

Please read carefully and save these instructions as you may need them at a later date.

WARNING - RISK OF ELECTRIC SHOCK. DISCONNECT MAIN POWER AT FUSE OR CIRCUIT BREAKER BEFORE INSTALLING OR SERVICING THE FIXTURE.

GENERAL: All electrical connections must be in accordance with local and National Electrical Code (N.E.C.) standards. If you are unfamiliar with proper electrical wiring connections obtain the services of a qualified electrician.

Remove the trim from the box and make sure that no parts are missing by referencing the PARTS illustrations.

THIS RETROFIT ASSEMBLY IS ACCEPTED AS A COMPONENT OF A LED LUMINAIRE WHERE THE SUITABILITY OF THE COMBINATION SHALL BE DETERMINED BY CSA OR CANADIAN AUTHORITIES HAVING JURISDICTION.

WARNING- RISK OF FIRE OR ELECTRIC SHOCK

FOR USE AS EITHER OF THE TWO OPTIONS BELOW:

- 1. A LED TRIM RETROFIT LUMINAIRE WITH APPROVED TYPE IC OR NON-IC RECESSED LUMINAIRES THAT ARE 5 – 6 INCHES IN DIAMETER AND HAVE A DEPTH OF 5 – 7 INCHES.**
- 2. A FLUSH MOUNT LED FIXTURE ON AN OUTLET BOX WHICH IS SUITABLE FOR INSTALLING IN WET-LOCATIONS.**

- Do not alter, relocate, or remove wiring, lampholders, power supply, or any other electrical component. Installation of the retrofit assembly requires a person familiar with the construction and operation of the luminaire's electrical system and the hazard involved. If not qualified, do not attempt installation. Contact a qualified electrician.
- Do not make or alter any open holes in an enclosure of wiring or electrical components during kit installation.
- To prevent wiring damage or abrasion, do not expose wiring to edges of sheet metal or other sharp objects.

ASSEMBLY AND INSTALLATION

- If used as LED retrofit trim into approved recessed CAN, attach torsion springs to mounting bracket and fasten with the screws provided. Push in mounting bracket to spring bracket located on top of LED luminaire. **(FIG 1 & 2)**

INCANDESCENT HOUSINGS

- Unscrew the WING NUT inside the CAN to detach the SOCKET BRACKET from the CAN. Disengage the SOCKET from the SOCKET BRACKET. **(FIG. 3)**
- Thread the SOCKET ADAPTER into the SOCKET. **(FIG. 4)**

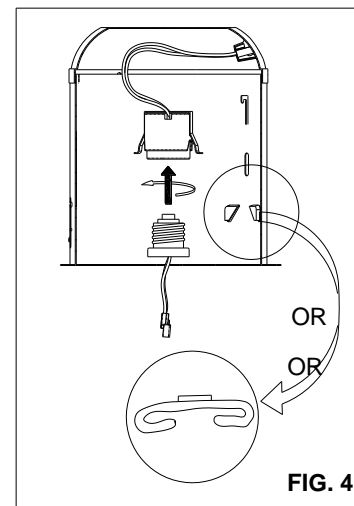
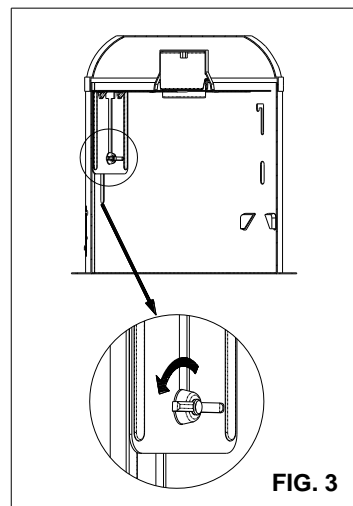
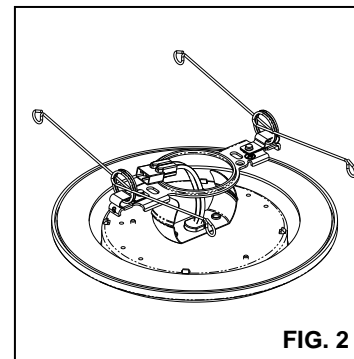
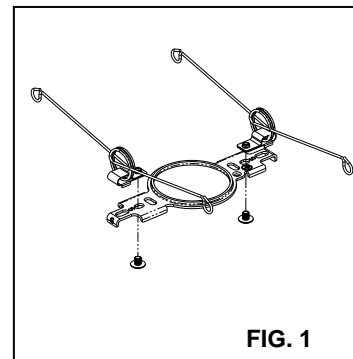
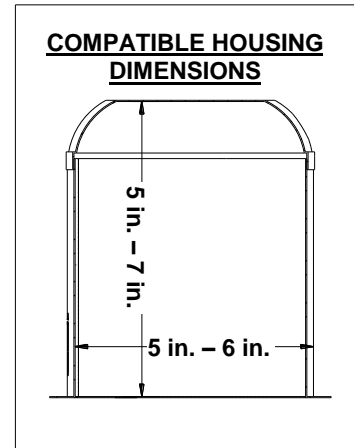
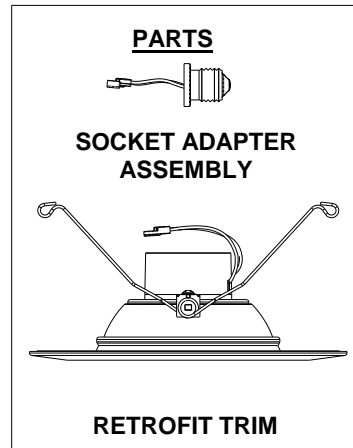

3. Plug the FEMALE CONNECTOR of the RETROFIT TRIM onto the MALE CONNECTOR of the SOCKET ADAPTER ASSEMBLY. **(FIG. 5)**
4. If using TORSION SPRINGS, squeeze both TORSION SPRING arms together and insert into the TORSION SPRING SLOTS (or C-CLIPS) of the CAN. **(FIG. 6)**
5. Tuck all wires into the CAN and carefully push the RETROFIT TRIM into CAN. (NOTE: To provide enough room in shallow cans, carefully position SOCKET ADAPTER and SOCKET adjacent to the side of the LED DRIVER prior to inserting the RETROFIT TRIM into the CAN.) **(FIG. 4 & 6)**

LED HOUSINGS

1. Plug the FEMALE CONNECTOR of the RETROFIT TRIM onto the MALE CONNECTOR of the HALO HOUSING. **(FIG. 5)**
2. If using TORSION SPRINGS, squeeze both TORSION SPRING arms together and insert into the TORSION SPRING SLOTS (or C-CLIPS) of the CAN. Tuck all wires into the CAN and carefully push the RETROFIT TRIM into CAN. **(FIG. 6)**

JUNCTION BOX INSTALLATION

1. Use wire nut to make ground wire connection between mounting bracket to existing junction box. Fasten mounting bracket to junction box. **(FIG. 7)**
2. Cut off the E-26 screw base from socket adaptor provided with this luminaire. **(FIG. 8)**
3. Use wire nuts to connect male end of connector of adaptor with supply wires (black-to-black and white-to-white). **(FIG. 9)**
4. Connect the quick connect from the junction box to the quick connect on the fixture. **(Fig. 9)**
5. Tuck all wires into junction box, then align spring bracket with center hole of the mounting bracket and push the luminaire into junction box. **(FIG. 10)**

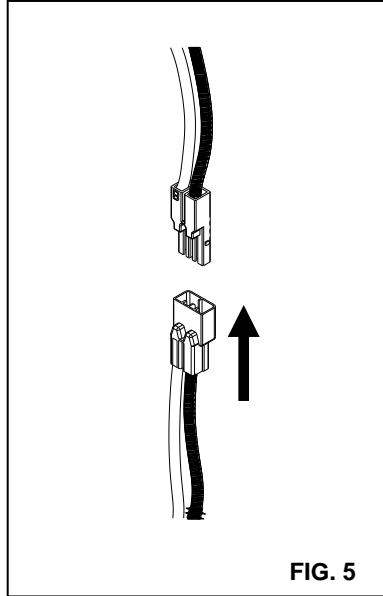

FIG. 5

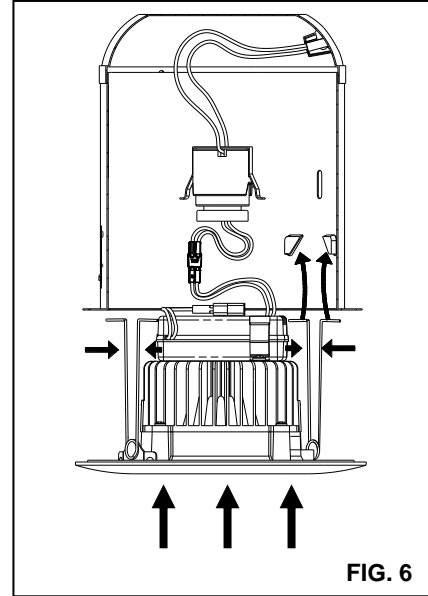

FIG. 6

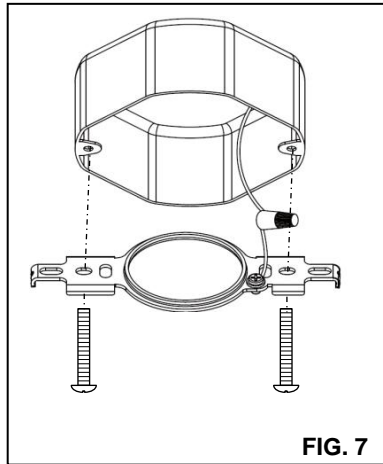

FIG. 7

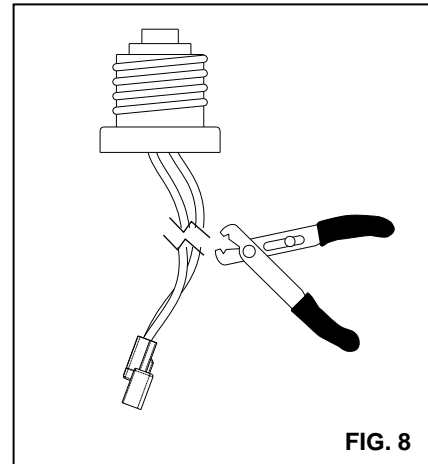

FIG. 8

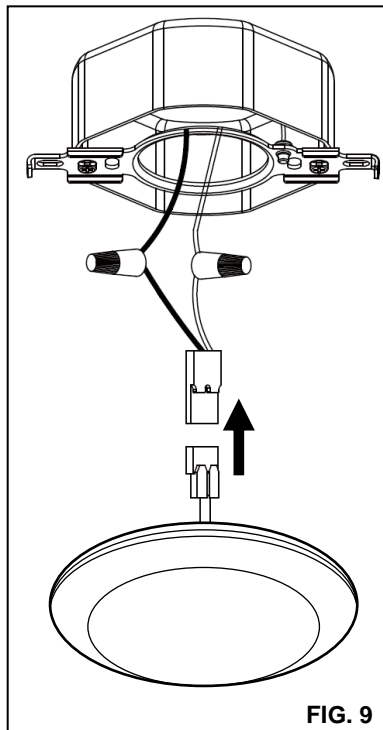

FIG. 9

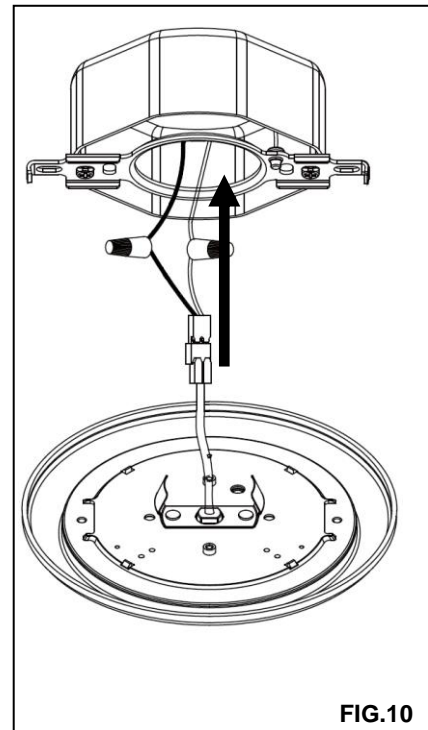
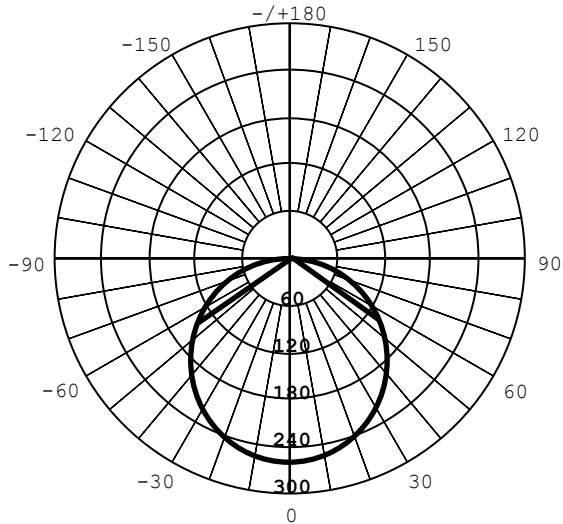

FIG.10

DIMMING

For a complete list of compatible dimmers, please look up the item number at www.envirolite-LED.com.

LIGHT DISTRIBUTION MAP.



FIVE-YEAR LIMITED WARRANTY

EnviroLite® warrants this product to be free from defects in material and workmanship for five years from the original date of purchase by the consumer. This warranty is limited to the counter replacement at the time of purchase, with the original purchase receipt. **EnviroLite®** will not be liable for the loss or damage of any kind, incidental or consequential damages of any kind, whether based on warranty contract or negligence, and arising in connection with the sale, use or repair of the product claimed to be defective. Some states do not allow the exclusion or limitation of incidental or consequential damages so the above limitation may not apply to you. This warranty gives you specific legal rights and you may also have other rights, which vary from state to state. Misuse, accident, improper installation or maintenance will also void the warranty.

This device complies with part 15 of the FCC Rules. Operation is subject to the following two conditions:

1. This device may not cause harmful interference, and
2. This device must accept any interference received, including interference that may cause undesired operation.

NOTE: This equipment has been tested and found to comply with the limits for a Class B digital device, pursuant to Part 15 of the FCC Rules. These limits are designed to provide reasonable protection against harmful interference in a residential installation. This equipment generates, uses and can radiate radio frequency energy and, if not installed and used in accordance with the instructions, may cause harmful interference to radio communications. However, there is no guarantee that interference will not occur in a particular installation. If this equipment does cause harmful interference to radio or television reception, which can be determined by turning the equipment off and on, the user is encouraged to try to correct the interference by one or more of the following measures:

- Reorient or relocate the receiver antenna.
- Increase the separation between the equipment and receiver.
- Install the product onto a circuit different from that to which the receiver is connected.
- Consult with the dealer or an experienced radio/TV technician for help.

CAUTION: Any changes made to the electronics circuit will void this equipment's compliance with Part 15 of the FCC Rules and should not be operated.

Lea cuidadosamente y guarde estas instrucciones ya que podría necesitarlas más adelante.

GENERAL: Todas las conexiones eléctricas deben realizarse conforme a las normas locales y al Código Eléctrico Nacional (N.E.C. por sus siglas en inglés). Si no está familiarizado con las conexiones adecuadas de cableado eléctrico obtenga los servicios de un electricista calificado.

Retire el adaptador decorativo de la caja y asegúrese de tener todas las piezas comparándolas con las ilustraciones de las PARTES.

ESTE ADAPTADOR DECORATIVO SE ACEPTA COMO UN COMPONENTE DE LUMINARIA LED DONDE LA APTITUD DE LA COMBINACIÓN SERÁ DETERMINADO POR CSA O AUTORIDADES CANADIENSES COMPETENTES.

**ADVERTENCIA - RIESGO DE INCENDIO O
DESCARGA ELÉCTRICA**

PARA SU USO COMO UNA DE LAS DOS SIGUIENTES OPCIONES:

- 1. UN ADAPTADOR DECORATIVO LED CON CAJAS EMPOTRADAS APROBADO TIPO IC O NO-IC QUE TENGAN 5 – 6 PULGADAS (12,7 – 15, 2 CM) DE DIÁMETRO Y UNA PROFUNDIDAD DE 5 - 7 PULGADAS (12,7 – 17, 8 CM).**
- 2. UN LUMINARIO LED AL RAS DE UNA CAJAS DE SALIDA APROBADA PARA INSTALACION EN LUGARES MOJADOS.**

- No altere, reubique, o elimine cableado, alimentación, o cualquier otro componente eléctrico. La instalación de la ase amble de reforzamiento requiere una persona familiarizada con la construcción y operación del sistema eléctrico de la luminaria y el riesgo involucrado.
- No haga ni alterar ningún agujero en la caja de cables o componentes eléctricos durante la instalación del kit.
- Para evitar daños de abrasión en el cableado, no exponga el cableado a los bordes de chapa u otros objetos filosos.

MONTAJE E INSTALACIÓN

- Si se utiliza como adaptador decorativo LED dentro de una caja aprobada, adjunte los resortes de torsión al soporte de montaje y fíjelos con los tornillos proporcionados. Empuje el soporte de montaje al soporte de resorte situado en la parte superior de la luminaria LED. **(FIG 1 y 2)**

CAJAS INCANDESCENTES

- Remueva la TUERCA MARIPOSA ubicada dentro del ALOJAMIENTO DE LA LÁMPARA para soltar la ABRAZADERA DEL PORTALÁMPARAS. Desconecte el PORTALÁMPARAS de la ABRAZADERA DEL PORTALÁMPARAS. **(FIG. 3)**
- Inserte el ADAPTADOR DEL PORTALÁMPARAS en el PORTALÁMPARAS. **(FIG. 4)**

ADVERTENCIA: RIESGO DE DESCARGA ELÉCTRICA. DESCONECTE EL SUMINISTRO ELÉCTRICO DE LA CAJA DE FUSIBLES O LOS INTERRUPTORES DE CIRCUITO ANTES DE INSTALAR O DAR MANTENIMIENTO A LA UNIDAD.

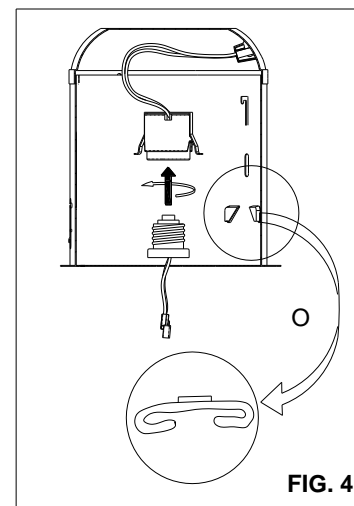
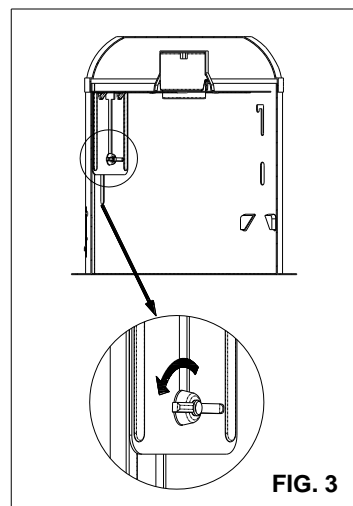
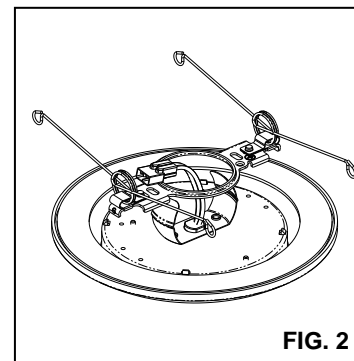
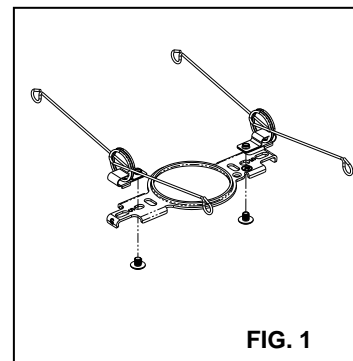
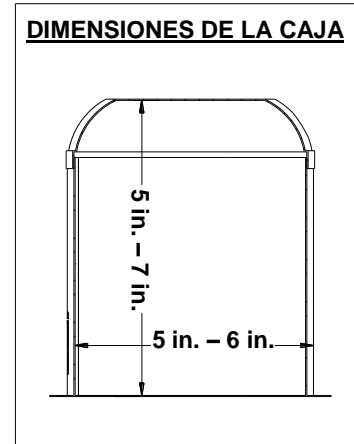

3. Enchufe el CONECTOR HEMBRA del ADAPTADOR DECORATIVO al CONECTOR MACHO de la UNIDAD DEL ADAPTADOR DEL PORTALÁMPARAS. **(FIG. 5)**
4. Si usted está usando las ABRAZADERAS, apriete las ABRAZADERAS e inserte en las RANURAS (o RECEPTOR DE ABRAZADERA) de el PORTALÁMPARAS.
5. Mete todos los cables en el PORTALÁMPARAS y empuje con cuidado la reconversión ADAPTADOR DECORATIVO en PORTALÁMPARAS. (NOTA: Para proporcionar suficiente espacio en los PORTALÁMPARAS de poca profundidad, con cuidado posicione el ADAPTADOR DEL ZÓCALO y el enchufe al lado de la CONTROLADOR antes de insertar el RECONVERSIÓNADO ADAPTADOR DECORATIVO en el PORTALÁMPARAS). **(FIG. 6)**

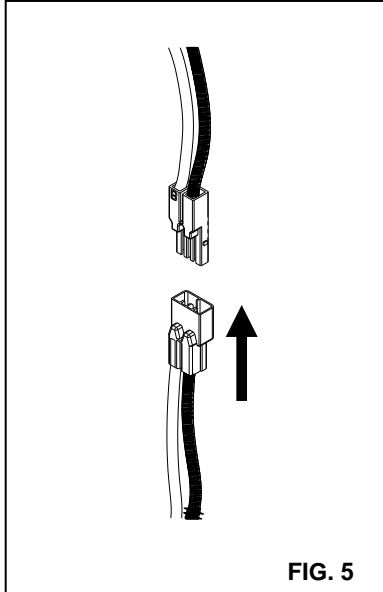

FIG. 5

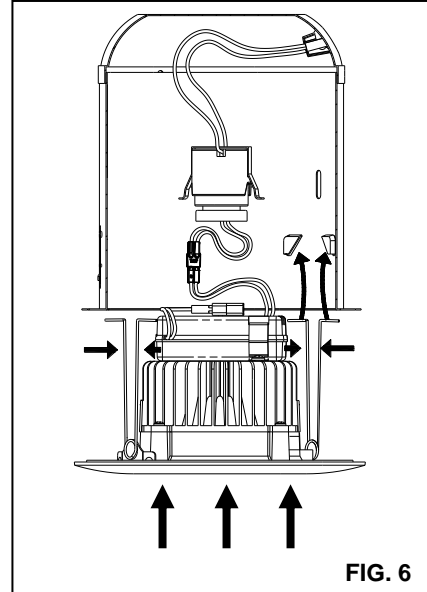

FIG. 6

CAJAS LED

1. Enchufe el CONECTOR HEMBRA del ADAPTADOR DECORATIVO en el CONECTOR MACHO de la CAJA HALO. **(FIG. 4)**
2. Si usted está usando las ABRAZADERAS, apriete los dos brazos del RESORTE DE TORSIÓN e inserte en las RANURAS (o RECEPTOR DE ABRAZADERA) de el PORTALÁMPARAS. Mete todos los cables en el PORTALÁMPARAS y empuje con cuidado la reconversión ADAPTADOR DECORATIVO en PORTALÁMPARAS. **(FIG. 3 y 5)**

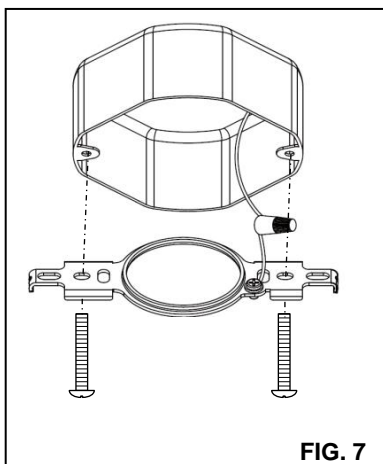

FIG. 7

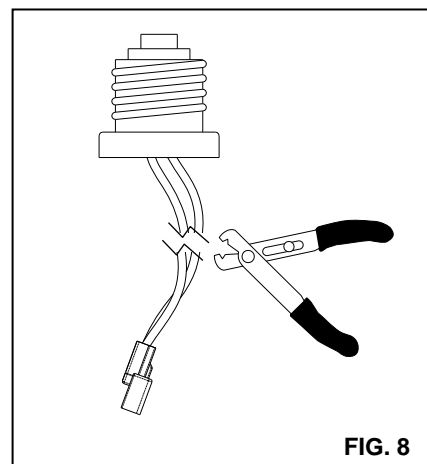

FIG. 8

INSTALACIÓN DIRECTA EN CAJA DE ALIMENTACIÓN

1. Conecte el cable de a tierra del luminario al cable a tierra de la caja de alimentación usando una turca de cables. Fije el soporte de montaje a la caja de alimentación. **(FIG. 7)**
2. Corte los cables en la base E-26 proveído con este luminario. **(FIG. 8)**
3. Use tuercas de cables para conectar el lado macho del adaptador con los cables de alimentación (negro a negro y blanco a blanco). **(FIG. 9)**
4. Conecte el conector rápido de la caja de alimentación al conector rápido del luminario. **(FIG. 9)**
5. Meta todos los cables en la caja de alimentación y luego alinee el resorte con e agujero central del soporte de montaje y empuje la luminaria en la caja de conexiones. **(FIG. 10)**

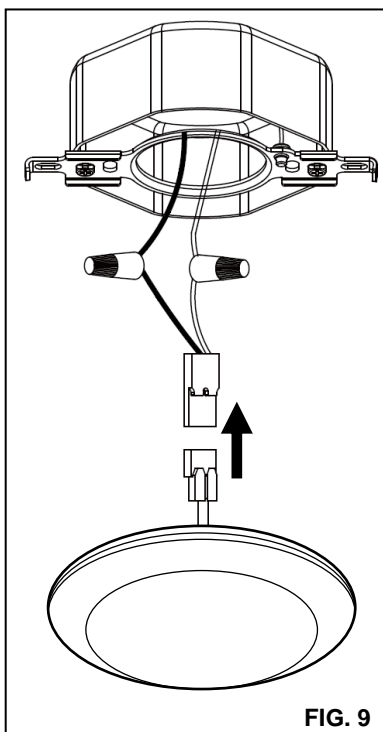

FIG. 9

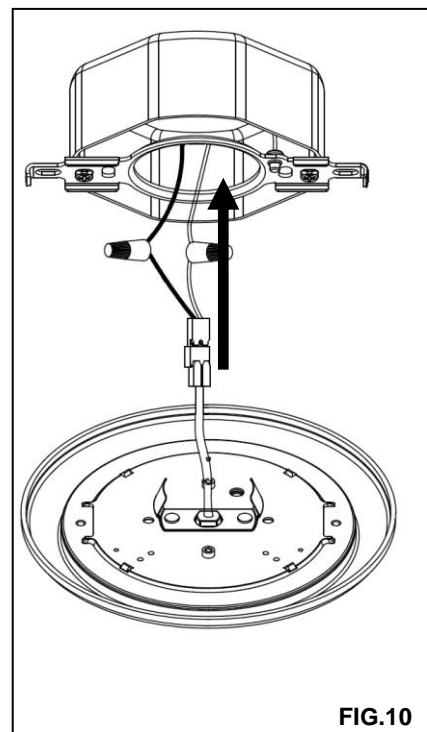
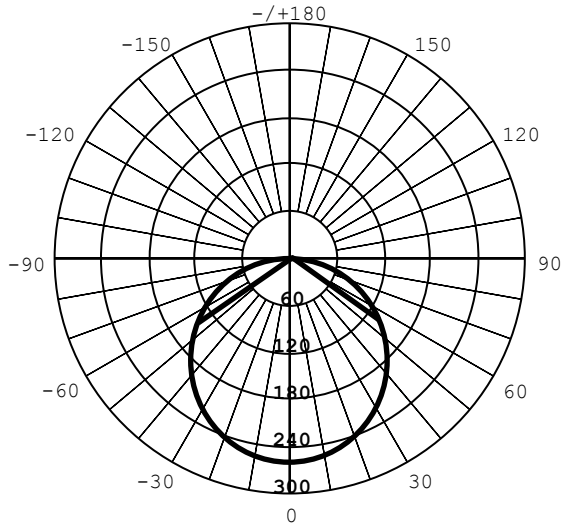

FIG.10

REGULADOR DE INTENSIDAD LUZ

Para una lista completa de reguladores compatibles, por favor vea el número de artículo en www.envirolite-LED.com.

MAPA DE DISTRIBUCIÓN DE LUZ



Este aparato cumple con la parte 15 de las normas FCC. La operación está sujeta a las siguientes dos condiciones:

1. Este dispositivo no puede causar interferencia dañina, y
2. Este dispositivo debe aceptar cualquier interferencia recibida, incluidas las interferencias que puedan provocar un funcionamiento no deseado.

NOTA: Este equipo ha sido probado y se ha encontrado que cumple con los límites para un dispositivo digital de la Clase B de conformidad con la Parte 15 de las Reglas de la FCC. Estos límites están diseñados para proveer protección razonable contra interferencia dañina en una instalación residencial. Este equipo genera, usa y puede emitir energía de frecuencia de radio y, si no es instalado y usado de acuerdo con las instrucciones, puede causar interferencia dañina a las comunicaciones de radio. Sin embargo, no existe garantía de que no ocurrirá interferencia en una instalación en particular. Si este equipo causa interferencia dañina a la recepción de radio o televisión, la cual se puede determinar al apagar y encender el equipo, pedimos al usuario que intente corregir la interferencia por medio de una o más de las siguientes medidas:

- Reorientar o reubicar la antena receptora.
- Incrementar la separación entre el equipo y el receptor.
- Conectar el equipo a un enchufe que se encuentre dentro de un circuito diferente a donde está conectado el receptor.
- Consultar a su distribuidor o un técnico de radio/TV especializado para obtener ayuda.

PRECAUCIÓN: Cualquier cambio hecho al circuito electrónico anulará el cumplimiento de este equipo con la Parte 15 de las Reglas de la FCC y no debe ser operado.

FIVE-YEAR LIMITED WARRANTY

EnviroLite® garantiza este producto contra defectos en sus materiales y mano de obra por un plazo de cinco años a partir de la fecha de compra. Esta garantía está limitada al cambio del producto en el mostrador al momento de la compra, con la presentación del recibo de compra original. **EnviroLite®** no se responsabiliza por ningún tipo de pérdida o daño así como tampoco por daños incidentales o indirectos, ya sea que se basen en el contrato de garantía o en negligencia y que resulten de la venta, uso o reparación del producto que se reclama como defectuoso. Algunos estados no permiten la exclusión o limitación de daños incidentales o indirectos por lo cual la limitación anterior podría no aplicar a su caso. Esta garantía le otorga derechos legales específicos y usted podría tener otros derechos que varían según el estado. El uso indebido, accidente, instalación o mantenimiento incorrectos invalidarán también la garantía.

Veillez lire ces instructions attentivement et les conserver pour pouvoir les consulter au besoin.

GÉNÉRALITÉS: Tous les raccordements doivent être effectués conformément aux exigences des règlements locaux et du code national de l'électricité (CNE). Si vous ne connaissez pas les principes de raccordement d'une installation électrique, veuillez utiliser les services d'un électricien certifié.

Retirez la garniture de la boîte et assurez-vous qu'il n'y a aucune pièce manquante en vous référant aux illustrations des PIÈCES.

LE NÉCESSAIRE DE MODERNISATION EST ACCEPTÉ EN TANT QUE COMPOSANT D'UN LUMINAIRE LED, SOUS RÉSERVE D'APPROBATION DE L'ENSEMBLE PAR LA CSA OU PAR LES POUVOIRS DE RÉGLEMENTATION.

AVERTISSEMENT-RISQUE D'INCENDIE OU DE CHOC ÉLECTRIQUE

POUR UTILISATION COMME UNE DES DEUX OPTIONS SUIVANTES:

1. LUMINAIRE GARNITURE DE RÉNOVATION DEL AVEC APPROUVÉ TYPE IC OU NON - IC BOÎTE ENCASTRÉ QUI FONT 12,7 - 15,2 CM (5 - 6 POUÇES) DE DIAMÈTRE ET ONT UNE PROFONDEUR DE 12,7 - 17,8 CM (5 - 7 POUÇES).

2. UN LUMINAIRE DEL ENCASTRÉ MONTÉ SUR UNE BOÎTE DE SORTIE QUI SONT VALABLE POUR INSTALLER EN WET LIEUX.

- Ne modifiez, de relocaliser ou de débrancher les câbles, supports de lampes, alimentation électrique, OU TOUTE AUTRE composant électrique. Installation de l'assemblée rattrapage besoins une personne familière avec la construction et fonctionnement du système électrique du et danger. Ne qualifie pas, ne pas essayer d'installation. Contactez un électricien qualifié.
- Ne pas faire ou modifier les trous ouverts dans une enceinte de câblage ou les composants électriques lors de l'installation du kit.
- Pour éviter le câblage dommages abrasion, ne pas exposer le câblage bords de tôle ou d'autres objets pointus.

ASSEMBLAGE ET INSTALLATION

1. Si utilisé comme garniture de rénovation avec module DEL dans BOÎTE encastré approuvés, fixer les ressorts de torsion à étrier et le fixer avec les vis fournies. Appuyez sur support de fixation pour support de ressort situé sur le dessus de luminaire LED. (FIG 1 & 2)
2. NICHES POUR LAMPE À INCANDESCENCE
 1. Dévissez l'ÉCROU À OREILLES situé à l'intérieur du BOÎTIER pour détacher le SUPPORT DE LA DOUILLE. Dégagez la DOUILLE du SUPPORT. (FIG. 3)
 2. Vissez le SUPPORT ADAPTATEUR dans la DOUILLE. (FIG. 4)

AVERTISSEMENT – RISQUE DE DÉCHARGE ÉLECTRIQUE. COUPEZ LE COURANT AU NIVEAU DU DISJONCTEUR OU DE LA BOÎTE DE FUSIBLES AVANT D'INSTALLER OU D'EFFECTUER L'ENTRETIEN DU LUMINAIRE.

PIÈCES

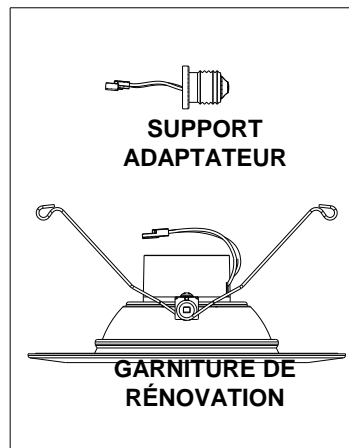

DIMENSIONS DU BOÎTIER

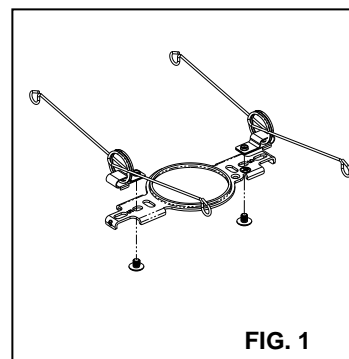
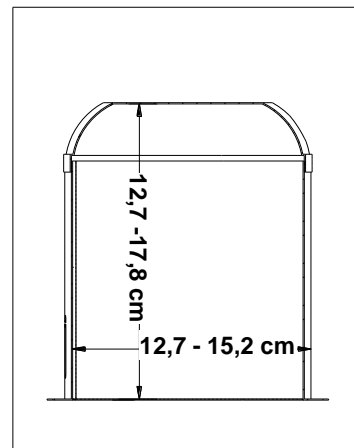

FIG. 1

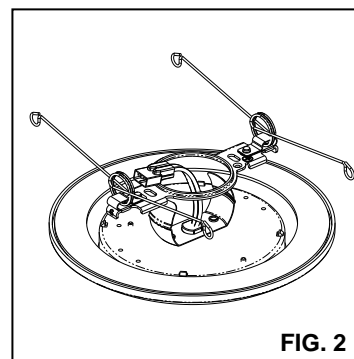

FIG. 2

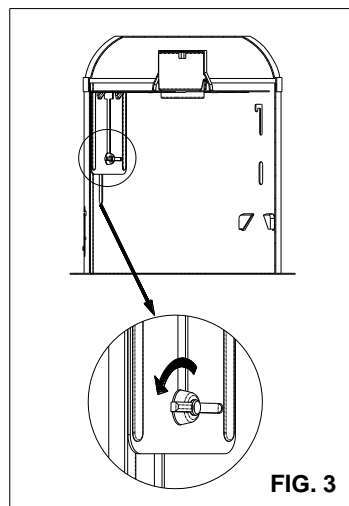

FIG. 3

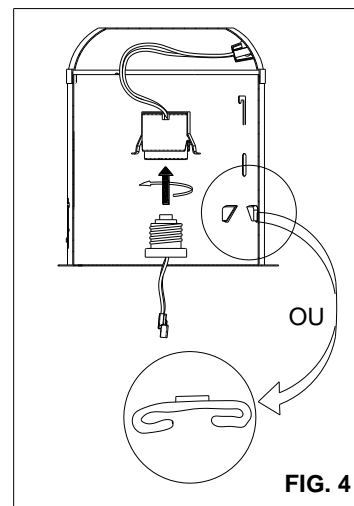

FIG. 4

3. Branchez le CONNECTEUR FEMELLE de la GARNITURE DE RÉNOVATION dans le CONNECTEUR MÂLE du SUPPORT ADAPTATEUR. (FIG. 5)
4. Si vous utilisez des RESSORTS DE TORSION, serrez les deux pattes à RESSORTS DE TORSION l'une contre l'autre et insérez-les dans les FENTES DE RESSORT DE TORSION (ou SUPPORTS DE RÉCEPTION) du BOÎTIER. (FIG. 6)
5. Rentrez tous les fils dans le BOÎTIER et poussez doucement la GARNITURE DE RÉNOVATION dans le BOÎTIER. (À NOTER: dans le cas de boîtiers peu profonds, placez soigneusement le SUPPORT ADAPTATEUR et la DOUILLE contre le côté le plus du TRANSFORMATEUR DEL avant d'insérer la GARNITURE DE RÉNOVATION dans le BOÎTIER.) (FIG. 6)

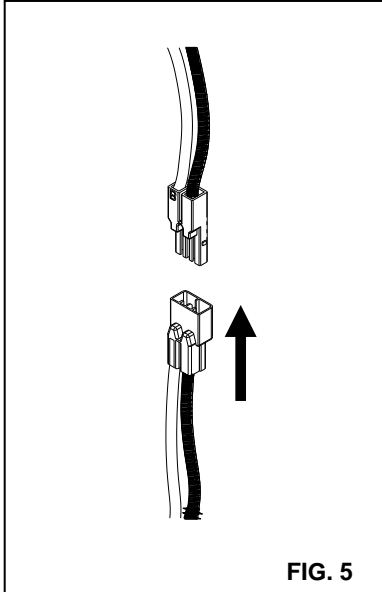

FIG. 5

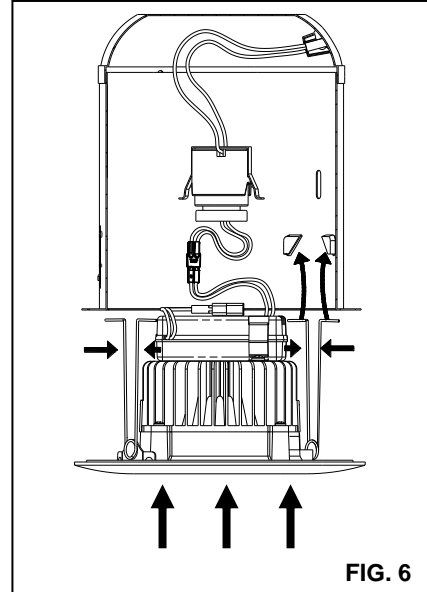

FIG. 6

NICHES POUR DEL

1. Branchez le CONNECTEUR FEMELLE de la GARNITURE DE RÉNOVATION dans le CONNECTEUR MÂLE du BOÎTIER HALO. (FIG. 5)
2. Si vous utilisez des RESSORTS DE TORSION, serrez les deux pattes à RESSORTS DE TORSION l'une contre l'autre et insérez-les dans les FENTES DE RESSORT DE TORSION (ou SUPPORTS DE RÉCEPTION) du BOÎTIER. Rentrez tous les fils dans le BOÎTIER et poussez doucement la GARNITURE DE RÉNOVATION dans le BOÎTIER. (FIG. 6)

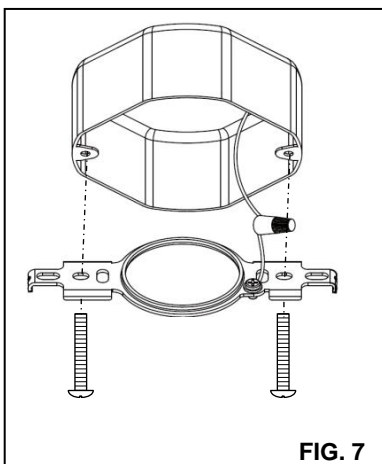

FIG. 7

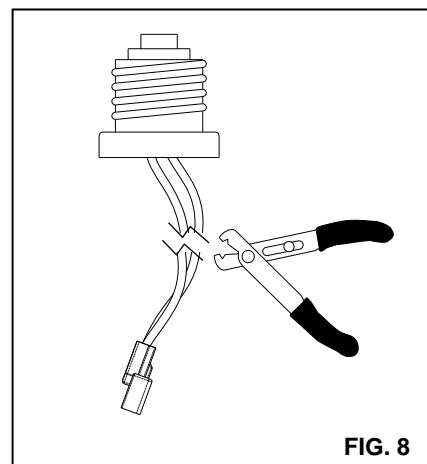

FIG. 8

INSTALLATION DE LA BOÎTE DE JONCTION

1. Connectez le fil de terre de support de montage au fil de terre existant dans la boîte de jonction. Fixer le support de montage sur boîte de jonction. (FIG. 7)
2. Couper les fils sur la base E26 fournies avec cet luminaire. (FIG. 8)
3. Utiliser écrous de fil pour connecter l'extrémité mâle du connecteur de l'adaptateur avec des fils d'alimentation (noir à noir et blanc à blanc). (FIG. 9)
4. Connecter le raccord rapide de la boîte de jonction à la connexion rapide sur le luminaire. (FIG. 9)
5. Rentrer tous les fils dans la boîte de jonction, puis aligner le support de ressort avec le trou central du support de montage et pousser le luminaire dans la boîte de jonction. (FIG. 10)

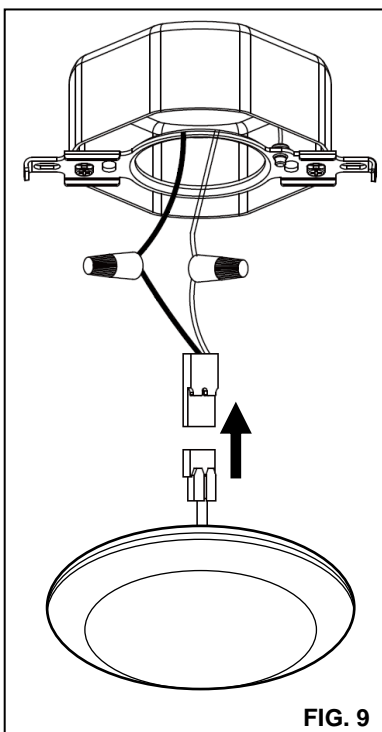

FIG. 9

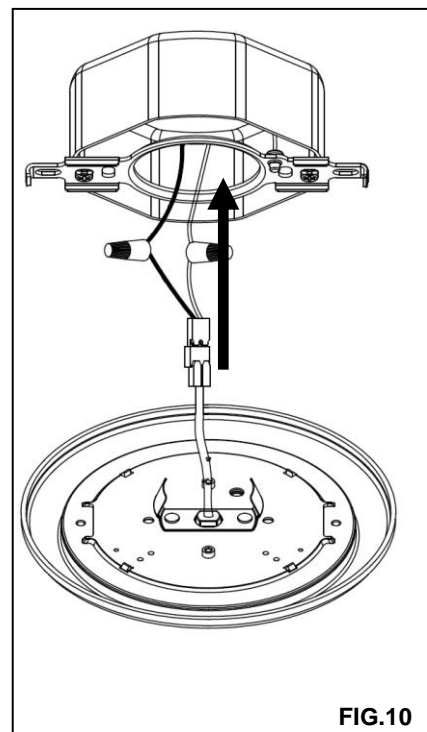
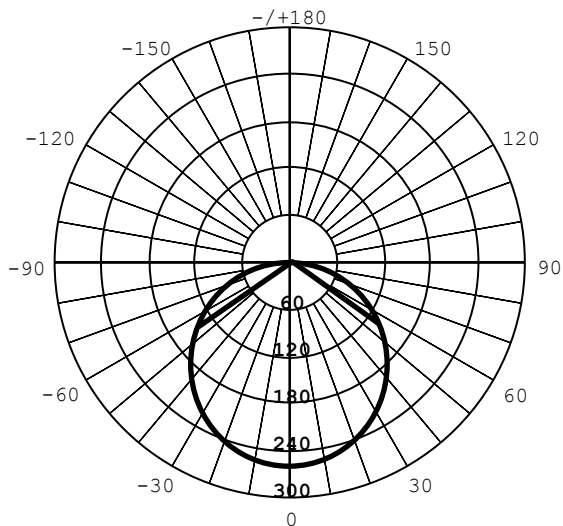

FIG.10

GRADATION DE L'INTENSITÉ LUMINEUSE

Pour une liste complète des gradateurs compatibles, consultez le numéro article à www.envirolite-LED.com.

CARTE DE RÉPARTITION DE LA LUMIÈRE



Cet appareil est conforme à la partie 15 de la réglementation FCC. Son fonctionnement est soumis aux deux conditions suivantes:

1. Cet appareil ne doit pas provoquer d'interférences nuisibles,
2. Cet appareil doit accepter toute interférence reçue, incluant toute interférence pouvant causer un fonctionnement indésirable.

À NOTER : Cet équipement a été testé et déclaré conforme aux limites des appareils numériques de classe B, aux termes de l'article 15 des règles de la FCC. Ces limites sont conçues de manière à fournir une protection raisonnable contre les interférences nuisibles dans le cadre d'une installation résidentielle. Cet appareil produit, utilise et peut émettre des hyperfréquences qui, si l'appareil n'est pas installé et utilisé selon les consignes données, peuvent causer des interférences nuisibles aux communications radio. Cependant, rien ne peut garantir l'absence d'interférences dans le cadre d'une installation particulière. Si cet appareil est la cause d'interférences nuisibles pour la réception des signaux de radio ou de télévision, ce qui peut être décelé en fermant l'équipement, puis en le remettant en fonction, l'utilisateur pourrait essayer de corriger la situation en prenant les mesures suivantes:

- réorienter ou déplacer l'antenne de réception;
- augmenter la distance entre l'équipement et le récepteur;
- brancher l'équipement sur un autre circuit que celui utilisé par le récepteur;
- demander l'aide du marchand ou d'un technicien chevronné en radio/télévision.

MISE EN GARDE : Toute modification du circuit électrique aura pour effet d'annuler la conformité de l'appareil aux exigences du FCC, partie 15, et, par conséquent, devrait être évitée.

GARANTIE LIMITÉE DE CINQ ANS

EnviroLite® garantit ce produit contre tout défaut de matériaux ou de fabrication pour une période d' cinq ans à partir de la date d'achat initial par le client, à l'exception de la pile. La garantie se limite à la correction desdits défauts en remplaçant le produit défectueux, accompagné de la preuve d'achat originale. Cette garantie ne couvre pas les ampoules. **EnviroLite®** ne pourra être tenue responsable d'aucune perte ou dommage de quelque sorte que ce soit, d'aucun dommage accessoire ou indirect, fondé sur la garantie ou la négligence, découlant de la vente, de l'utilisation ou de la réparation du produit réputé défectueux. Certains États interdisent l'exclusion ou la limitation des dommages accessoires ou indirects et, par conséquent, cette garantie peut ne pas s'appliquer à vous. Cette garantie vous confère des droits spécifiques, en sus des autres droits dont vous pourriez bénéficier et qui peuvent varier d'un État à l'autre. Une utilisation incorrecte, un accident, une installation inadéquate ou un entretien déficient aura pour effet d'annuler la présente garantie.