

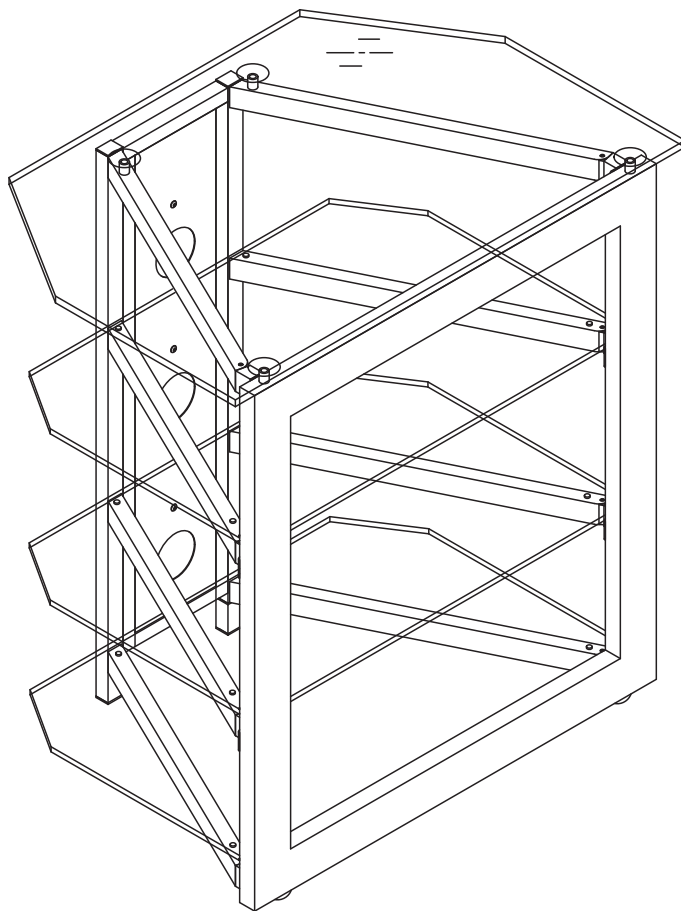

AT306

AUDIO/VIDEO COMPONENT TOWER
TOUR D'ÉQUIPEMENTS AUDIO/VIDÉO
TORRE DE COMPONENTES DE AUDIO/VIDEO
МНОГОУРОВНЕВЫЙ СТЕНД ДЛЯ АУДИО/ВИДЕО
АППАРАТУРЫ



ASSEMBLY INSTRUCTIONS INSTRUCTIONS D'ASSEMBLAGE INSTRUCCIONES DE ENSAMBLAJE ИНСТРУКЦИЯ ПО СБОРКЕ

Patent pending / Brevet en instance / Patent pendiente / Заявлено на патент
Made in China / Fabriqué en Chine / Hecho en China / Сделано в Китае
Italian designed / De design italien / De diseño italiano / Разработано в Италии

*Do not discard these instructions / Ne pas jeter ces instructions
Conserve estas instrucciones / Не выбрасывайте эту инструкцию*

M-1_030512v1T

FOR YOUR SAFETY, PLEASE FOLLOW THESE PRECAUTIONS:



! DO NOT PLACE ITEMS ON THE SHELVES WHICH EXCEED THE MAXIMUM WEIGHT LIMITS OF 125 LBS. FOR TOP SHELF, AND 50 LBS. FOR EACH LOWER SHELF. ALWAYS PLACE THE HEAVIEST COMPONENTS ON THE BOTTOM SHELF.

! ALWAYS REMOVE ALL ITEMS FROM THE GLASS SHELVES PRIOR TO MOVING THE FURNITURE.

! ALWAYS REMOVE THE GLASS SHELVES PRIOR TO MOVING THE FURNITURE.

! WHEN IN USE, THIS FURNITURE MUST BE PLACED ON A FLAT, SOLID AND LEVEL SURFACE.

! DO NOT LEAN ON THE STAND OR ON ANY EQUIPMENT THAT IS ON THE STAND.

! DO NOT CLIMB OR STEP ON THE STAND OR ANY SHELF ON THE STAND.

! DO NOT BANG INTO OR PLACE YOUR OWN WEIGHT ON ANY GLASS SHELF.



Bell'O International Corp. will not be responsible for failure to assemble as directed or for the improper assembly, use or handling of this stand.

VEILLER À RESPECTER CES MESURES DE PRÉCAUTION !



! LE POIDS TOTAL DES OBJETS DÉPOSÉS SUR LES TABLETTES NE DOIT PAS DÉPASSER 125 LB POUR LE TABLETTE SUPÉRIEURE, ET 50 LB POUR CHAQUE TABLETTE INFÉRIEURE. PLACEZ TOUJOURS LES ÉQUIPEMENTS LES PLUS LOURDS SUR LA TABLETTE DU BAS.

! RETIREZ TOUJOURS TOUTS LES ARTICLES DES TABLETTES EN VERRE AVANT DE DÉPLACER LE MEUBLE.

! RETIREZ TOUJOURS LES TABLETTES EN VERRE AVANT DE DÉPLACER LE MEUBLE.

! DURANT SON UTILISATION, LE MEUBLE DOIT ÊTRE POSÉ SUR UNE SURFACE PLATE, SOLIDE ET DE NIVEAU.

! NE VOUS APPUYEZ PAS SUR LE MEUBLE OU SUR TOUT AUTRE ÉQUIPEMENT QUI EST SUR LE MEUBLE.

! NE MONTEZ PAS OU NE MARCHEZ PAS SUR LE MEUBLE OU SUR DES TABLETTES DU MEUBLE.

! NE FRAPPEZ PAS OU NE VOUS APPUYEZ PAS SUR LES TABLETTES DE VERRE.



Bell'O International Corps décline toute responsabilité en cas d'assemblage non conforme aux instructions ou pour l'assemblage, l'utilisation ou la manutention incorrects de ce meuble.

POR SU SEGURIDAD TENGA LAS SIGUIENTES PRECAUCIONES:



! NO COLOQUE ELEMENTOS EN LOS ESTANTES QUE EXCEDAN EL LÍMITE MÁXIMO DE PESO DE 125 LIBRAS PARA EL ESTANTE SUPERIOR, Y 50 LIBRAS PARA CADA UNO DE LOS ESTANTES INFERIORES. SIEMPRE COLOQUE LOS COMPONENTES MÁS PESADOS EN EL ESTANTE INFERIOR.

! SIEMPRE RETIRE TODOS LOS ELEMENTOS DE LOS ESTANTES DE VIDRIO ANTES DE MOVER EL MUEBLE.

! SIEMPRE RETIRE LOS ESTANTES DE VIDRIO ANTES DE MOVER EL MUEBLE.

! CUANDO ESTÁ EN USO, EL MUEBLE DEBE COLOCARSE SOBRE UNA SUPERFICIE PLANA, SÓLIDA Y NIVELADA.

! NO SE APOYE EN EL MUEBLE NI SOBRE NINGÚN EQUIPO QUE SE ENCUENTRE SOBRE EL MUEBLE.

! NO SE TREPPE NI SE PARE SOBRE EL MUEBLE NI SOBRE NINGÚN ESTANTE DEL MUEBLE.

! NO GOLPEE NI APOYE SU PESO EN LOS ESTANTES DE VIDRIO.



Bell'O International Corp. no se hará responsable en caso de que no se instale la base según las instrucciones, ni de la instalación, uso o manejo incorrectos de esta base.

ДЛЯ ВАШЕЙ БЕЗОПАСНОСТИ ВЫПОЛНЯЙТЕ СЛЕДУЮЩИЕ МЕРЫ ПРЕДОСТОРОЖНОСТИ:



! НЕ ПОМЕЩАЙТЕ НА ПОЛКАХ ПРЕДМЕТЫ, ВЕС КОТОРЫХ ПРЕВЫШАЕТ МАКСИМАЛЬНЫЙ ПРЕДЕЛ 125 ФУНТОВ (56,5 КГ) НА ВЕРХНЕЙ ПОЛКЕ И 50 ФУНТОВ (22,5 КГ) НА КАЖНОЙ ИЗ НИЖНИХ ПОЛОК. ВСЕГДА СТАВЬТЕ САМЫЕ ТЯЖЕЛЫЕ КОМПОНЕНТЫ НА НИЖнюю ПОЛКУ.

! ПРЕЖДЕ ЧЕМ ПЕРЕМЕЩАТЬ СОБРАННЫЙ СТЕНД, ОБЯЗАТЕЛЬНО УБЕРИТЕ СО СТЕКЛЯННЫХ ПОЛОК ВСЕ ПРЕДМЕТЫ.

! ПРЕЖДЕ ЧЕМ ПЕРЕМЕЩАТЬ СТЕНД, ОБЯЗАТЕЛЬНО ИЗВЛЕКИТЕ ИЗ НЕГО СТЕКЛЯННЫЕ ПОЛКИ.

! ПРИ ЭКСПЛУАТАЦИИ СТЕНД ДОЛЖЕН СТОЯТЬ НА ПЛОСКОЙ, ТВЕРДОЙ, ГОРИЗОНТАЛЬНОЙ ПОВЕРХНОСТИ.

! НЕ ОПИРАЙТЕСЬ НА СТЕНД И НА ОБОРУДОВАНИЕ, РАЗМЕЩЕННОЕ НА СТЕНДЕ.



! НЕ ЗАБИРАЙТЕСЬ И НЕ ВСТАВАЙТЕ НИ НА СТЕНД, НИ НА КАКИЕ ИЗ ЕГО ПОЛОК.



! НЕ СТУЧИТЕ И НЕ ОПИРАЙТЕСЬ СВОИМ СОБСТВЕННЫМ ВЕСОМ НИ НА КАКУЮ СТЕКЛЯННУЮ ПОЛКУ.

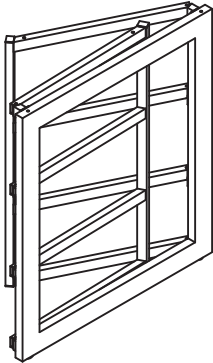

Международная корпорация Bell'O Bell'O International Corp. не несет ответственность за неспособность выполнить сборку в соответствии с предоставленными инструкциями, за неправильную сборку и за неправильное использование или обращение с подставкой.

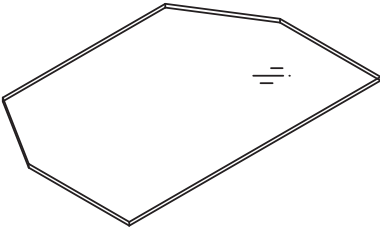
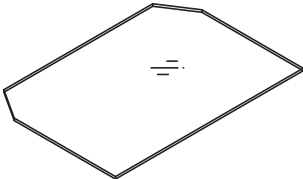
PARTS LIST / NOMENCLATURE DES PIÈCES / LISTA DE PIEZAS / ПЕРЕЧЕНЬ ДЕТАЛЕЙ

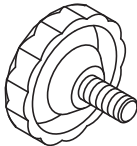
#	Part / Pièce / Pieza / Деталь	Quantity Quantité Cantidad Количество
M1		1
M2		1
M3		1
M4		3

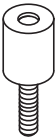
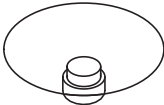
#	Part / Pièce / Pieza / Деталь	Quantity Quantité Cantidad Количество
M5		4
M6		12
M7		4
M8		4

ASSEMBLY INSTRUCTIONS / INSTRUCTIONS D'ASSEMBLAGE **INSTRUCCIONES DE ENSAMBLAJE / ИНСТРУКЦИЯ ПО СБОРКЕ**

NOTE: 2 PEOPLE ARE RECOMMENDED TO ASSEMBLE THIS FURNITURE. TO AVOID DAMAGE DURING ASSEMBLY, IT SHOULD BE ASSEMBLED ON A SOFT SURFACE.

REMARQUE : IL EST CONSEILLÉ D'ÊTRE À DEUX POUR ASSEMBLER CE MEUBLE. POUR ÉVITER LES DOMMAGES, EFFECTUER L'ASSEMBLAGE SUR UNE SURFACE DOUCE.

NOTA: ES RECOMENDABLE ENSAMBLAR ESTE MUEBLE ENTRE DOS PERSONAS. PARA EVITAR DAÑOS DURANTE EL ENSAMBLAJE, ÉSTE DEBERÁ REALIZARSE SOBRE UNA SUPERFICIE SUAVE.

ПРИМЕЧАНИЕ: РЕКОМЕНДУЕТСЯ, ЧТОБЫ СБОРКУ ВЫПОЛНЯЛИ 2 ЧЕЛОВЕКА. ОСУЩЕСТВЛЯТЬ СБОРКУ СЛЕДУЕТ НА МЯГКОЙ ПОВЕРХНОСТИ, ЧТОБЫ ИЗБЕЖАТЬ ПОВРЕЖДЕНИЙ ВО ВРЕМЯ СБОРКИ.

Fig. 1

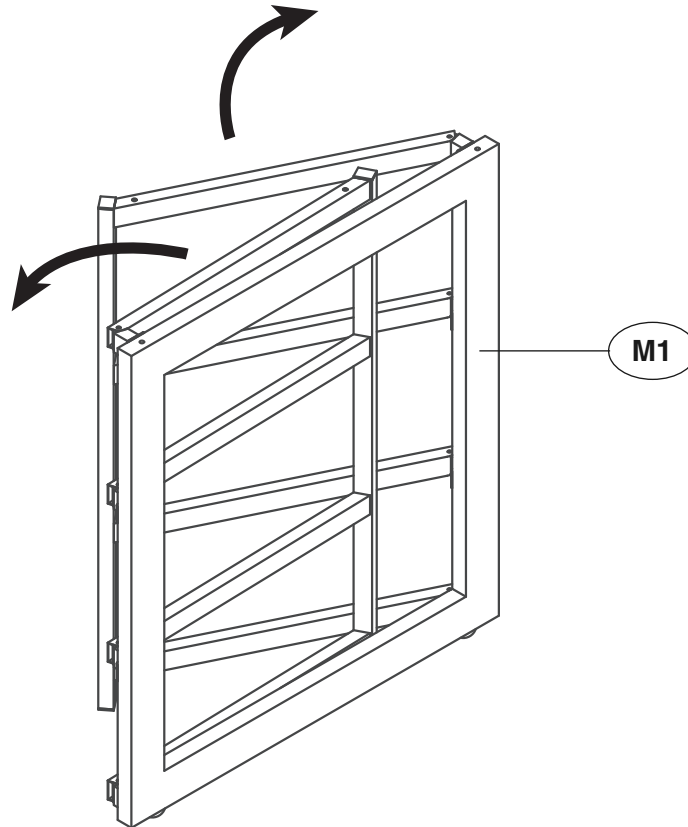

1. **REMOVE** the Frame Assembly (M1) from the packaging and **UNFOLD** as shown.

1. **RETIRER** l'assemblage de cadre (M1) de l'emballage et le **DÉPLOYER**, comme sur l'illustration.

1. **QUITE** la estructura de marcos (M1) del embalaje y **DESPLIÉGUELA** como se muestra.

1. **ДОСТАНЬТЕ** рамочную сборную конструкцию (M1) из упаковки и **РАЗЛОЖИТЕ** ее, как показано на рисунке.

Fig. 2

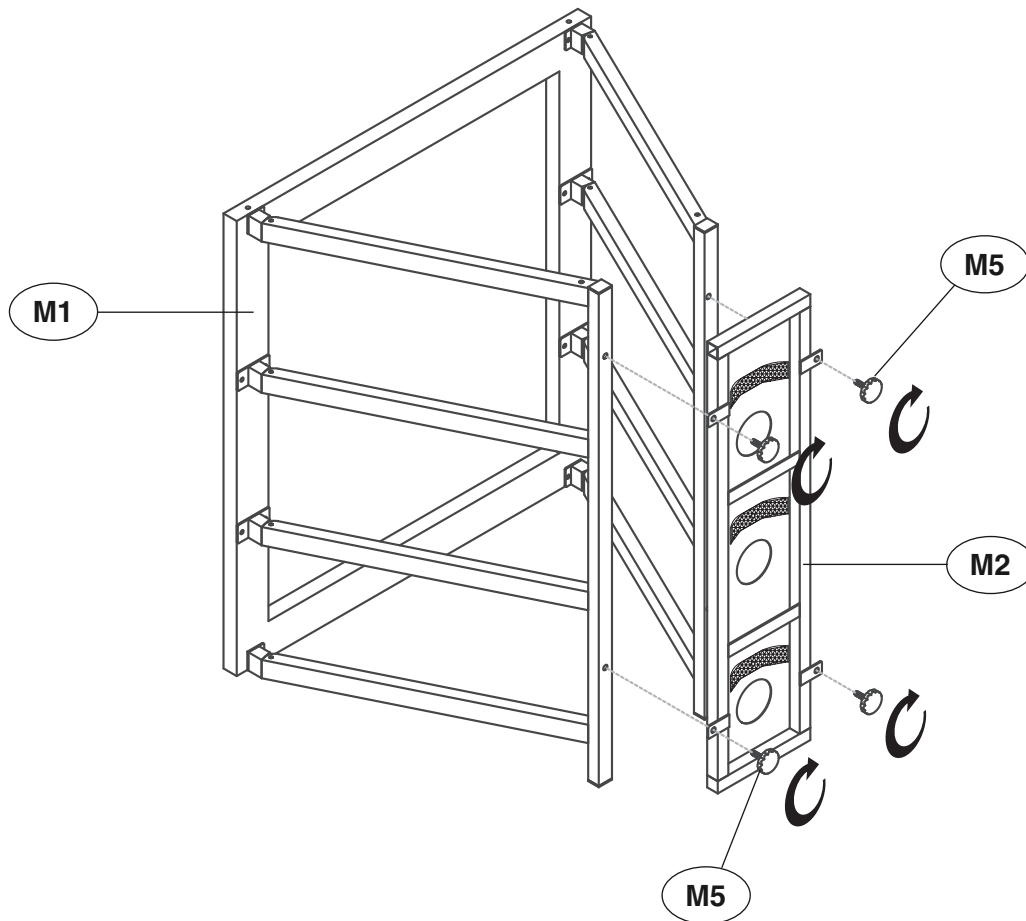

2. **ATTACH** the CMS® (Cable Management System) Panel (M2) to the Frame Assembly (M1) using four Turn Knobs (M5) as shown above. Tighten fully by hand.

2. **FIXEZ** le panneau CMS® (M2) (angl. Cable Management System, pour Système de gestion des câbles) à la structure assemblée (M1) en utilisant quatre boutons à vis (M5), tel qu'illustré ci-dessus. Serrez complètement à la main.

2. **CONECTE** el panel del CMS® (sistema de administración de cables) (M2) a la unidad del marco (M1) usando las perillas (M5) como se muestra más arriba. Ajuste firmemente a mano.

2. **ПРИКРЕПИТЕ** панель CMS® (системы укладки кабелей) (M2) к рамочной сборной конструкции (M1) с помощью четырех регулировочных винтов (M5), как показано на рисунке выше. Полностью затяните болты вручную.

Fig. 3

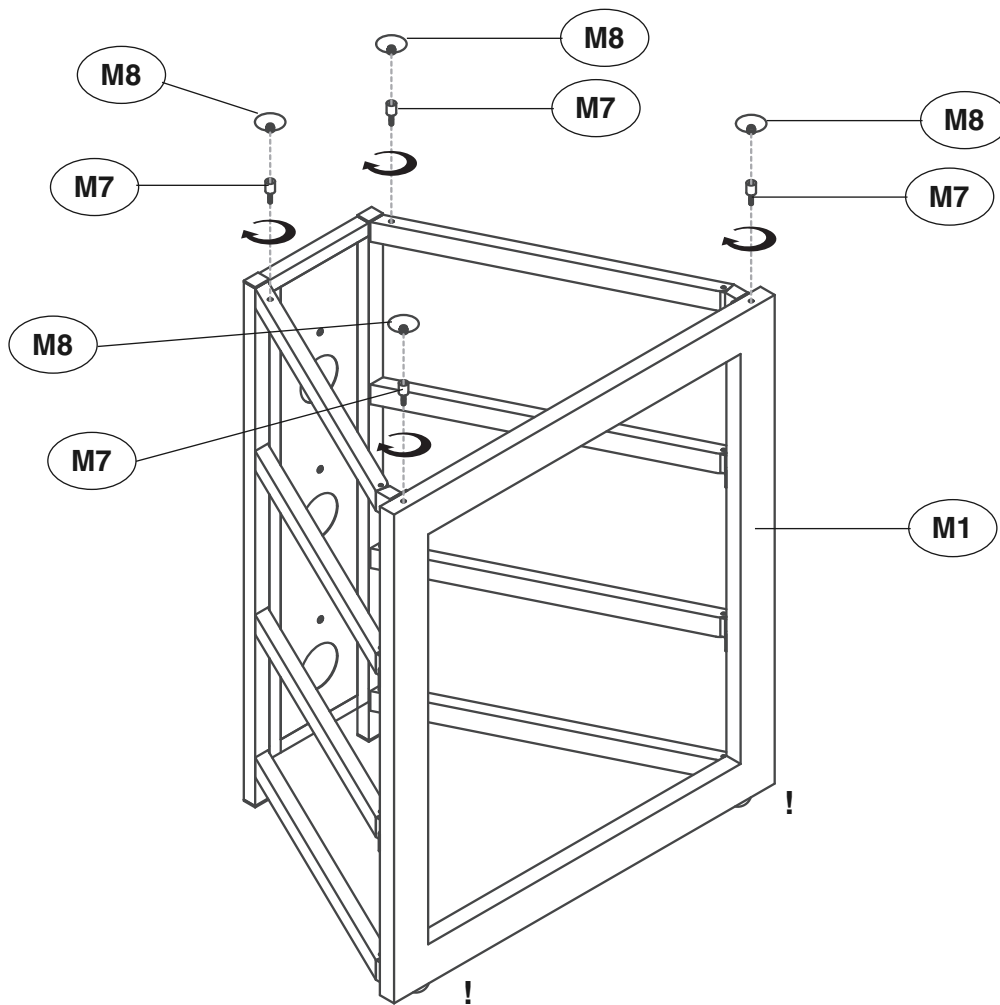

-
3. **SCREW** four Shelf Support Posts (M7) into the prethreaded holes in the top of the Frame Assembly (M1) as shown. Tighten fully by hand.
 4. **PRESS** four Suction Cups (M8) into the holes in the Shelf Support Posts (M7) as shown.

-
3. **VISSEZ** quatre supports de tablette (M7) dans les trous prépercés dans le haut de la structure assemblée (M1), tel qu'illustré. Serrez complètement à la main.
 4. **INSÉREZ PAR PRESSION** quatre ventouses (M8) dans les trous dans les support de tablette (M7), tel qu'illustré.

-
3. **ATORNILLE** cuatro postes de soporte de estantes (M7) en los orificios pre-roscados en la parte superior de la unidad del marco (M1) como se muestra. Ajuste firmemente a mano.
 4. **PRESIONE** cuatro soportes de succión (M8) en los orificios en los postes de soporte de estantes (M7) como se indica.

-
3. **ВКРУТИТЕ** четыре опорных штыря (M7) в резьбовые отверстия в верхней части рамочной сборной конструкции (M1), как показано на рисунке. Полностью затяните болты вручную.
 4. **ВСТАВЬТЕ** четыре чашечные присоски (M8) в отверстия, сделанные в опорных штырях полки (M7), как показано на рисунке.

Fig. 4

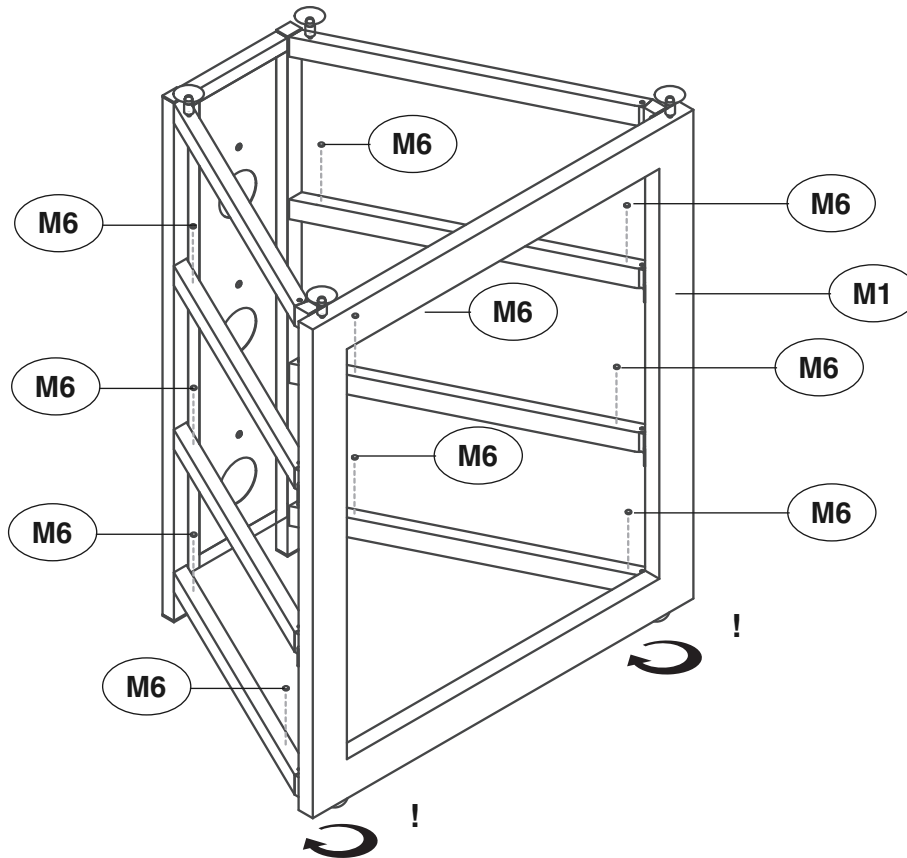

5. **PLACE** twelve Glass Pads (M6), evenly distributed, along the Shelf Support Bars of the Frame Assembly (M1) as shown above. Each Glass Shelf (M4) should be resting evenly on FOUR Glass Pads once installed.

6. Before adding the shelves, **MOVE** the stand to the place it will occupy once it is in use.

NOTE (!) : The AT306 **MUST** be placed on a solid, flat, and level floor surface. The Glass Shelves **MUST** be level before attempting to place any components on them. There are Adjustable Leveling Feet under the Frame Assembly (M1). **TURN** the Adjustable Leveling Feet to ensure the furniture is level before use.

5. **PLACEZ** douze coussinets à verre (M6), uniformément répartis, le long des barres de soutien de la structure assemblée (M1), tel qu'illustré. Chaque tablette de verre (M4) doit, une fois installée, reposer uniformément sur quatre coussinets à verre.

6. Avant d'ajouter des tablettes, **PLACEZ** le meuble à l'endroit précis de la pièce où il sera utilisé.

REMARQUE (!) : La tour AT306 **DOIT** être placée sur un sol stable, plat et de niveau. Les tablettes de verre doivent être de niveau avant de tenter d'y déposer des équipements. Il y a des pieds de réglage du nivellement sous la structure assemblée (M1). **TOURNEZ** les pieds de réglage du nivellement pour que le mobilier soit de niveau avant son utilisation.

5. **COLOQUE** doce almohadillas para vidrio (M6), distribuidas de forma uniforme, a lo largo de las barras de soporte de los estantes de la unidad del marco (M1) como se indica más arriba. Cada estante de vidrio (M4) debe apoyarse de forma uniforme en CUATRO almohadillas para vidrio una vez que este instalado.

6. Antes de agregar los estantes, **MUEVA** el mueble al lugar que ocupará cuando esté en uso.

NOTA (!): El AT306 se **DEBE** colocar en una superficie sólida, plana y nivelada. Los estantes de vidrio **DEBEN** estar nivelados antes de intentar colocar componentes en ellos. Se incluyen pies de nivelación ajustables en la unidad del marco (M1). **GIRE** los pies de nivelación ajustables para asegurar que el mueble este nivelado antes de su uso.

5. **ПОМЕСТИТЕ** двенадцать прокладок для стекла (M6), распределив их равномерно вдоль опорных планок полок рамочной сборной конструкции (M1), как показано на рисунке выше. Каждая стеклянная полка (M4) после установки на свое место должна равномерно опираться на ЧЕТЫРЕ прокладки для стекла.

6. Перед тем как вставлять полки, **ПЕРЕДВИНЬТЕ** стенд на то место, где он будет стоять после завершения сборки.

ПРИМЕЧАНИЕ (!): стенд AT306 **ДОЛЖЕН** стоять на твердой, плоской, горизонтальной поверхности. Стеклянные полки **ДОЛЖНЫ** быть выровнены в горизонтальном положении, прежде чем ставить на них какие-либо компоненты аппаратуры. Снизу рамочной сборной конструкции (M1) имеются регулируемые ножки выравнивания. **ПОВЕРНИТЕ** регулируемые ножки выравнивания так, чтобы перед эксплуатацией стенд был выровнен горизонтально.

Fig. 5

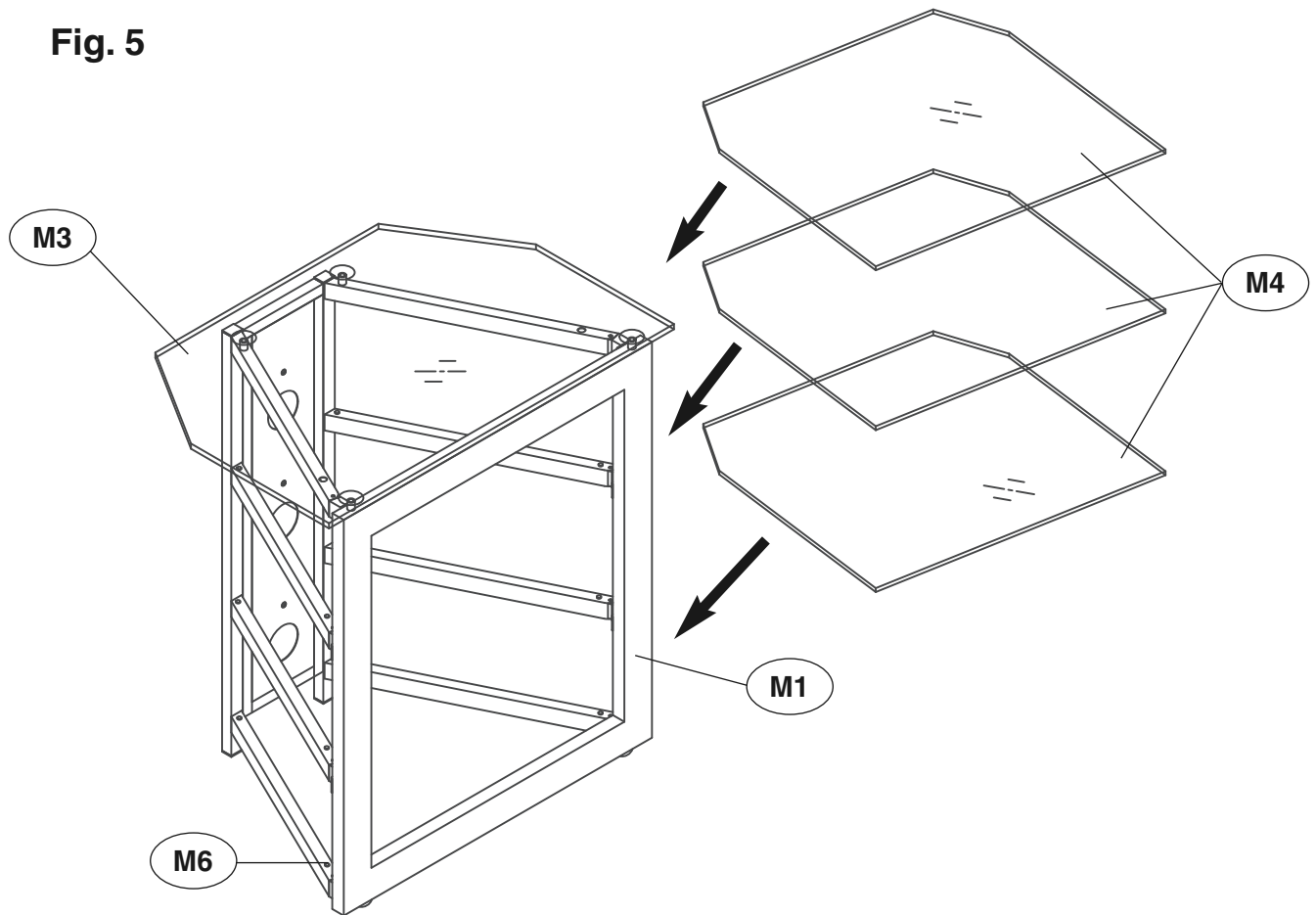

7. Carefully **PLACE** the Top Shelf (M3) onto the Suction Cups (M8) on the top of the Frame Assembly (M1). Carefully and slowly **PRESS DOWN** on the Top Shelf to create some suction.
8. FROM THE SIDE, Carefully **TILT** and **PLACE** the Lower Glass Shelves (M4) onto the Glass Pads (M6) on the Shelf Support Bars of the Frame Assembly (M1). Then carefully **LAY** them flat into place. **MAKE SURE** the Lower Glass Shelves are all properly supported and level before placing any components on them.

-
7. **PLACEZ** soigneusement la tablette supérieure (M3) sur les ventouses (M8) situées sur le dessus de la structure assemblée (M1). **APPUYEZ** soigneusement et lentement sur la tablette supérieure pour créer un effet de succion.
8. À PARTIR DU CÔTÉ, **INCLINEZ** et **PLACEZ** soigneusement et lentement les tablettes de verre inférieures (M4) sur les coussinets à verre (M6) situés sur les barres soutien de la structure assemblée (M1). Puis **METTEZ-LES** soigneusement à plat en place. **ASSUREZ-VOUS** que les tablettes de verre inférieures soient toutes correctement soutenues et mettez-les de niveau avant d'y placer des équipements.

-
7. Con cuidado **COLOQUE** el estante superior (M3) en los soportes de succión (M8) en la parte superior de la unidad del marco (M1). Con cuidado y lentamente **PRESSIONE** el estante superior para crear una cierta succión.
8. DESDE EL COSTADO, con cuidado **INCLINE** y **COLOQUE** los estantes inferiores de vidrio (M4) sobre las almohadillas para vidrio (M6) en las parras de soporte para estantes en la unidad del marco (M1). Luego con cuidado **COLÓQUELOS** en su lugar. **ASEGÚRESE** de que los estantes inferiores de vidrio estén correctamente sujetos y nivelados antes de colocar componentes en ellos.

-
7. Осторожно **ПОЛОЖИТЕ** верхнюю полку (M3) на чашечные присоски (M8) поверх рамочной сборной конструкции (M1). Медленно и осторожно **НАДАВИТЕ** на верхнюю полку, чтобы создать присасывание.
8. Осторожно **НАКЛОНИТЕ** и **ВСТАВЬТЕ** нижние стеклянные полки (M4) с БОКОВОЙ СТОРОНЫ на прокладки для стекла (M6), расположенные на опорных планках рамочной сборной конструкции (M1). Затем осторожно **ПОЛОЖИТЕ** их на свое место. **УБЕДИТЕСЬ** в том, что все нижние стеклянные полки надежно закреплены и выровнены в горизонтальном положении, прежде чем ставить на них какие-либо компоненты аппаратуры.



WARRANTY

One (1) Year Limited Warranty

All Bell'O International furniture products are warranted, with the exception of glass, to the original purchaser at the time of purchase and for a period of one (1) year thereafter. Glass is warranted to the original purchaser at the time of purchase and for a period of thirty (30) days thereafter. This warranty is expressly limited to new products purchased in factory sealed cartons. Warranty is valid in the United States of America and Canada.

In order to provide you with timely assistance, please thoroughly inspect your furniture for missing or defective parts immediately after opening the carton. To receive replacement or missing part(s) under this warranty, go to our website at www.bello.com or call our **Customer Service Department at 1-888-235-7646**. Please have the model number and part number(s) for reference. You will also need your sales receipt or other proof of purchase. Replacement part(s) will be shipped to you at no charge with Bell'O International assuming all shipping and handling expense.

We warrant to you, the original purchaser, that our furniture and all of its parts and components are free of defects in material or workmanship. "Defects", as used in this warranty, is defined as any imperfections that impair the use of the furniture or product.

Our warranty is expressly limited to the replacement of furniture parts and components. For one (1) year after the date of purchase, Bell'O International will replace any part described on the enclosed furniture parts list that is defective in material or workmanship.

This warranty applies under conditions of normal use. Our furniture products are not intended for outdoor use. The warranty does not cover: 1) defects caused by improper assembly or disassembly; 2) defects caused by shipping, claims for damage during transit to you should be placed immediately by you to the transportation company; 3) defects occurring after purchase due to product modification, intentional damage, accident, misuse, abuse, negligence or exposure to the elements; 4) cosmetic damage and 5) labor or assembly costs.

There are no warranties, express or implied, including without limitation merchantability or fitness for particular use, except as (I) contained herein or (II) required by applicable law in the state whose law governs (which shall be New Jersey absent controlling law imposing the law of another state in lieu thereof as governing law). All warranties of whatsoever derivation shall be limited to the term set forth above, unless otherwise required by applicable law.

Bell'O employees' or representatives' oral or other written statements do not constitute warranties, shall not be relied upon by Buyer, and are not a part of the contract for sale or this limited warranty.

Except as provided herein, Bell'O International shall have no liability or responsibility to the purchaser or any other person or entity with respect to any liability, loss or damage caused directly or indirectly by use of the product, including, but not limited to, any incidental or consequential damages. Some states do not allow limitation on how long an implied warranty can last or the exclusion of limitation of incidental or consequential damages, so the above limitation and exclusion may not apply to you.

This warranty gives you specific legal rights. You may also have other rights, which vary from state to state.

BELL'O INTERNATIONAL CORPORATION, 711 Ginesi Drive, Morganville, NJ 07751-1235
Phone: (732) 972-1333 Fax: (732) 536-6482 Web: www.bello.com E-mail: sales@bello.com



GARANTIE

Garantie limitée un (1) an

Ce produit de meubles Bell'O International Corporation est garanti, à l'exception du verre, à l'acheteur initial au moment de l'achat et pour une durée d'un (1) an à compter de cette date. Le verre est garanti à l'acheteur initial au moment de l'achat et pour une durée de trente (30) jours à compter de cette date. Cette garantie se limite expressément aux produits neufs achetés dans des cartons scellés à l'usine. Cette garantie est valable uniquement aux États-Unis d'Amérique et au Canada.

Pour nous permettre d'offrir une assistance dans les meilleurs délais, veiller à vérifier avec soin si toutes les pièces du meuble TV sont présentes et en bon état dès l'ouverture de l'emballage. Pour obtenir des pièces de rechange ou manquantes dans le cadre de cette garantie, appeler **le Service après-vente au 1-888-235-7646**. Veiller à avoir le numéro de modèle et les références des pièces à disposition. Le reçu de la vente ou autre justificatif d'achat est également requis. Les pièces de rechange sont expédiées sans frais pour le destinataire.

Nous garantissons à l'acheteur initial que notre meuble TV et l'ensemble de ses pièces et composants sont exempts de défauts de matériau et de fabrication. Le terme « défaut », au sens de cette garantie, fait référence à toute imperfection qui entrave l'utilisation du meuble ou du produit.

Cette garantie se limite expressément au remplacement de pièces et composants du meuble TV. Pendant une durée d'un (1) an à compter de la date d'achat, Bell'O International Corporation remplacera toute pièce figurant dans la nomenclature jointe qui présente un défaut de matériau ou de fabrication.

Cette garantie s'applique dans des conditions d'utilisation normale. Notre meuble TV n'est pas destiné à une utilisation en plein air. Cette garantie ne couvre pas : 1) les défauts causés par un assemblage ou un démontage incorrect ; 2) les défauts causés par le transport, les réclamations en cas de dommages dans le transport devant être soumises par l'acheteur directement à la société de transport ; 3) les défauts se produisant après l'achat suite à une modification du produit, des dommages intentionnels, un emploi abusif ou détourné, une négligence ou l'exposition aux intempéries ; 4) les dommages cosmétiques et 5) les coûts de main-d'œuvre ou d'assemblage.

Il n'est offert aucune garantie, expresse ou implicite, notamment de qualité marchande ou d'adaptation à un emploi particulier, à l'exception de (I) celle contenue dans les présentes ou (II) ce qui est prévu par la réglementation en vigueur dans l'état ou la province dont les lois s'appliquent (l'état du New Jersey en l'absence d'une réglementation imposant l'application des lois d'un autre état ou province). Toutes les garanties éventuellement dérivées sont limitées aux termes ci-dessus, sauf dispositions contraires de la réglementation en vigueur.

Les déclarations orales ou écrites autres de la part d'employés ou représentants du fabricant ne constituent pas des garanties, ne peuvent pas être invoquées par l'acheteur et ne font pas partie du contrat de vente ni de la présente garantie.

Sous réserve des présentes dispositions, Bell'O International Corporation décline toute obligation ou responsabilité envers l'acheteur ou toute autre personne ou entité concernant de quelconques obligations, pertes ou dommages causés directement ou indirectement par l'utilisation du produit, notamment, mais sans s'y limiter, de quelconques dommages accessoires ou consécutifs. Certains états ou provinces n'autorisant pas la limitation de la durée d'une garantie implicite ou l'exclusion ou la limitation des dommages accessoires ou consécutifs, il est possible que les limites ou exclusions ci-dessus ne s'appliquent pas au présent cas particulier.

Cette garantie confère à l'acheteur des droits juridiques particuliers. Il est possible qu'il ait d'autres droits, susceptible de varier d'une juridiction à l'autre.

BELL'O INTERNATIONAL CORPORATION, 711 Ginesi Drive, Morganville, NJ 07751-1235
Phone: (732) 972-1333 Fax: (732) 536-6482 Web: www.bello.com E-mail: sales@bello.com



GARANTÍA

Garantía limitada de un (1) año

Se le garantiza al comprador original este producto de mueble Bell'O International Corporation, con excepción del vidrio, durante un período de un (1) año a partir de la fecha de la compra. Se le garantiza al comprador original el vidrio durante un período de treinta (30) días a partir de la fecha de la compra. Esta garantía se limita expresamente a los productos nuevos comprados en cajas cerradas en fábrica. La garantía sólo es válida en los Estados Unidos de América y Canadá.

Inmediatamente después de abrir la caja de cartón, inspeccione detalladamente el soporte para TV y determine si faltan piezas o algunas están defectuosas de manera que podamos asistirlo adecuadamente. Para recibir piezas de repuesto o piezas faltantes con esta garantía, llame al **Departamento de atención al cliente al 1-888-235-7646** con el número de modelo y los números de las piezas para usar de referencia. También necesitará el recibo de venta u otro comprobante de compra. Se le enviarán las piezas de repuesto sin cargo.

Le garantizamos a usted, el comprador original, que nuestro soporte para TV y todas sus piezas y componentes no tienen defectos en el material ni en la fabricación. "Defectos", como aparece en esta garantía, se define como cualquier imperfección que imposibilita el uso del mueble o del producto.

Nuestra garantía está expresamente limitada a la reposición de piezas y componentes del soporte para TV. Durante un (1) año a partir de la fecha de la compra, Bell'O International Corporation repondrá cualquier pieza defectuosa en material o fabricación de las que están enumeradas en la lista de piezas adjunta.

Esta garantía se aplica en condiciones normales de uso. El soporte para TV no está diseñado para uso en exteriores. La garantía no cubre: 1) defectos causados por armado o desarmado incorrectos; 2) defectos causados por el envío, usted debe realizar inmediatamente los reclamos por daños durante el transporte a la empresa de transportes; 3) defectos que ocurran después de la compra debido a modificaciones en el producto, daño intencional, accidentes, mal uso, abuso, negligencia o exposición de los elementos; 4) daños superficiales y 5) gastos de mano de obra y armado.

No existen garantías, expresas ni implícitas, que incluyen, entre otras, las de comerciabilidad o adecuación aun fin concreto excepto (i) las aquí incluidas o (ii) las exigidas por la ley vigente en el estado en que rige la ley se impondrá la ley de Nueva Jersey como ley vigente en estados donde no haya una ley de regulación). Todas las garantías de cualquier derivación estarán limitadas a los términos establecidos anteriormente, a menos que la ley vigente exija lo contrario.

Las declaraciones verbales o por escrito de los empleados o representantes del fabricante no constituyen garantías, el comprador no debe confiar en ellas y no forman parte del contrato para la venta ni de esta garantía limitada.

Excepto lo aquí establecido, Bell'O International Corporation no tendrá obligaciones ni será responsable ante el comprador o cualquier otra persona o entidad con respecto a algún inconveniente, pérdida o daño causados directa o indirectamente por el uso del producto, los que incluyen, entre otros, cualquier daño accidental o consecuente. Algunos estados no permiten limitaciones sobre el tiempo de duración de una garantía implícita ni la exclusión de limitación de daños accidentales o consecuentes, por lo tanto la limitación y exclusión mencionadas anteriormente pueden no tener validez para usted.

Esta garantía le proporciona derechos legales específicos. Usted también puede tener otros derechos, los cuales varían según el estado.



Гарантия

Ограниченная гарантия на один (1) год

За исключением стекла вся продукция корпорации Bell'O International имеет гарантию, предоставляемую первоначальному покупателю в момент покупки сроком на 1 (один) год с момента покупки. Гарантия на стекло предоставляется первоначальному покупателю в момент покупки сроком на тридцать (30) дней с момента покупки. Данная гарантия распространяется только на новую продукцию, купленную в запечатанной упаковке производителя. Гарантия действительна в Соединенных Штатах Америки и Канаде.

Для того чтобы вам могла быть предоставлена своевременная помощь, пожалуйста, тщательно осмотрите купленную мебель сразу после открытия упаковки для выявления отсутствующих или поврежденных деталей. Для получения замены или отсутствующей детали/деталей по данной гарантии зайдите на наш веб-сайт: www.bello.com или позвоните в отдел обслуживания клиентов нашей компании по телефону: 1-888-235-7646. Пожалуйста, приготовьтесь назвать номер модели и номер/номера деталей. Вам также понадобится чек или другой документ, подтверждающий покупку. Деталь/детали для замены будут отправлены вам бесплатно. Все расходы по доставке берет на себя корпорация Bell'O International.

Мы гарантируем вам, первоначальному покупателю, что наша мебель и все ее детали и компоненты не содержат дефектов материала или качества изготовления. Под «дефектами» в данной гарантии понимаются любые недостатки, которые препятствуют использованию мебели или продукции.

Наша гарантия ограничивается исключительно заменой деталей и компонентов мебели. В течение одного (1) года со дня покупки корпорация Bell'O International заменит любую деталь из перечня деталей, вложенного в упаковку, в которой будет обнаружен дефект материала или качества изготовления.

Данная гарантия применима только при соблюдении условий нормальной эксплуатации. Наша мебельная продукция не предназначена для использования в уличных условиях. Гарантия не распространяется на: 1) дефекты, вызванные неправильной сборкой или разборкой; 2) дефекты, полученные во время доставки (иски о возмещении ущерба, нанесенного во время транспортировки, вам необходимо сразу же предъявлять транспортной компании); 3) дефекты, возникшие после покупки продукции в результате модификации, умышленного повреждения, аварии, неправильного использования, небрежности или воздействия погодных условий; 4) косметические повреждения и 5) затраты на рабочую силу или сборку.

Не существует никаких гарантий, явных или подразумеваемых, включая, без ограничения, товарной пригодности или соответствия конкретному практическому применению, за исключением (I) случаев, указанных в настоящем документе, и (II) случаев, предусмотренных применимыми законами в штате, законодательством которого регулируется настоящая гарантия (в данном случае законами штата Нью-Джерси при отсутствии превалирующего закона, устанавливающего законы другого штата в качестве регулирующего закона вместо них). Все гарантии, к чему бы они ни относились, ограничиваются сроком, указанным выше, если иное не предусмотрено действующим законодательством.

Устные или иные письменные заявления сотрудников или представителей производителя не устанавливают гарантий и не должны служить основанием для покупателя полагаться на них, и не являются частью договора купли-продажи или этой ограниченной гарантии.

За исключением случаев, предусмотренных в настоящем документе, корпорация Bell'O International не несет никакой ответственности или обязательств перед покупателем или любым другим физическим или юридическим лицом в отношении какого-либо платежного обязательства, убытков или ущерба, причиненных прямо или косвенно в результате использования продукции, включая, без ограничения, любые побочные или косвенные убытки. В некоторых штатах не допускается ограничение срока действия подразумеваемой гарантии или исключают ограничение ответственности за побочные или косвенные убытки, поэтому указанные выше ограничения и исключения могут не относиться к вам.

Данная гарантия дает вам определенные юридические права. Вы также можете иметь другие права, которые различаются в разных штатах.

КОРПОРАЦИЯ BELL'O INTERNATIONAL, 711 Ginesi Drive, Morganville, NJ 07751-1235
Телефон: (732) 972-1333 Факс: (732) 536-6482 Веб-сайт: www.bello.com E-mail: sales@bello.com