

U-9935

Window Sash Lock

Cerradura - Ventana de guillotina

Serrure - Fenêtre à guillotine

U 9935-INS

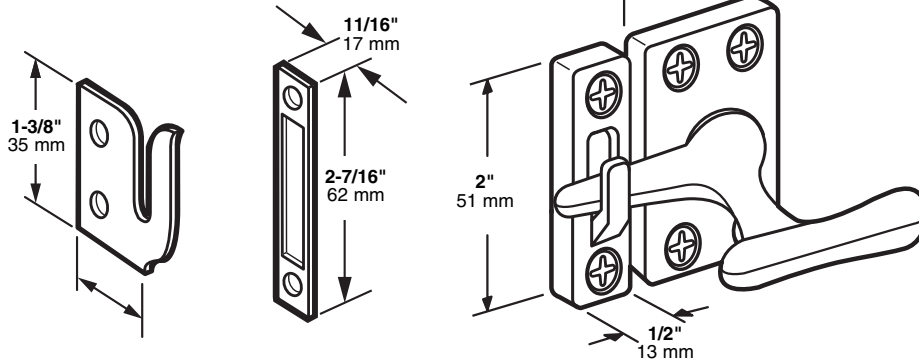

TOOLS NEEDED
HERRAMIENTAS REQUERIDAS
OUTILS REQUIS



Drill with 3/32" bit
Taladro de broca de 2 mm
Perceuse et foret de 2 mm

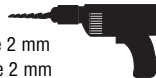

NOTE: Installation drawings are typical for this style of replacement part. They may not show a part identical to the one you are installing.

NOTA: Los dibujos para la instalación son genéricos para repuestos de este tipo; por lo que podrían no mostrar una pieza idéntica a la que usted esté instalando.

REMARQUE : Les dessins d'installation sont typiques pour ce style de pièce de rechange. Ils pourraient ne pas illustrer une pièce identique à celle que vous installez.

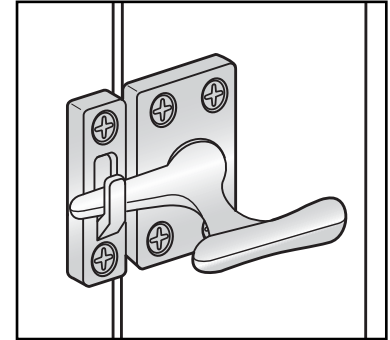

TO INSTALL: This lock is usable on almost any out swinging casement window. Remove existing lock. Determine which keeper is applicable for your particular window; install locking handle and keeper. Pre drill mounting screw helps.

PARA INSTALAR: Este cerrojo puede ser utilizado sobre casi cualquier ventana batiente. Quite el cerrojo viejo. Determine el tipo de entrada del cerrojo que sea adecuado para la ventana particular; instale la manija para bloquear y la entrada del cerrojo. Ayuda la perforación de pre tornillo de montaje.

POUR INSTALLER: Ce loquet peut être utilisé sur la majorité des fenêtres à battants. Retirez le mécanisme existant. Déterminez le type de verrou (loquet) s'applique à votre fenêtre; installez la poignée de blocage et la prise du loquet. De perceuse avant vis de montage à votre fenêtre; installez la poignée de blocage et la prise du loquet.

© 2010 Prime-Line Products

PRIME-LINE[®]

26950 San Bernardino Ave., Redlands, CA 92374