

Model: AC-2064

***Sheer* AIRE[®]**

AIR PURIFIER

USE & CARE GUIDE



Customer Assistance / 1-866-658-0467
www.sheeraire.us

TABLE OF CONTENTS

Preparing to Use Your New Air Purifier.....	2
Important Safety Instructions.....	2-3
Parts and Features.....	4
Operating Instructions.....	5-6
Care and Maintenance.....	6-7
Technical Specifications.....	8
Troubleshooting.....	8
Warranty.....	9

PREPARING TO USE YOUR NEW AIR PURIFIER

Please read this guide. It will help you to operate your new SheerAIRE® Air Purifier in the safest and most effective way. Keep this book and your receipt in a safe place for future reference.

IMPORTANT SAFETY INSTRUCTIONS

Read all instructions in this guide before using your Air Purifier. This product is intended for indoor residential use only, not for industrial or other commercial applications. Use only with electrical wiring that is in good working order and that meets applicable codes and ordinances. If you have questions regarding your wiring, consult a qualified electrician.

While using your Air Purifier, you should follow the IMPORTANT SAFETY INSTRUCTIONS listed below. As part of these instructions, we have used the word “WARNING” to indicate the level of hazard: ▲ WARNING: indicates a hazard which, if not avoided, could result in injury or death.

IMPORTANT INSTRUCTIONS

When using electrical appliances, basic precautions should always be followed to reduce the risk of fire, electric shock, and injury to persons, including the following:

1. Read all instructions before using this Air Purifier.
2. Use this Air Purifier only as described in this manual. Any other use not recommended by the manufacturer may cause electric shock, fire, or injury to persons.
3. Do not operate the Air Purifier with a damaged power cord or after the Air Purifier malfunctions or has been dropped in any manner.
4. This appliance is not intended for use by persons (including children) with reduced physical, sensory or mental capabilities, or lack of experience and knowledge, unless they have been given supervision or instruction concerning the use of the appliance by a person responsible for their safety.
5. Do not place the Air Purifier on a small, unlevel or uneven surface, or any surface which might allow the Air Purifier to tip, fall, or get knocked over.
6. For proper operation, the Air Purifier should be placed on a smooth, non-combustible surface.
7. The Air Purifier requires a level surface at least 6” (15.2 cm) from heat sources such as ranges or heaters.
8. Do not sit, stand or place heavy objects on the Air Purifier.

IMPORTANT SAFETY INSTRUCTIONS

9. Always unplug the Air Purifier when not in use, and before servicing.
10. Do not operate the Air Purifier with any safety devices removed.
11. Keep the power cord away from heated surfaces.
12. Do not run power cord under carpeting. Do not cover cord with throw rugs, runners, or the like. Arrange cord away from traffic area where it will not be tripped over.
13. Avoid the use of extension cords due to risk of fire. If an extension cord must be used, the cord must be a minimum 14AWG and rated not less than 1875 watts.
14. Do not insert or allow any object to enter any openings on the Air Purifier. Doing so may cause electric shock and/or fire hazard.
15. Do not block air openings or place Air Purifier on a soft surface such as a bed or sofa.
16. Do not use the Air Purifier where combustible gases or vapors are present.
17. This product is intended for indoor residential use only, not for industrial or other commercial applications. Do not operate outdoors. This warranty is void if the product is ever used for other than private household purposes.
18. The Air Purifier should be connected to a 120 V, 60 Hz outlet.
19. The Air Purifier has a polarized plug (one blade is wider than the other). To reduce the risk of shock, this plug is intended to fit in a polarized outlet only one way. If the plug does not fit fully in the outlet, reverse the plug. If it still does not fit, contact qualified personnel to install the proper outlet. DO NOT try to alter the plug in any way.
20. A loose fit between the plug and the AC outlet (receptacle) may cause overheating and distortion of the plug. Contact a qualified electrician to relapse loose or worn outlets.
21. The use of a time-delay fuse or time-delay circuit breaker is recommended.

WARNING: SHOCK HAZARD

Use your Air Purifier only in dry environments. This Air Purifier is not intended for use in a bathroom, laundry area, or similar locations near sinks, washing machines, swimming pools, or other sources of water. Never locate the Air Purifier where it may fall into a bathtub or other water receptacle. Do not use in damp environments such as flooded basements.

WARNING: FIRE HAZARD

Air Purifiers have arcing or sparking parts inside. Do not use near combustible materials or flammable gases or sources of heat. DO NOT USE in areas where gasoline, paint or flammable materials are used or stored. To prevent a possible fire, do not block air intakes or exhaust in any manner. Do not insert or allow foreign objects to enter any intakes or exhaust openings as this may cause an electric shock, fire, or damage to the fan.

WARNING: HOT SURFACES

Do not touch the Air Purifier motor when in use. This motor is hot when in use. To avoid burns, do not let bare skin touch hot surfaces.

READ AND SAVE THESE INSTRUCTIONS

PARTS & FEATURES

It is important to know your Air Purifier's parts and features to ensure its proper and safe use. Review these instructions before using your Air Purifier.

AIR PURIFIER

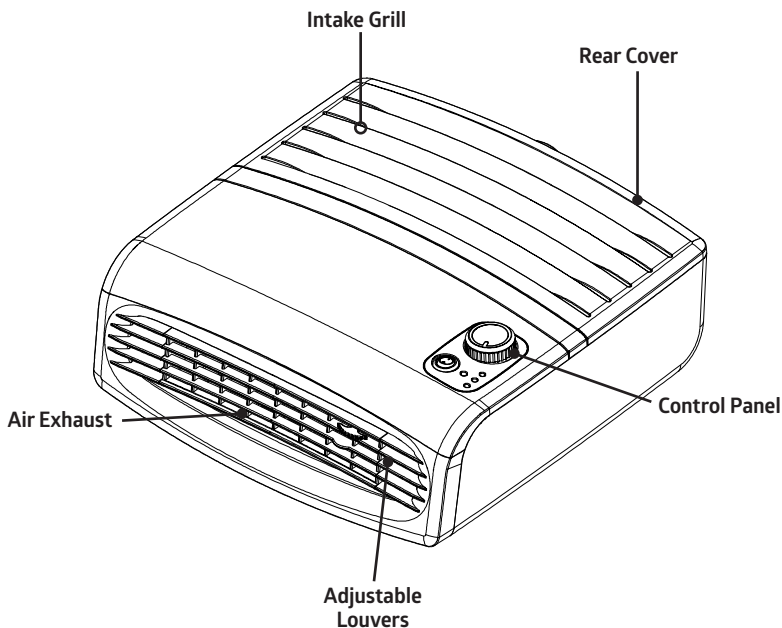

CONTROL PANEL

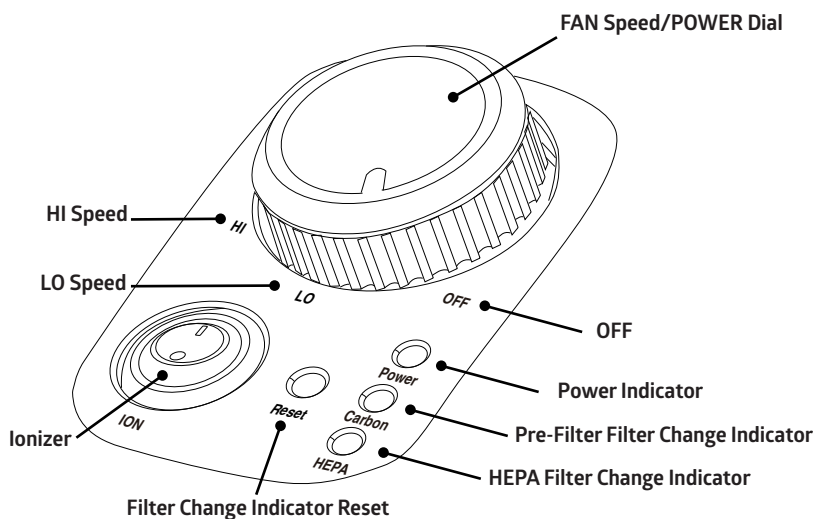

OPERATING INSTRUCTIONS

NOTE: Before operating the air purifier, record the date of installation on the HEPA filter. Under normal use conditions (12 hours a day), the HEPA filter should be replaced once a year, and the pre-filter should be replaced every 3 months. To remove and replace either filter, see "Filter Replacement" in "Care and Maintenance."

1. Check the Air Purifier filters. Before turning unit on, be sure all filters are correctly in place, and that any plastic packaging has been removed from filters.
2. Place the Air Purifier on a hard surface such as the floor, table, or desk. Be sure the grills are not blocked by other objects and that there are no candles or flames near the unit. The Air Purifier can be positioned upright or on its back in a horizontal position for operation.
3. Plug into the nearest standard electrical outlet.
4. Turn the FAN Speed/POWER Dial to LO to turn the air purifier on. Turn the FAN Speed/POWER Dial to OFF to turn the air purifier off.
5. When the air purifier is turned on, adjust from low to high speed by turning the FAN Speed/POWER Dial.
6. Use the FILTER CHANGE INDICATOR RESET button to reset the HEPA Filter and Pre-Filter Change Indicators. Each Indicator will illuminate when each of the filters may need to be replaced. To reset, press and hold the FILTER CHANGE INDICATOR RESET button until the Change Indicator Light is no longer on. If both Lights are on at the same time, and only one of the filters is changed, pressing the FILTER CHANGE INDICATOR RESET button will turn off and reset both Indicator Lights.

NOTE: When both Indicators illuminate, replace the HEPA Filter and Pre-Filter at the same time.

7. Choose to activate or deactivate the Ionizer. The Ionizer provides additional air freshness through the release of negative ions. To activate, press the IONIZER button. To deactivate, press the IONIZER button again and the light no longer appears.

CARE & MAINTENANCE

FILTER REPLACEMENT

⚠ WARNING: To avoid serious injury from electrical shock, **ALWAYS** turn the Air Purifier **OFF** and unplug **BEFORE** performing filter replacement procedure.

NOTE: The Change Filter Indicator Lights will illuminate when it is time to replace the HEPA Filter or Pre-Filter. Under conditions of normal use (12 hours a day), this will occur approximately every 3 months for the Pre-Filter and once a year for the HEPA filter. The filters may need to be changed more often with continuous operation or use in smoky, dusty environments or harsh air quality environments. See Filter Replacement Table.

FILTER REPLACEMENT

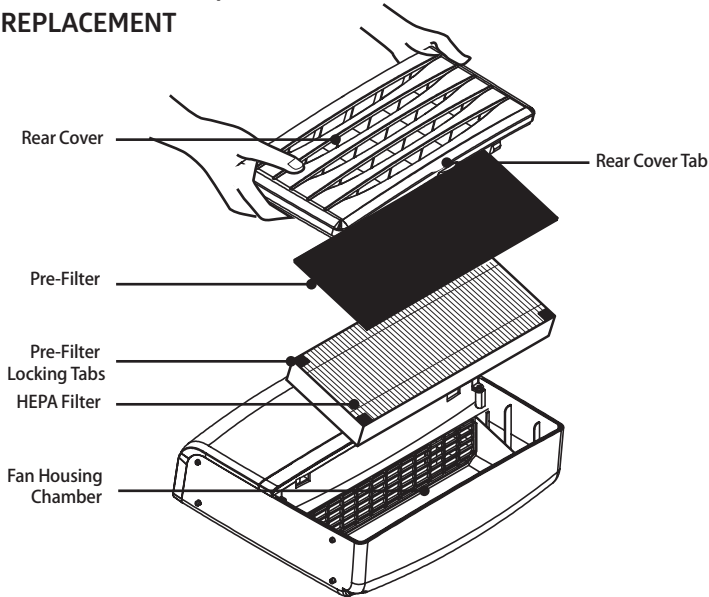

1. Turn the Air Purifier OFF and unplug from outlet.
2. Place the unit on a hard flat surface with the rear cover facing up. To remove cover, gently pull rear cover tab towards you.
3. Remove all plastic packaging from new filters. Remove filters indicated for replacement.
4. With a dry soft cloth, wipe visible dust from exposed fan housing chamber.
5. Install a new HEPA filter with its Pre-Filter Locking Tabs facing up as shown.
6. Install a new Pre-Filter by securing it onto the Pre-Filter Locking Tabs.

NOTE: Do not try to wash and reuse either a HEPA Filter or Pre-Filter.

7. To reinstall rear cover, insert tabs into slots of the unit. Rotate cover downward and gently press down until cover snaps securely in place.

CARE & MAINTENANCE

CLEANING

⚠ WARNING: To avoid serious injury from electrical shock, ALWAYS turn the Air Purifier OFF and unplug BEFORE cleaning.

1. Turn the Air Purifier OFF and unplug from power outlet.
2. Clean exterior surfaces with a damp soft cloth only. DO NOT pour or splash water on the unit. Do not use any abrasive-type cleaner on it. Wipe all surfaces free from dust and grime, especially the grill intake and exhaust openings. Remove front cover to improve access to cleaning intake openings. See front cover removal instructions in FILTER REPLACEMENT section.
3. Once all surfaces are completely dry, plug unit back into power outlet for operation.

STORAGE

1. If you store your Air Purifier for more than 30 days, you should:
2. Remove the Pre-filter and HEPA filter from the unit.
3. Discard the pre-filter.
4. Wrap the HEPA filter in an air-tight plastic bag or plastic wrap. Be sure that the filter is totally sealed to protect it from its storage environment.
5. DO NOT put the plastic-wrapped HEPA filter back into the Air Purifier; remove plastic wrap completely before re-installing.

To set up the Air Purifier after storage:

1. Unwrap the HEPA filter completely.
2. Install a new pre-filter.
3. Install filter assembly in the Air Purifier.
See "Filter Replacement" section for proper installation.

FILTER REPLACEMENT

NOTE: Use SheerAIRE replacement filters for lasting performance and for a proper fit. Use of other replacement filters may result in an improper fit, negatively affect air purifier performance and void the warranty.

SheerAIRE Purifier Model Number	Filter Description	Filter Model Number
AC-2064	CARBON PRE-FILTER, 2 PACK	PF-09
	HEPA Filter, Single Pack	AC-38

TECHNICAL SPECIFICATIONS

MODEL	LENGTH	WIDTH	HEIGHT	WEIGHT	INPUT VOLTAGE
AC-2064	11.4 in (28.9 cm)	11.6 in (29.7 cm)	4.2 in (10.9 cm)	5.2 lb (2.36 kg)	120 volts AC, 60 Hz

TROUBLESHOOTING

PROBLEM	SOLUTION
<i>Unit does not operate</i>	<ul style="list-style-type: none">· Check if the unit is properly plugged in, and the outlet is energized.· Make sure the unit is turned ON.· Make sure the front cover is securely fastened.· Make sure the unit has all filters properly installed.
<i>Decreased airflow</i>	<ul style="list-style-type: none">· Make sure that nothing is blocking the air flow through the Intake or Exhaust grill openings.· Check condition of the filters and replace if necessary.· Check filters and remove any plastic wrapping or packaging.
<i>Excessive noise</i>	<ul style="list-style-type: none">· Check condition of the filters and replace if necessary.· Check filters and remove any plastic wrapping or packaging.
<i>Unit still does not operate properly</i>	<ul style="list-style-type: none">· Check all points above.· Contact customer service. See the front page of the manual for contact information.

SHEERAIRE LIMITED WARRANTY

FOR TWO YEARS from the date of purchase, this air purifier is warranted against defects in material or workmanship when it is installed, operated and maintained according to all supplied instructions.

WITH PROOF OF PURCHASE AT A RETAILER IN THE UNITED STATES, the original purchaser of the air purifier will receive replacement parts or a replacement air purifier equal in value to the original air purifier as determined by SheerAIRE®.

This warranty does not cover filters, which are expendable parts that can wear out from normal use within the warranty period, as well as, use on improper voltage or current. This warranty is not transferable and only applies to the original purchaser. This warranty does not include the shipping costs for replacements.

This warranty is void if the air purifier is ever used for other than private household purposes or it is determined the air purifier was damaged by repair not conducted by SheerAIRE®. This warranty gives you specific legal rights, and you may also have other rights which vary from state to state.

To register your product, receive product updates and information on how to best use your new air purifier, please visit www.sheeraire.us.

If you have any questions about the warranty or need to seek warranty service, please call 1-866-658-0467.

SheerAire America, LLC Chicago, IL 60642

SheerAIRE®

SheerAIRE® is a registered trademark of SheerAire International Co., Ltd. All Rights Reserved.

Modelo: AC-2064

Sheer *AIRE*[®]

PURIFICADOR DE AIRE

GUÍA DE USO & CUIDADO



Asistencia al Cliente / 1-866-658-0467
www.sheeraire.us

ÍNDICE DE CONTENIDO

Preparándose para usar su nuevo Purificador de Aire	12
Instrucciones Importantes de Seguridad	12-14
Partes y Características.....	15
Instrucciones de Uso	16
Cuidado y Mantenimiento	17-18
Especificaciones Técnicas.....	19
Solución de problemas	19
Garantía.....	20

PREPARÁNDOSE PARA USAR SU NUEVO PURIFICADOR DE AIRE

Por favor lea esta guía. Lo ayudará a operar su nuevo Purificador de Aire SheerAIRE® de la forma más segura y efectiva. Conserve este libro y su recibo en un lugar seguro. Puede necesitarlos en el futuro.

INSTRUCCIONES IMPORTANTES DE SEGURIDAD

Lea todas las instrucciones en esta guía antes de usar su Purificador de Aire. Este producto ha sido diseñado únicamente para uso interior residencial, no ha sido diseñado para uso industrial o comercial de otro tipo. Use únicamente con cableado eléctrico que se encuentra en buen estado de funcionamiento y cumple con todos los códigos y ordenanzas vigentes. Si usted desea formular preguntas respecto a su cableado, consulte a un técnico calificado.

Mientras usa su Purificador de Aire, usted debe seguir las INSTRUCCIONES IMPORTANTES DE SEGURIDAD indicadas a continuación. Como parte de estas instrucciones, hemos usado la palabra “ADVERTENCIA” para indicar el nivel de peligro: ▲ ADVERTENCIA: Indica un peligro que si no se evita puede causar lesiones o fallecimiento.

INSTRUCCIONES IMPORTANTES

Cuando utiliza aparatos eléctricos, se deben tomar precauciones básicas para reducir el riesgo de incendio, descargas eléctricas y lesiones a las personas, que incluyen las siguientes:

1. Lea todas las instrucciones antes de usar este Purificador de Aire.
2. Use este Purificador de Aire únicamente en la forma descrita en este manual. Cualquier otro uso no recomendado por el fabricante puede causar descargas eléctricas, incendio o lesiones a las personas.
3. No opere al Purificador de Aire si el cable de alimentación está dañado o después de que el Purificador de Aire funciona mal o se haya caído de alguna forma.
4. Este aparato no está diseñado para ser utilizado por personas (incluso niños) con capacidades físicas, sensoriales o mentales reducidas, o falta de experiencia y conocimiento, salvo bajo la supervisión o instrucciones de una persona responsable de su seguridad respecto al uso del artefacto.
5. No coloque e al Purificador de Aire sobre una superficie pequeña, desnivelada o irregular, ni sobre alguna superficie permita que el Purificador de Aire se vuelque, caiga o pueda ser derribado.

INSTRUCCIONES IMPORTANTES DE SEGURIDAD

6. Para su operación adecuada, el Purificador de Aire debe ser colocado en una superficie lisa y no combustible.
7. El Purificador de Aire requiere una superficie nivelada que esté al menos 6" (15.2 cm) de fuentes de calor tal como estufas o radiadores.
8. No se sienta, pare ni coloque objetos pesados sobre el Purificador de Aire.
9. Siempre desconecte el Purificador de Aire cuando no está en uso y antes de realizar tareas de mantenimiento.
10. No opere al Purificador de Aire si se le ha quitado algún dispositivo de seguridad.
11. Mantenga al cable de corriente alejado de superficies calientes.
12. No instale el cable de corriente debajo de alfombras. No cubra al cable de corriente con tapetes, alfombras de pasillo o similares. Coloque al cable alejado de áreas de circulación para evitar tropiezos.
13. Evite el uso de cables de extensión debido al riesgo de incendios. Si debe utilizar un cable de extensión el cable debe ser de al menos 14AWG y calificado no menos de 1875 watts.
14. No inserte ni permita que ningún objeto entre en las aberturas del Purificador de Aire. Puede provocar descargas eléctricas y/o riesgo de incendio.
15. No bloquee las aberturas de aire ni coloque al Purificador de Aire sobre superficies suaves tal como una cama o sofá.
16. No use al Purificador de Aire donde hay gases o vapores combustibles.
17. Este producto ha sido diseñado únicamente para uso interior residencial, no ha sido diseñado para uso industrial o comercial de otro tipo. No opere en la intemperie. Esta garantía será nula si el producto es utilizado alguna vez para un fin que no sea doméstico.
18. El Purificador de Aire debe conectarse a una toma de corriente de 120 V 60 Hz.
19. El Purificador de Aire tiene un enchufe polarizado (una clavija es más ancha que la otra). Para reducir el riesgo de descarga, este enchufe ha sido diseñado para caber en una única forma en una toma de corriente polarizado. Si el enchufe no cabe totalmente en la toma de corriente, gire al enchufe. Si todavía no calza, póngase en contacto con personal calificado para instalar la toma de corriente adecuada. NO intente alterar el enchufe en modo alguno.
20. Un ajuste flojo entre el enchufe y la toma de corriente AC (receptáculo) puede causar el recalentamiento y distorsión del enchufe. Contacte a un electricista calificado para que reemplace la toma de corriente floja o gastada.
21. Se recomienda el uso de un fusible de retardo o interruptor de retardo.

INSTRUCCIONES IMPORTANTES DE SEGURIDAD

⚠ ADVERTENCIA: PELIGRO DE DESCARGA

Use a su Purificador de Aire únicamente en ambientes secos. Este Purificador de Aire no ha sido diseñado para ser usado en cuarto de baños, lavaderos o lugares similares cerca de fregaderos, lavarropas, piscinas u otras fuentes de agua. Nunca coloque al Purificador de Aire donde se pueda caer dentro de una tina u otro receptáculo de agua. No lo use en ambientes húmedos tales como sótanos inundados. water receptacle. Do not use in damp environments such as flooded basements.

⚠ ADVERTENCIA: PELIGRO DE INCENDIO

Los Purificadores de Aire contienen en su interior partes que producen arcos o chispas. No use cerca de materiales combustibles o gases inflamables o fuentes de calor. NO USE en áreas donde se utilizan o almacenan gasolina, pintura o materiales inflamables. Para evitar un posible incendio, no bloquee las entradas o salidas de aire de ninguna forma. No inserte objetos extraños ni permita que ingresen objetos extraños en alguna de las aberturas de entrada o salida, dado que esto puede ocasionar descargas eléctricas, incendio o daños al ventilador.

⚠ ADVERTENCIA: SUPERFICIES CALIENTES

No toque el motor del Purificador de Aire cuando está siendo usado. Este motor está caliente cuando está en uso. Para evitar quemaduras, evite que su piel desnuda toque las superficies calientes.

LEA Y GUARDE ESTAS INSTRUCCIONES

PARTES Y CARACTERÍSTICAS

Es importante conocer las partes y características de su Purificador de Aire para asegurarse de que está siendo usado de forma adecuada y segura. Revise estas instrucciones antes de usar su Purificador de Aire.

PURIFICADOR DE AIRE

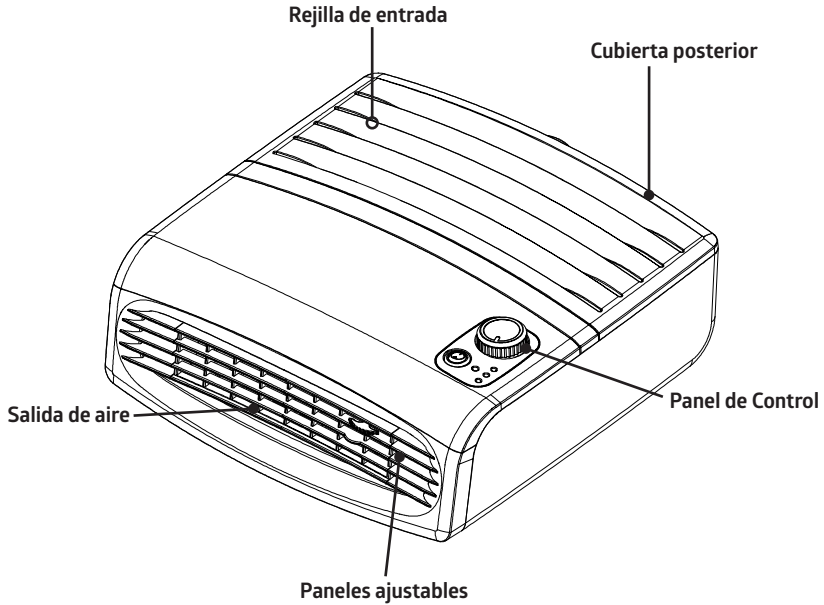

PANEL DE CONTROL

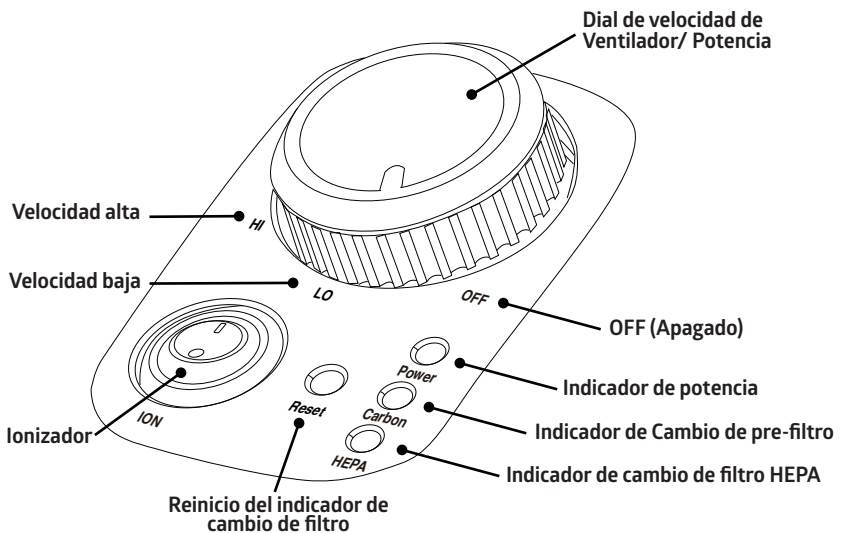

INSTRUCCIONES DE USO

NOTA: Antes de usar el purificador de aire, registre la fecha de instalación en el filtro HEPA. En condiciones de uso normal (12 horas por día), el filtro HEPA debe ser sustituido una vez al año y el pre-filtro debe ser sustituido cada 3 meses. Para quitar y sustituir cualquiera de los filtros, vea “Sustitución de Filtros” en “Cuidado y Mantenimiento”.

1. Controle los filtros del Purificador de Aire. Antes de encender la unidad, asegúrese de que todos los filtros están colocados correctamente y de que se ha retirado todo el envoltorio plástico de los filtros.
2. Coloque al Purificador de Aire en una superficie dura tal como el suelo o mesa. Asegúrese de que las rejillas no están bloqueadas por otros objetos y de que no hay velas o llamas cerca de la unidad. Para su uso el Purificador de Aire puede estar en posición vertical o sobre su dorso en posición horizontal.
3. Enchufe en la toma de corriente eléctrica estándar más cerca.
4. Gire el Dial de Velocidad del Ventilador/POTENCIA a LO (Bajo) para encender al purificador de aire. Gire el Dial de Velocidad del Ventilador/POTENCIA a OFF para apagar el purificador de aire.
5. Cuando el purificador de aire está encendido, ajuste la velocidad de baja a alta girando el Dial de Velocidad del Ventilador/POTENCIA.
6. Use el botón de REINICIO DEL INDICADOR DE CAMBIO DE FILTRO para reiniciar los Indicadores de Cambio de Filtro HEPA y Pre-Filtro. Cada Indicador se iluminará cuando pueda ser necesario cambiar cada uno de los filtros. Para reiniciar, presione y sostenga el botón de REINICIO DEL INDICADOR DE CAMBIO DE FILTRO hasta que se apague la Luz de Indicación de Cambio. Si las dos Luces están encendidas al mismo tiempo y se cambió sólo uno de los filtros, si presiona el botón de REINICIO DEL INDICADOR DE CAMBIO DE FILTRO se apagarán y reiniciarán ambas Luces de Indicación.

NOTA: Cuando se iluminen los dos Indicadores, sustituya el Filtro HEPA y el Pre-Filtro al mismo tiempo.

7. 7. Escoja activar o desactivar el Ionizador. El Ionizador hace que el aire sea más fresco mediante la liberación de iones negativos. Para activar, presione el botón IONIZER (IONIZADOR). Para desactivar, presione el botón IONIZER (IONIZADOR) nuevamente y la luz ya no aparecerá.

CUIDADO Y MANTENIMIENTO

CAMBIO DE FILTRO

⚠ ADVERTENCIA: Para evitar lesiones graves por descargas eléctricas SIEMPRE APAGUE el Purificador de Aire y desenchúfelo ANTES de realizar el procedimiento de cambio de filtro.

NOTA: Las Luces de Indicación de Cambio de Filtro se iluminarán cuando sea el momento de cambiar el Filtro HEPA o el Pre-Filtro. En condiciones de uso normal (12 horas por día), esto sucederá aproximadamente cada 3 meses para el Pre-Filtro y una vez al año para el filtro HEPA. Puede ser necesario cambiar los filtros con más frecuencia si se utiliza de forma continua o en ambientes con humo o polvo o con mala calidad de aire. Vea la Tabla de Cambio de Filtro.

FILTER REPLACEMENT

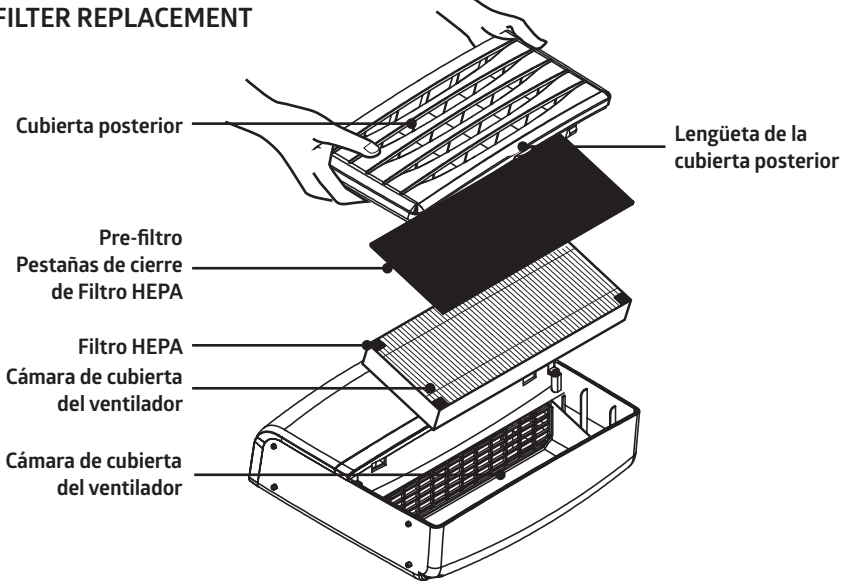

1. Apague el Purificador de Aire y desenchufe de la toma de corriente.
2. Coloque a la unidad sobre una superficie dura y lisa con la cubierta trasera hacia arriba. Para quitar la cubierta, jale suavemente la pestaña de la cubierta trasera hacia usted.
3. Quite todo el embalaje plástico de los filtros nuevos. Quite los filtros indicados para cambio.
4. Con un paño suave y seco, limpie el polvo visible en la cámara de la cubierta del ventilador.
5. Instale un nuevo filtro HEPA con sus Lengüetas de Ajuste de Pre-filtro hacia arriba como se muestra.
6. Instale un Pre-filtro nuevo asegurándolo en las Lengüetas de Ajuste de Pre-filtro.

NOTA: No intente lavar ni volver a usar el Filtro HEPA o el Pre-filtro.

7. Para volver a instalar la cubierta trasera, inserte las lengüetas en las ranuras de la unidad. Rote la cubierta hacia abajo y presione suavemente hasta que se oiga el chasquido de ajuste de la cubierta en su lugar.

CUIDADO Y MANTENIMIENTO

LIMPIEZA

⚠ ADVERTENCIA: Para evitar lesiones graves por descargas eléctricas SIEMPRE APAGUE el Purificador de Aire y desenchúfelo ANTES de limpiarlo.

1. Apague el Purificador de Aire y desenchufe de la toma de corriente.
2. Limpie las superficies exteriores únicamente con un paño suave húmedo. NO vierta agua sobre la unidad ni la salpique. No use ningún tipo de limpiador abrasivo para limpiarla. Limpie con un paño todas las superficies, quitando el polvo y la suciedad, especialmente en las aberturas de entrada y salida de la rejilla. Quite la cubierta frontal para acceder mejor a las aberturas de entrada para la limpieza. Vea las instrucciones para quitar la cubierta frontal en la sección de CAMBIO DE FILTRO.
3. Una vez que las superficies estén totalmente secas, enchufe nuevamente a la unidad en la toma de corriente, para su uso.

ALMACENAMIENTO

1. Si usted va a guardar a su Purificador de Aire por más de 30 días, usted debe:
2. Retirar el Pre-filtro y el filtro HEPA de la unidad.
3. Desechar al pre-filtro.
4. Envolver herméticamente al filtro HEPA en una bolsa de plástico o con un envoltorio de plástico. Asegúrese de que el filtro está totalmente sellado para protegerlo en su ambiente de almacenamiento.
5. NO coloque al filtro HEPA envuelto en plástico nuevamente dentro del Purificador de Aire; quite el envoltorio plástico completamente antes de volver a instalar.

Para instalar el Purificador de Aire después de su almacenamiento:

1. Desenvuelva el filtro HEPA completamente;
2. Instale un pre-filtro nuevo.
3. Instale el conjunto de filtro en el Purificador de Aire. Vea la sección "Cambio de Filtro" para la instalación adecuada.

CAMBIO DE FILTRO

NOTA: Use filtros de repuesto SheerAIRE para un rendimiento duradero y un ajuste perfecto. El uso de otros filtros de repuesto puede resultar en un ajuste imperfecto, el rendimiento del purificador de aire puede verse afectado negativamente y anulará la garantía.

Nº de Modelo de Purificador SheerAIRE	Descripción de Filtro	Nº de Modelo de Filtro
AC-2064	PRE-FILTRO DE CARBONO, PAQUETE DOBLE	PF-09
	Filtro HEPA, Paquete individual	AC-38

ESPECIFICACIONES TÉCNICAS

MODELO	LARGO	ANCHO	ALTO	PESO	Voltaje de Entrada
AC-2064	11.4 in (28.9 cm)	11.6 in (29.7 cm)	4.2 in (10.9 cm)	5.2 lb (2.36 kg)	120 volts AC, 60 Hz

SOLUCIÓN DE PROBLEMAS

PROBLEMA	SOLUCIÓN
<i>La unidad no funciona</i>	<ul style="list-style-type: none">• Controle si la unidad está enchufada correctamente y si hay energía en la toma de corriente.• Asegúrese de que la unidad esté ENCENDIDA.• Asegúrese de que la cubierta frontal esté sujeta firmemente.• Asegúrese de que los filtros de la unidad están instalados
<i>Disminución del flujo de aire</i>	<ul style="list-style-type: none">• Asegúrese de que no haya algo bloqueando el flujo de aire a través de las aberturas de la rejilla de entrada o salida.• Controle el estado de los filtros y cámbielos si es necesario.• Controle los filtros y quite todo el envoltorio o embalaje plástico.
<i>Ruido excesivo</i>	<ul style="list-style-type: none">• Controle el estado de los filtros y cámbielos si es necesario.• Controle los filtros y quite todo el envoltorio o embalaje plástico.
<i>La unidad aún no funciona correctamente</i>	<ul style="list-style-type: none">• Revise todos los puntos anteriores.• Contacte al departamento de atención al cliente. Vea la información de contacto en la página inicial.

GARANTÍA LIMITADA SHEERAIRE

Este purificador de aire cuenta con una garantía POR DOS AÑOS a partir de la fecha de la compra que cubre defectos del material o mano de obra si ha sido instalado, operado y mantenido de conformidad con todas las instrucciones proporcionadas.

CON LA PRUEBA DE COMPRA EN UN VENDEDOR MINORISTA EN LOS ESTADOS UNIDOS, el comprador original del purificador de aire recibirá las partes de repuesto o un purificador de aire de reemplazo de valor equivalente al purificador de aire original según determine SheerAIRE®.

Esta garantía no cubre a los filtros, que son partes desechables que se pueden desgastar con el uso normal dentro del periodo de garantía, así como tampoco cubre el uso en voltaje o corriente inadecuados. Esta garantía no es transferible y rige únicamente para el comprador original. Esta garantía no incluye el costo de envío de los repuestos.

Esta garantía no tendrá validez si el purificador de aire alguna vez se usa para otros fines que no sean en el hogar particular o si se determina que el purificador de aire fue dañado por una reparación no realizada por SheerAIRE®. Esta garantía le otorga a usted derechos legales específicos, y usted también puede tener otros derechos que varían de un Estado a otro.

Para registrar su producto, recibir actualizaciones de producto e información sobre cómo usar mejor a su nuevo purificador de aire, por favor visite www.sheeraire.us.

Si usted desea formular alguna pregunta sobre la garantía o necesita buscar servicio de garantía, por favor llame al 1-866-658-0467.

SheerAire America, LLC Chicago, IL 60642

SheerAIRE®

SheerAIRE® es una marca registrada de SheerAire International Co., Ltd. Todos los Derechos Reservados.