



## LIGHT FIXTURE Instruction Manual

Please read carefully and save these instructions, as you may need them at a later date.

### SAFETY

**WARNING: RISK OF ELECTRIC SHOCK**  
Disconnect the electrical supply circuit before installing light fixture

### GENERAL

All electrical connections must be in accordance with local codes, ordinances or national electrical codes. If you are unfamiliar with methods of installing electrical wiring, secure the services of a qualified electrician.

## INSTALLATION INSTRUCTIONS IMPORTANT SAFETY INSTRUCTIONS

**CAUTION: MAKE SURE POWER IS TURNED OFF AT THE ELECTRICAL PANEL BOX BEFORE BEGINNING YOUR INSTALLATION. TURNING POWER OFF AT WALL SWITCH IS NOT SUFFICIENT TO PREVENT ELECTRICAL SHOCK.**

### INSTRUCTIONS PERTAINING TO RISK OF FIRE OR INJURY TO PERSONS

1. Read all instructions.
2. Do not install this lighting system in a wet locations.
3. Lighted lamp is HOT!
4. **WARNING-** To reduce the risk of fire or injury to person:  
**CAUTION-Hot surface.** Keep away from curtains and other combustible materials.
5. Turn off/unplug and allow to cool before replacing bulb (lamp)
6. Lamp get hot quickly! Do not touch lamp, Hot lamp lens, guard or enclosure at any time. use a soft cloth. Oil from skin may damage lamp.
7. **CAUTION-**To reduce the risk of fire, use only GU10 shielded lamps.
8. All electrical connections must be in accordance with local codes and the National Electrical Code. If you are unfamiliar with methods of installing electrical wiring, secure the services of a qualified licensed electrician.
9. These fixtures are intended to be mounted to a 4" square x2-1/8" deep metal octagon outlet box. The box must be directly supported by the building structure.
10. Before starting the installation, disconnect the power by turning off the circuit breaker or by removing the appropriate Fuse at the fuse box. Turning the power off using the light switch is not sufficient to prevent electrical shock.

**Note:** The important safeguards and instructions appearing in this manual are not meant to cover all possible conditions and situations that may occur. It must be understood that common sense, caution and care are factors that cannot be built into any product. These factors must be supplied by the person(s) caring for, installing and operating the fixture.

### UNPACK THE FIXTURE

Check the contents to be sure everything is included.

**Tools Needed:** Slotted screwdriver, Adjustable wrench, Step ladder, Wire cutters, Wiring supplies as required by electrical code.

## SAVE THESE INSTRUCTIONS

### ELECTRICAL CONNECTIONS (for all models) Required Supply Circuit: 120V,60Hz

Connect the white wire(s) from the fixture to the white wire of the supply circuit. Connect the black wire(s) from the fixture to the black wire of the supply circuit. Connect the green or bare copper wire to the ground wire of the supply circuit. Use UL/CSA listed wire connectors suitable for the size type, and number of conductors. No loose strands or loose wires should be present. Secure wire connectors with UL/CSA listed electrical tape.



## ACCESORIO DE ILUMINACIÓN Manual de instrucciones

Lea cuidadosamente y guarde estas instrucciones, porque puede necesitarlas más adelante.

### SEGURIDAD

**ADVERTENCIA: RIESGO DE DESCARGA ELÉCTRICA**  
Antes de instalar el accesorio de iluminación, desconecte el circuito de la red de suministro eléctrico.

### INDICACIONES GENERALES

Efectúe todas las conexiones eléctricas de acuerdo con las reglamentaciones municipales y nacionales vigentes. Si usted no está familiarizado con los métodos de instalación del cableado eléctrico, contrate los servicios de un perito electricista habilitado.

### INSTRUCCIONES DE INSTALACIÓN

### INSTRUCCIONES DE SEGURIDAD IMPORTANTES

**PRECAUCIÓN: ANTES DE COMENZAR LA INSTALACIÓN, ASEGÚRESE DE QUE EL SUMINISTRO ELÉCTRICO ESTÉ DESCONECTADO EN LA CAJA DEL CIRCUITO ELÉCTRICO. DESCONECTAR LA ENERGÍA EN EL INTERRUPTOR DE PARED NO ES SUFICIENTE PARA EVITAR DESCARGAS ELÉCTRICAS.**

### INSTRUCCIONES DE SEGURIDAD IMPORTANTES

1. Lea todas las instrucciones.
2. No instale este sistema de iluminación en lugares mojados.
3. ¡La lámpara encendida está CALIENTE!
4. **ADVERTENCIA** – para reducir el riesgo de incendio, lesiones a las personas:  
**PRECAUCIÓN:** Superficie caliente, Mantener alejada de las cortinas y otros materiales inflamables.
5. Apague/desenchufe el artefacto y deje que se enfríe antes de reemplazar la bombilla.
6. ¡El Bulbo Se Calienta Rápidamente! No toque el bulbo, el cristal, la protección o la envuelta calientes en ningún momento. Use un paño blando. La grasitud de la piel puede dañar el bulbo.
7. **PRECAUCIÓN:** Para reducir el riesgo de incendio. Use este accesorio sólo con una bombilla halógena GU10 protegido.
8. Todas las instalaciones eléctricas deben observar los códigos locales y el Código de Electricidad Nacional de EE.UU. Si usted no está familiarizado con los métodos de instalación del cableado eléctrico, contrate los servicios de un perito electricista habilitado.
9. Estos accesorios están previstos para usar con una caja de empalme octogonal metálica de 4 x 2 1/8 pulg. (100 x 54 mm) de profundidad. La caja debe ser soportada directamente por la estructura del edificio.
10. Antes de empezar con la instalación, desconecte la alimentación eléctrica con el interruptor general o los fusibles de entrada. Cortar la alimentación al circuito solamente con la llave de luz, no es suficiente para prevenir una electrocución.

**Nota:** Las importantes recomendaciones e instrucciones proporcionadas en este manual no abarcan todas las condiciones y/o situaciones posibles que pudieran presentarse. Se sobreentiende que el sentido común, la precaución y la atención al trabajo no son parte de ningún producto. Son factores que debe tener en cuenta quien ejecute la instalación, cuide y opere el accesorio.

### DESEMBALAJE DEL PRODUCTO

Verifique el contenido para asegurarse de que estén todos los elementos.

**Herramientas necesarias:** Destornillador Phillips, llave ajustable, escalera, pinza para cortar cables, elementos de cableado requeridos por el código de electricidad.

## GUARDE ESTAS INSTRUCCIONES

### CONEXIONES ELÉCTRICAS (para todos los modelos)

#### Circuito de alimentación requerido: 120 V, 60 Hz

Conecte el o los cables blancos del accesorio al cable blanco del circuito de alimentación. Conecte el o los cables negros del accesorio al cable negro del circuito de alimentación. Conecte el conductor verde o de cobre desnudo al cable de tierra del circuito de alimentación. Use capuchones de empalme certificados por UL/CSA, adecuados para el tamaño, tipo y cantidad de conductores. No deben quedar conductores o cables sueltos. Asegure los capuchones de empalme con cinta aisladora certificada por UL/CSA.

## INSTALLATION

1. Make sure main power is OFF.
2. Install mounting bracket to existing outlet box with screws.
3. Pull wires through mounting bracket.
  - A. Make ELECTRICAL CONNECTIONS as directed above.
  - B. Carefully tuck connected wires back into the outlet box.
4. A. Secure the canopy to the mounting bracket with provided decorative nuts (Diagram 1).
  - B. Install the canopy to the mounting bracket with provided screws (Diagram 2).
  - C. Install the canopy by threading the nut onto the mounting bracket stem. Place the decorative nut onto the end of the mounting bracket stem. (Adjust the length of the stem if necessary.) (Diagram 3).

## INSTALACIÓN

1. Antes de iniciar la instalación, asegúrese de que la alimentación eléctrica esté desconectada.
2. Instale el soporte de montaje en la caja de empalme existente con tornillos.
3. Pase los cables a través del soporte de montaje.
  - A. Haga las CONEXIONES ELÉCTRICAS como se explica más arriba.
  - B. Vuelva a colocar con cuidado todos los cables conectados adentro de la caja de empalme.
4. A. Fije la pabellón al soporte de montaje con los tuercas decorativa provistos. (Diagrama 1)
  - B. Fije la pabellón al soporte de montaje con los tornillos provistos. (Diagrama 2)
  - C. Fije la pabellón enroscando la tuerca en el vástago del soporte de montaje. Coloque la tapa decorativa en el extremo del vástago del soporte de montaje. (Ajuste la longitud del vástago cuando sea necesario) .(Diagrama 3)

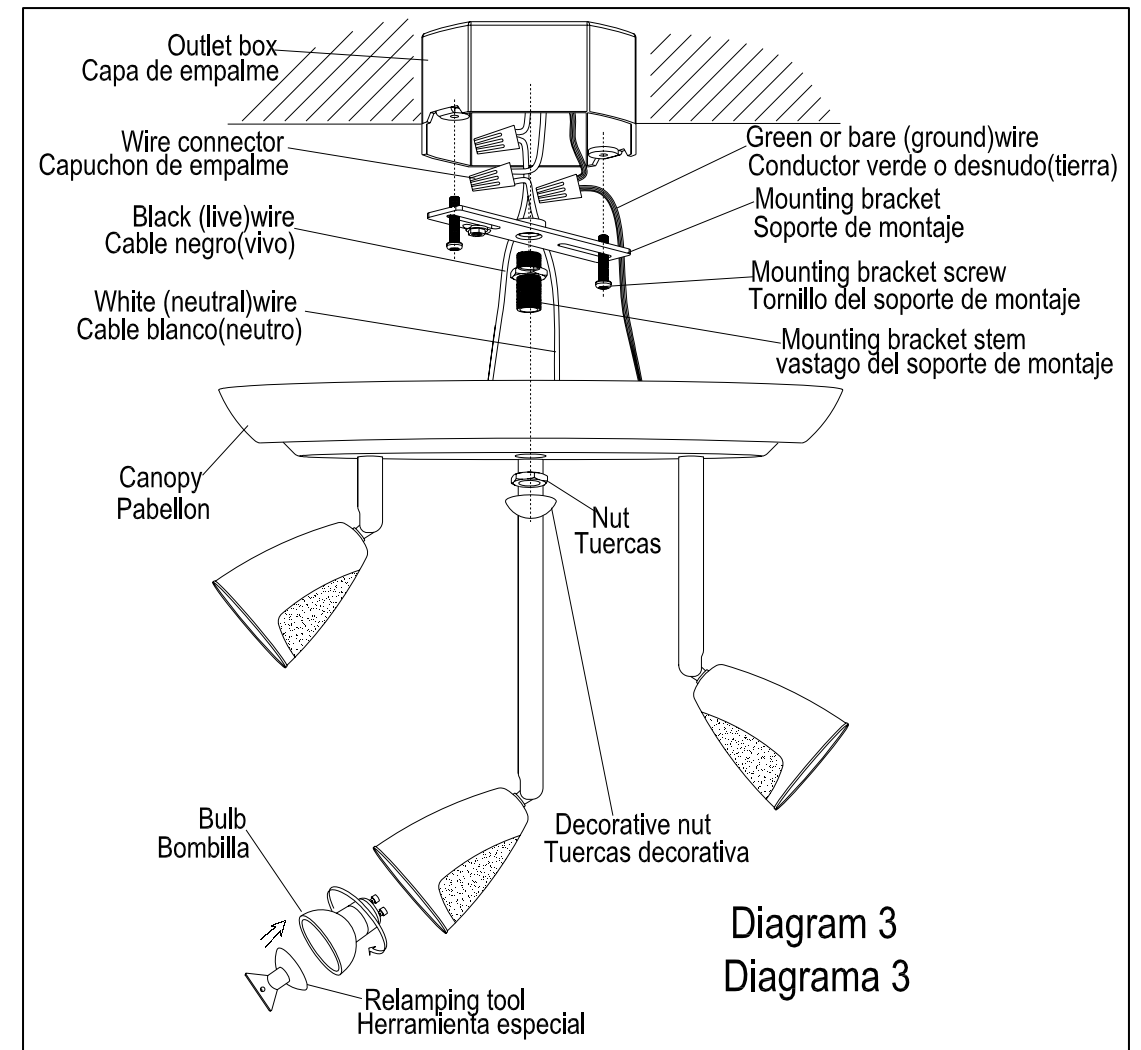
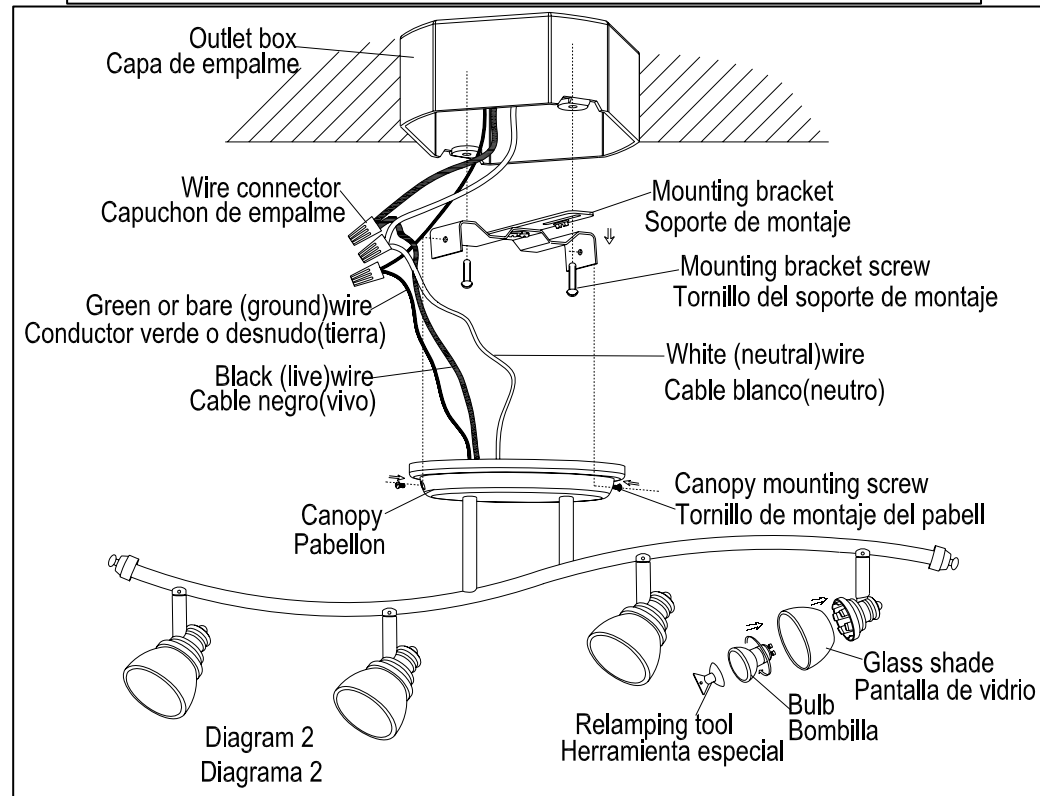
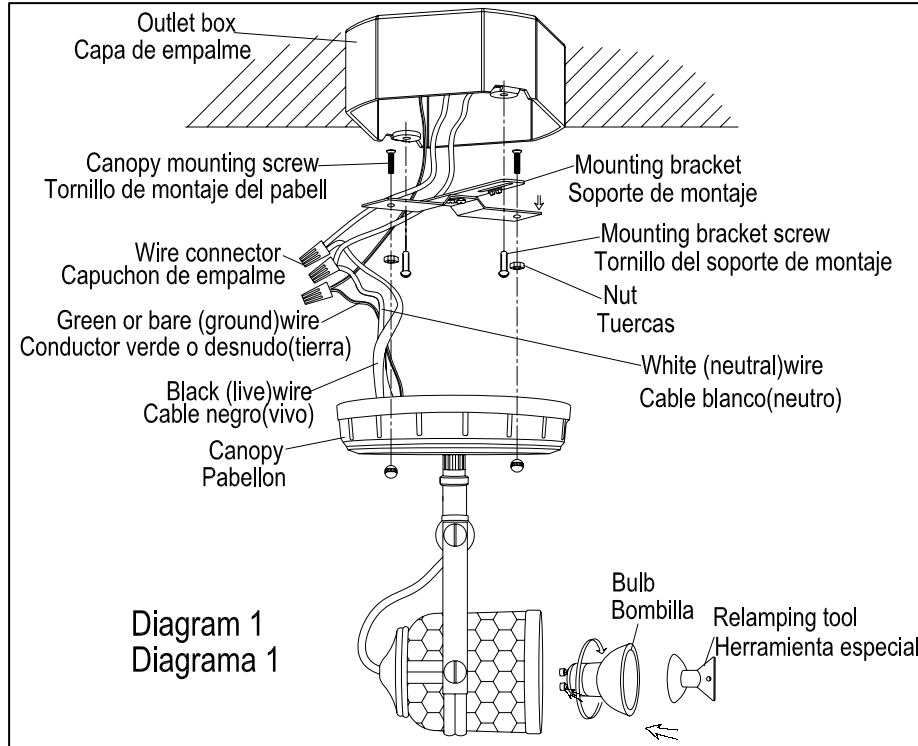

Note: Some fixture shapes may vary, not shown for all models.

Nota: Algunas formas del cabezal del riel pueden variar y no se muestran las correspondientes a todos los modelos.

## INSTALLATION AND REMOVAL OF BULB

1. TURN POWER OFF.
2. To insert bulb, align the 2 poles on the bulb to the socket holes. Rotate the bulb until it is secured. (See diagram).
3. Removal of bulb: Hold the fixture with one hand and place the re-lamping tool (not provided for all models) on the light bulb lens and press firmly. Rotate the bulb counterclockwise until it can be removed from the socket. Replace with new bulb following step #2 above.

**CAUTION:** Refer to the re-lamping label located near the lamp holder for recommended maximum wattage. Do not exceed recommended wattage.

## INSTALACIÓN Y REMOCIÓN DE LA LÁMPARA

1. CORTE LA ALIMENTACIÓN ELÉCTRICA.
  2. Para insertar la lámpara, alinee los 2 polos de la misma con los orificios del portalámpara. Gire la lámpara hasta que quede sujeta. (Vea el diagrama).
  3. Remoción de la lámpara: Stenga el artefacto con una mano, coloque la herramienta especial (No se suministra en todos los modelos) de cambio de bombilla sobre el cristal de la bombilla y haga presión firmemente. Gire la bombilla en sentido antihorario hasta que se suelte del portalámpara. Coloque la nueva bombilla según el paso 2 precedente.
- PRECAUCIÓN:** Observe el valor máximo de potencia de lámpara recomendado en la etiqueta del portalámpara. No exceda la potencia recomendada.