



OPERATOR'S MANUAL

MANUEL D'UTILISATION
MANUAL DEL OPERADOR

18 VOLT UNDERWATER STICK VACUUM

ASPIRATEUR BALAI
SOUS-MARIN DE 18 VOLTS

ASPIRADORA DE MANO
SUMERGIBLE DE 18 VOLTIOS

P3500

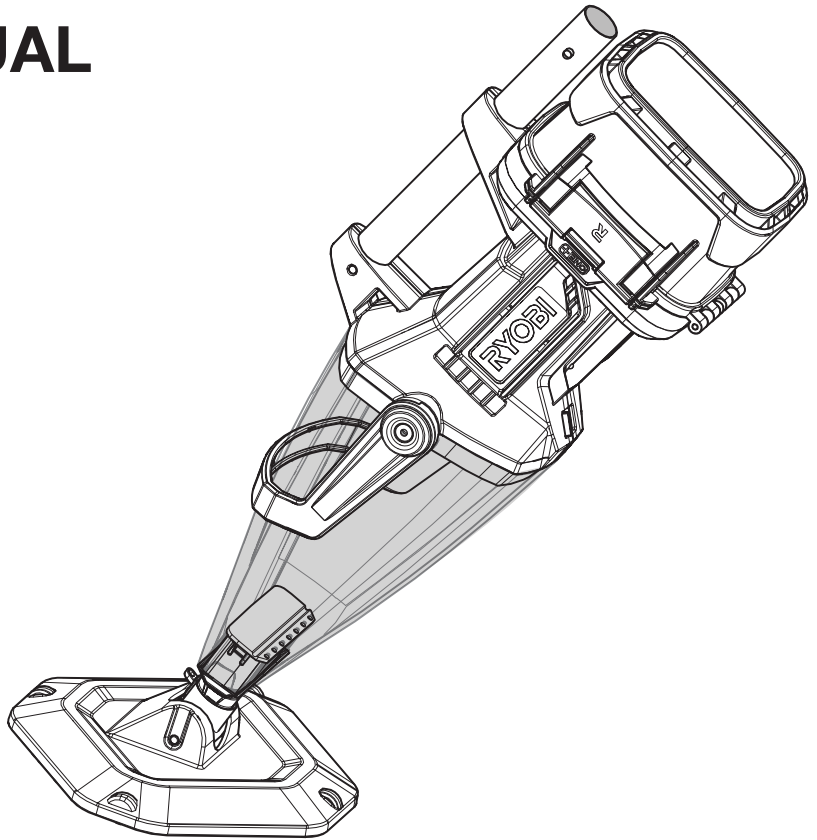

INCLUDES: Vacuum, Handle, Head Assembly, Operator's Manual

TABLE OF CONTENTS

- Important Safety Instructions2-3
- Symbols..... 4
- Assembly5
- Operation.....5-7
- Maintenance..... 8
- Accessories 8
- Illustrations9-11
- Parts Ordering and ServiceBack page

INCLUT : Aspirateur, poignée, assemblage de tête, manuel d'utilisation

TABLE DES MATIÈRES

- Instructions importantes concernant la sécurité2-3
- Symboles..... 4
- Assemblage.....5
- Utilisation5-7
- Entretien 8
- Accessoires 8
- Illustrations9-11
- Commande de pièces et dépannage Page arrière

INCLUYE: Aspiradora, mango, conjunto del cabezal y manual del operador

ÍNDICE DE CONTENIDO

- Importantes instrucciones de seguridad 2-3
- Símbolos.....4
- Armado5
- Funcionamiento 5-7
- Mantenimiento.....8
- Accesorios.....8
- Ilustraciones..... 9-11
- Pedidos de piezas y servicio..... Pág. posterior

⚠ WARNING: To reduce the risk of injury, the user must read and understand the operator's manual before using this product.

⚠ AVERTISSEMENT : Pour réduire les risques de blessures, l'utilisateur doit lire et veiller à bien comprendre le manuel d'utilisation avant d'employer ce produit.

⚠ ADVERTENCIA: Para reducir el riesgo de lesiones, el usuario debe leer y comprender el manual del operador antes de usar este producto.

SAVE THIS MANUAL FOR FUTURE REFERENCE

CONSERVER CE MANUEL POUR FUTURE RÉFÉRENCE

GUARDE ESTE MANUAL PARA FUTURAS CONSULTAS

IMPORTANT SAFETY INSTRUCTIONS

SAVE THESE INSTRUCTIONS

When using an electrical appliance, basic precautions should always be followed, including the following:



WARNING!

READ AND UNDERSTAND ALL INSTRUCTIONS. Failure to follow all instructions listed below, may result in electric shock, fire and/or serious personal injury.

READ ALL INSTRUCTIONS BEFORE USING THIS APPLIANCE



DANGER:

RISK OF DROWNING: NOT a lifesaving device. Only intended for use as a recreational product. Never allow children or persons who cannot swim to use this product. This product is designed to be used around and in residential swimming pool and a person who cannot swim can drown if they accidentally fall into the pool while using the product.



WARNING:

DO NOT ALLOW HIGHLY CONDUCTIVE OR CORROSIVE FLUIDS TO GET INSIDE THE BATTERY PACK. Pool water is corrosive and will cause battery damage if fluid enters the sealed battery compartment. These fluids can cause battery pack failure including short-circuit resulting in smoke, fire and/or serious personal injury. Thoroughly dry all surfaces before opening or closing sealed battery compartment to prevent water from entering battery pack and internal components.



WARNING:

To reduce the risk of electric shock **DO NOT** expose battery pack or charger to rain. Store indoors.

- **Dress properly. Do not wear loose clothing or jewelry. Contain long hair. Keep your hair, loose clothing, fingers, and all parts of the body and clothing, away from openings and moving parts.** Loose clothes, jewelry, or long hair can be caught in internal moving parts.
- **Do not overreach. Keep proper footing and balance at all times.** Proper footing and balance enables better control of the product in unexpected situations. Do not use on a ladder or unstable support.

- **Use safety equipment.**
- **Do not allow children to operate product or play with product as a toy.** Close attention is necessary when used near children or persons who cannot swim.
- **Use this product ONLY for its intended use as described in this manual.** Use only the attachments recommended in this manual.
- **If product is not working properly, has been dropped, damaged, or left outdoors, return to your nearest service center.**
- **Do not** handle battery pack, charger, charger plug or product with wet hands.
- **Do not** put any objects in ventilation openings. Do not use with head assembly or any opening blocked. Keep openings free of debris that may reduce water flow.
- **DO NOT** use to pick up flammable or combustible liquids, such as gasoline, or use in areas where they may be present.
- **Do not** use without collection container or filter in place.
- **Do not** use to pick up hard objects such as nails, screws, coins, etc. Damage or injury could result.
- **Do not** incinerate this appliance even if it is severely damaged. The batteries can explode in a fire.
- **Product does not have to be plugged into an electrical outlet, therefore it is always in operating condition.** Be aware of possible hazards when using the product or when changing accessories.
- **Remove battery when the vacuum is not in use and before servicing.**
- **Do not open battery compartment with wet hands.**
- **Use battery only with charger listed.** For use with 18 V lithium-ion battery packs, see tool/appliance/battery pack/charger correlation supplement 987000-432.
- **Do not use charger outdoors.**
- **Recharge only with the charger specified by the manufacturer.** A charger that is suitable for one type of battery pack may create a risk of fire when used with another battery pack.
- **Use product only with specifically designated battery packs.** Use of any other battery packs may create a risk of injury and fire.
- **When battery pack is not in use, keep it away from other metal objects like: paper clips, coins, keys, nails, screws, or other small metal objects that can make a connection from one terminal to another.** Shorting the battery terminals together may cause sparks, burns, or a fire.

IMPORTANT SAFETY INSTRUCTIONS

- **Always remove battery pack when you are assembling parts, making adjustments, cleaning, or when not in use.** Removing battery pack will prevent accidental starting that could cause serious personal injury.
- **Do not use a battery pack or product that is damaged or modified.** Damaged or modified batteries may exhibit unpredictable behavior resulting in fire, explosion or risk of injury.
- **Do not modify or attempt to repair the product or battery pack that has been damaged.**
- **To reduce the risk of serious personal injury, never use or expose battery pack or any cordless product in the presence of an open flame or temperature above 265°F.** An exploded battery can propel debris and chemicals. If exposed, flush with water immediately.
- **Prevent unintentional starting. Ensure the switch is in the off-position before connecting to power source and/or battery pack, picking up or carrying the product.** Carrying battery products with your finger on the switch or energizing battery products that have the switch on invites accidents.
- **Under abusive conditions, liquid may be ejected from the battery; avoid contact. If contact accidentally occurs, flush with water. If liquid contacts eyes, additionally seek medical help.** Liquid ejected from the battery may cause irritation or burns.
- **Do not charge battery product in a damp or wet location. Do not use, store, or charge battery packs or products in locations where the temperature is less than 50°F or more than 100°F.** Do not store outside or in vehicles.
- **Check for misalignment or binding of moving parts, breakage of parts, and any other condition that may affect the product's operation. If damaged, have the product serviced before using.** Many accidents are caused by poorly maintained products.
- **Use only accessories that are recommended by the manufacturer for your model.** Accessories that may be suitable for one product may create a risk of injury when used on another product.
- **Do not let gasoline, oils, petroleum-based products, etc., come in contact with plastic parts.** They contain chemicals that can damage, weaken, or destroy plastic.
- **Have servicing performed by a qualified repair person using only identical replacement parts.** This will ensure that the safety of the product is maintained.
- **Appliance is intended for household use only.**
- **This product contains no internal serviceable parts.**
- **Save these instructions.** Refer to them frequently and use them to instruct others who may use this product. If you loan someone this product, loan them these instructions also.



WARNING:

NEVER IMMERSE OR EXPOSE YOUR BATTERY PACK, OR CHARGER TO CORROSIVE OR CONDUCTIVE FLUIDS OR ALLOW THESE FLUIDS TO FLOW INSIDE THESE ITEMS.

Corrosive or conductive fluids, such as seawater, chlorine, certain industrial chemicals, and bleach or bleach containing products, etc., can cause a short circuit in the battery pack.

If your battery pack is exposed to a corrosive or conductive fluid, do not attempt to use or charge the battery pack and immediately perform the following steps:

- Wear appropriate personal protective equipment, including eye protection and rubber gloves.



- Place your exposed battery pack in a large bucket, such as a 5 gallon or similar bucket, and fill the bucket with regular tap water. Do not place more than two packs in the bucket.
- Locate the bucket outdoors in an area inaccessible to children and pets and away from all buildings, garages/sheds, structures, vehicles, and combustible/flamable materials.
- Leave the battery pack(s) in the bucket filled with tap water and call Customer Service at 1-800-525-2579 for additional instructions on the proper disposal of the exposed battery pack(s).

Battery packs exposed to corrosive or conductive fluids and failure to follow the steps above in the event of exposure to these fluids can result in smoke/fire, serious personal injury, and/or property damage.







SAVE THESE INSTRUCTIONS

SYMBOLS

The following signal words and meanings are intended to explain the levels of risk associated with this product.

SYMBOL	SIGNAL	MEANING
	DANGER:	Indicates a hazardous situation, which, if not avoided, will result in death or serious injury.
	WARNING:	Indicates a hazardous situation, which, if not avoided, could result in death or serious injury.
	CAUTION:	Indicates a hazardous situation, that, if not avoided, may result in minor or moderate injury.
	NOTICE:	(Without Safety Alert Symbol) Indicates information considered important, but not related to a potential injury (e.g. messages relating to property damage).

Some of the following symbols may be used on this product. Please study them and learn their meaning. Proper interpretation of these symbols will allow you to operate the product better and safer.

SYMBOL	NAME	DESIGNATION/EXPLANATION
	Safety Alert	Indicates a potential personal injury hazard.
	Read Operator's Manual	To reduce the risk of injury, user must read and understand operator's manual before using this product.
	Wet Conditions Alert	Do not expose the interior battery compartment to rain or use in damp locations.
	Slippery Surface	Water dripping from a wet product can result in a slip and fall hazard.
	Long Hair	Risk of long hair being drawn into impeller.
	Recycle Symbol	This product uses lithium-ion (Li-ion) batteries. Local, state or federal laws may prohibit disposal of batteries in ordinary trash. Consult your local waste authority for information regarding available recycling and/or disposal options.
V	Volts	Voltage
min	Minutes	Time
—	Direct Current	Type or a characteristic of current
n_0	No Load Speed	Rotational speed, at no load
.../min	Per Minute	Revolutions, strokes, surface speed, orbits etc., per minute

ASSEMBLY

UNPACKING

This product requires assembly.

- Carefully remove the product and any accessories from the box. All items listed in the **Includes** section must be included at the time of purchase.

WARNING:

Items in this *Assembly* section are not assembled to the product by the manufacturer and require customer installation. Use of a product that may have been improperly assembled could result in serious personal injury.

- If any parts are damaged or missing, please call 1-800-525-2579 for assistance.

WARNING:

If any parts are damaged or missing do not operate this product until the parts are replaced. Use of this product with damaged or missing parts could result in serious personal injury.

WARNING:

Do not attempt to modify this product or create accessories or attachments not recommended for use with this product. Any such alteration or modification is misuse and could result in a hazardous condition leading to possible serious personal injury.

ATTACHING THE HANDLE

See Figure 1, page 9.

The handle has two sets of locking pins. To assemble the handle, locate the set of locking pins closest to the end of the handle.

- Squeeze the locking pins together and slide the handle through the rear handle bracket on the vacuum housing. After releasing the pins, continue to push the handle through the bracket until the locking pins come out on the other side of the bracket.
- Squeeze the locking pins together again, and slide the handle into the front handle bracket on the vacuum housing, lining up the locking pins with the holes on the bracket.
- The handle is locked in place when the locking pins are seated in the holes in the bracket.

ATTACHING THE HEAD ASSEMBLY

See Figure 2, page 9.

- Align the locking tab on the head assembly with the detent on the vacuum nosepiece and slide the head assembly onto the vacuum until the tab locks into place.
- To remove the head assembly, lift the locking tab on the head assembly and remove the head from the vacuum.

OPERATION

WARNING:

Always inspect the vacuum and sealed battery compartment before and after each use for damage or cracks. Discontinue use if the sealed battery compartment is damaged, as this can allow corrosive or conductive liquids to enter the battery pack and result in serious personal injury or property damage.

WARNING:

Do not allow familiarity with this product to make you careless. Remember that a careless fraction of a second is sufficient to inflict serious injury.

WARNING:

Always remove battery pack from the product when you are assembling parts, making adjustments, cleaning, or when not in use. Removing battery pack will prevent accidental starting that could cause serious personal injury.

WARNING:

Do not use any attachments or accessories not recommended by the manufacturer of this product. The use of attachments or accessories not recommended can result in serious personal injury.

APPLICATIONS

You may use this product for the following purpose:

- Cleaning debris from pools and spas

OPERATION

INSTALLING/REMOVING BATTERY PACK

See Figures 3 - 4, pages 9 - 10.

WARNING:

Do not open the battery compartment if the vacuum is wet. Make sure the vacuum is completely dry before installing, removing, or changing a battery pack. Move away from pool, spa, or wet areas before opening the battery compartment.

WARNING:

Do not allow any moisture or water inside the sealed battery compartment. Pool water is corrosive and will cause battery damage, smoke/fire, serious personal injury, and/or property damage if fluid enters the sealed battery compartment.

- Remove the product from the pool and move away from the pool area before opening the battery compartment cover to avoid accidentally dropping the battery pack into the pool.
- Thoroughly dry all surfaces of the unit before opening the sealed battery compartment to keep pool water out of the battery compartment and away from the battery pack and internal components.
- Make sure your hands are dry before opening the battery compartment or handling battery packs.
- Do not use the product if the sealed battery compartment is damaged or the cover is cracked, as this can allow pool water to enter the battery pack and internal components.

WARNING:

After opening the product, if fluid has entered the sealed battery compartment and has collected in the bottom of the battery compartment, immediately discontinue use and remove the battery pack. See page 3, *Important Safety Instructions*, in this manual and follow the instructions in the WARNING for battery packs exposed to corrosive and conductive liquids.

NOTE: Do not use if sealed battery compartment is damaged or cover is cracked.

- Set the ON/OFF switch to the OFF position.
- Press down on the tab and unlock the primary and secondary latches on each side of the battery compartment and open the compartment.

NOTE: The secondary latch flips outward, away from the vacuum housing.

- Insert the battery pack into the product as shown.
- Make sure the latches on each side of the battery pack snap into place and the battery pack is secured in the product before beginning operation.

- Close the battery compartment and secure the primary and secondary latches on both sides.
- To remove the battery, remove the extension handle and open the battery compartment. Depress the latches on the battery to remove the battery pack.

ATTACHING AND REMOVING AN EXTENSION HANDLE (NOT INCLUDED)

See Figure 5, page 10.

- Align the holes on the extension handle with the locking pins on the vacuum handle.
- Squeeze the locking pins together and slide the end of the extension handle over the vacuum handle until the pins lock into the holes on the extension handle.

STARTING/STOPPING THE VACUUM

See Figure 6, page 10.

- **To start the vacuum:** move the ON/OFF switch to the ON position.
- **To stop the vacuum:** move the ON/OFF switch to the OFF position.

USING THE VACUUM

See Figure 7, page 10.

WARNING:

The vacuum is designed for underwater use only. Do not use this vacuum to clean anything other than a pool or spa. It is not intended for use as a wet/dry vacuum.

WARNING:

The vacuum is NOT a life saving device and is NOT a toy. Do not use near persons or pets and keep all swimmers clear of the area where the vacuum is being used, as hair and clothing can be drawn into the vacuum. Failure to follow these instructions can result in death by drowning or serious personal injury.

NOTICE:

The minimum operating dept of the vacuum is 8 inches and exhaust vents are submerged and the maximum operating depth is 12 feet.

Vacuuming with the head assembly:

- Start the vacuum and submerge into water until the vacuum head is on the floor of the pool.
- Slowly move the vacuum back and forth along the floor of the pool.

OPERATION

NOTICE:

Do not use the head assembly if any of the wheels or brushes are broken or missing. Broken or missing parts could tear the lining of the pool. Refer to the *Maintenance* section for replacing parts.

Vacuuming without the head assembly:

For spot cleaning, steps, seats, or other tight spaces the head assembly cannot reach, the vacuum can be used without the head assembly.

NOTICE:

Spa water temperature must be at ambient temperatures before submerging vacuum into water.

- Remove the head assembly and nosepiece by pulling the nosepiece from the vacuum.
- Start the vacuum and lower into water until the vacuum is completely submerged.
- Slowly move the vacuum along the floor, steps, or seats of the pool or spa.

REMOVING WASTE FROM THE COLLECTION CONTAINER

See *Figures 8 - 10, pages 10 - 11.*

The collection container should be checked, emptied, and cleaned periodically for maximum efficiency.

WARNING:

Keep proper footing and balance at all times. The total weight of the vacuum will increase when it is full of water and wet debris. Failure to do so could cause loss of control and injury to yourself and others.

- Lift the vacuum from the pool with the nose facing down.
- Turn the vacuum off when it is out of the water.
- With one hand holding the handle, pull up on the collection container handle until you feel the lock release and the handle moves upward freely.

WARNING:

Never open the collection container with the vacuum running. Opening the collection container with the vacuum running could result in debris to be thrown at the operator and cause serious personal injury.

- Empty the collection container; rinse out if necessary.
- Inspect filter. Rinse or replace as necessary.
- Replace collection container and lock securely.

MAINTENANCE

WARNING:

Always inspect the vacuum and sealed battery compartment before and after each use for damage or cracks. Discontinue use if the sealed battery compartment is damaged, as this can allow corrosive or conductive liquids to enter the battery pack and result in serious personal injury or property damage.

GENERAL MAINTENANCE

Avoid using solvents when cleaning plastic parts. Most plastics are susceptible to damage from various types of commercial solvents and may be damaged by their use. Use clean cloths to remove dirt, dust, oil, grease, etc.

WARNING:

Do not at any time let brake fluids, gasoline, petroleum-based products, penetrating oils, etc., come in contact with plastic parts. Chemicals can damage, weaken or destroy plastic which could result in serious personal injury.

CLEANING OR REPLACING THE FILTER

See Figure 11, page 11.

- With one hand holding the handle, lift the collection container handle to detach the collection container from the vacuum.
- Twist the filter to unlock and remove.
- Inspect filter. Rinse or replace as necessary.
- To reinstall the filter, align the tabs on the filter with the slots on the vacuum and twist to lock.

REPLACING THE BRUSHES

See Figure 12, page 11.

- Push back the rubber tab and pull the brush from the vacuum head assembly.
- With the notched end of the brush facing the outside edge of the vacuum head assembly, push back the rubber tab on the head and fully insert the brush into the slot. Release the rubber tab and make sure the brush is firmly seated.

NOTICE:

Do not use the head assembly if any of the wheels or brushes are broken or missing. Broken or missing parts could tear the lining of the pool. Refer to the *Maintenance* section for replacing parts.

REPLACING THE WHEELS

See Figure 13, page 11.

- Grip the wheel and gently pull the wheel from the head assembly.
- To install a new wheel, line up the wheel with the slots on the head assembly and push in to lock in place.

NOTICE:

Do not use the head assembly if any of the wheels or brushes are broken or missing. Broken or missing parts could tear the lining of the pool. Refer to the *Maintenance* section for replacing parts.

BATTERY COVER SEAL LUBRICATION

Periodically lubricate the O-ring seal of the battery compartment cover using a silicone lubricant to help eliminate water entering the battery compartment.

If o-ring is damaged or if you observe water in the battery compartment, have the o-ring replaced.

ACCESSORIES

Look for these accessories where you purchased this product or call 1-800-525-2579:

- Filter (2 per pack)..... A187FT1
- Head Assembly..... A187BH1
- Wheels (4 per pack).....A187WH1

**NOTE: ILLUSTRATIONS START ON PAGE 9 AFTER
FRENCH AND SPANISH LANGUAGE SECTIONS.**

INSTRUCTIONS IMPORTANTES CONCERNANT LA SÉCURITÉ

CONSERVER CES INSTRUCTIONS

L'utilisation d'un appareil électrique demande d'observer en tout temps des précautions élémentaires, dont celles-ci :

AVERTISSEMENT!

LIRE ATTENTIVEMENT TOUTES LES INSTRUCTIONS.

Le non-respect de toutes les instructions ci-dessous peut entraîner un choc électrique, un incendie et/ou des blessures graves.

LIRE TOUTES LES INSTRUCTIONS AVANT D'UTILISER CET APPAREIL

DANGER:

RISQUE DE NOYADE : Ceci n'est PAS un appareil de sauvetage. Uniquement destiné à une utilisation récréative. Ne jamais permettre à un enfant ou une personne qui ne peut pas nager d'utiliser ce produit. Ce produit est conçu pour être utilisé autour et dans une piscine résidentielle, et une personne qui ne sait pas nager peut se noyer si elle tombe accidentellement dans la piscine en utilisant ce produit.

AVERTISSEMENT:

NE PAS PERMETTRE À UN LIQUIDE HAUTEMENT CONDUCTEUR OU CORROSIF DE S'INFILTRER DANS LE BLOC-PILES. L'eau de piscine est corrosive et endommagera la pile si le liquide entre dans le compartiment étanche à piles. Ces liquides peuvent causer une défaillance du bloc-piles, notamment un court-circuit pouvant provoquer de la fumée, des flammes ou des blessures graves. Bien sécher toutes les surfaces avant d'ouvrir ou de fermer le compartiment étanche à piles afin d'éviter que de l'eau pénètre dans le bloc-piles et dans les composantes internes.

AVERTISSEMENT:

Pour réduire le risque de choc électrique, **NE PAS** exposer le bloc-piles ou le chargeur à la pluie. L'entreposer à l'intérieur.

- **Porter des vêtements appropriés. Ne porter ni vêtements amples ni bijoux. Confiner les cheveux longs. Garder les cheveux, les vêtements amples, les doigts ainsi que toutes les parties du corps et des vêtements à l'écart des ouvertures et des pièces en mouvement.** Les vêtements amples, bijoux et cheveux longs peuvent se prendre dans les pièces en mouvement.
- **Ne pas travailler hors de portée. Toujours se tenir bien campé et en équilibre.** Une bonne tenue et un bon équilibre

permettent de mieux contrôler l'aspirateur à main en cas de situation imprévue. Ne pas utiliser le produit sur une échelle ou un support instable.

- **Utiliser l'équipement de sécurité.**
- **Ne pas laisser les enfants utiliser l'aspirateur à main ou s'en servir comme un jouet.** Une attention particulière est nécessaire lors de l'utilisation à proximité d'enfants ou de personnes qui ne peuvent pas nager.
- **Utiliser cet aspirateur à main SEULEMENT pour les applications pour lesquelles il est conçu, selon les instructions de ce manuel.** Utiliser exclusivement les accessoires recommandés dans ce manuel.
- **Si l'aspirateur à main ne fonctionne pas correctement, est tombé, a été endommagé, ou laissé à l'extérieur, le retourner au centre de réparations le plus proche.**
- **Ne pas** manipuler la prise du bloc-piles, chargeur, bouchon de chargeur ou l'aspirateur avec des mains mouillées.
- **Ne pas** mettre d'objets dans les ouvertures de ventilation. Ne pas utiliser avec un assemblage de tête obstrué ou une ouverture bloquée. Garder les ouvertures libres de débris qui pourraient réduire le débit de l'eau.
- **NE PAS** utiliser l'appareil pour aspirer des liquides inflammables ou combustibles comme de l'essence ou dans des endroits où de tels produits peuvent se trouver.
- **Ne pas** utiliser l'aspirateur sans la récipient de collecte et le filtre.
- **Ne pas** aspirer des objets durs tels que clous, vis, pièces de monnaie, etc. ce qui pourrait entraîner des blessures.
- **Ne pas** incinérer cet appareil, même s'il est fortement endommagé. Les piles peuvent exploser si elles sont jetées au feu.
- **Un aspirateur à main sans fil n'ayant pas besoin d'être branché sur une prise secteur, il est toujours en état de fonctionnement.** Tenir compte des dangers possibles pendant l'utilisation de l'aspirateur et du changement d'accessoire.
- **Retirer la pile lorsque l'aspirateur n'est pas en usage et avant tout entretien.**
- **Ne pas ouvrir le compartiment à piles avec les mains humides.**
- **Ne recharger les piles qu'avec l'appareil indiqué.** Pour utiliser l'appareil avec des batteries au lithium-ion de 18 V, consulter le supplément de raccordement pour chargeur/outils/batteries/appareil n° 987000-432.
- **Ne pas utiliser le chargeur à l'extérieur.**
- **Ne recharger qu'avec l'appareil spécifié par le fabricant.** Un chargeur approprié pour un type de pile peut créer un risque d'incendie s'il est utilisé avec un autre type de pile.

INSTRUCTIONS IMPORTANTES CONCERNANT LA SÉCURITÉ

- **Utiliser exclusivement le bloc-pile spécifiquement indiqué pour l'outil.** L'usage de tout autre bloc peut créer un risque de blessures et d'incendie.
- **Lorsque le bloc-piles, le tenir à l'écart d'articles métalliques tels que : les attaches trombones, pièces de monnaie, clés, clous, vis et autres petits objets métalliques risquant d'établir le contact entre les deux bornes.** La mise en court-circuit des bornes de piles peut causer des étincelles, des brûlures ou un incendie.
- **Toujours retirer le bloc-piles de l' produit au moment d'assembler des pièces, d'effectuer des réglages et de procéder au nettoyage, ou lorsque l'outil n'est pas utilisé.** Le fait de retirer le bloc-piles permet d'empêcher un démarrage accidentel pouvant entraîner des blessures graves.
- **Ne pas utiliser un bloc-piles ou un produit endommagé ou modifié.** Les piles endommagées ou modifiées peuvent produire un comportement imprévisible pouvant provoquer un incendie, une explosion ou des blessures.
- **Ne pas modifier ou tenter de réparer un outil ou un bloc-piles ayant été endommagé.**
- **Afin de réduire les risques de blessures graves, ne jamais le bloc-piles ou utiliser l'outil sans fil en présence d'une flamme nue ou à une température supérieure à 129,4 °C (265 °F).** Une pile qui explose peut projeter des débris et des produits chimiques. En cas d'exposition, rincer immédiatement avec de l'eau.
- **Éviter les démarrages accidentels. S'assurer que le commutateur est en position d'arrêt avant de brancher l'outil.** Porter un outil avec le doigt sur son commutateur ou brancher un outil dont le commutateur est en position de marche peut causer un accident.
- **En cas d'usage abusif, du liquide peut s'échapper des piles. Éviter tout contact avec ce liquide. En cas de contact accidentel, rincer immédiatement les parties atteintes avec de l'eau. En cas d'éclaboussure dans les yeux consulter un médecin.** Le liquide s'échappant des piles peut causer des irritations ou des brûlures.
- **Ne pas recharger un produit fonctionnant sur piles dans un endroit humide ou mouillé. Ne pas utiliser, remiser ou charger le bloc-piles ou produits dans des emplacements où la température est inférieure 10 °C (50 °F) à ou supérieure à 38 °C (100 °F).** Ne pas ranger l'outil à l'extérieur ou dans un véhicule.
- **Vérifier qu'aucune pièce mobile n'est mal alignée ou bloquée, qu'aucune pièce n'est brisée et s'assurer qu'aucun autre problème ne risque d'affecter le bon fonctionnement de le produit. En cas de dommages, faire réparer l'outil avant de l'utiliser de nouveau.** Plusieurs accidents sont causés par des produits mal entretenus.
- **Utiliser exclusivement les accessoires recommandés par le fabricant pour le modèle d'produit.** Des accessoires appropriés pour un produit peuvent être dangereux s'ils sont utilisés avec un autre.
- **Ne jamais laisser de liquides tels que, l'essence, les produits à base de pétrole, les huiles pénétrantes, etc., entrer en contact avec les pièces en plastique.** Ces liquides contiennent chimiques susceptibles d'endommager, d'affaiblir ou de détruire le plastique.
- **Demander à un réparateur qualifié d'effectuer la réparation en utilisant des pièces de rechange identiques.** Ceci assurera la bonne sécurité du produit réparé.
- **Aucune pièce de ce produit ne peut être réparée par l'utilisateur.**
- **Aucune pièce interne de ce produit ne peut être réparée par l'utilisateur.**
- **Conserver ces instructions.** Les consulter fréquemment et les utiliser pour instruire les autres utilisateurs éventuels. Si cet produit est prêté, il doit être accompagné de ces instructions.

AVERTISSEMENT :

NE JAMAIS IMMERGER NI EXPOSER VOTRE BLOC-PILES OU CHARGEUR AUX LIQUIDES CORROSIFS OU CONDUCTEURS OU PERMETTRE À CES LIQUIDES DE S'ÉCOULER À L'INTÉRIEUR DE CES OBJETS.

Les liquides corrosifs ou conducteurs, tels que l'eau de mer, le chlore, certains produits chimiques industriels, et l'eau de Javel ou les produits contenant de l'eau de Javel, etc., peuvent causer un court-circuit du bloc-piles.

Si votre bloc-piles est exposé à un liquide corrosif ou conducteur, ne pas essayer de l'utiliser ou de le charger et effectuer immédiatement les étapes suivantes :

- Porter un équipement de protection personnel approprié, incluant une protection oculaire et des gants de caoutchouc.



- Déposer votre bloc-piles dans un grand seau, tel qu'un seau de 18,9 l (5 gallons) ou un autre seau similaire, et remplir le seau avec de l'eau du robinet. Ne pas déposer plus de deux bloc-piles dans le seau.
- Placer le seau à l'extérieur dans un endroit non accessible aux enfants et aux animaux et loin des bâtisses, garages, remises, structures, véhicules et matières combustibles ou inflammables.
- Laisser le(s) bloc-piles dans le seau rempli avec de l'eau du robinet et appeler le Service à la clientèle au 1-800-525-2579 pour de plus amples instructions sur la bonne façon d'éliminer le(s) bloc-piles exposé(s).

Le défaut de suivre les étapes ci-haut lorsqu'un bloc-piles est exposé aux liquides corrosifs ou conducteurs peut causer de la fumée, un feu, des blessures corporelles graves et/ou des dommages à la propriété.







CONSERVER CES INSTRUCTIONS

SYMBOLES

Les termes de mise en garde suivants et leur signification ont pour but d'expliquer le degré de risques associé à l'utilisation de ce produit.

SYMBOLE	SIGNAL	SIGNIFICATION
	DANGER :	Indique une situation dangereuse qui, si elle n'est pas évitée, aura pour conséquences des blessures graves ou mortelles.
	AVERTISSEMENT :	Indique une situation dangereuse qui, si elle n'est pas évitée, pourrait entraîner des blessures graves ou mortelles.
	ATTENTION :	Indique une situation dangereuse qui, si elle n'est pas évitée, pourrait entraîner des blessures légères ou de gravité modérée.
	AVIS :	(Sans symbole d'alerte de sécurité) Indique les informations jugées importantes sans toutefois représenter un risque de blessure (ex. : messages concernant les dommages matériels).

Certains des symboles ci-dessous peuvent être utilisés sur produit. Veiller à les étudier et à apprendre leur signification. Une interprétation correcte de ces symboles permettra d'utiliser produit plus efficacement et de réduire les risques.

SYMBOLE	NOM	DÉSIGNATION / EXPLICATION
	Symbole d'alerte de sécurité	Indique un risque de blessure potentiel.
	Lire manuel d'utilisation	Pour réduire les risques de blessures, l'utilisateur doit lire et veiller à bien comprendre le manuel d'utilisation avant d'utiliser ce produit.
	Avertissement concernant l'humidité	Ne pas exposer l'intérieur du compartiment à piles à la pluie et ne pas l'utiliser dans des endroits humides.
	Surface glissante	De l'eau peut s'égoutter d'un produit de piscine humide et causer un risque de glissade et de chute.
	Cheveux longs	Risque que les cheveux longs soient aspirés dans tarière.
	Symboles de recyclage	Ce produit utilise les piles de lithium-ion (Li-ion). Les réglementations locales ou gouvernementales peuvent interdire de jeter les piles dans les ordures ménagères. Consulter les autorités locales compétentes pour les options de recyclage et/ou l'élimination.
V	Volts	Tension
min	Minutes	Temps
==	Courant continu	Type ou caractéristique du courant
n ₀	Vitesse à vide	Vitesse de rotation à vide
.../min	Par minute	Tours, coups, vitesse périphérique, orbites, etc., par minute

ASSEMBLAGE

DÉBALLAGE

Ce produit nécessite un assemblage.

- Avec précaution, sortir l'produit et les accessoires de la boîte. Tous les articles énumérés sous **Inclut** doivent se trouver dans l'emballage au moment de l'achat.

AVERTISSEMENT :

Certaines pièces figurant dans cette section *Assemblage* n'ont pas été installées sur le produit par le fabricant et exigent une installation du client. Le fait d'utiliser un produit qui a été assemblé de façon inadéquate peut entraîner des blessures.

- Si des pièces manquent ou sont endommagées, appeler le 1-800-525-2579.

AVERTISSEMENT :

Si des pièces manquent ou sont endommagées, ne pas utiliser cet outil avant qu'elles aient été remplacées. Le non-respect de cet avertissement pourrait entraîner des blessures graves.

AVERTISSEMENT :

Ne pas essayer de modifier cet outil ou de créer des accessoires non recommandés pour l'outil. De telles altérations ou modifications sont considérées comme un usage abusif et peuvent créer des conditions dangereuses, risquant d'entraîner des blessures graves.

ATTACHER LA POIGNÉE

Voir la figure 1, page 9.

La poignée présente deux ensembles de tiges de verrouillage. Pour assembler la poignée, localiser l'ensemble de tiges de verrouillage le plus proche de l'extrémité de la poignée.

- Presser les tiges de verrouillage ensemble et faire glisser la poignée à travers le support de poignée arrière sur le logement de l'aspirateur. Après avoir relâché les tiges, continuer de pousser la poignée à travers le support jusqu'à ce que les tiges de verrouillage sortent de l'autre côté du support.
- Presser les tiges de verrouillage ensemble à nouveau, et faire glisser la poignée dans le support de la poignée avant sur le logement de l'aspirateur, en alignant les tiges de verrouillage avec les trous situés sur le support.
- La poignée est verrouillée en place lorsque les tiges de verrouillage sont bien en place dans les trous du support.

ATTACHER L'ASSEMBLAGE DE LA TÊTE

Voir la figure 2, page 9.

- Aligner la languette de verrouillage sur l'assemblage de la tête avec le cran sur l'embout d'aspiration et faire glisser l'assemblage de la tête dans l'aspirateur jusqu'à ce que la languette se verrouille en place.
- Pour retirer l'assemblage de la tête, soulever la languette de verrouillage sur l'assemblage de la tête et retirer la tête de l'aspirateur.

UTILISATION

AVERTISSEMENT :

Toujours inspecter le aspirateur et le compartiment à piles scellé avant et après chaque utilisation pour des dommages ou des fissures. Cesser d'utiliser si le compartiment à piles est endommagé, ceci pourrait permettre à des liquides corrosifs ou conducteurs de pénétrer dans le bloc-piles et causer des blessures corporelles graves ou des dommages à la propriété.

AVERTISSEMENT :

Ne pas laisser la familiarité avec l'outil faire oublier la prudence. Ne pas oublier qu'une fraction de seconde d'inattention peut entraîner des blessures graves.

AVERTISSEMENT :

Toujours retirer la bloc-pile de l'produit au moment d'assembler des pièces, d'effectuer des réglages et de procéder au nettoyage, ou lorsque l'outil n'est pas utilisé. Si cette précaution n'est pas prise, des objets peuvent être projetés dans les yeux et causer des lésions graves.

AVERTISSEMENT :

Ne pas utiliser d'outils ou accessoires non recommandés par le fabricant pour cet outil. L'utilisation de pièces et accessoires non recommandés peut entraîner des blessures graves.

APPLICATIONS

Cet outil ne doit être utilisé que pour les applications listées ci-dessous :

- Le nettoyage de débris provenant de piscines et de spas

UTILISATION

INSTALLATION / RETRAIT DU BLOC-PILES

Voir les figures 3 et 4, pages 9 et 10.

AVERTISSEMENT :

Ne pas ouvrir le compartiment à piles si l'aspirateur est humide. S'assurer que l'aspirateur est complètement sec avant d'installer, de retirer, ou de changer un bloc-piles. S'éloigner de la piscine, du spa, ou des zones humides avant d'ouvrir le compartiment à piles.

AVERTISSEMENT :

Éviter de laisser entrer de l'humidité ou de l'eau dans le compartiment étanche à piles. Éviter de laisser entrer de l'humidité ou de l'eau dans le compartiment étanche à piles. L'eau de piscine est corrosive et endommagera la pile, fumée/feu, blessures corporelles graves, et/ou dommages à la propriété si le liquide entre dans le compartiment étanche à piles.

- Retirer le produit de la piscine et s'en éloigner avant d'ouvrir le couvercle du compartiment à piles afin d'éviter de laisser tomber le bloc-piles accidentellement dans la piscine.
- Bien sécher toutes les surfaces de l'unité avant d'ouvrir le compartiment étanche à piles afin d'éviter que de l'eau de piscine s'infilte dans le compartiment à piles et garder le bloc-piles et les composantes internes au sec.
- S'assurer que les mains soient sèches avant d'ouvrir le compartiment à piles ou de manipuler le bloc-piles.
- Ne pas utiliser le produit si le compartiment étanche à piles est endommagé ou si le couvercle est fissuré, puisque de l'eau de piscine pourrait s'infiltrer dans le bloc-piles et dans les composantes internes.

AVERTISSEMENT :

Après avoir ouvert le produit, si du liquide s'est infiltré dans le compartiment étanche à piles et s'est accumulé au fond du compartiment à piles, cesser d'utiliser immédiatement et enlever le bloc-piles. Voir la page 3, *Instructions de sécurité importantes*, et suivre les instructions dans la section AVERTISSEMENT pour les bloc-piles exposés aux liquides corrosifs et conducteurs.

NOTE : Ne pas utiliser si le compartiment à piles scellé est endommagé ou si le couvercle est fendillé.

- Positionner le commutateur MARCHE/ARRÊT en position ARRÊT.
- Appuyer sur la languette et déverrouiller les loquets principaux et secondaires de chaque côté du compartiment à piles et ouvrir le compartiment.

NOTE : Le loquet secondaire se retourne vers l'extérieur, à l'écart du logement de l'aspirateur.

- Insérer le bloc-piles dans le produit comme indiqué.
- S'assurer que les loquets situés sur chaque côté du bloc-piles s'enclenchent correctement et que le bloc-piles est bien installé dans le produit avant de commencer le travail.
- Fermer le compartiment à piles et fixer les loquets principaux et secondaires des deux côtés.
- Pour retirer la pile, retirer la poignée d'extension et ouvrir le compartiment à piles. Appuyer sur les loquets de la pile pour retirer le bloc-piles.

ATTACHER ET RETIRER UNE POIGNÉE D'EXTENSION (NON COMPRISE)

Voir la figure 5, page 10.

- Aligner les trous de la poignée d'extension avec les tiges de verrouillage situées sur la poignée de l'aspirateur.
- Presser les tiges de verrouillage ensemble et faire glisser l'extrémité de la poignée d'extension sur la poignée de l'aspirateur jusqu'à ce que les tiges se verrouillent dans les trous de la poignée d'extension.

MISE EN MARCHÉ / ARRÊT DE L'ASPIRATEUR

Voir la figure 6, page 9.

- **Pour mettre l'aspirateur en marche :** positionnez le commutateur MARCHE/ARRÊT en position MARCHE.
- **Pour arrêter l'aspirateur :** Positionnez le commutateur MARCHE/ARRÊT en position ARRÊT.

L'UTILISATION DE L'ASPIRATEUR

Voir la figure 7, page 10.

AVERTISSEMENT :

L'aspirateur est conçu pour être utilisé sous l'eau seulement. Ne pas utiliser cet aspirateur pour nettoyer autre chose qu'une piscine ou un spa. Il n'est pas conçu pour être utilisé comme un aspirateur sec/humide.

AVERTISSEMENT :

L'aspirateur n'est PAS un dispositif de sauvetage et n'est PAS un jouet. Ne pas utiliser près des personnes ou des animaux domestiques et garder tous les nageurs à l'écart de la zone où l'aspirateur est utilisé, puisque des cheveux et des vêtements peuvent être aspirés dans l'aspirateur. Ne pas suivre ces instructions pourrait causer la mort par noyade ou des blessures graves.

AVIS :

La profondeur de fonctionnement minimale de l'aspirateur est de 203 mm (8 po.) et les évènements d'évacuation sont submergés. La profondeur de fonctionnement maximale est de 3,6 m (12 pi.).

UTILISATION

Aspirer avec l'assemblage de la tête :

- Démarrer l'aspirateur et le submerger dans l'eau jusqu'à ce que l'embout d'aspiration repose sur le fond de la piscine.
- Déplacer lentement l'aspirateur d'avant en arrière le long du fond de la piscine.

AVIS :

Ne pas utiliser l'assemblage de la tête si l'une des roues ou des brosses est brisée ou manquante. Les pièces brisées ou manquantes pourraient déchirer la paroi de la piscine. Se reporter à la section Entretien pour le remplacement des pièces.

Aspirer sans l'assemblage de la tête :

Pour le nettoyage d'un endroit précis, de marches, de sièges, ou d'autres espaces serrés que l'assemblage de la tête ne peut pas atteindre, l'aspirateur peut être utilisé sans l'assemblage de la tête.

AVIS :

L'eau du spa doit être à température ambiante avant d'y submerger l'aspirateur.

- Retirer l'assemblage de la tête et l'embout en tirant sur l'embout de l'aspirateur.
- Démarrer l'aspirateur et le descendre dans l'eau jusqu'à ce que l'aspirateur soit complètement submergé.
- Déplacer lentement l'aspirateur sur le fond, les marches, ou les sièges de la piscine ou du spa.

RETIRER LES DÉCHETS DU RÉCIPIENT DE COLLECTE

Voir les figures 8 à 10, pages 10 et 11.

Le récipient de collecte doit être vérifié, vidé, et nettoyé régulièrement pour obtenir une efficacité maximale.

AVERTISSEMENT :

Garder les pieds au sol et être en équilibre en tout temps. Le poids total de l'aspirateur augmentera à mesure qu'il se remplira d'eau et de débris humides. Ne pas le faire pourrait entraîner une perte de contrôle et des blessures à vous-même et à d'autres.

- Soulever l'aspirateur de la piscine avec l'embout orienté vers le bas.
- Mettre l'aspirateur hors tension lorsqu'il est hors de l'eau.
- Avec une main tenant la poignée, tirer sur la poignée du récipient de collecte jusqu'à ce que le mécanisme de verrouillage se relâche et que la poignée se déplace librement vers le haut.

AVERTISSEMENT :

Ne jamais ouvrir le récipient de collecte lorsque l'aspirateur est en marche. Ouvrir le récipient de collecte lorsque l'aspirateur est en marche pourrait provoquer la projection de débris sur l'opérateur et causer de graves blessures.

- Vider le récipient de collecte ; le rincer au besoin.
- Inspecter le filtre. Rincer ou remplacer au besoin.
- Replacer le récipient de collecte et bien le verrouiller.

ENTRETIEN

WARNING:

Toujours inspecter l'aspirateur et le compartiment à piles scellé avant et après chaque utilisation pour s'assurer de l'absence de dommages ou de fissures. Cesser d'utiliser si le compartiment à piles est endommagé, ceci pourrait permettre à des liquides corrosifs ou conducteurs de pénétrer dans le bloc-piles et causer des blessures corporelles graves ou des dommages à la propriété.

ENTRETIEN GÉNÉRAL

Éviter d'utiliser des solvants pour le nettoyage des pièces en plastique. La plupart des matières plastiques peuvent être endommagées par divers types de solvants du commerce. Utiliser un chiffon propre pour éliminer la saleté, la poussière, l'huile, la graisse, etc.

AVERTISSEMENT :

Ne jamais laisser de liquides tels que le fluide de freins, l'essence, les produits à base de pétrole, les huiles pénétrantes, etc., entrer en contact avec les pièces en plastique. Les produits chimiques peuvent endommager, affaiblir ou détruire le plastique, ce qui peut entraîner des blessures graves.

NETTOYER OU REMPLACER LE FILTRE

Voir la figure 11, page 11.

- Avec une main tenant la poignée, soulever le récipient de collecte pour le détacher de l'aspirateur.
- Tourner le filtre pour le déverrouiller et le retirer.
- Inspecter le filtre. Rincer ou remplacer au besoin.
- Pour réinstaller le filtre, aligner les languettes du filtre avec les fentes de l'aspirateur et tourner le filtre pour le verrouiller.

REEMPLACER LES BROSSES

Voir la figure 12, page 11.

- Repousser la languette en caoutchouc et tirer la brosse de l'assemblage de la tête de l'aspirateur.

- Avec l'extrémité entaillée de la brosse orientée vers le bord extérieur de l'assemblage de la tête de l'aspirateur, repousser la languette en caoutchouc sur la tête et insérer complètement la brosse dans la fente. Relâcher la languette en caoutchouc et s'assurer que la brosse est bien en place.

AVIS :

Ne pas utiliser l'assemblage de la tête si l'une des roues ou des brosses est brisée ou manquante. Les pièces brisées ou manquantes pourraient déchirer la paroi de la piscine. Se reporter à la section Entretien pour le remplacement des pièces.

REEMPLACER LES ROUES

Voir la figure 13, page 11.

- Saisir la roue et la tirer doucement hors de l'assemblage de la tête.
- Pour installer une nouvelle roue, aligner la roue avec les fentes de l'assemblage de la tête et la pousser pour la verrouiller en place.

AVIS :

Ne pas utiliser l'assemblage de la tête si l'une des roues ou des brosses est brisée ou manquante. Les pièces brisées ou manquantes pourraient déchirer la paroi de la piscine. Se reporter à la section Entretien pour le remplacement des pièces.

LUBRIFICATION DU JOINT D'ÉTANCHÉITÉ DU COUVERCLE DE LA PILE

Lubrifier périodiquement le joint torique du couvercle du compartiment à piles à l'aide d'un lubrifiant à base de silicone afin d'empêcher l'eau d'entrer dans le compartiment à piles.

Si le joint torique est endommagé ou si vous observez de l'eau dans le compartiment à piles, remplacer le joint torique.

ACCESSOIRES

Rechercher ces accessoires où vous avez acheté ce produit ou en appelant au 1-800-525-2579:

- Filtre (Paquet de 2)..... A187FT1
- Tête de la perceuse A187BH1
- Roues (Paquet de 4)A187WH1

**NOTE : ILLUSTRATIONS COMMENÇANT
SUR 9 DE PAGE APRÈS LE SECTION ESPAGNOL.**

IMPORTANTES INSTRUCCIONES DE SEGURIDAD

GUARDE ESTAS INSTRUCCIONES

Al utilizar un aparato eléctrico, deben seguirse ciertas precauciones básicas, como las siguientes:

¡ADVERTENCIA!

LEA Y COMPRENDA TODAS LAS INSTRUCCIONES. El incumplimiento de las instrucciones señaladas abajo puede causar descargas eléctricas, incendios y lesiones serias.

LEA TODAS LAS INSTRUCCIONES ANTES DE USAR ESTE APARATO

PELIGRO:

RIESGO DE AHOGO: NO es un dispositivo salvavidas. Solo sirve como producto recreativo. Nunca permita que niños o personas que no sepan nadar usen el producto. Este producto se diseñó para usarse alrededor de piletas residenciales o en ellas, y si alguien que no sabe nadar cae accidentalmente a la pileta al usar el producto, podría ahogarse.

ADVERTENCIA:

NO PERMITA QUE FLUIDOS ALTAMENTE CONDUCTORES O CORROSIVOS ENTREN AL PAQUETE DE BATERÍAS. El agua de la pileta es corrosiva y dañará la batería si ingresa fluido al compartimiento sellado de esta. Estos fluidos pueden causar fallas en el paquete de baterías, incluidos cortocircuitos, que podrían resultar en humo, incendios o lesiones personales graves. Seque bien todas las superficies antes de abrir o cerrar el compartimiento sellado de la batería para evitar que ingrese agua al paquete de baterías y a los componentes internos.

ADVERTENCIA:

Para reducir el riesgo de una descarga eléctrica **NO** exponga el paquete de baterías o el cargador a la lluvia. Guárdela en el interior.

- **Vístase de manera apropiada. No use ropas holgadas ni joyas. Recójase el cabello si está largo. Mantenga el cabello, la ropa holgada, los dedos y todas las partes del cuerpo o la ropa alejados de las aberturas y las piezas móviles.** Las ropas holgadas, las joyas y el cabello largo pueden engancharse en las piezas internas móviles.
- **No estire el cuerpo para alcanzar mayor distancia. Mantenga una postura firme y buen equilibrio en todo momento.** La postura firme y el buen equilibrio permiten un mejor control de la aspiradora de mano en situaciones inesperadas. No utilice la unidad al estar en una escalera o en un soporte inestable.

- **Use equipo de seguridad.**
- **No permita que ningún niño utilice o juegue con la aspiradora de mano como si fuera un juguete.** Si usa el producto cerca de niños o personas que no sepan nadar, preste mucha atención.
- **Utilice esta aspiradora de mano SOLAMENTE para los fines especificados en este manual.** Solamente utilice accesorios recomendados en este manual.
- **Si la aspiradora de mano no está funcionando adecuadamente, se dejó caer, se dañó, o se dejó a la intemperie, regrésela al centro de servicio más cercano.**
- **No manipule la clavija del baterías, cargador, tapón del cargador o la aspiradora de mano con las manos mojadas.**
- **No coloque objetos en las aberturas de ventilación.** No use el producto con el conjunto del cabezal o alguna abertura bloqueados. Mantenga las aberturas libres de suciedad que pueda reducir el flujo de agua.
- **NO** utilice la unidad para recoger líquidos inflamables o combustibles, como la gasolina, ni la utilice en lugares donde pueda haber presentes dichos líquidos.
- **No** use la unidad sin el contenedor de recolección y el filtro en su lugar.
- **No** use la unidad para recoger objetos duros como clavos, tornillos, monedas, etc. Pueden producirse daños o lesiones
- **No** incinere este aparato, incluso si está dañado seriamente. Pueden estallar y quedar envueltas en fuego las baterías.
- **La aspiradora de mano no tiene que estar enchufada en una toma de corriente, para estar siempre en condiciones de funcionamiento.** Esté consciente de los posibles peligros cuando esté usando la aspiradora de mano o cuando esté cambiando los accesorios de la misma.
- **Cuando no esté usándose la aspiradora y antes de dársele servicio debe retirarse la batería.**
- **No abra el compartimiento de la batería con las manos mojadas.**
- **Cargue las baterías solamente con el cargador indicado.** Para utilizar con paquetes de baterías de iones de litio de 18 V, consulte el folleto de la herramienta/aparato/paquete de baterías/cargador complementario 987000-432.
- **No utilice el cargador en el exterior.**
- **Sólo cargue el paquete de baterías con el cargador especificado por el fabricante.** Un cargador adecuado para un tipo paquete de baterías puede significar un riesgo de incendio si se emplea con un paquete de baterías diferente.
- **Utilice las herramientas eléctricas sólo con los paquetes de baterías específicamente indicados.** El empleo de paquetes de baterías diferentes puede presentar un riesgo de incendio.
- **Cuando no esté usando el paquete de baterías, manténgala alejado de todo objeto metálico como:**

IMPORTANTES INSTRUCCIONES DE SEGURIDAD

- clips, monedas, llaves, clavos, tornillos y otros objetos metálicos pequeños que puedan establecer conexión entre ambas terminales. Establecer una conexión directa entre las dos terminales puede causar chispas, quemaduras o incendios.
- **Siempre retire el paquete de baterías cuando esté ensamblando partes, realizando ajustes, limpiando o cuando ésta no esté en uso.** Si retira el paquete de baterías, evitará arranques accidentales que podrían provocar lesiones graves.
 - **No utilice un paquete de baterías o una producto que esté dañado o modificado.** Las baterías dañadas o modificadas pueden tener un funcionamiento impredecible que provoque incendios, explosiones o riesgo de lesiones.
 - **No modifique o intente reparar un producto o paquete de baterías que esté dañado.**
 - **Para reducir el riesgo de lesiones personales graves, nunca use el paquete de baterías o un producto inalámbrico en presencia de una llama abierta o a una temperatura superior a los 129 °C (265 °F).** Una batería que explotó puede expulsar escombros y productos químicos. Si ha quedado expuesto a la explosión de una batería, lávese de inmediato con agua.
 - **Evite un arranque accidental de la unidad. Asegúrese de que el interruptor esté en la posición de apagado antes de conectar la herramienta.** Portar las herramientas eléctricas con el dedo en el interruptor, o conectarlas con el interruptor puesto, propicia accidentes.
 - **Si se maltratan las baterías, puede derramarse líquido de las mismas; evite todo contacto con éste. En caso de contacto, lávese con agua. Si el líquido llega a tocar los ojos, además busque atención médica.** El líquido de las baterías puede causar irritación y quemaduras.
 - **No cargue producto de baterías en lugares mojados o húmedos. No lo utilice, guarde o cargue la paquete de baterías o la product unidad en lugares donde la temperatura sea inferior a 10 °C (50 °F) o superior a 38 °C (100 °F).** No guarde la herramienta a la intemperie ni en el interior de vehículos.
 - **Revise para ver si hay desalineación o atoramiento de piezas móviles, ruptura de piezas o toda otra condición que pueda afectar el funcionamiento de el producto. Si se daña la herramienta, llévela a servicio antes de volver a utilizarla.** Numerosos accidentes son causados por herramientas mal cuidadas.
 - **Sólo utilice accesorios recomendados por el fabricante para cada modelo en particular.** Accesorios que pueden ser adecuados para una producto pueden significar un riesgo de lesiones si se emplean con otra producto.
 - **No permita que gasolina, aceites, productos a base de petróleo, etc., lleguen a tocar las piezas de plástico.** Dichos productos contienen compuestos químicos que pueden dañar, debilitar o destruir el plástico.
 - **Verifique que un técnico de reparación calificado haga el mantenimiento usando solo repuestos idénticos.** De esta manera se mantiene la seguridad del product.
 - **Esta producto está diseñada para uso casero solamente.**
 - **Este producto no contiene piezas del interno que puedan repararse.**
 - **Guarde estas instrucciones.** Consúltelas con frecuencia y empléelas para instruir a otras personas que puedan utilizar esta producto. Si presta a alguien esta producto, facilítele también las instrucciones.

ADVERTENCIA:

NUNCA SUMERJA NI EXPONGA EL PAQUETE DE BATERÍAS, NI EL CARGADOR A FLUIDOS CORROSIVOS O CONDUCTIVOS, NI PERMITA QUE ESTOS FLUIDOS PENETREN EN ESTOS ELEMENTOS.

Los fluidos corrosivos o conductivos, como el agua de mar, el cloro, ciertos químicos industriales y la lavandina o los productos con lavandina, etc., pueden causar un cortocircuito en el paquete de baterías.

Si expone el paquete de baterías a un fluido corrosivo o conductivo, no intente usar ni cambiar el paquete de baterías, y realice los siguientes pasos de inmediato:

- Use elementos de protección personal, incluidos protección ocular y guantes de goma.
- Coloque el paquete de baterías expuesto en un recipiente

grande (por ejemplo, de 18,9 l [5 gal]) y llene el recipiente con agua regular del grifo. No coloque más de dos paquetes en el recipiente.



- Coloque el recipiente en el exterior en un área inaccesible para niños y mascotas y lejos de edificios, garajes/casetas, estructuras, vehículos y material combustible/inflamable.
- Deje los paquetes de baterías en el recipiente con agua del grifo y llame al Servicio al cliente al 1-800-525-2579 para obtener instrucciones adicionales sobre el desecho apropiado de los paquetes de baterías.

Los paquetes de baterías expuestos a fluidos corrosivos o conductivos y no seguir los pasos anteriores en caso de exposición a estos fluidos podrían resultar en incendios, lesiones personales graves y daños materiales.







GUARDE ESTAS INSTRUCCIONES

SÍMBOLOS

Las siguientes palabras de señalización y sus significados tienen el objeto de explicar los niveles de riesgo relacionados con este producto.

SÍMBOLO	SEÑAL	SIGNIFICADO
	PELIGRO:	Indica una situación peligrosa, la cual, si no se evita, causará la muerte o lesiones serias.
	ADVERTENCIA:	Indica una situación peligrosa, la cual, si no se evita, podría causar la muerte o lesiones serias.
	PRECAUCIÓN:	Indica una situación peligrosa, la cual, si no se evita, podría causar lesiones menores o leves.
	AVISO:	(Sin el símbolo de alerta de seguridad) Indica la información que se considera importante, pero no relacionada con lesiones potenciales (por ej. en relación a daños a la propiedad).

Es posible que se empleen en este producto algunos de los siguientes símbolos. Le suplicamos estudiarlos y aprender su significado. Una correcta interpretación de estos símbolos le permitirá utilizar mejor y de manera más segura el producto.

SÍMBOLO	NOMBRE	DENOMINACIÓN/EXPLICACIÓN
	Alerta de seguridad	Indica un peligro posible de lesiones personales.
	Lea el manual del operador	Para reducir el riesgo de lesiones, el usuario debe leer y comprender el manual del operador antes de usar este producto.
	Protección ocular	Siempre póngase protección ocular con protección lateral con la marca de cumplimiento de la norma ANSI Z87.1.
	Alerta de condiciones húmedas	No exponga el compartimiento interior de la batería a la lluvia ni use el producto en lugares húmedos.
	Superficie resbaladiza	El goteo de agua de un producto para piscina mojado podría originar peligro de resbalones y caídas.
	Cabello largo	Riesgo de que el cabello largo quede atrapado en la impulsor.
	Símbolos de reciclado	Este producto contiene baterías de litio (Li-ion). Es posible que algunas leyes municipales, estatales o federales prohíban desechar las baterías en la basura normal. Consulte a las autoridades reguladoras de desechos para obtener información en relación con las alternativas de reciclado y desecho disponibles.
V	Volts	Voltaje
min	Minutos	Tiempo
==	Corriente continua	Tipo o característica de corriente
nº	Velocidad en vacío	Velocidad de rotación, en vacío
.../min	Por minuto	Revoluciones, carreras, velocidad superficial, órbitas, etc., por minuto

ARMADO

DESEMPAQUETADO

Este producto requiere armarse.

- Extraiga cuidadosamente de la caja la producto y los accesorios. Todos los elementos enumerados en la sección **Incluye** se deben incluir al momento de la compra.

ADVERTENCIA:

Las piezas incluidas en esta sección de Armado no vienen ensambladas en el producto de fábrica y requieren la instalación por parte del cliente. El uso de un producto que pueda haber sido armado de manera incorrecta podría provocar lesiones personales graves.

- Si hay alguna pieza dañada o faltante, apeler le 1-800-525-2579.

ADVERTENCIA:

Si falta o está dañada alguna pieza, no utilice este producto sin haber reemplazado la pieza. Usar este producto con partes dañadas o faltantes puede causar lesiones serias al operador.

ADVERTENCIA:

No intente modificar este producto ni hacer aditamentos ni accesorios no recomendados para el mismo. Cualquier alteración o modificación constituye maltrato el cual puede causar una condición peligrosa, y como consecuencia posibles lesiones corporales serias.

COLOCACIÓN DEL MANGO

Vea la figura 1, página 9.

El mango tiene dos conjuntos de pasadores de seguridad. Para armar el mango, busque el conjunto de pasadores de seguridad más cercano al extremo del mango.

- Presione los pasadores de seguridad hacia dentro y deslice el mango por el soporte del mango trasero de la carcasa de la aspiradora. Después de soltar los pasadores, continúe empujando el mango por el soporte hasta que los pasadores de seguridad salgan por el otro lado del soporte.
- Presione los pasadores de seguridad hacia dentro nuevamente y deslice el mango por el soporte del mango delantero de la carcasa de la aspiradora, alineando los pasadores de seguridad con los orificios del soporte.
- El mango estará bloqueado correctamente cuando los pasadores de seguridad hayan encajado en los orificios del soporte.

COLOCACIÓN DEL CONJUNTO DEL CABEZAL

Vea la figura 2, página 9.

- Alinee la orejeta de aseguramiento del conjunto del cabezal con el retén de la punta de la aspiradora y deslice el conjunto del cabezal por la aspiradora hasta que la orejeta encaje en su lugar.
- Para quitar el conjunto del cabezal, levante la orejeta de aseguramiento del conjunto y retire el cabezal de la aspiradora.

FUNCIONAMIENTO

ADVERTENCIA:

Siempre inspeccione el aspiradora y el compartimiento sellado de la batería antes y después de cada uso para verificar si hay daños o grietas. Deje de usar el producto si el compartimiento de la batería está dañado, ya que esto puede permitir que líquidos corrosivos o conductores ingresen al paquete de baterías, lo que podría resultar en lesiones personales graves o daños materiales.

ADVERTENCIA:

No permita que su familiarización con las herramientas lo vuelva descuidado. Tenga presente que un descuido de un instante es suficiente para causar una lesión grave.

ADVERTENCIA:

Siempre retire el paquete de baterías de la producto cuando esté ensamblando partes, realizando ajustes, limpiando o cuando ésta no esté en uso. Retirando el paquete de baterías se evita arrancar accidentalmente la unidad, lo cual puede causar lesiones serias.

ADVERTENCIA:

No utilice ningún aditamento o accesorio no recomendado por el fabricante de esta producto. El empleo de aditamentos o accesorios no recomendados podría causar lesiones serias.

APLICACIONES

Esta producto puede emplearse para los fines siguientes:

- Limpiar suciedad en piletas y spas

FUNCIONAMIENTO

INSTALACIÓN/DESMONTAR DEL PAQUETE DE BATERÍAS

Vea las figuras 3 a 4, páginas 9 y 10.

ADVERTENCIA:

No abra el compartimiento de la batería si esta está mojada. Asegúrese de que la aspiradora esté completamente seca antes de instalar, quitar o cambiar el paquete de baterías. Aléjese de la pileta, el spa o áreas mojadas antes de abrir el compartimiento de la batería.

ADVERTENCIA:

No permita que ingrese humedad o agua al compartimiento sellado de la batería. El agua de la pileta es corrosiva y dañará la batería, humo/incendio, lesiones personales graves o daños materiales si ingresa fluido al compartimiento sellado de esta.

- Quite el producto de la pileta y retírelo del área circundante antes de abrir la tapa del compartimiento de la batería para evitar que el paquete de baterías caiga accidentalmente a la pileta.
- Seque bien todas las superficies de la unidad antes de abrir el compartimiento sellado de la batería para evitar que ingrese agua de la pileta al compartimiento de la batería, al paquete o a los componentes internos.
- Asegúrese de tener las manos secas antes de abrir el compartimiento de la batería o manipular paquetes de baterías
- No use el producto en caso de que el compartimiento de la batería esté dañado o la tapa esté agrietada, ya que podría ingresar agua al paquete de baterías y a los componentes internos.

ADVERTENCIA:

Después de abrir el producto, si ingresó fluido al compartimiento sellado de la batería y se acumuló en su parte inferior, deje de usar el producto de inmediato y retire el paquete de baterías. Consulte la página 3 de este manual (*Instrucciones de seguridad importantes*) y siga las instrucciones en la ADVERTENCIA de paquetes de baterías expuestos a líquidos corrosivos o conductores.

NOTA: No use el producto si el compartimiento de la batería está dañado o la cubierta está agrietada.

- Coloque el interruptor de encendido/apagado en la posición de apagado.
- Presione la orejeta y desbloquee los pestillos principal y secundario a ambos lados del compartimiento de la batería; luego, abra el compartimiento.

NOTA: El pestillo secundario se voltea hacia afuera de la carcasa de la aspiradora.

- Inserte el paquete de baterías en el producto como se muestra en la imagen.
- Asegúrese de que los pestillos a ambos lados del paquete de baterías encajen en su lugar y de que el paquete de baterías esté posición firme en el producto antes de ponerlo en funcionamiento.
- Cierre el compartimiento de la batería y asegure los pestillos principal y secundario a ambos lados.
- Para quitar la batería, retire el mango de extensión y abra el compartimiento de la batería. Presione los pestillos de la batería para quitar el paquete de baterías.

CÓMO COLOCAR Y RETIRAR UN MANGO DE EXTENSIÓN (NO INCLUIDO)

Vea la figura 5, página 10.

- Alinee los orificios del mango de extensión con los pasadores de seguridad del mango de la aspiradora.
- Presione los pasadores de seguridad hacia dentro y deslice el extremo del mango de extensión por el mango de la aspiradora hasta que los pasadores de seguridad encajen en los orificios del mango de extensión.

ENCENDIDO Y APAGADO DE LA ASPIRADORA

Vea la figura 6, página 9.

- **Para encender la aspiradora:** coloque el interruptor de ENCENDIDO/APAGADO en la posición de ENCENDIDO.
- **Para apagar la aspiradora:** Coloque el interruptor de ENCENDIDO/APAGADO en la posición de APAGADO.

CÓMO USAR LA ASPIRADORA

Vea la figura 7, página 10.

ADVERTENCIA:

La aspiradora se diseñó para usarse solamente bajo el agua. No use la aspiradora para limpiar otra cosa que no sea una pileta o un spa. No sirve para usar como aspiradora en húmedo/seco.

ADVERTENCIA:

La aspiradora NO es un dispositivo salvavidas NI un juguete. No use el producto cerca de personas o mascotas, y asegúrese de que no haya personas nadando en las cercanías de la zona donde esté utilizando la aspiradora, ya que esta puede aspirar cabello o la ropa. El incumplimiento de estas instrucciones puede causar la muerte por ahogamiento o lesiones personales graves.

AVISO:

La profundidad de operación mínima de la aspiradora es de 203 mm (8 pulg.) y las salidas de ventilación están sumergidas. La profundidad máxima de operación es de 3,6 m (12 pies).

FUNCIONAMIENTO

Aspirar con el conjunto del cabezal:

- Encienda la aspiradora y sumérgala en el agua hasta que el cabezal haga contacto con el piso de la pileta.
- Mueva la aspiradora hacia atrás y hacia delante lentamente por el piso de la pileta.

AVISO:

No use el conjunto del cabezal si las ruedas o las escobillas están rotas o no están colocadas. Las partes rotas o faltantes podrían rasgar el revestimiento de la pileta. Consulte la sección de Mantenimiento para ver información sobre el reemplazo de las piezas.

Aspirar sin el cabezal de la aspiradora:

Si desea limpiar manchas, escalones, asientos u otros espacios ajustados donde el conjunto del cabezal no pueda llegar, puede utilizar la aspiradora sin él.

AVISO:

El agua del spa debe estar a temperatura ambiente antes de sumergir la aspiradora.

- Retire el cabezal y la punta de la aspiradora tirando de ella.
- Encienda la aspiradora y sumérgala en el agua hasta que quede completamente dentro de la pileta.
- Mueva la aspiradora lentamente por el piso, los escalones o los asientos de la pileta o el spa.

CÓMO QUITAR LOS RESIDUOS DEL CONTENEDOR DE RECOLECCIÓN

Vea las figuras 8 - 10, páginas 10 - 11.

El contenedor de recolección debe inspeccionarse, vaciarse y limpiarse periódicamente para obtener la máxima eficiencia.



ADVERTENCIA:

Mantenga un punto de apoyo firme y buen equilibrio en todo momento. El peso total de la aspiradora aumentará cuando esté llena de agua y suciedad mojada. Si no lo hace, podría perder el control y causar lesiones, tanto a usted como a otras personas.

- Retire la aspiradora de la pileta con la punta hacia abajo.
- Apague la aspiradora cuando esté fuera del agua.
- Con una mano en el mango, tire hacia arriba el contenedor de recolección hasta sentir que la liberación del bloqueo y el mango se muevan hacia arriba libremente.



ADVERTENCIA:

Nunca abra el contenedor de recolección con la aspiradora en funcionamiento. Si lo hace, podría ensuciarse con los residuos de la aspiradora y sufrir lesiones personales graves.

- Vacíe el contenedor de recolección; enjuáguelo de ser necesario.
- Inspeccione el filtro. Enjuáguelo o reemplácelo de ser necesario.
- Vuelva a colocar el contenedor de recolección y bloquéelo de manera segura.

MANTENIMIENTO

ADVERTENCIA:

Siempre inspeccione la aspiradora y el compartimiento sellado de la batería antes y después de cada uso para verificar si hay daños o grietas. Deje de usar el producto si el compartimiento de la batería está dañado, ya que esto puede permitir que líquidos corrosivos o conductores ingresen al paquete de baterías, lo que podría resultar en daños materiales o lesiones personales graves.

MANTENIMIENTO GENERAL

Evite el empleo de solventes al limpiar piezas de plástico. La mayoría de los plásticos son susceptibles a diferentes tipos de solventes comerciales y pueden resultar dañados. Utilice paños limpios para eliminar la suciedad, el polvo, el aceite, la grasa, etc.

ADVERTENCIA:

No permita en ningún momento que fluidos para frenos, gasolina, productos a base de petróleo, aceites penetrantes, etc., lleguen a tocar las piezas de plástico. Las sustancias químicas pueden dañar, debilitar o destruir el plástico, lo cual a su vez puede producir lesiones corporales serias.

CÓMO LIMPIAR O REEMPLAZAR EL FILTRO

Vea la figura 11, página 11.

- Con una mano en el mango, levante el mango del contenedor de recolección para desconectarlo de la aspiradora.
- Gire el filtro para desbloquearlo y quitarlo.
- Inspeccione el filtro. Enjuáguelo o reemplácelo de ser necesario.
- Para volver a colocar el filtro, alinee sus orejetas con las ranuras de la aspiradora y gírelo para bloquearlo.

CÓMO REEMPLAZAR LAS ESCOBILLAS

Vea la figura 12, página 11.

- Empuje hacia atrás la orejeta de goma y tire de la escobilla para quitarla del conjunto del cabezal de la aspiradora.
- Con el extremo con muescas de la escobilla orientado hacia el borde exterior del conjunto del cabezal de la aspiradora, empuje hacia atrás la orejeta de goma del cabezal e inserte completamente la escobilla en la ranura. Suelte la orejeta de goma y asegúrese de que la escobilla quede en posición firme.

AVISO:

No use el conjunto del cabezal si las ruedas o las escobillas están rotas o no están colocadas. Las partes rotas o faltantes podrían rasgar el revestimiento de la piletta. Consulte la sección de Mantenimiento para ver información sobre el reemplazo de las piezas.

CÓMO REEMPLAZAR LAS RUEDAS

Vea la figura 13, página 11.

- Sujete la rueda y tire suavemente de ella para quitarla del conjunto del cabezal.
- Para colocar una rueda nueva, alinéela con las ranuras del conjunto del cabezal y empújela hacia dentro para que encaje en su lugar.

AVISO:

No use el conjunto del cabezal si las ruedas o las escobillas están rotas o no están colocadas. Las partes rotas o faltantes podrían rasgar el revestimiento de la piletta. Consulte la sección de Mantenimiento para ver información sobre el reemplazo de las piezas.

LUBRICACIÓN DEL SELLADO DE LA TAPA DE LA BATERÍA

Lubrique periódicamente el sellado del aro de la tapa del compartimiento de la batería utilizando un lubricante de silicona para ayudar a eliminar el agua que ingresa al compartimiento.

Si el aro está dañado o si observa agua en el compartimiento de la batería, reemplace el aro.

ACCESORIOS

Busque estos accesorios donde adquirió este producto o llame al 1-800-525-2579:

- Filtro (2 por paquete) A187FT1
- Conjunto del cabezal A187BH1
- Ruedas (4 por paquete) A187WH1

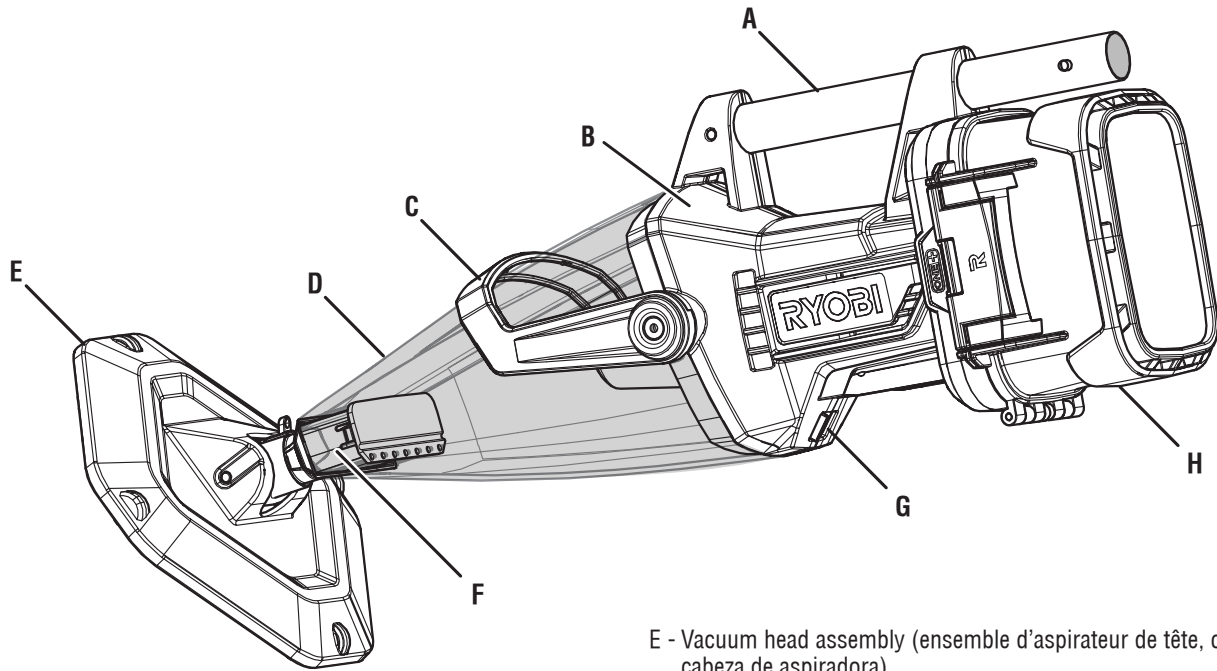

- A - Handle (poignée, mango)
- B - Vacuum housing (logement de l'aspirateur, carcasa de la aspiradora)
- C - Collection container handle (poignée de récipient de collecte, mango del contenedor de recolección)
- D - Collection container (récipient de collecte, contenedor de recolección)

- E - Vacuum head assembly (ensemble d'aspirateur de tête, conjunto de la cabeza de aspiradora)
- F - Vacuum nosepiece (embout d'aspiration, punta de la aspiradora)
- G - ON/OFF switch (Commutateur MARCHE/ARRÊT, interruptor de ENCENDIDO/APAGADO)
- H - Battery compartment (compartiment à piles, compartimiento de baterías)

Fig. 1

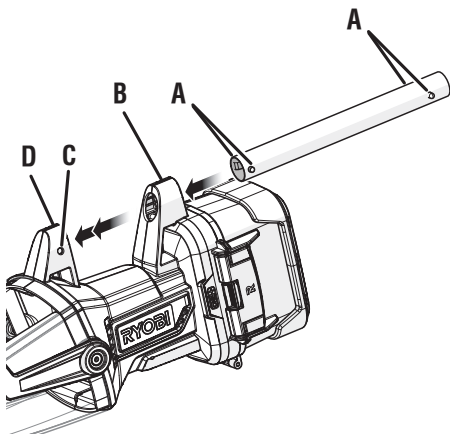

- A - Locking pins (tiges de verrouillage, pasadores de seguridad)
- B - Rear handle bracket (support de poignée arrière, soporte del mango trasero)
- C - Hole (orifice, orificio)
- D - Front handle bracket (support de poignée avant, soporte del mango delantero)

Fig. 2

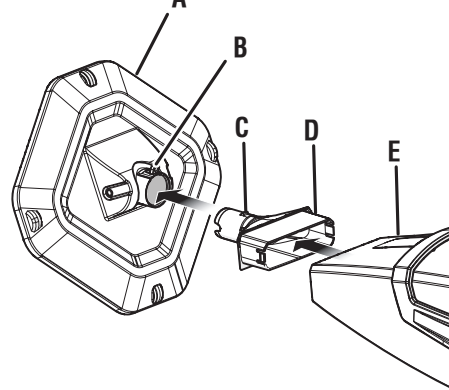

- A - Vacuum head assembly (ensemble d'aspirateur de tête, conjunto de la cabeza de aspiradora)
- B - Locking tab (languette de verrouillage, orejeta de aseguramiento)
- C - Detent (cran, retén)
- D - Vacuum nosepiece (embout d'aspiration, punta de la aspiradora)
- E - Collection container (récipient de collecte, contenedor de recolección)

Fig. 3

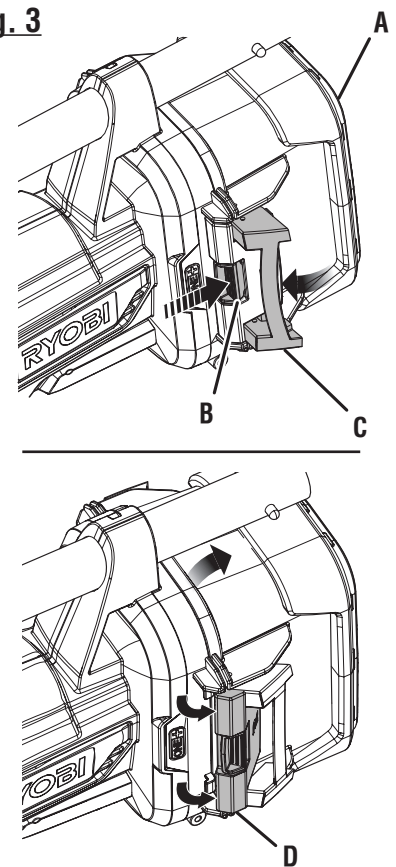

- A - Battery compartment cover (couverture du compartiment de piles, tapa del compartimiento de la batería)
- B - Tab (languette, orejeta)
- C - Primary latch (loquet principal, pestillo principal)
- D - Secondary latch (loquet secondaire, pestillo secondaire)

Fig. 4

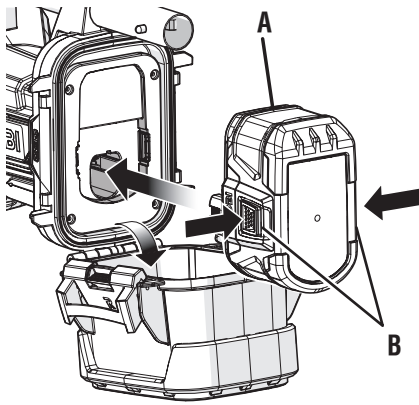

A - Battery pack (bloc-pile, paquete de batería)
 B - Depress latch to release battery pack (appuyer sur les loquets pour libérer le bloc-pile, para soltar el paquete de baterías oprima los pestillos)

Fig. 5

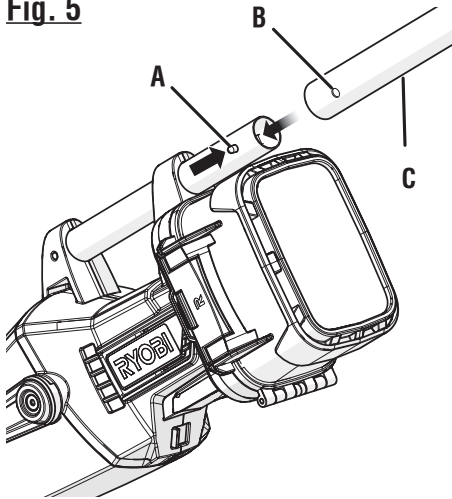

A - Locking pins (tiges de verrouillage, pasadores de seguridad)
 B - Hole (orifice, orificio)
 C - Extension pole (not included) [Tige allonge (non incluse, Vara de extensión (no incluida)]

Fig. 6

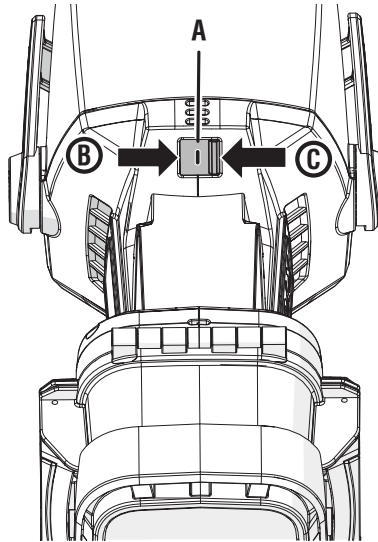

A - ON/OFF switch (Commutateur MARCHÉ/ARRÊT, interruptor de ENCENDIDO/APAGADO)
 B - On (marche, encendido)
 C - Off (arrêt, apagado)

Fig. 7

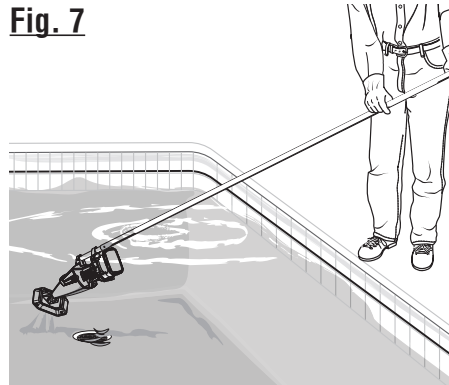

**VACUUMING WITH THE
 EXTENSION POLE**
**ASPIRER AVEC
 LA TIGE RALLONGE**
**ASPIRAR CON LA
 VARA DE EXTENSIÓN**

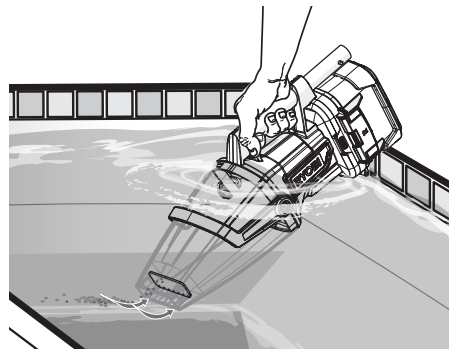

**VACUUMING WITHOUT THE
 EXTENSION POLE**
**ASPIRER SANS
 LA TIGE RALLONGE**
**ASPIRAR SIN LA
 VARA DE EXTENSIÓN**

Fig. 8

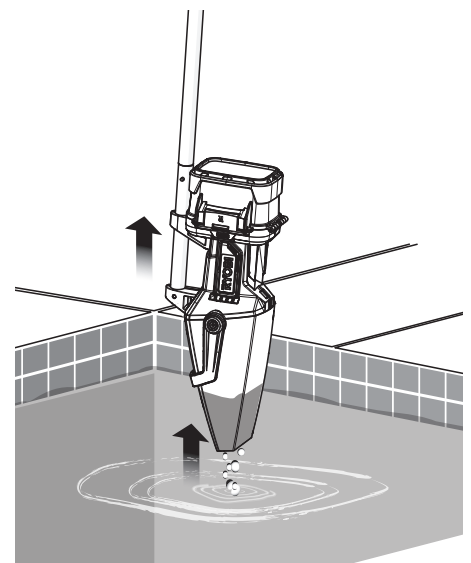
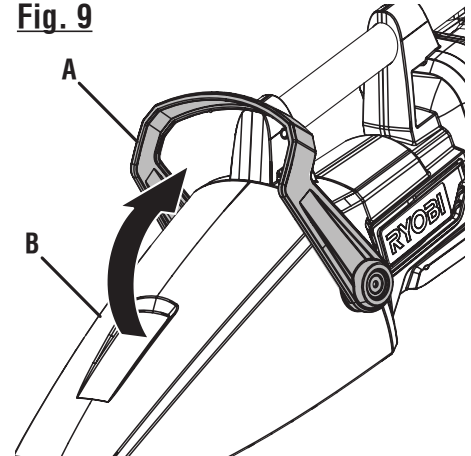
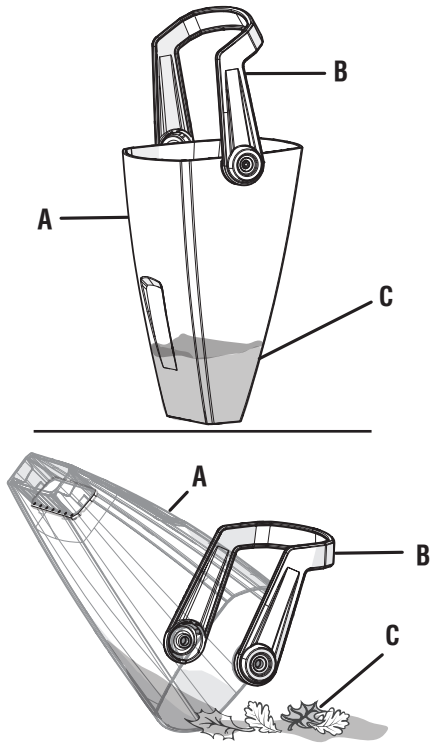

Fig. 9



A - Collection container handle (poignée de récipient de collecte, mango del contenedor de recolección)
 B - Collection container (récipient de collecte, contenedor de recolección)

Fig. 10



- A - Collection container (récipient de collecte, contenedor de recolección)
- B - Collection container handle (poignée de récipient de collecte, mango del contenedor de recolección)
- C - Debris (les débris, suciedad)

Fig. 11

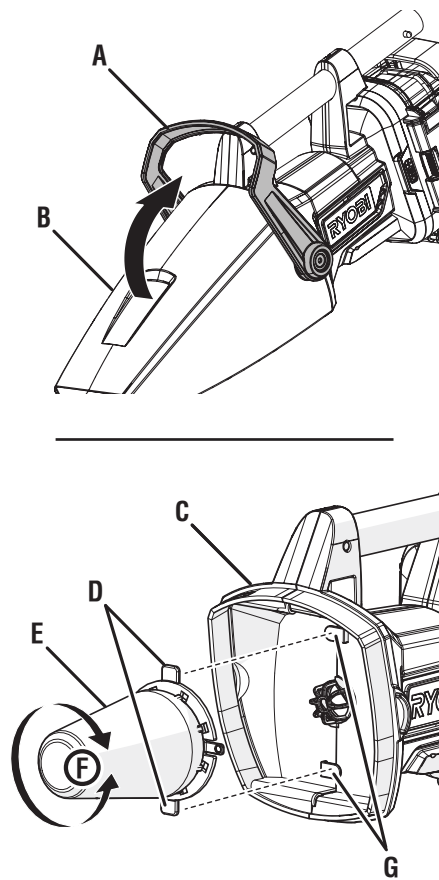

- A - Collection container handle (poignée de récipient de collecte, mango del contenedor de recolección)
- B - Collection container (récipient de collecte, contenedor de recolección)
- C - Vacuum housing (logement de l'aspirateur, carcasa de la aspiradora)
- D - Tabs (languettes, orejetas)
- E - Filter (filtre, filtro)
- F - Twist to lock/unlock (tourner pour verrouiller/déverrouiller, girar para bloquear/desbloquear)
- G - Slots (rainures, ranuras)

Fig. 12

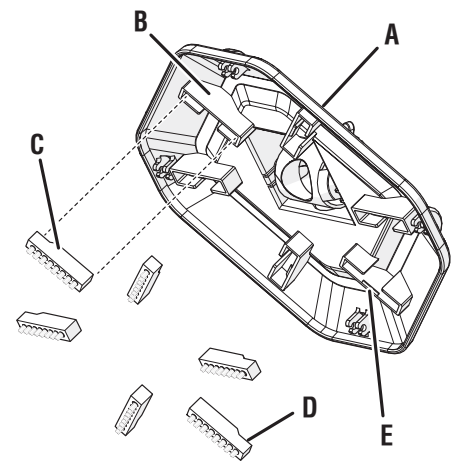

- A - Vacuum head assembly (ensemble d'aspirateur de tête, conjunto de la cabeza de aspiradora)
- B - Brush slot (fente de la brosse, ranura de la escobilla)
- C - Brush (brosse, escobilla)
- D - Notched end (extrémité entaillée, extremo con muescas)
- E - Rubber tab (languette en caoutchouc, orejeta de goma)

Fig. 13

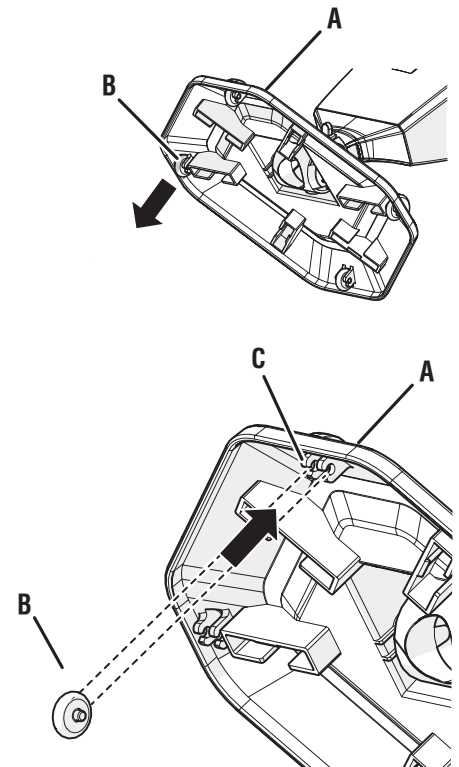

- A - Vacuum head assembly (ensemble d'aspirateur de tête, conjunto de la cabeza de aspiradora)
- B - Wheel (meule, rueda)
- C - Slots (rainures, ranuras)



**OPERATOR'S MANUAL
18V UNDERWATER STICK VACUUM
MANUEL D'UTILISATION
18V UNDERWATER STICK VACUUM
MANUAL DEL OPERADOR
18V UNDERWATER STICK VACUUM
P3500**

To request service, purchase replacement parts,
locate an Authorized Service Center and obtain Customer or Technical Support:

Visit **www.ryobitools.com** or call **1-800-525-2579**

If any parts or accessories are damaged or missing,
do not return this product to the store. Call **1-800-525-2579** for immediate service.

Please obtain your model and serial number from the product data plate.
This product is covered under a 1-year limited Warranty. Proof of purchase is required.

MODEL NUMBER _____ SERIAL NUMBER _____

RYOBI is a trademark of Ryobi Limited and is used pursuant to a license granted by Ryobi Limited.

Pour faire une demande de réparations ou obtenir des pièces de rechange, trouver un
Centre de réparations agréé pour obtenir un soutien technique ou le Service à la clientèle :

Visiter **www.ryobitools.com** ou en téléphonant au **1-800-525-2579**

Si des pièces ou accessoires sont manquantes ou endommagées, ne pas retourner
ce produit au magasin. Appeler immédiatement au **1-800-525-2579** pour obtenir de l'aide.

Inscrire les numéros de modèle et de série inscrits sur la plaque d'identification du produit.
Ce produit est couvert par une garantie limitée de 1 ans. Une preuve d'achat est exigée.

NUMÉRO DE MODÈLE _____ NUMÉRO DE SÉRIE _____

RYOBI est une marque de Ryobi Limited et est utilisée en vertu d'une licence accordée par Ryobi Limited.

Para obtener servicio, comprar piezas de repuesto, localizar un centro de servicio autorizado
y obtener Servicio o Asistencia Técnica al Consumidor:

Visite **www.ryobitools.com** o llame al **1-800-525-2579**

Si hay alguna pieza ou accesorios dañada o faltante, no devuelva este producto a la tienda.
Llame al **1-800-525-2579** para servicio técnico inmediato.

Obtenga su modelo y número de serie de la placa de datos del producto.
Este producto está cubierto con una garantía limitada de 1 años. Se solicita prueba de la compra.

NÚMERO DE MODELO _____ NÚMERO DE SERIE _____

RYOBI es una marca de Ryobi Limited y se utiliza conforme a una licencia otorgada por Ryobi Limited.

ONE WORLD TECHNOLOGIES, INC.

1428 Pearman Dairy Road, Anderson, SC 29625 • Phone 1-800-525-2579
États-Unis, Téléphone 1-800-525-2579 • USA, Teléfono 1-800-525-2579

www.ryobitools.com

995000473

1-4-18 (REV:03)