

**DO NOT RETURN PRODUCT TO THE STORE**  
Individual stores do not stock parts.

**NO REGRESAS ESTA PRODUCTO A LA TIENDA**  
Las tiendas no tiene partes.

**NE RETOURNEZ PAS LE PRODUIT AU MAGASIN**  
Les magasins individuels ne gardent pas de pièces.

If a part is missing or damaged, please visit our website or call our toll-free customer service line. We will gladly ship your replacement parts FREE of charge.

Si las partes están perdidas o dañadas Por favor visite nuestra página de Internet o llame a nuestra línea de teléfono gratis de Servicio al Cliente. Nosotros le enviaremos sus repuestos sin cargo adicional, serán totalmente gratis.

Si une pièce est manquante ou endommagée, veuillez visiter notre site web ou appelez sans frais notre Service à la clientèle. Nous expédierons avec plaisir vos pièces de rechange GRATUITEMENT.

Need Parts or Assistance?

Nesacitas partes o Asistencia?

Besoin de Pièces ou d'assistance?

**WWW.SYSTEMBUILD.COM/PARTS**

or call toll free:  
o llame a nuestra línea gratis: **1-866-452-4081**  
ou appelez sans frais:

For prompt, reliable service; please have your assembly manual ready.

Para servicio mas rapido y reliable por favor tenga esta manual listo.

Pour un service rapide et fiable, s'il vous plait ayez votre livret d'assemblage en main.

-KEEP FOR REFERENCE-

-GUARDAR PARA REFERENCIA-

-GARDEZ POUR RÉFÉRENCE-

## ⚠ WARNING



Unit can tip over causing severe injury or death.

- Anchor unit to stud or wall.
- **DO NOT** allow children to climb on unit.
- Put heavy items on lower shelves or drawers.
- Read and follow all assembly instructions.

## ⚠ ADVERTENCIA

Este mueble puede caerse por encima causando daño serio o la muerte

- Anolar el mueble a un espárrago muro.
- **NO** dejar que los niños suben por encima del mueble.
- Poner los articulos mas pesados en los tableros o cajones inferiores.
- Leer y seguir todos de los instuccionnes para el montaje.

## ⚠ AVERTISSEMENT

L'unité peut basculer et causer des blessures graves ou la mort.

- Fixez l'unité au mur ou à un montant.
- Ne laissez **PAS** les enfants grimper sur le meuble
- Déposez les pièces lourdes sur les tablettes ou tiroirs du bas.
- Lire et suivre toutes les instructions d'assemblage.

Thank you for purchasing from SYSTEM BUILD.  
**Visit [www.systembuild.com](http://www.systembuild.com) to view the limited warranty valid in the U.S. and Canada.**

*Gracias por haber comprado en SYSTEM BUILD.  
 Visite [www.systembuild.com](http://www.systembuild.com) para ver la garantía limitada válida solamente en Estados Unidos y Canadá.*

Merci pour votre achat de SYSTEM BUILD.  
 Visitez [www.systembuild.com](http://www.systembuild.com) pour voir la garantie limitée valide au Canada et aux États-Unis.

SYSTEM BUILD CONSUMER SERVICES

SERVICIO A LA CLIENTELA DE SYSTEM BUILD

SERVICE À LA CLIENTÈLE DE SYSTEM BUILD

Before starting – Antes de empezar – Avant de débiter.



- Read each step carefully before starting. It is very important that each step is performed in the correct order. If these steps are not followed in sequence, assembly difficulties will occur.

*Lea con cuidado cada paso antes de empezar. Es muy importante que cada paso se ejecute en el orden correcto, de lo contrario, tendrá dificultades en el ensamblaje.*

*Lisez chaque étape soigneusement avant de commencer. Il est très important que chaque étape de l'assemblage soit exécutée dans le bon ordre. Si ces étapes ne sont pas suivies dans l'ordre, vous aurez de la difficulté à assembler le meuble.*

- Make sure all parts are included. Most board parts are labeled or stamped on the raw edge.

*Asegúrese de tener todas las piezas. Cada pieza está marcada con una etiqueta o con un sello en el lado sin acabado.*

*Assurez-vous que toutes les pièces sont incluses. La plupart des pièces en bois sont étiquetées ou estampées sur le bord non fini.*

- Work in spacious area, preferably on a carpet, near the place the unit will be used.

*Ejecute el ensamblaje en un área espaciosa, de preferencia sobre una alfombra y cerca del lugar donde se usará el mueble.*

*Travaillez dans un endroit spacieux, préférablement sur un tapis, près de l'endroit où le meuble sera utilisé.*

- Have the following tools.

*Tenga las siguientes herramientas a mano.*  
*Ayez les outils suivants à la portée de la main.*

- Do not use power tools to assemble your furniture. Power tools may strip or damage the parts.

*No use herramientas eléctricas para ensamblar el mueble. Las herramientas eléctricas pueden raspar o dañar las piezas.*

*N'utilisez pas d'outils électriques pour assembler le meuble, car ceux-ci peuvent endommager les pièces.*

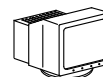
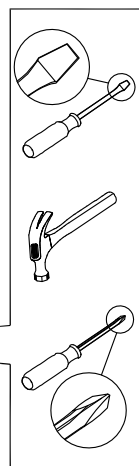

Visit our website:  
 Visite nuestra página de internet:  
 Visitez notre site Web:

**WWW.SYSTEMBUILD.COM**



Call us at:  
 Llame al:  
 Téléphone:

1-800-452-4081



Fax:  
 Facsimil:  
 Télécopieur:

1-888-315-8745



Write to:  
 Escriba a:  
 Adresse:

**SYSTEM BUILD**  
 410 East First Street South  
 Wright City, MO 63390 USA  
 Attention: Consumer Services

Monday – Friday  
 9:00 am – 5:00 pm  
 Central Time

Lunes – Viernes  
 9:00 am – 5:00 pm  
 Horario Central

Lundi – Vendredi  
 9:00 am – 5:00 pm  
 Heure normale du Centre

### HELPFUL HINTS

- Visit our website for basic assembly tips and to order replacement parts.
- Identify, sort and count the parts before attempting assembly.
- Call our toll free number if you need assistance identifying parts.
- Compression dowels are tapped in with a hammer.
- Slides have lips only on the right side.
- Cam locks that are properly fastened on a horizontal board will face toward the center of the unit, on a vertical board the point on the lock will face the bottom.
- Back panels provide stability and support. Use all the nails provided.
- When nailing back panels to the unit, be sure there is equal distance on all sides to square the unit.
- Units without the back panel installed may collapse.
- Clean the product with your favorite furniture polish and a soft cloth. DO NOT USE harsh chemicals or abrasive cleaners.
- Move your new furniture carefully, with two people lift and carry the unit to a new location.
- Never push, pull or drag your furniture (especially on carpet).
- Additional parts are available for a nominal fee.

### NOTAS UTILES

- Visite nuestra página de internet para que siga los pasos básicos del montaje del mueble y ordene las piezas que necesitan ser reemplazadas.
- Identifique, clasifique y cuente todas las piezas antes de empezar el ensamblaje.
- Llame gratis al número de servicio al cliente si necesita ayuda con el identificación de las piezas.
- Las clavijas de compresión se golpean con un martillo.
- Las correderas solo tienen un borde en el lado derecho.
- Las cerraduras de leva que están correctamente sujetadas a un tabla horizontal estarán orientadas hacia el centro de la unidad; en una tabla vertical, la cerradura apuntará hacia el lado inferior.
- Los paneles traseros dan estabilidad al mueble. Use todos los clavos incluidos.
- Cuando clava paneles traseros a la unidad, procure que haya una distancia igual en todos los lados para cuadrar la unidad.
- Los muebles que no tienen el panel trasero pueden colapsar.
- Limpie el producto con su abrillantador para muebles favorito y un paño suave. NO USE químicos fuertes ni limpiadores abrasivos.
- Mueva su mueble nuevo con mucho cuidado y con la ayuda de otra persona levante y mueva el mueble a su lugar.
- Nunca empuje, jale o arrastre un mueble (especialmente sobre una alfombra).
- Por un pago nominal puede ordenar piezas adicionales.

### NOTES UTILES

- Visitez notre site Web pour obtenir des conseils de montage de base et pour commander des pièces de rechange.
- Identifiez, séparez et comptez les pièces avant d'entreprendre l'assemblage.
- Appelez à notre numéro sans frais si vous avez besoin d'aide pour identifier les pièces.
- On insère les goujons au moyen d'un marteau.
- Les glissières ont des rebords seulement sur le côté droit.
- Les cames installées correctement sont orientées vers le centre pour ce qui est des planches horizontales, et vers le bas pour que qui est des planches verticales.
- Les panneaux arrière stabilisent et soutiennent le meuble. Utilisez tous les clous fournis.
- En enfonçant les clous dans une planche, assurez-vous que toutes les distances entre les coins sont égales pour que le meuble soit à l'équerre.
- Certaines parties du meuble peuvent s'écrouler si elles ne sont pas fixées au panneau arrière.
- Nettoyez le meuble avec votre poli à meubles préféré et un linge doux. NE PAS UTILISER de produits chimiques ou de nettoyeurs abrasifs.
- Déplacez votre nouveau meuble avec soin, avec l'aide d'une autre personne et portez-le jusqu'à son nouvel emplacement.
- Ne jamais pousser ou traîner votre meuble (surtout sur un tapis).
- Il est possible d'obtenir des pièces supplémentaires à peu de frais.

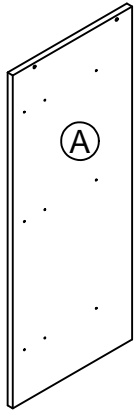

left panel  
panel izquierdo  
panneau gauche  
37368404011

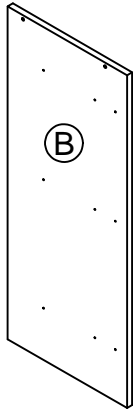

right panel  
panel derecho  
panneau droit  
37368404021

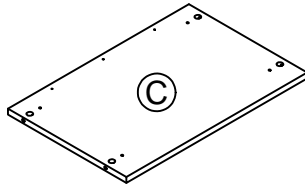

top  
cime  
dessus  
37368404030

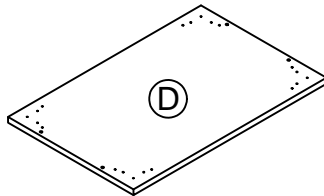

bottom  
fondo  
fond  
37368404040

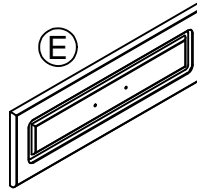

small drawer front  
pequeño cajon del frente  
devant du petit tiroir  
37368403051

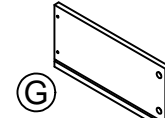

small right drawer side  
pequeño cajon de los lado derecho  
côté du petit tiroir droit  
37368302071

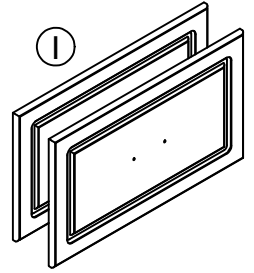

2 large drawer fronts  
2 cajones grandes del frente  
2 devant de grand tiroir  
37368403091

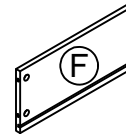

small left drawer side  
pequeño cajon de los lado izquierdo  
côté du petit tiroir gauche  
37368302061

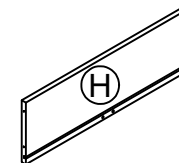

small drawer back  
pequeño cajon trasero  
dos du petit tiroir  
37368302080

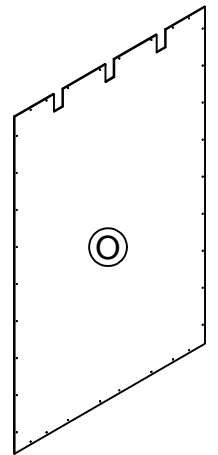

back panel  
panel trasero  
panneau arriere  
K73680000

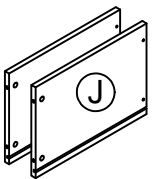

2 large left drawer side  
2 cajones grandes a los  
lados izquierdo  
2 côtés de grand tiroir  
gauche  
37368302101

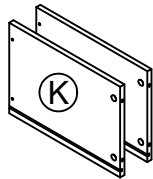

2 large right drawer side  
2 cajones grandes a los  
lados derecho  
2 côtés de grand tiroir  
droit  
37368302111

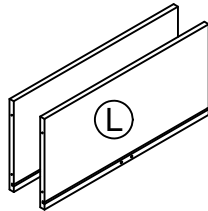

2 large drawer backs  
2 cajones grandes traseros  
2 dos de grand tiroir  
37368302120

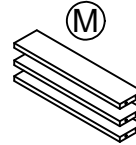

3 drawer braces  
3 carriles cajones  
3 rails tiroirs  
37368000130

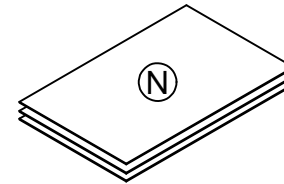

3 drawer bottoms  
3 cajones inferiores  
3 fonds de tiroir  
37368302140

PARTS - PIEZAS - PIECES

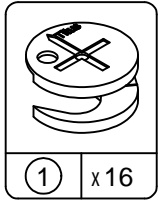

① x 16  
#A22570  
cam lock  
cerradura de leva  
serrure de came

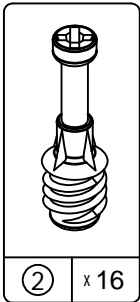

② x 16  
#A22510  
cam bolt  
perno de leva  
boulon de came

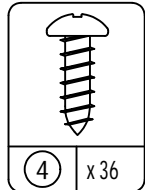

④ x 36  
#A12210  
1/2" pan head  
cabeza redondo 1/2"  
tête ronde 1/2"

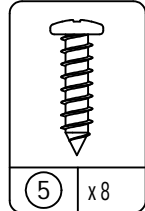

⑤ x 8  
#A12420  
5/8" pan head  
cabeza redondo 5/8"  
tête ronde 5/8"

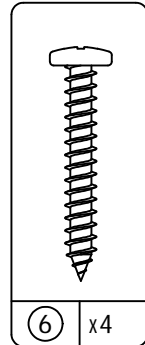

⑥ x 4  
#A12930  
1-1/8" pan head  
1-1/8" cabeza redondo  
1-1/8" vis

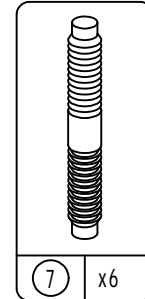

⑦ x 6  
#A21520  
compression dowel  
clavija de compresion  
goujon de compression

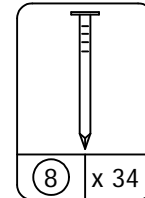

⑧ x 34  
#A21110  
nail  
clavo  
clou

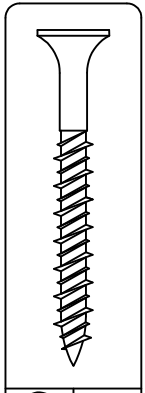

⑨ x 4  
#A13410  
1 3/4" flat head  
cabeza plano 1 3/4"  
tête plate 1 3/4"

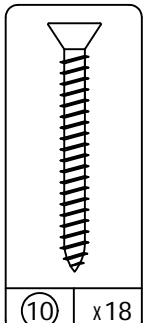

⑩ x 18  
#A11600  
1-1/4" flat head  
cabeza plano 1-1/4"  
tête plate 1-1/4"

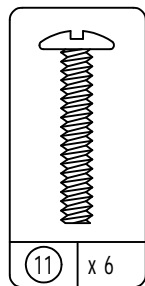

⑪ x 6  
#A17400  
7/8" machine screw  
tornillo 7/8"  
vis 7/8"

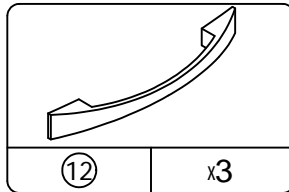

⑫ x 3  
#A52395  
handle  
tirador  
poignée

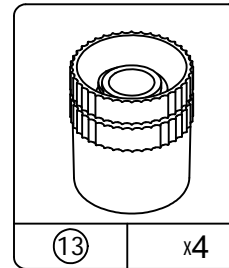

⑬ x 4  
#A44140  
adjustable foot  
pie ajustable  
patte réglable

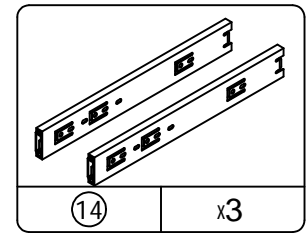

⑭ x 3  
#A56100  
drawer slide kit  
equipo o juego de la diapositiva de cajon  
glissière de tiroir

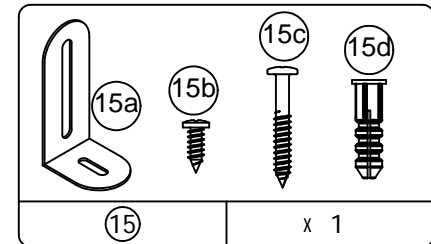

⑮ x 1  
#A84050  
safety bracket kit  
juego del soporte de seguridad  
ensemble de courroie de sécurité

Please sort out all hardware for ease of assembly. Please notice the difference in screws #4 & #5. These two can be easily mixed up.

Arregle por favor todas las herramientas para la facilidad del ensamblaje. Por favor Note la diferencia en los tornillos #4; y #5. Estos dos se pueden mezclar fácilmente para arriba.

Veillez trier toutes les pièces pour faciliter l'assemblage. Remarquez la différence entre les vis #4 et #5. Ces deux vis peuvent être facilement mélangées.

This illustration shows how the CAM fastening system works.  
 Esta ilustración muestra el sistema de fijación de leva y como funciona.  
 Cette illustration montre le système de fixation CAME et son fonctionnement.

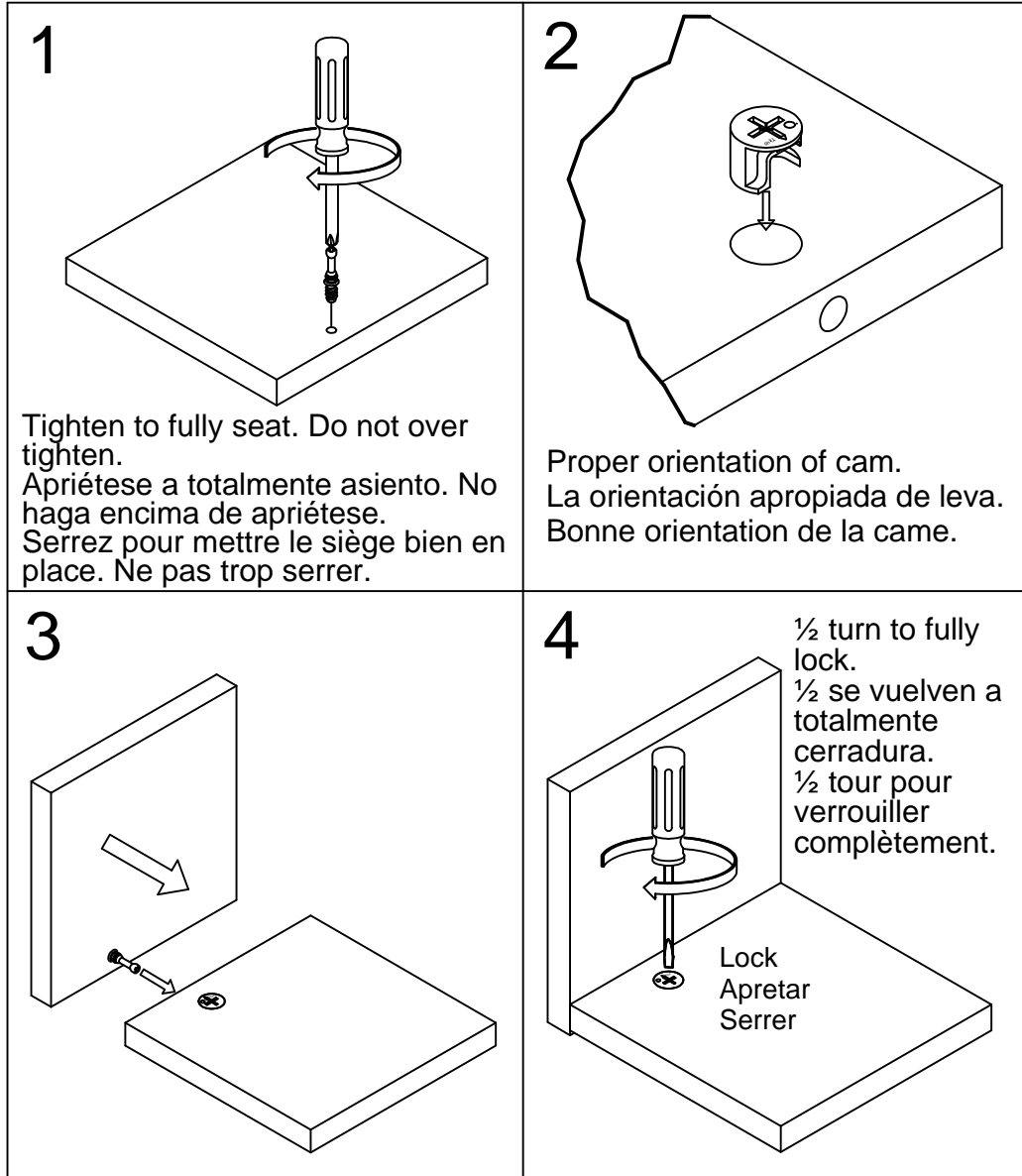

# 1

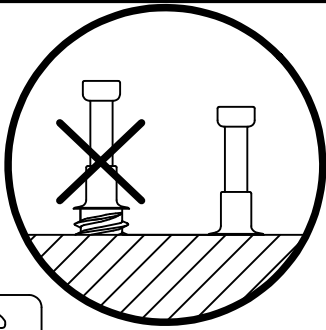
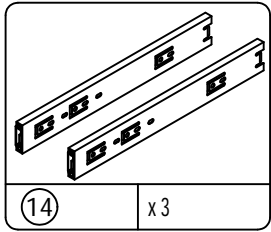
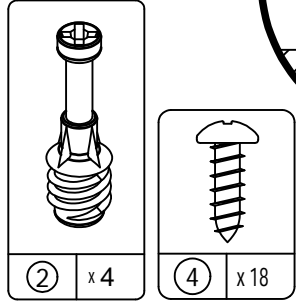

release lever  
liberación de la palanca  
levier de dégagement

middle slide  
diapositiva media  
glissière du centre

inner slide  
diapositiva interna  
glissière intérieure

outer slide  
diapositiva externa  
glissière extérieure

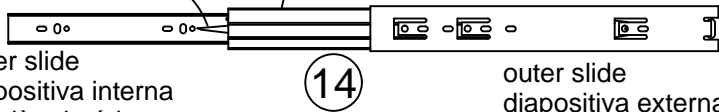

Locate the 3 slide kits (14). Extend the slides as shown and press the release lever to remove the inner slide. Set the inner slides aside for later. Start by attaching the slides to the panels at the rear of the slide. While sliding the middle slide locate the holes in the panels with the access hole in the middle slide and fasten with screws (4) as shown.

Localice los 3 equipos de la diapositiva (14). Extienda las diapositivas como se muestra y presione la palanca de liberación para quitar la diapositiva interna. Fije las diapositivas internas a un lado para usar más adelante. Comience uniendo las diapositivas a los paneles en la parte posterior de la diapositiva. Mientras que desliza la diapositiva media localice los agujeros en los paneles con el agujero de acceso en la diapositiva media y sujete con los tornillos (4) como se muestra.

Repérez les 3 kits de glissières (14). Allongez les glissières comme montré et pressez le levier de dégagement pour enlever la glissière intérieure. Placez les glissières intérieures de côté pour plus tard. Commencez en fixant les glissières sur les panneaux à l'arrière de la glissière. Tout en faisant glisser la glissière du centre, repérez les trous dans les panneaux avec le trou d'accès dans la glissière du centre et fixez avec les vis (4) comme montré.

Finished Edge  
Borde Acabado  
Bord Fini

Finished Edge  
Borde Acabado  
Bord Fini

access holes  
agujeros de acceso  
trous d'accès

Use this hole.  
Utilice este agujero.  
Utilisez ce trou.

# 2

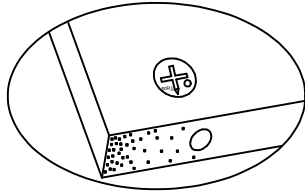
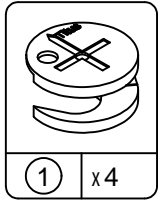

Proper orientation of CAM LOCK  
Posición correcta de la cerradura de leva.  
Bonne orientation de la SERRURE DE CAME

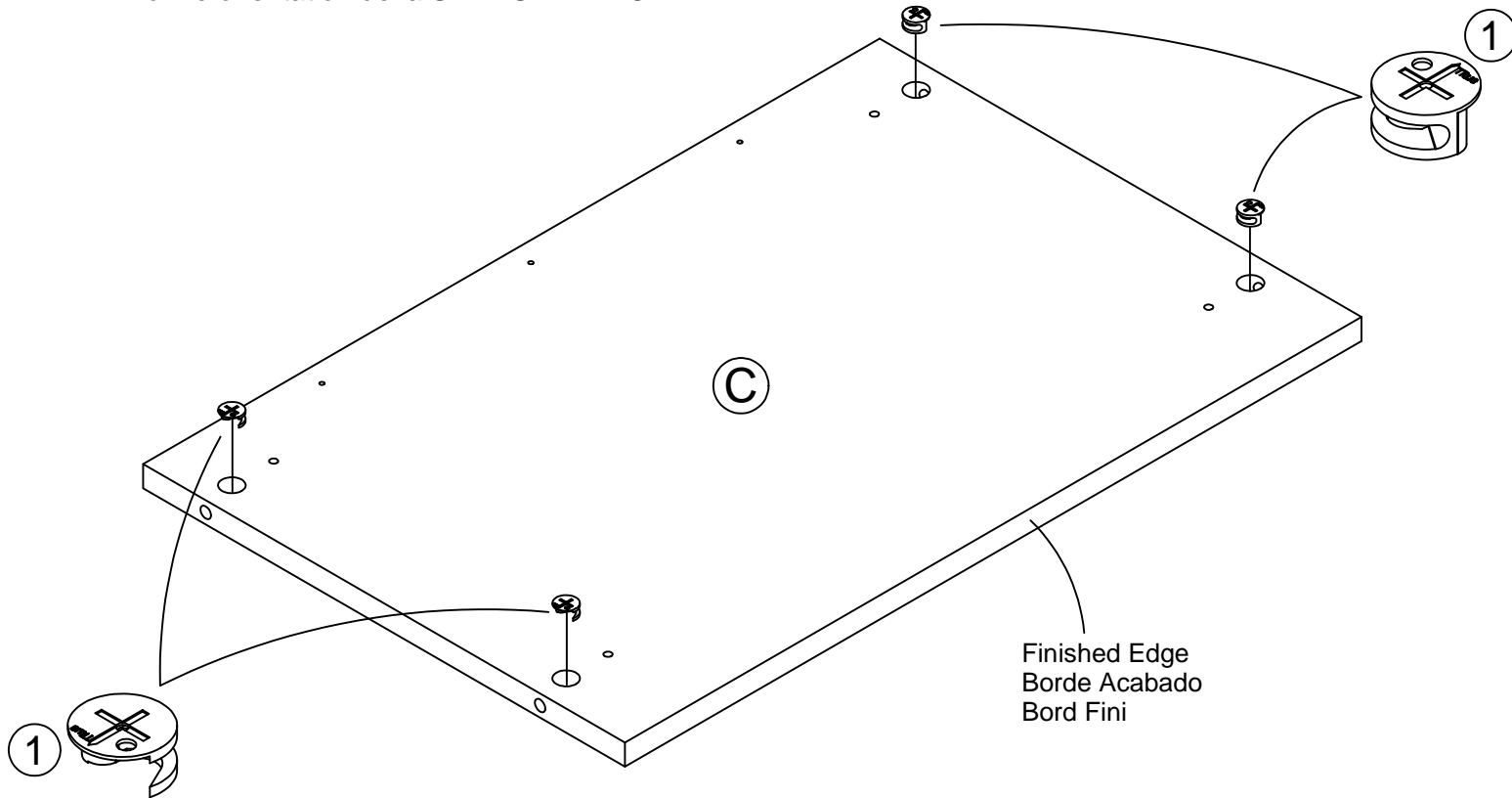

Be sure the cam locks are fully inserted into the holes.  
Asegúrese de cerraduras están plenamente insertados en agujeros.  
Veuillez vous assurer que les serrures de came sont insérées complètement dans les trous.

# 3

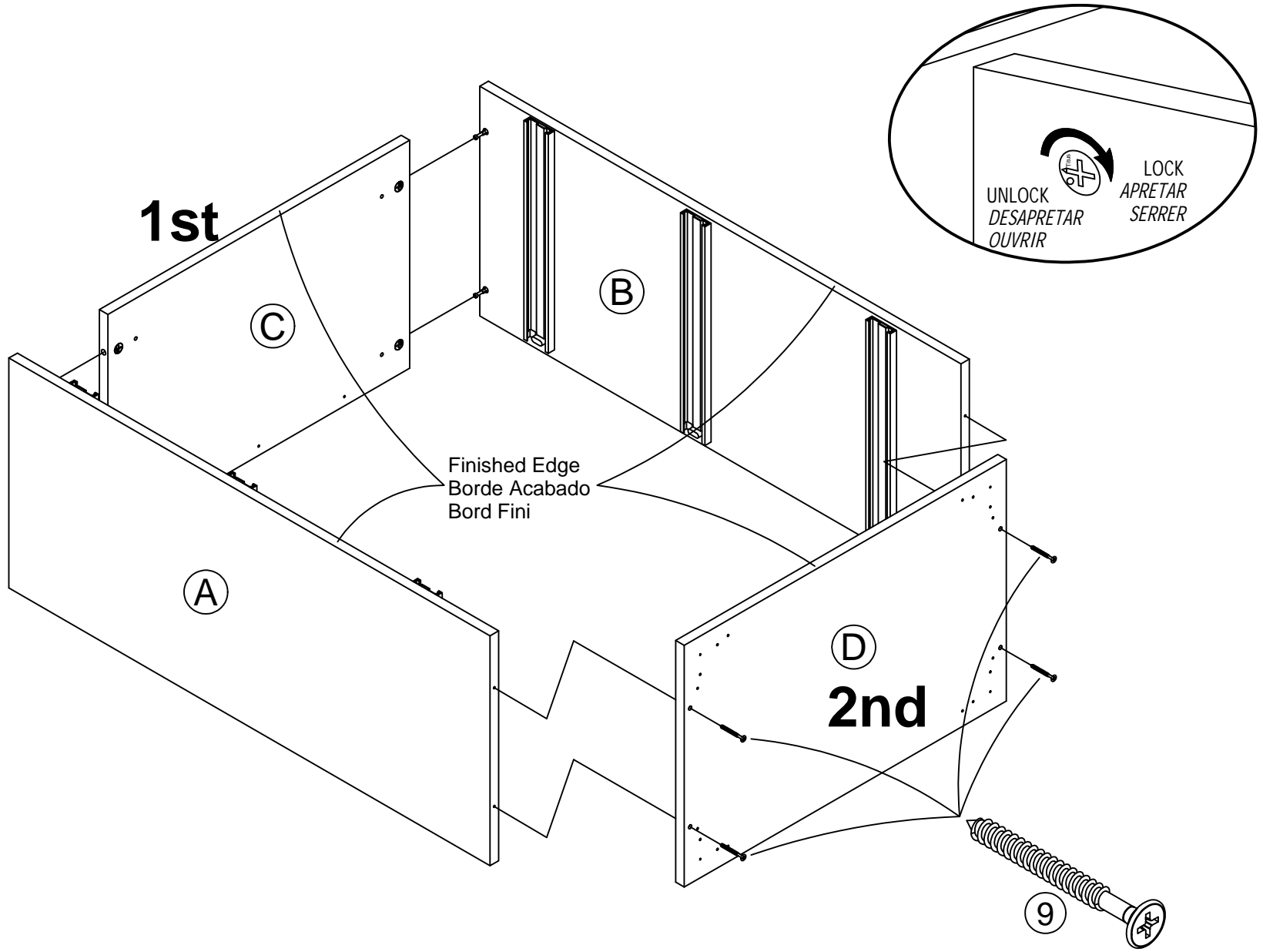
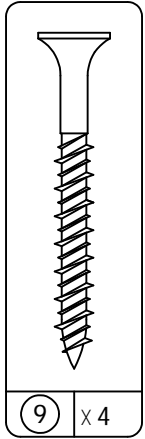



# 4

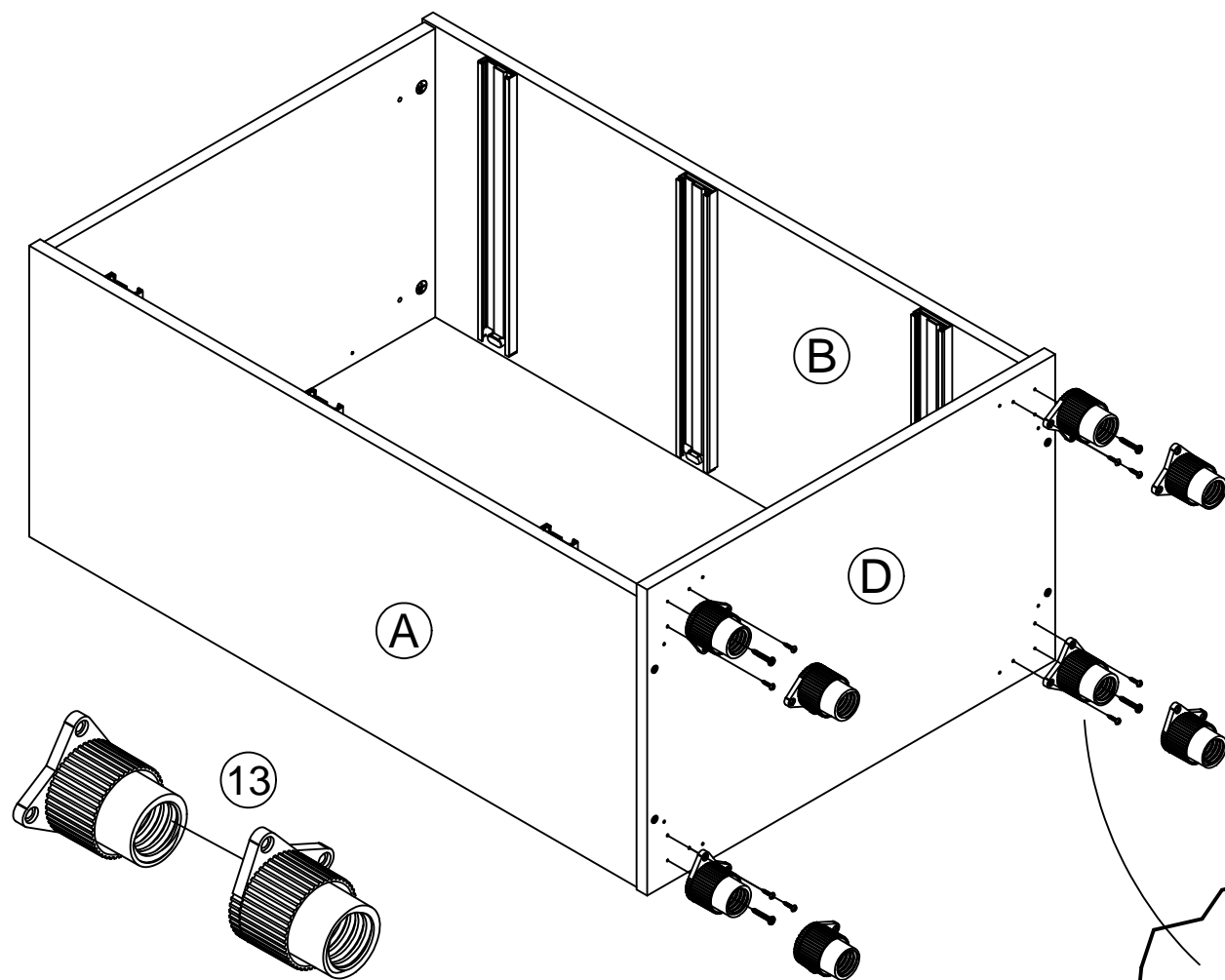
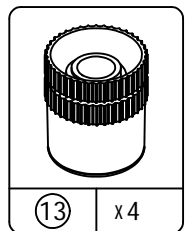
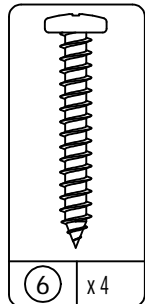
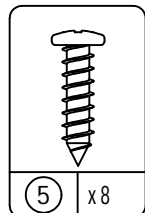

Unscrew the two piece foot as shown. After top part of foot is attached to bottom shelf, screw on bottom part of foot. Be sure all four are level with each other.

Desatornille el pie de dos piezas como se muestra. Después de que la parte superior del pie se una al estante inferior, atornille en la parte inferior del pie. Esté seguro que los cuatro estén nivelados el uno al otro.

Dévissez la patte en deux parties comme montré. Après avoir fixé la partie supérieure de la patte à la tablette inférieure, vissez la partie inférieure de la patte. Assurez-vous que les quatre pattes sont au niveau entre elles.

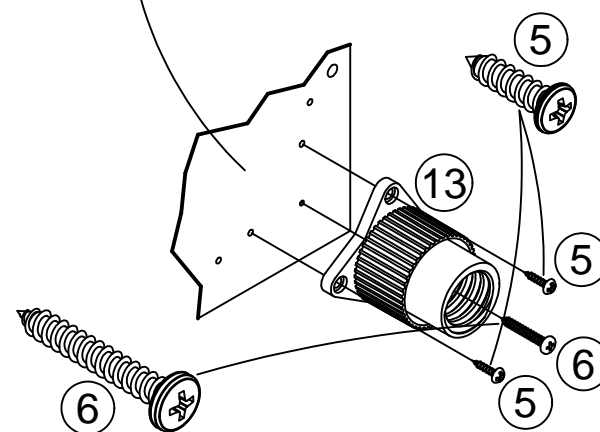

# 5

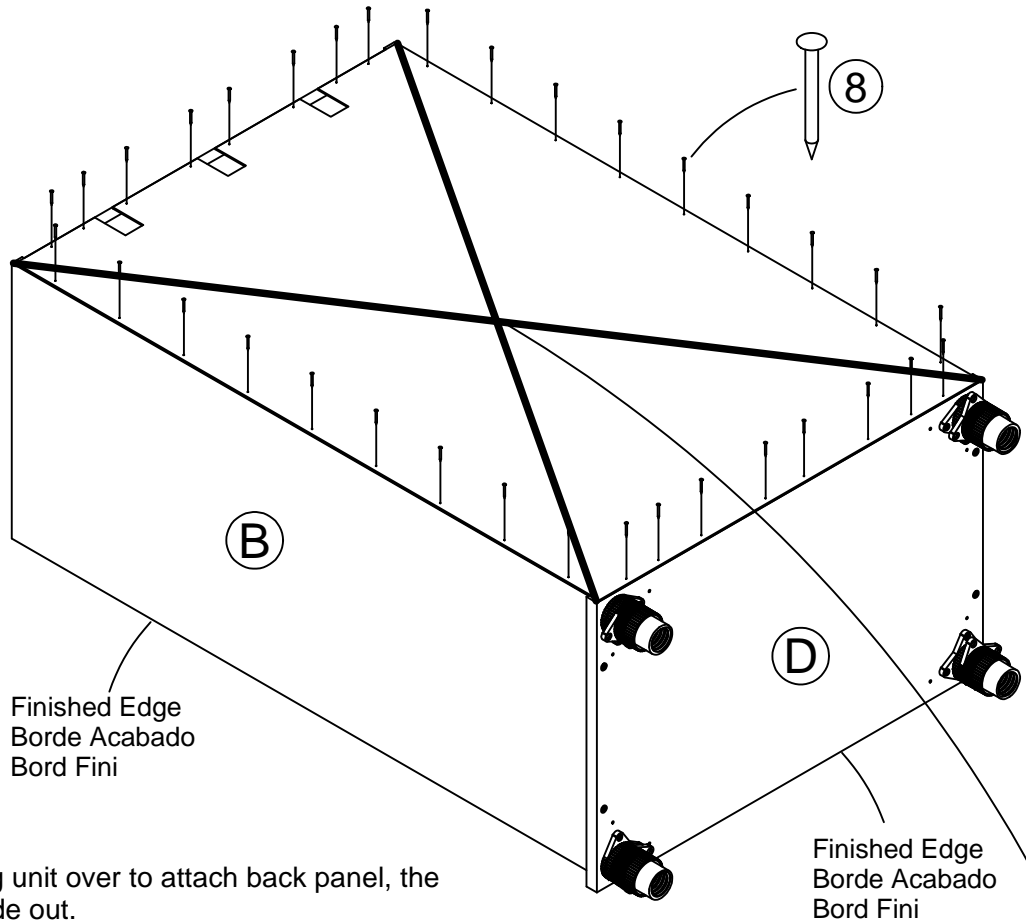
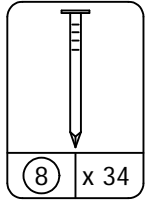

## ⚠ WARNING

Please make sure that the Backs are attached securely. All nails must be driven into the parts straight and tightened firmly. Failure to do so could cause instability, product collapse, and/or serious injury.

## ⚠ AVERTISSEMENT

S'il-vous-plaît assurez-vous que les PANNEAUX ARRIERES sont attachés solidement. Tous les clous doivent être enfoncés perpendiculairement et solidement dans les parties. Sinon le meuble peut devenir instable, s'effondrer subitement et/ou causer des blessures graves.

## ⚠ ADVERTENCIA

Por favor asegúrese que las Parte de atrás se atan firmemente. Todos los clavos deben manejarse en las partes recto y deben apretarse firmemente. El fracaso para hacer para que podría causar inestabilidad, derrumbamiento del producto, y/o la lesión seria.

### CAUTION:

When turning unit over to attach back panel, the slides will slide out.

### PRECAUCIÓN:

Al dar la vuelta a la unidad para unir el panel trasero, la diapositiva resbalará hacia fuera.

### ATTENTION:

Lorsque vous retournerez le meuble pour fixer le panneau arrière, la glissière du va glisser.

Flush the edge of the back panel with the bottom edge of the bottom shelf. Align squarely and nail straight through into back edges.

Alinie el borde del panel trasero con el borde inferior del estante inferior. Alinee en ángulo recto y clave derecho dentro o en los bordes traseros.

Alignez le bord du panneau arrière avec le bord inférieure de la tablette inférieure. Alignez à égalité et enfoncez les clous perpendiculairement dans les bords arrière.

### Assure that the unit is square.

Distance from corner to corner must be equal as shown.

### Asegura que el unidad is cuadrada.

Distancia de esquina a esquina debe ser igual como se muestra por favor.

### Assurez-vous que le meuble està égalité.

La distance de coin en coin doit être égale comme montré.

**IMPORTANT! THE BACK PANEL IS A STRUCTURAL PART OF THIS UNIT AND MUST BE INSTALLED PROPERLY.**

**IMPORTANT! EL PANEL TRASERO ES UNA PARTE ESTRUCTURAL DE ESTA UNIDAD Y DEBE SER INSTALADO CORRECTAMENTE.**

**IMPORTANT! LE PANNEAU ARRIERE EST UNE PIÈCE STRUCTURELLE DU MEUBLE ET DOIT ÊTRE INSTALLÉ CORRECTEMENT.**

# 6

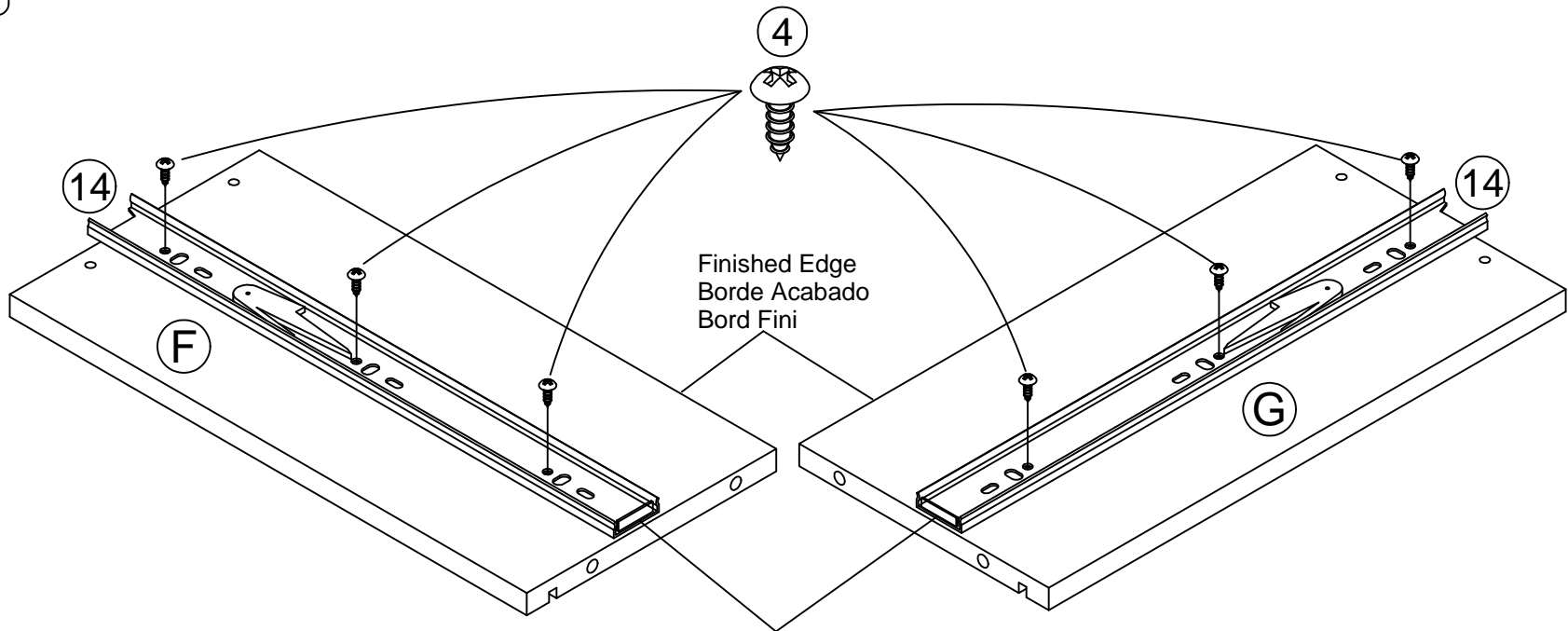
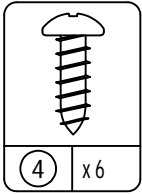

Inner slide removed in step 1.  
Diapositiva interna quitada del paso 1  
Glissière intérieure enlevée à l'étape 1.

# 7

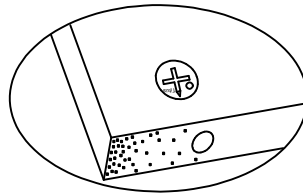
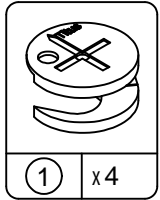

Proper orientation of CAM LOCK  
Posición correcta de la cerradura de leva.  
Bonne orientation de la SERRURE DE CAME

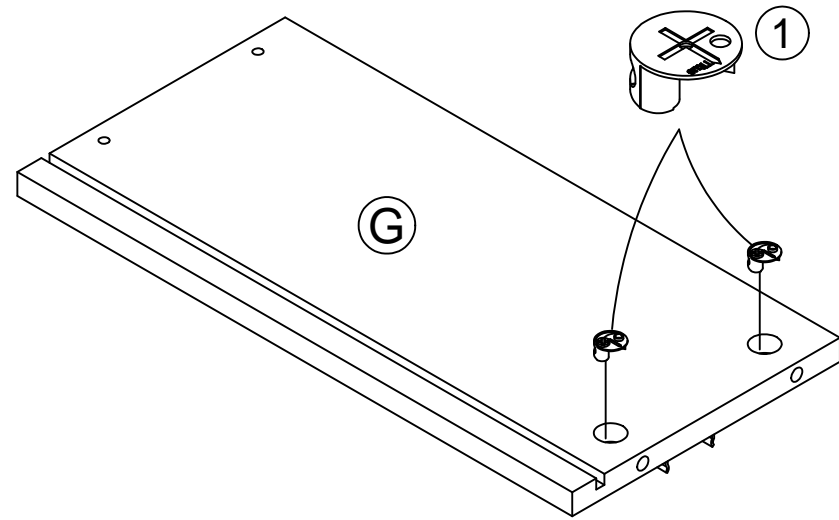
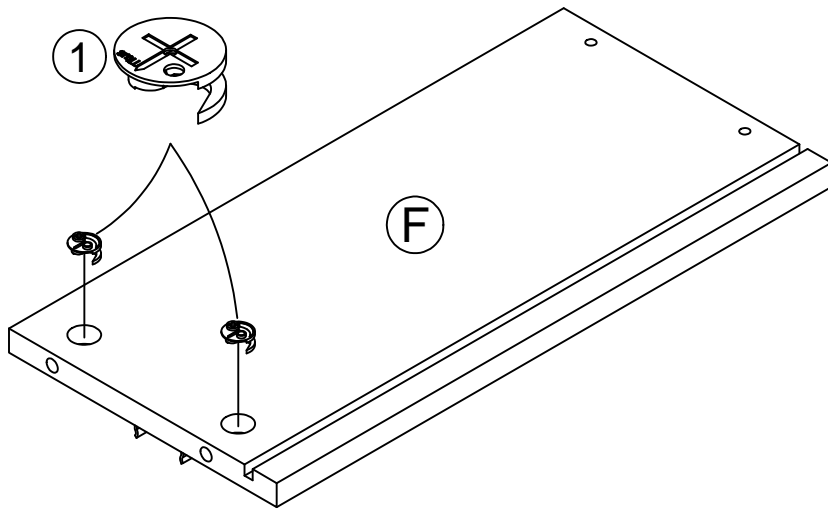

# 8

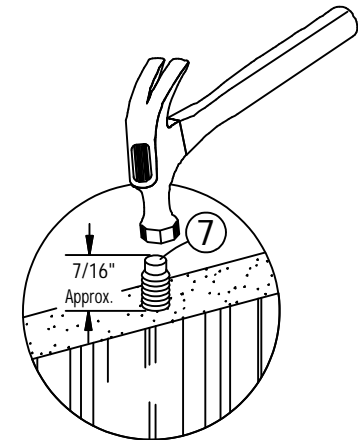
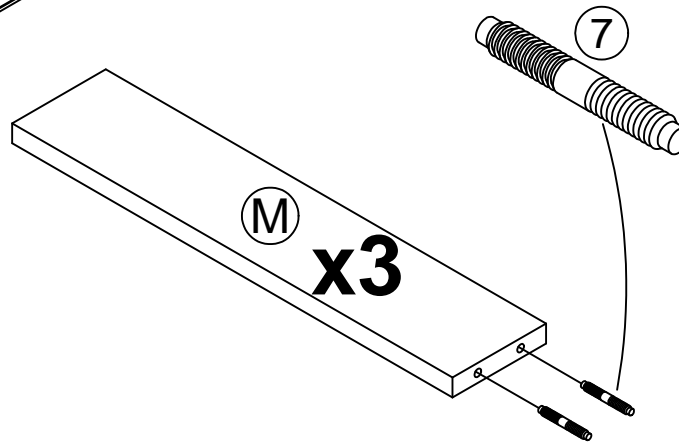
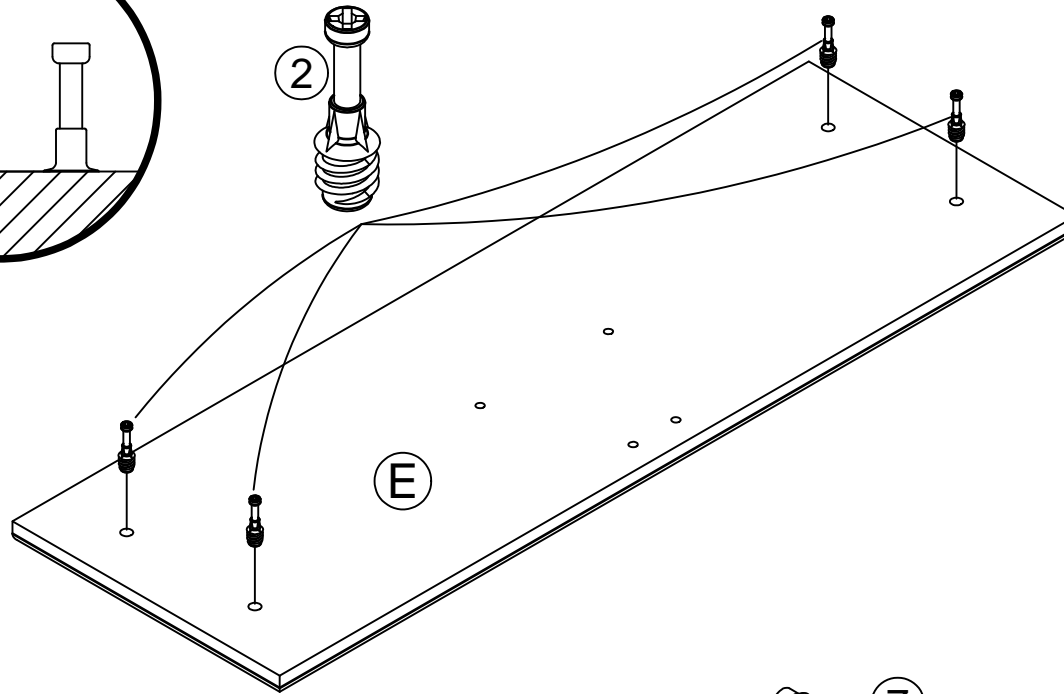
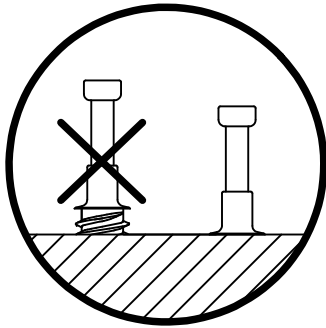
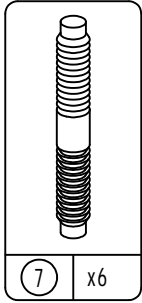
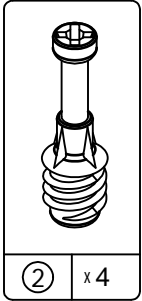

# 9

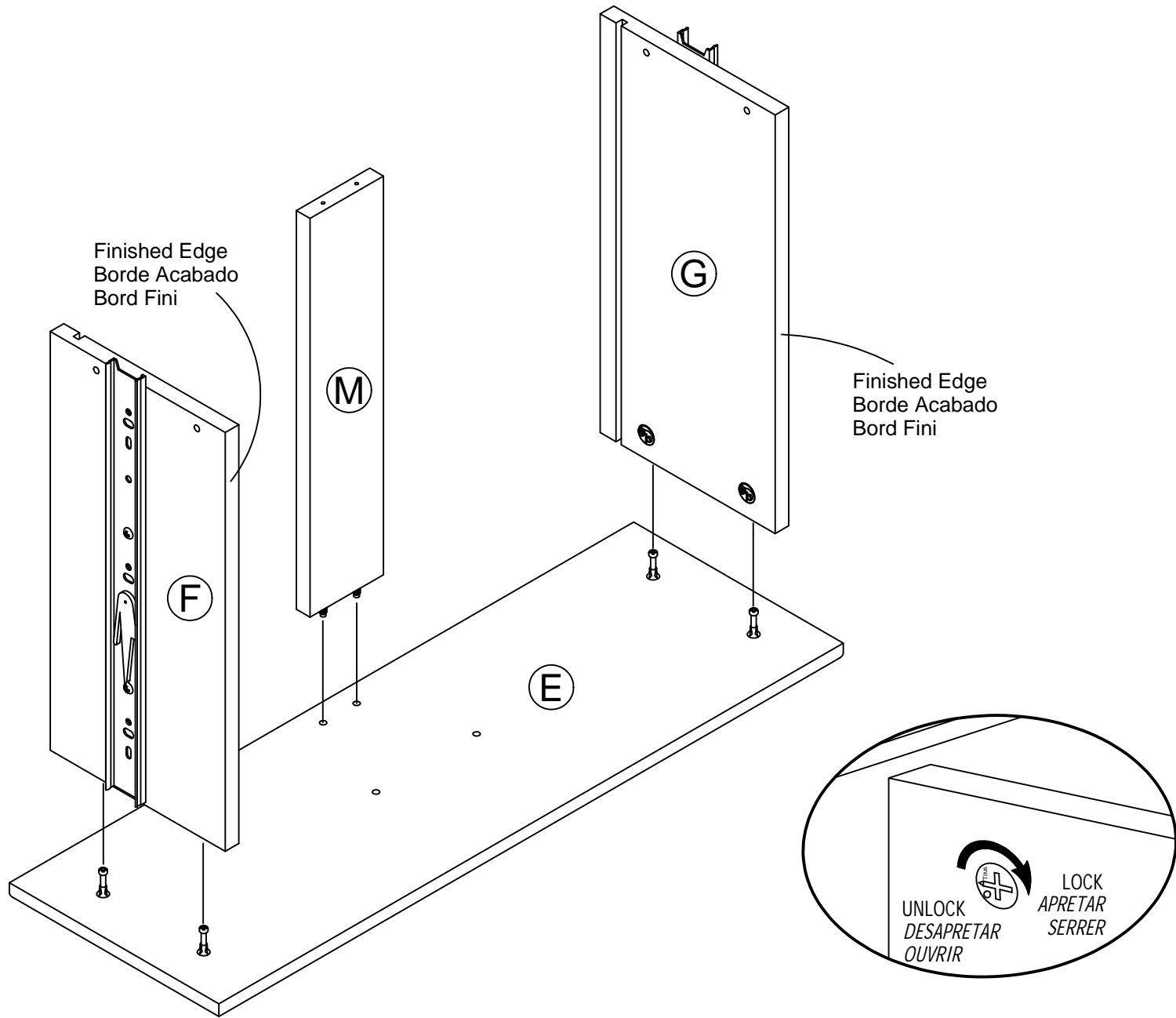

# 10

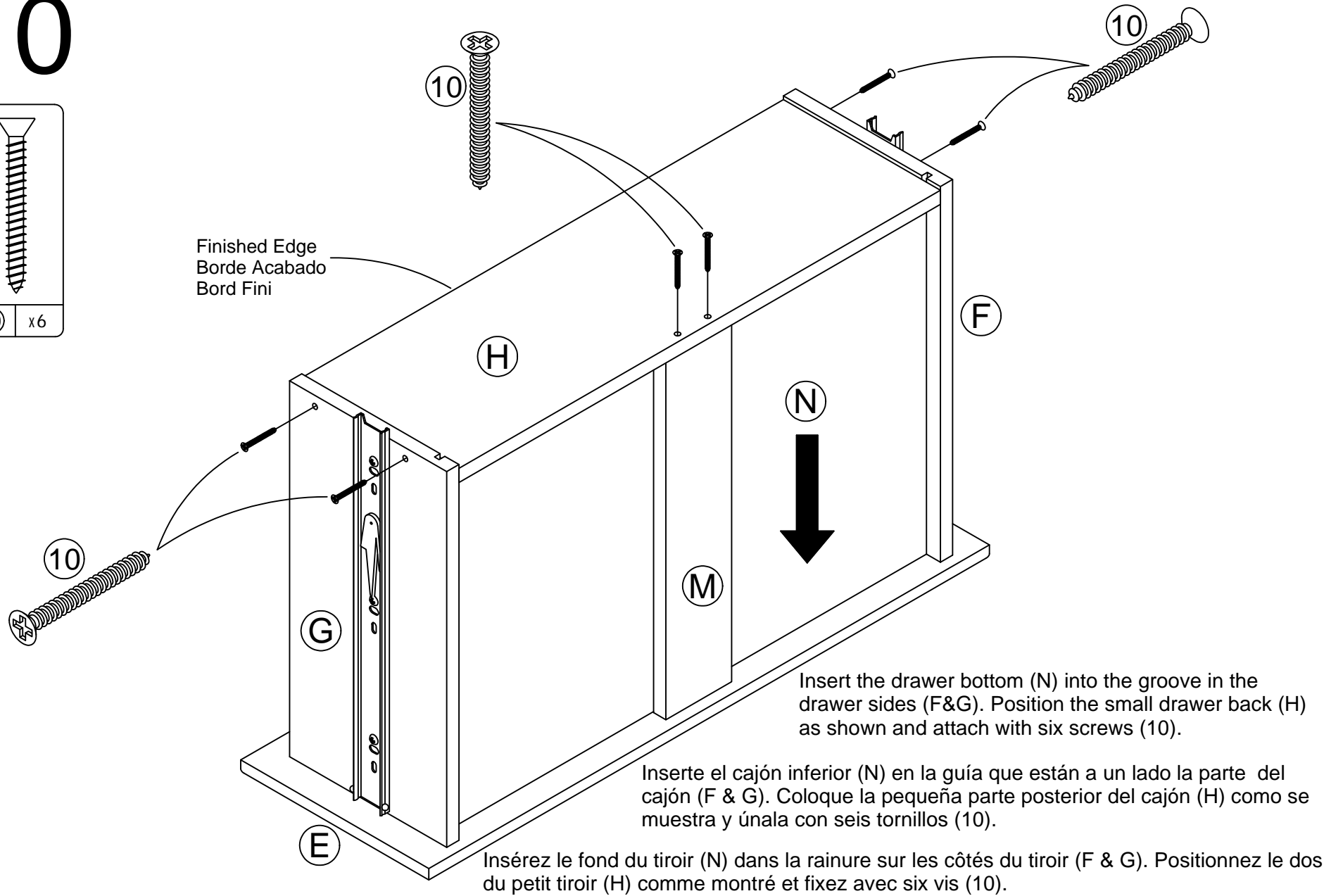
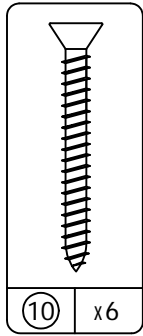

# 11

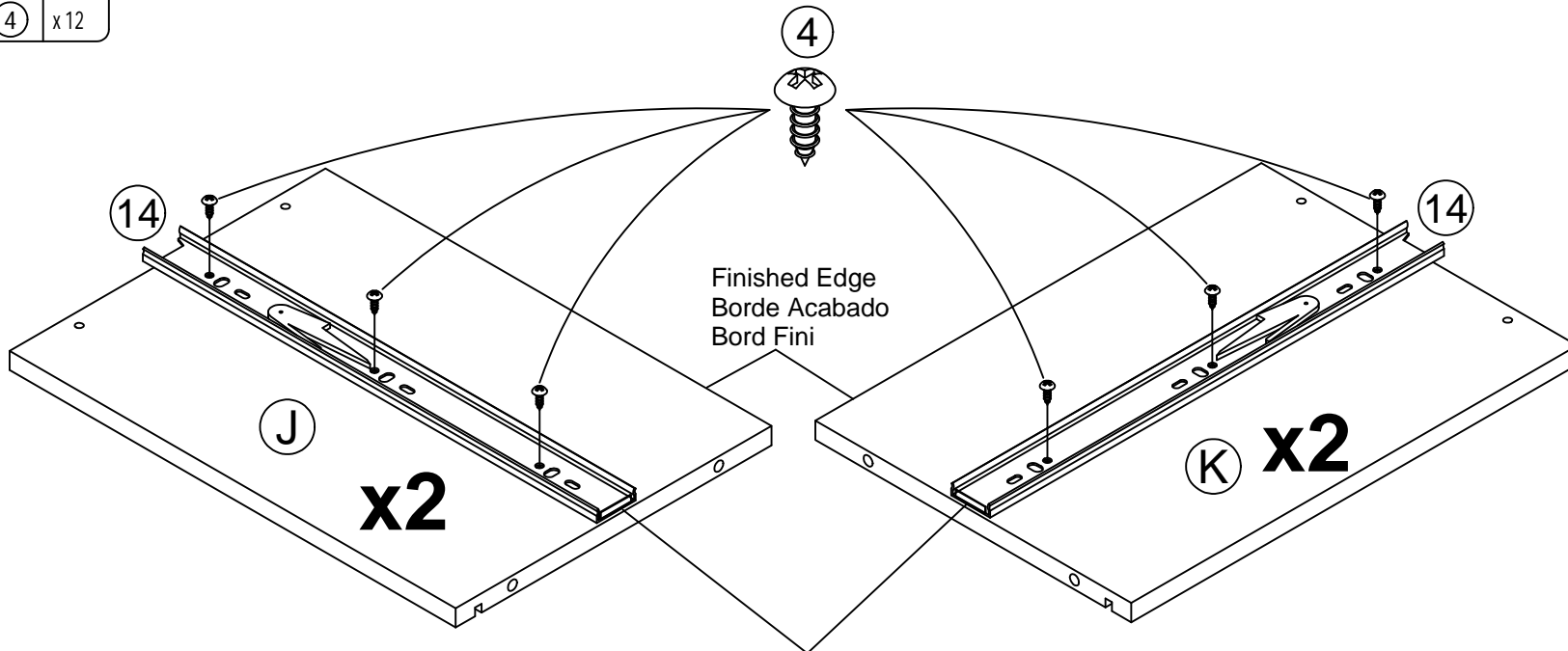
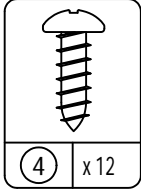

Inner slide removed in step 1.  
Diapositiva interna quitada del paso 1  
Glissière intérieure enlevée à l'étape 1.



# 12

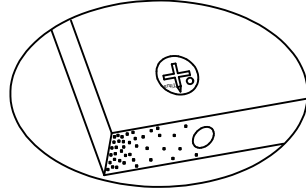
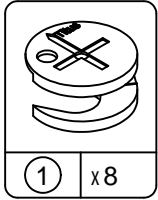

Proper orientation of CAM LOCK  
Posición correcta de la cerradura de leva.  
Bonne orientation de la SERRURE DE CAME

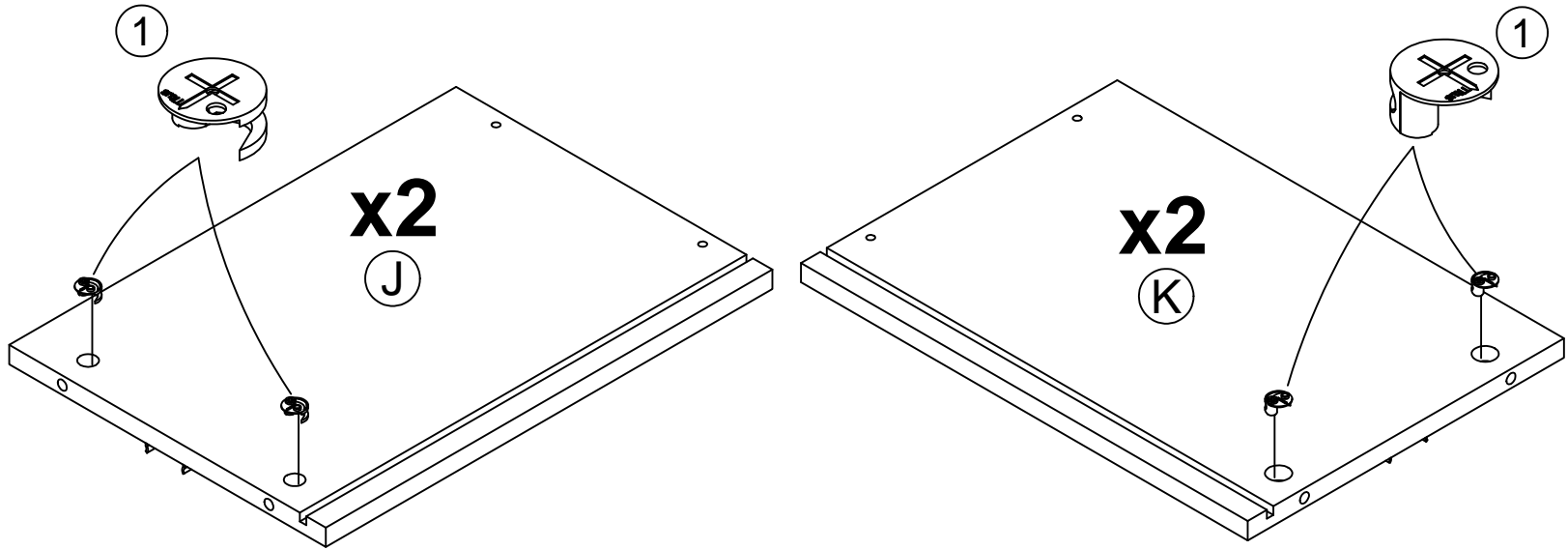

# 13

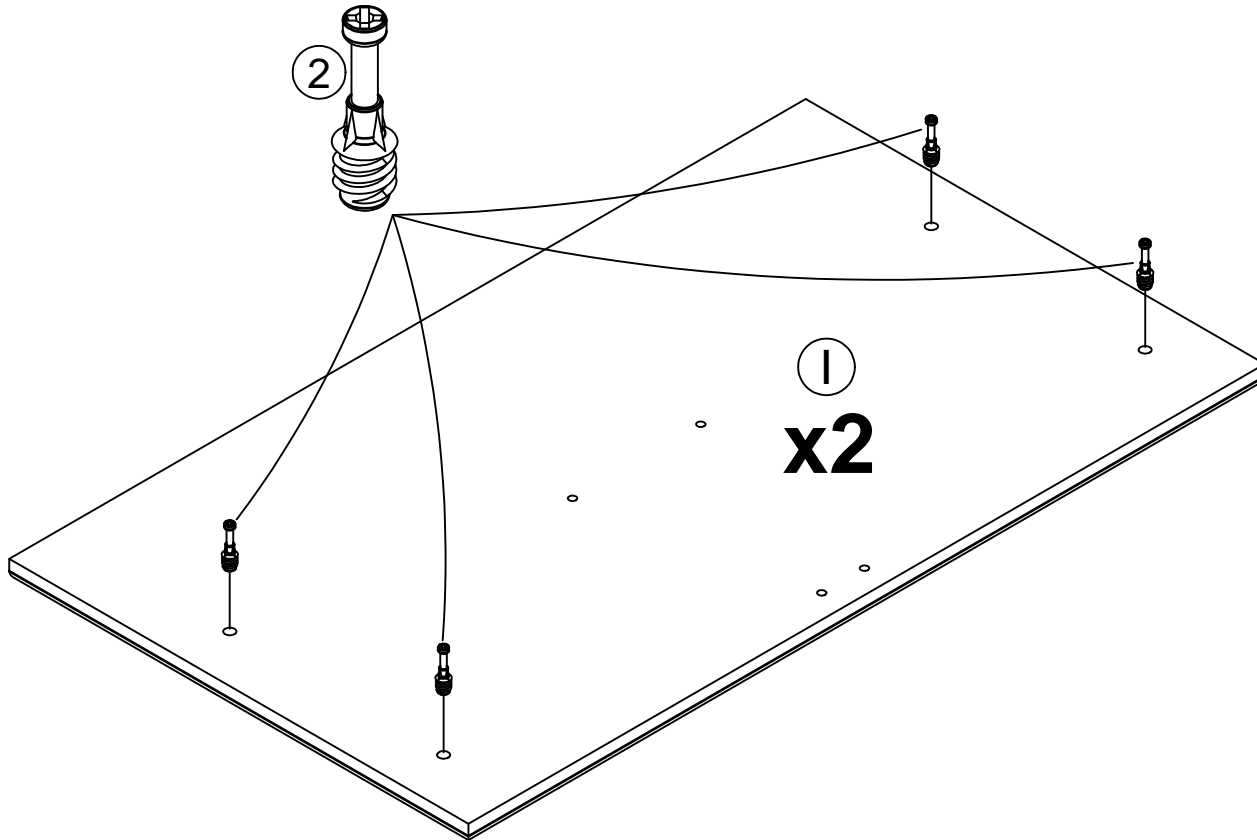
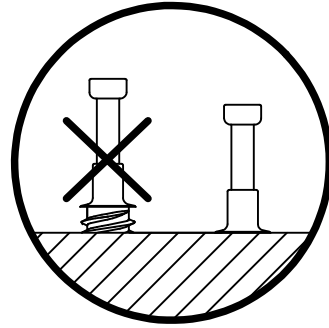
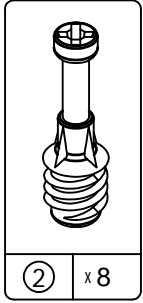

# 14

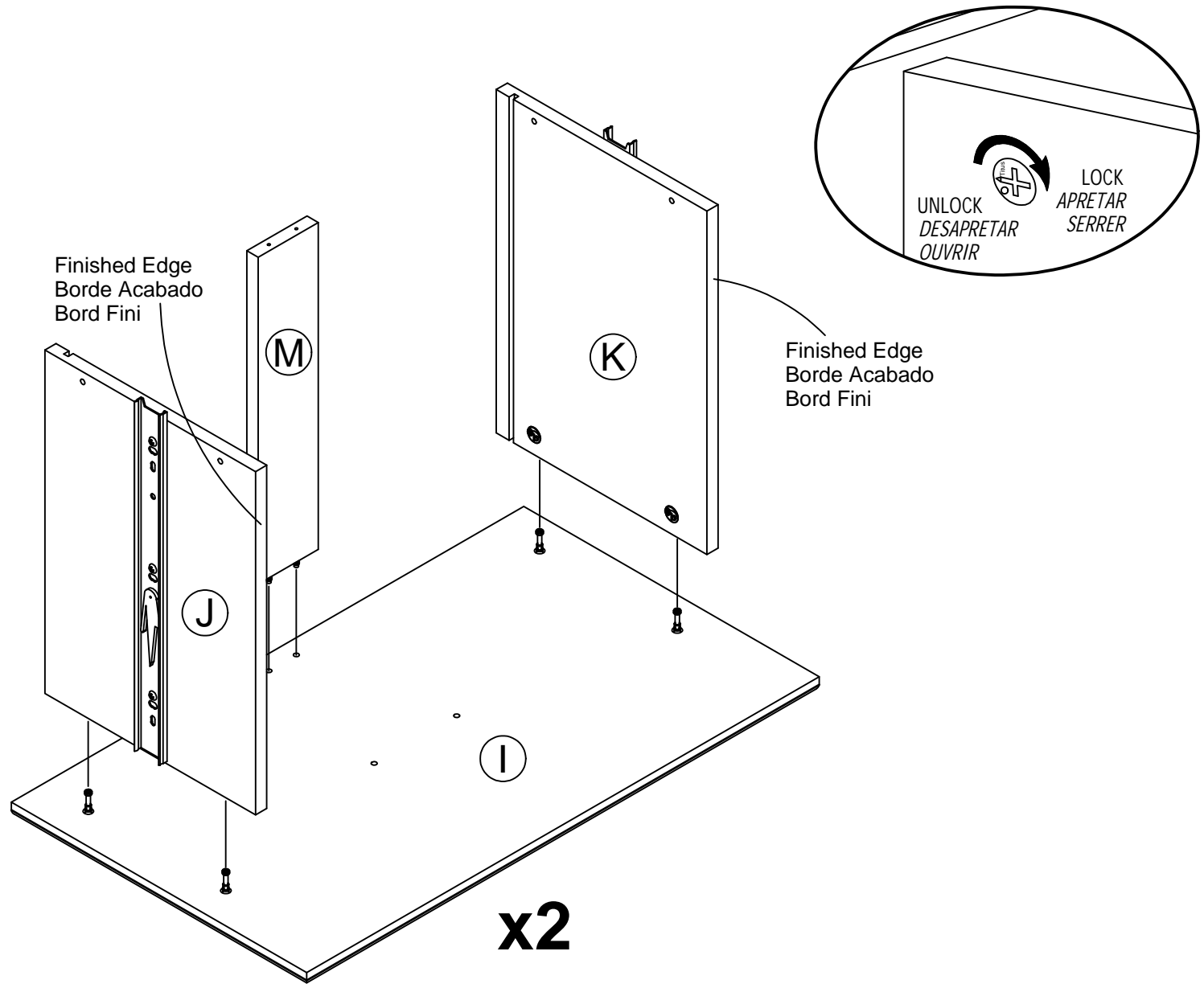

# 15

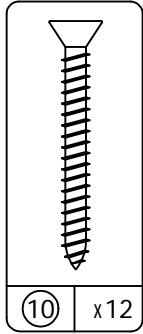

Finished Edge  
Borde Acabado  
Bord Fini

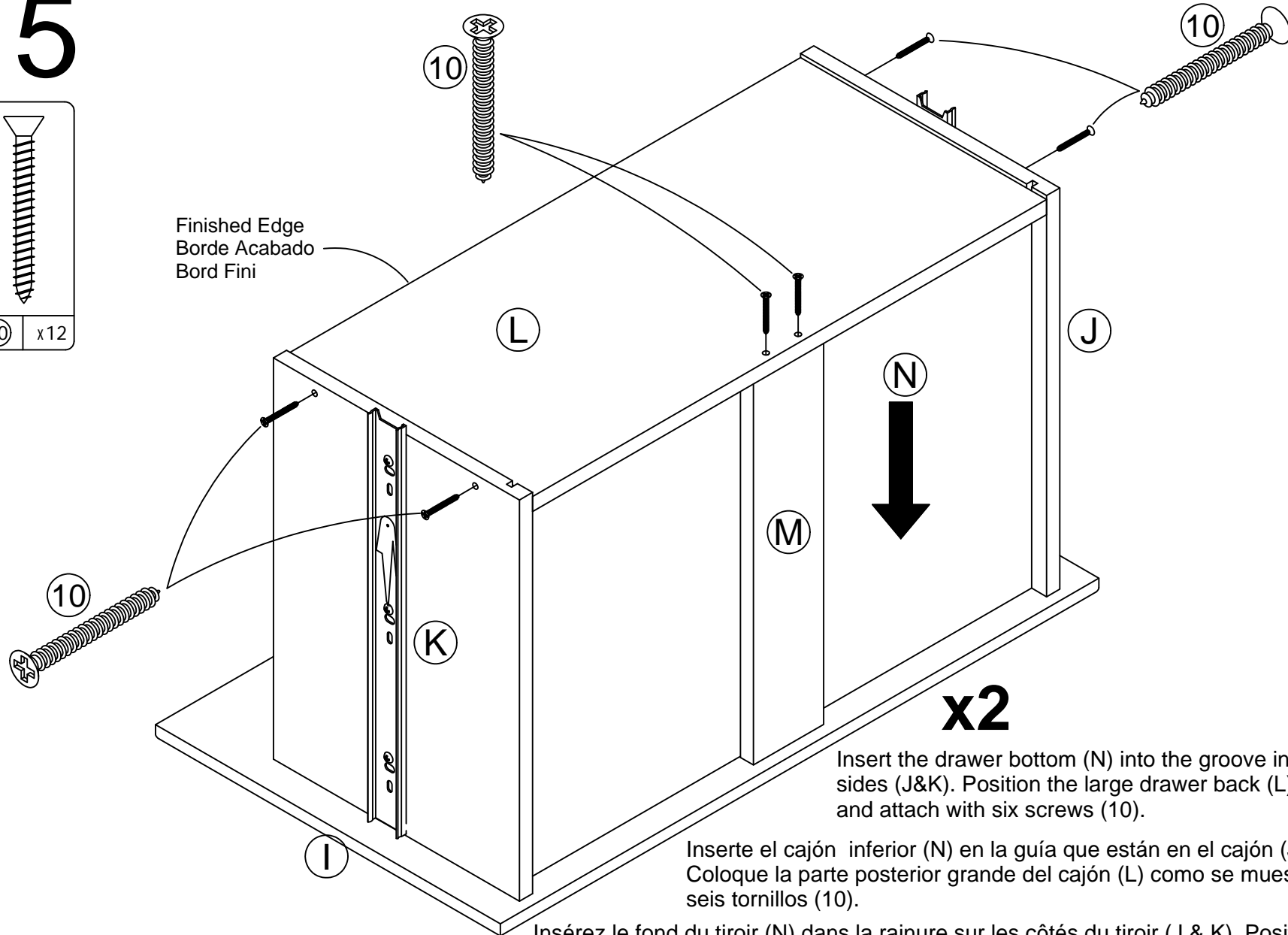

Insert the drawer bottom (N) into the groove in the drawer sides (J&K). Position the large drawer back (L) as shown and attach with six screws (10).

Inserte el cajón inferior (N) en la guía que están en el cajón (J & K). Coloque la parte posterior grande del cajón (L) como se muestra y una con seis tornillos (10).

Insérez le fond du tiroir (N) dans la rainure sur les côtés du tiroir (J & K). Positionnez le dos du grand tiroir (L) comme montré et fixez avec six vis (10).

# 16

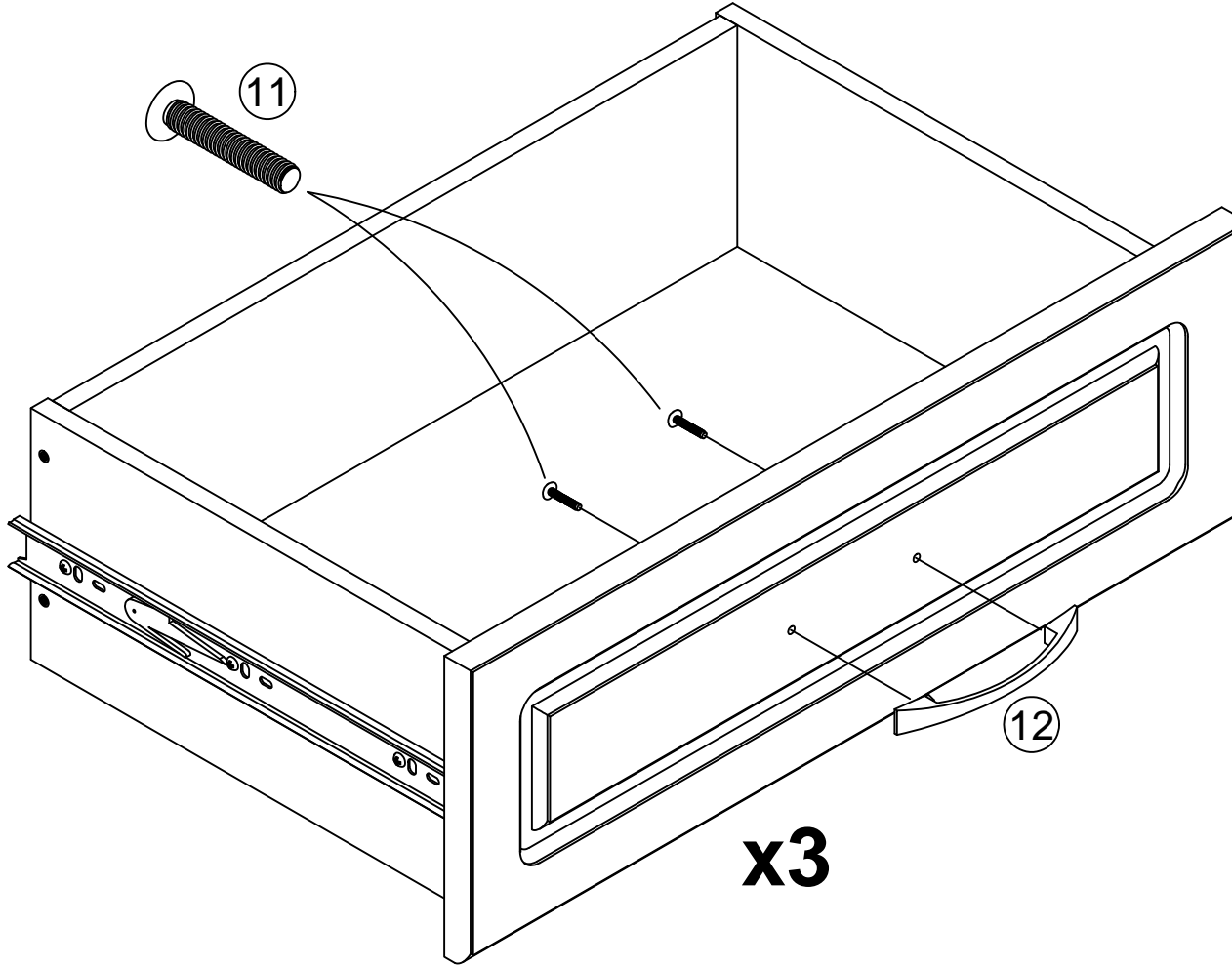
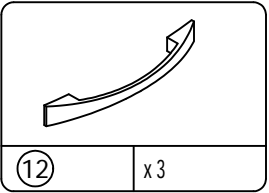
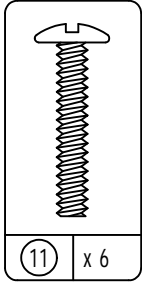

# 17

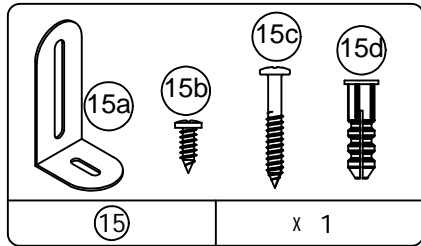

Position your cabinet in your desired location. Using the safety bracket kit, anchor your cabinet to a solid part of the wall. A wall anchor is included with the safety bracket kit if needed. There are three locations in the back panel for the wall bracket.

Please Note: If you plan on mounting one of the separate work surfaces that can be purchased, you may want to wait until the work surface is mounted to attach safety bracket.

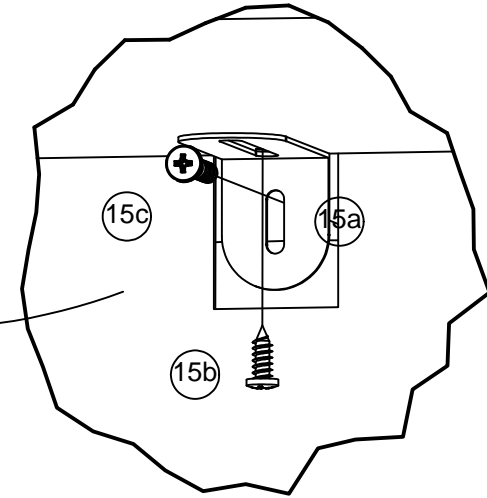
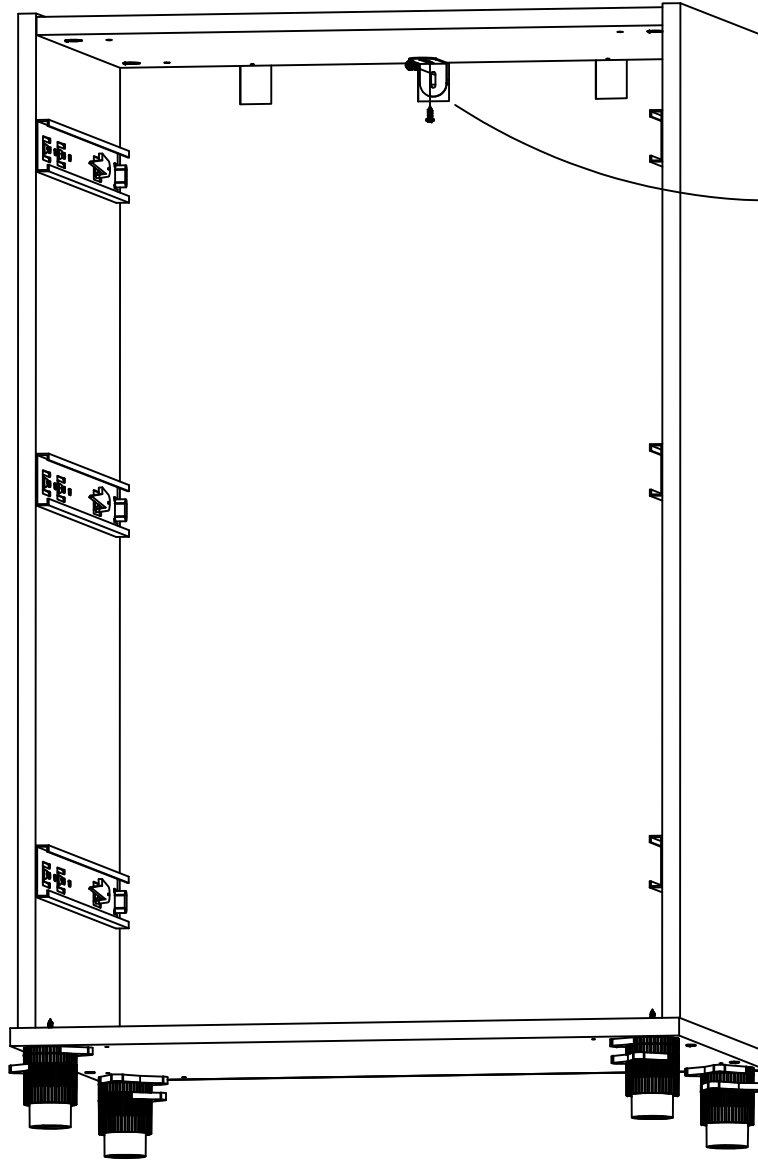

Coloque su gabinete en su localización deseada. Usando el equipo del soporte de seguridad, ancle su gabinete a una pieza sólida de la pared. Una ancla de pared se incluye con el equipo del soporte de seguridad si está necesita. Hay tres localizaciones en el panel trasero para el soporte de pared. Observe por favor: Si usted planea en el montaje uno de las superficies de trabajo separadas que pueden ser compradas, usted puede querer esperar hasta que la superficie de trabajo se monte para unir el soporte de seguridad.

Positionnez votre armoire à l'endroit désiré. En utilisant le support de sécurité, ancrez votre armoire dans une partie solide du mur. Un ancrage mural est inclus avec le support de sécurité si nécessaire. Il y a trois endroits dans le panneau arrière pour la fixation murale. S.V.P. notez: Si vous prévoyez monter une des surfaces de travail distinctes qui peuvent être achetées, il sera préférable d'attendre d'avoir monté la surface de travail avant de fixer le support de sécurité.

# 18

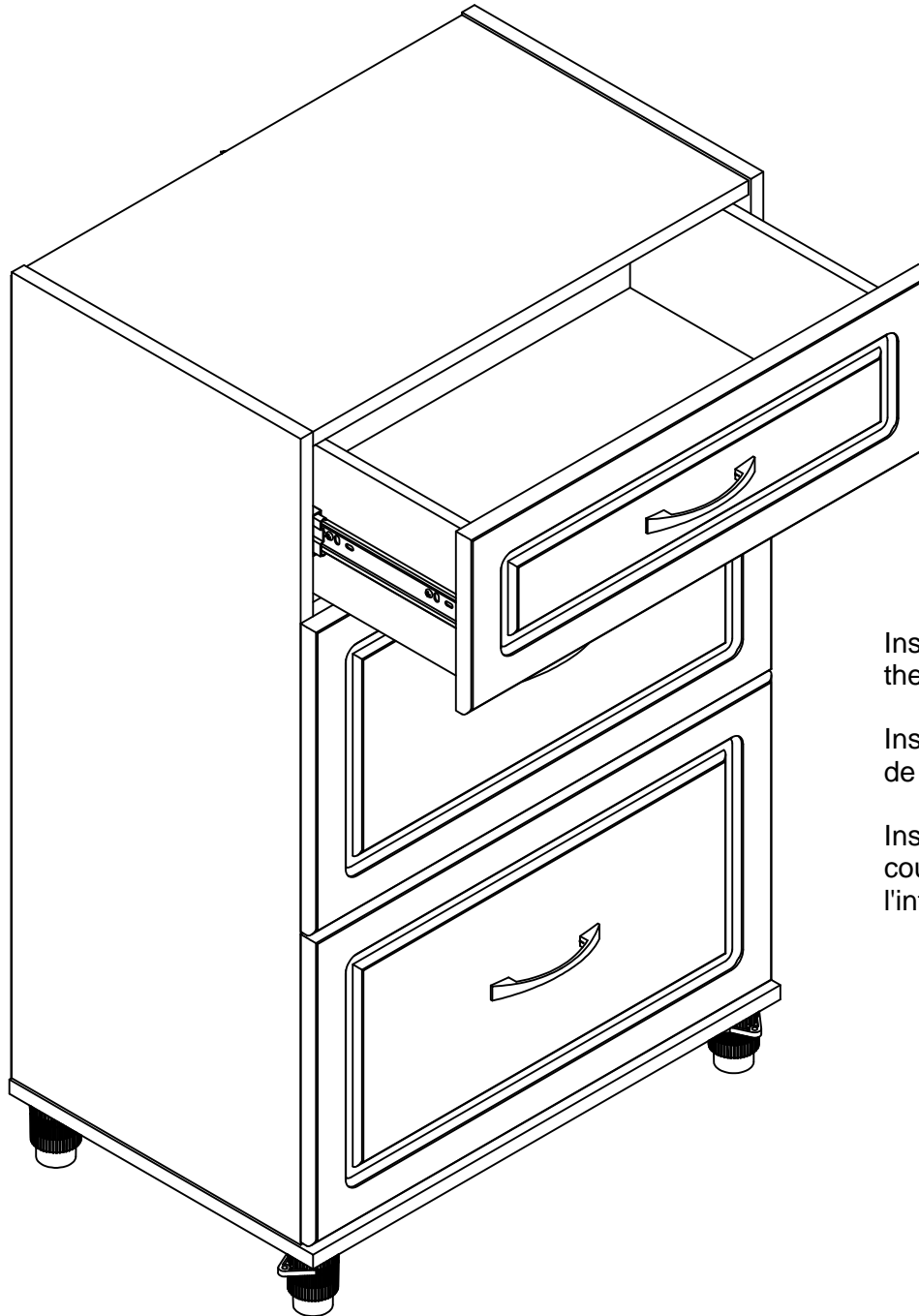

Install the drawers by inserting the inner slide into the track of the middle slide and press completely in.

Instale los cajones insertando el lado interno dentro de la pista de la diapositiva media y presionan totalmente adentro.

Installez les tiroirs en insérant la glissière intérieure dans la coulisse de la glissière du centre et poussez complètement vers l'intérieur.

---

## MAXIMUM LOADS – CARGA MAXIMA - CHARGES MAXIMALES

This unit has been designed to support the maximum loads shown. Exceeding these load limits could cause sagging, instability, product collapse, and/or serious injury.

Esta unidad ha sido diseñada para soportar la carga máxima anotada. El exceder estos límites puede causar inestabilidad, colapsarse y/o causar serias lesiones.

Ce meuble a été conçu pour supporter les charges maximales indiquées. En excédant ces limites de charge, le meuble pourrait devenir instable, s'effondrer, et/ou causer des blessures graves.

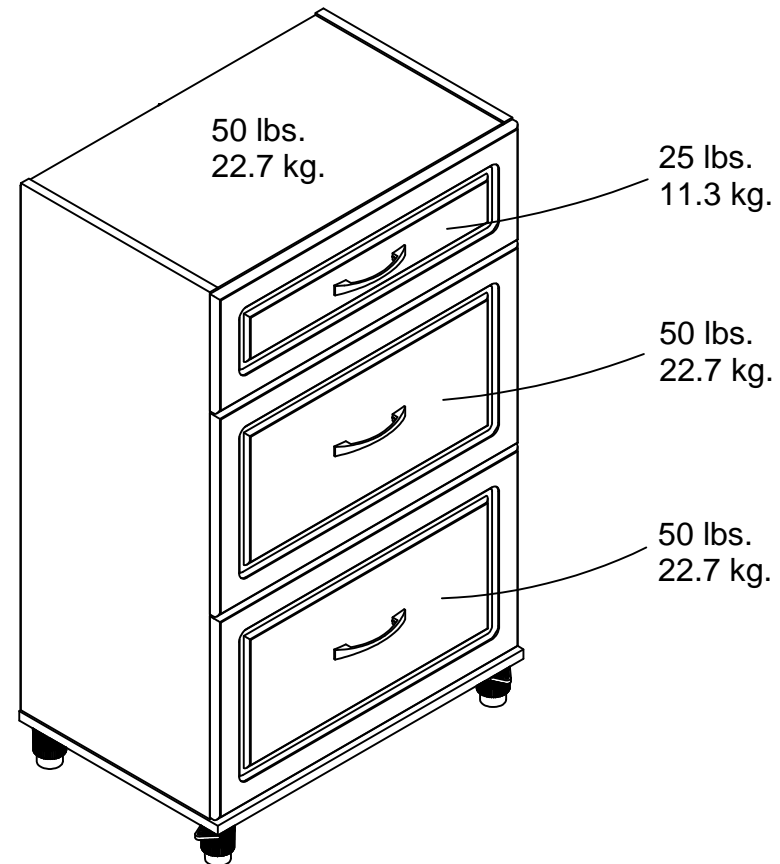

---

### Certificate of Conformity

1. This certificate applies to the Ameriwood Industries Inc. product identified by this instruction manual.
2. This certificate applies to compliance of this product with the CPSC Ban on Lead-Containing Paint (16 CFR 1303).
3. This product is distributed by: Ameriwood Industries Inc.  
410 East First Street South  
Wright City, MO 63390  
636-745-3351
4. Site of Manufacture:  
 Tiffin OH
5. See front page of instruction manual for date of manufacture.