



10" WET TILE/STONE SAW



www.Lackmond.com

Instruction Manual

BEAST10

⚠ WARNING: To reduce risk of serious injury, thoroughly read and comply with all warnings and instructions in this manual and on product.

KEEP THIS MANUAL NEAR YOUR SAW FOR EASY REFERENCE AND TO INSTRUCT OTHERS

TABLE OF CONTENTS

TECHNICAL SPECIFICATIONS	2	MAKING CUTS	14
GENERAL SAFETY INSTRUCTIONS	3	Parallel Cut.....	14
Safety Symbols	3	Angled Cut	15
Work Area Safety	3	Bevel Cut	15
Extension Cords.....	3	Plunge Cut.....	15
Grounding Instructions	4	Adjusting Depth of Cut	15
Personal Safety	4	MAINTENANCE	16
Tool Safety.....	5	Changing the Blade	16
Service Safety	5	Checking the Bevel	17
SPECIFIC SAFETY INSTRUCTIONS FOR TILE SAW	5	Cleaning the Pump	17
SAW FEATURES	7	ADJUSTMENTS	18
UNPACKING THE SAW	8	TROUBLESHOOTING YOUR SAW	19
Shipping Contents	8	1-YEAR LIMITED WARRANTY	19
Hardware Contents.....	9	PARTS, SERVICES AND WARRANTY ASSISTANCE	19
ASSEMBLY	9	REPLACEMENT PARTS	19
Install the Water Tray.....	9		
Attach the Saw Arm Assembly.....	9		
Attach the Worktable	10		
Attach the Splash Trays	10		
Install the Table Extension	11		
Attach the Miter Guide.....	11		
MOVING AND STORING TILE SAW	12		
OPERATION	12		
Lubricating the Blade.....	12		
Turning the Saw On and Off	13		

TECHNICAL SPECIFICATIONS

Power supply	120V, 60Hz
Motor capacity	15A
No-load speed	4,200 RPM
Diamond cutting wheel size	10" Dia. X 5/8" (Bore)
Maximum depth of cut at 0°	3-3/8"
Maximum depth of cut at 45°	1-7/8"
Tilting range	0°, 45°
Size of water tray	37-1/8" L X 15-1/8" W X 2-1/8" D
Maximum rip cut	34"
Maximum square tile of diagonal	24"

NOTICE: The manual cover illustrates the current production model. All other illustrations contained in the manual are representative only and may not be exact depictions of the actual labeling or accessories included. They are intended for illustrative purposes only.

SAVE THESE INSTRUCTIONS.

Refer to them often and use them to instruct others.

If tool is loaned to someone, also loan them these instructions.

GENERAL SAFETY INSTRUCTIONS

▲WARNING: BE SURE to read and understand all instructions in this manual before using this Wet Tile/ Stone Saw. Failure to follow all instructions may result in electric shock, fire and/or serious personal injury. Some dust created by using power tools contains chemicals known to the state of California to cause cancer and birth defects or other reproductive harm.

Safety is a combination of using common sense, staying alert, and knowing how your tile saw works. Read this manual to understand this tile saw and how to use it safely.

SAFETY SYMBOLS

The purpose of safety symbols is to attract your attention to possible dangers. The safety symbols and the explanations that accompany them deserve your careful attention and understanding. The safety warnings DO NOT, by themselves, eliminate any danger. There are no substitutes for proper accident-prevention measures.

▲DANGER: Someone will be seriously injured or killed if the safety information is not followed.

▲WARNING: Someone could be seriously injured or killed if the safety information is not followed.

▲CAUTION: Moderate or major injury could result if the safety information in this manual is not followed.

DAMAGE PREVENTION AND INFORMATION MESSAGES

These inform the user of important information and/or instructions that could lead to equipment or other property damage if they are not followed. Each message is preceded by the word "NOTE," as in the example below:

NOTE: Equipment and/or property damage may result if these instructions are not followed.

WORK-AREA SAFETY

- **KEEP THE WORK AREA CLEAN AND WELL LIT.** Cluttered benches and dark areas invite accidents.
- **DON'T USE IN A DANGEROUS ENVIRONMENT.** Don't use power tools in damp or wet locations or expose them to rain. Don't operate power tools in the presence of flammable liquids, gases, or dust. Power tools create sparks, which may ignite the dust or fumes.
- **OPERATE THE TOOL IN WELL-VENTILATED AREAS,** and provide proper dust removal. Dust generated from some materials can be hazardous to your health. Use dust-collection systems whenever possible.
- **KEEP CHILDREN AND BYSTANDERS AWAY.** All visitors should be kept a safe distance away from the work area.
- **USE THE RIGHT TOOL.** Don't force a tool or attachment to do a job for which it was not designed.
- **MAKE THE TILE SAW CHILD AND TAMPER PROOF** Use padlocks, master switches, or lock by removing starter keys.

ELECTRICAL SAFETY

▲WARNING: To reduce the risk of electrocution, keep all connections dry and off the ground. Do not touch plug with wet hands.

- **VOLTAGE:** Before plugging in the tool, make sure that the outlet voltage is within the voltage marked on the tool's data plate.
- **DO NOT USE "AC ONLY" RATED TOOLS WITH A DC POWER SUPPLY.**

- **DO NOT EXPOSE POWER TOOLS TO RAIN OR WET CONDITIONS.** Water entering a power tool will increase the risk of electric shock. If operating the power tool in damp locations is unavoidable, always use a verified functioning Ground Fault Circuit Interrupter to supply power to your tool. Always wear insulated footwear in damp conditions.
- **DO NOT ABUSE THE CORD.** Never use the cord to carry the tools or to pull the plug from the outlet. Keep the cord away from heat, oil, sharp edges, or moving parts. Replace damaged cords immediately. Damaged cords increase the risk of electric shock.
- **USE GROUNDED CIRCUIT.** Use only 3-wire receptacles and extension cords that have 3-prong grounding plugs and 3-pole receptacles to accept the tool's three prong plug.
- **USE THE PROPER EXTENSION CORD.**

EXTENSION CORD SAFETY

- Use only extension cords that are intended for outdoor use. These extension cords are marked "W-A" or "W" and are identified by a marking "Acceptable for use with outdoor appliances, store indoors while not in use."
- Use only extension cords having an electrical rating equal to or greater than the rating of the product. Do not use damaged extension cords. Examine the extension cord before using, and replace it if it is damaged. Do not abuse extension cords, and do not yank on any cord to disconnect it. Keep the cord away from heat and sharp edges. Always disconnect the extension cord from the receptacle before disconnecting the product from the extension cord.
- Make sure that your extension cord is in good condition.

GENERAL SAFETY RULES

TABLE 1

Ampere rating	Volts	Total length of cord in feet			
		25ft.	50ft.	100ft.	150ft.
	120 V~	A.W.G			
0-6		18	16	14	12
6-10		18	16	14	12
10-12		16	16	14	12
12-16		14	12	not recommended	

GROUNDING INSTRUCTIONS

- In the event of a malfunction or breakdown, grounding provides a path of least resistance for the electric current to reduce the risk of electrical shock. This tool has an electric cord with an equipment-grounding conductor and a grounding plug. The plug must be plugged into a matching outlet that is properly installed and grounded in accordance with all local codes and ordinances.
- Do not modify the plug provided with this tool. If it will not fit the outlet, have a properly grounded outlet installed by a qualified electrician.
- Improper connection of the equipment-grounding conductor can result in electric shock. The wire covered with green insulation is the equipment-grounding conductor. If repair or replacement of the electric cord or plug is necessary, do not connect the green wire to a live terminal.
- Check with a qualified electrician or service personnel if you do not completely understand the grounding instructions, or if there is a question as to whether the outlet or tool is properly grounded. Use only 3-wire extension cords that have 3-prong grounding plugs and 3-pole receptacles that accept the tool's plug.
- Repair or replace a damaged or worn cord immediately.
- This tool is intended for use on a circuit with a grounded outlet (B, Fig. 1). The tool has a grounding plug (A, Fig. 1).

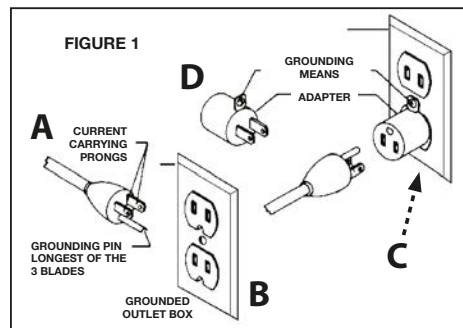

- A temporary adapter (D, Fig. 1) may be used to connect this plug to a 2-pole receptacle (C, Fig. 1), if a properly grounded outlet is not available. The green-colored tab extending from the adapter must be connected to a permanent ground, such as a properly grounded outlet box. The temporary adapter should be used only until a qualified electrician can install a properly grounded outlet.
- Ground-fault circuit interrupter (GFCI) protection should be provided on the circuit or outlet to be used for the tile saw. Receptacles are also available having built-in GFCI protection and may be used for this measure of safety.

PERSONAL SAFETY

⚠ WARNING: The operation of any power tool can result in foreign objects being thrown into your eyes, which can result in severe eye damage. Before beginning power-tool operation, always wear safety goggles or safety glasses with side shields, and a full-face shield when needed. We recommend Wide Vision Safety Mask for use over eyeglasses or standard safety glasses with shields. Always use eye protection, which is marked to comply with ANSI Z87.1

- STAY ALERT, WATCH WHAT YOU ARE DOING, and USE COMMON SENSE** when operating a power tool.
- DO NOT** use the tool while tired or under the influence of drugs, alcohol, or medication.
- WEAR PROPER APPAREL.** Do not wear loose clothing, gloves, neckties, rings, bracelets, or other jewelry.
- Pull back and secure long hair. Non-slip footwear is recommended.
- KEEP YOUR HAIR, CLOTHING, AND HANDS AWAY FROM MOVING PARTS.**
- REMOVE ADJUSTING KEYS OR WRENCHES.** Form a habit of checking to see that keys and adjusting wrenches are removed from the tool before turning it on.
- ALWAYS USE SAFETY GLASSES.** Everyday glasses may have impact-resistant lenses, but they are NOT safety glasses.
- USE A DUST OR FACE MASK,** if the operation is dusty.
- WEAR HEARING PROTECTION** to help prevent hearing loss.
- NEVER TOUCH THE PINS OF THE ELECTRICAL PLUG** while inserting it into or removing it from an electrical socket.
- NEVER STAND ON TOOL.** Serious injury could occur if the tool is tipped, or if the cutting tool is unintentionally contacted.

GENERAL SAFETY RULES

TOOL SAFETY

- **KEEP ALL GUARDS IN PLACE** and in working order.
- **AVOID ACCIDENTAL STARTING.** Be sure the switch is in the “Off” position before plugging the tool into an electrical outlet.
- **DO NOT CARRY TOOLS WITH YOUR FINGER ON THE SWITCH.**
- **DO NOT OVER REACH.** Keep proper footing and balance at all times.
- **DO NOT FORCE THE TOOL.** Use the correct tool and cutting wheel for your application. The correct tool and cutting wheel will do the job better and more safely when used at the rate for which it is designed.
- **DO NOT USE TOOL IF THE SWITCH DOES NOT TURN IT “ON” OR “OFF.”** Any tool that cannot be controlled with the switch is dangerous and must be repaired.
- **DISCONNECT THE TOOL** before servicing, when changing accessories (such as cutting wheels), or storing the tool.
- **STORE IDLE TOOLS OUT OF THE REACH OF CHILDREN** and other untrained people.
- **NEVER LEAVE THE TOOL RUNNING UNATTENDED; TURN THE POWER OFF.** Don't leave the tool until it comes to a complete stop.
- **ALWAYS MAINTAIN TOOLS WITH CARE.** Keep cutting tools sharp and clean. Properly

maintained tools with sharp cutting edges are less likely to bind and are easier to control. Follow all instructions for lubricating and changing accessories.

- **CHECK FOR DAMAGED PARTS.** Before further use of the tool, a guard or other part that is damaged should be carefully checked to determine that it will operate properly and perform its intended function. Check for alignment of moving parts, binding of moving parts, mounting, and any other conditions that may affect its operation. A guard, cutting wheel or other part that is damaged should be properly repaired or replaced.
- **USE RECOMMENDED ACCESSORIES.** Consult the product manual for recommended accessories. The use of improper accessories may increase the risk of personal injury.

SERVICE SAFETY

- If any part of this wet-tile/stone saw is missing or should break, bend, or fail in any way; or should any electrical component fail to perform properly: **ALWAYS** shut off the power switch and remove the plug from the power source, and have the missing, damaged, or failed part replaced **BEFORE** resuming operation.
- When servicing a tool, **ALWAYS** use only identical replacement parts. Follow instructions in the Maintenance Section of this manual. Use of unauthorized parts or failure to follow Maintenance Instructions may create a risk of electric shock or injury.

SPECIFIC SAFETY INSTRUCTIONS FOR WET TILE/STONE SAW

⚠WARNING: BE SURE to read and understand all instructions in this manual before using this Wet Tile/ Stone Saw. Failure to follow all instructions may result in electric shock, fire and/or serious personal injury

⚠WARNING: To reduce the risk of mistakes that could cause serious, permanent injury, do not plug the tile saw into an electrical receptacle until the following steps have been satisfactorily completed:

- Completely assemble the saw (See “Assembly” section).
- Learn the use and function of the ON-OFF switch, cutting wheel guard, overload protector, spindle lock, depth-stop-adjustment knob, depth-adjustment knob, bevel-cut-adjustment knob, universal guide etc. (See “Getting to Know Your Tile Saw” section).
- Review and understand all safety instructions and operating procedures in this manual.
- Review the maintenance methods for this saw (See “Maintaining Your Saw” section).
- Never put your fingers or hands in the path of the saw cutting wheel or other cutting tool.

- Never reach behind the cutting tool with either hand for any reason. Do not reach behind the cutting wheel to hold down the work piece, support the work piece, remove scraps, or for any other reason.

- Never use a hand position where a sudden slip could cause the fingers or the hand to move into a saw cutting wheel.
- Find and read all the warning labels found on the tool.

The labels on your tool may include the following symbols.

- V** – Volts
- A** – Amperes
- Hz** – Hertz
- W** – Watts
- min** – Minutes
- ~** – Alternating current
- n₀** – No-load speed
- RPM** – Revolutions or Strokes per minute

⚠ – Indicates danger, warning or caution. It means attention! Your safety is involved.

continued on page 6

SPECIFIC SAFETY INSTRUCTIONS FOR WET TILE/STONE SAW (cont.)

Allowing dust to get into your mouth or eyes or to lie on the skin may promote absorption of harmful chemicals.

Use of accessories that are not recommended for use with this tool may create hazardous conditions.

Use of accessories that are not recommended for use with this tool may create hazardous conditions.

- **DIRECTION OF FEED:** Always feed work into the Cutting wheel against the rotational direction of the Cutting wheel.
- **LET THE BLADE COME TO A COMPLETE STOP** before removing any jammed or off-cut material from around the cutting wheel area.”
- **POSITION OF TILE SAW:** To avoid the possibility of the appliance plug or receptacle getting wet, position the tile saw to one side of a wall-mounted receptacle. The user should arrange a “drip loop” in the cord connecting the saw to a receptacle. (Fig. 2)

The “drip loop” is a section of the cord that hangs below the level of the receptacle or below the connector, if an extension cord is used, to keep the

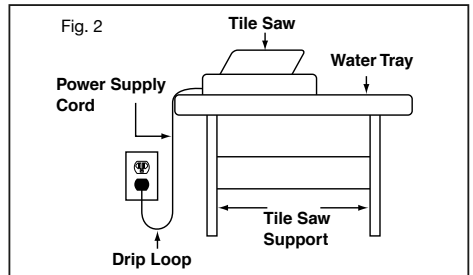

water that travels along the cord from coming into contact with the receptacle.

If the plug or receptacle does get wet, DON'T unplug the cord. Disconnect the fuse or circuit breaker that supplies power to the tool. Then unplug the tool and examine the receptacle for water. Do not use the receptacle until it is completely dry.

CALIFORNIA PROPOSITION 65

⚠ WARNING: This product and some dust created by power sanding, sawing, grinding, drilling, and other construction activities may contain chemicals, including lead, known to the State of California to cause cancer, birth defects, or other reproductive harm. *Wash hands after handling.*

Some examples of these chemicals are:

- Lead from lead-based paints
- Crystalline silica from bricks and cement and other masonry products
- Arsenic and chromium from chemically-treated lumber

Your risk from exposure to these chemicals varies, depending on how often you do this type of work. To reduce your exposure, work in a well-ventilated area and with approved safety equipment, such as dust masks that are specially designed to filter out microscopic particles. Avoid prolonged contact with dust from power sanding, sawing, grinding, drilling, and other construction activities. Wear protective clothing and wash exposed areas with soap and water.

SAW FEATURES

The part names and part numbers correspond to those used in the Assembly, Operations and Maintenance sections of this manual.

- | | |
|----------------------------------|---|
| 1. Main frame | Inset |
| 2. Lower splash tray | 15. Water hose |
| 3. Upper splash tray | 16. Bevel lock knob |
| 4. Anti-splash guard | 17. Height Adjustment Knob & Wing Locknut |
| 5. Motor/arm assembly | 18. Depth of cut lock knob |
| 6. Blade guard | |
| 7. On/Off switch | |
| 8. Blade | |
| 9. Worktable | |
| 10. Miter guide | |
| 11. Water tray | |
| 12. Table extension | |
| 13. Drain plug (not shown) | |
| 14. Submersible pump (not shown) | |

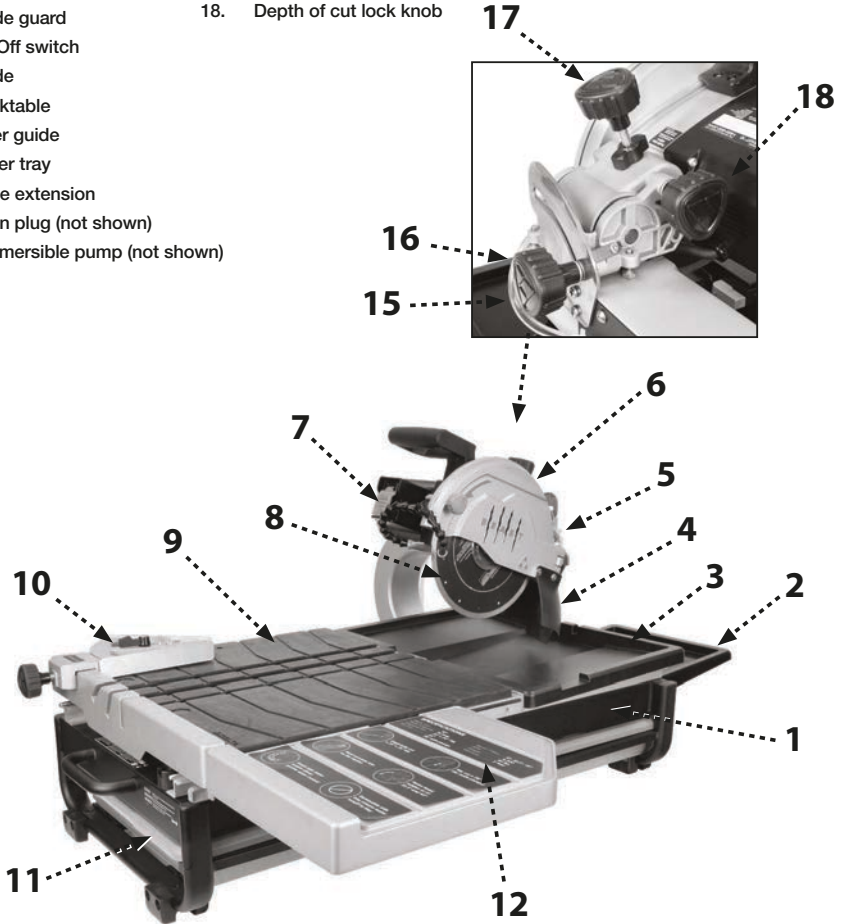

⚠ WARNING: The use of any accessory or attachment or performance of any operation with this tool other than those recommended in this instruction manual may present a risk personal injury.

UNPACKING

⚠ WARNING: Prior to tool assembly and use, read this manual thoroughly to familiarize yourself with proper assembly, maintenance and safety procedures.

Check shipping carton and machine for damage before unpacking. Carefully remove components in top foam layer. Remove the top layer of foam then remove all components in the bottom layer of foam. Lay out all parts on a piece of cardboard or other clean, flat surface. Always check for and remove protective shipping materials around motors and moving parts. Do not discard shipping carton and packing materials until you have carefully inspected the contents, assembled the machine and are satisfied that it operates correctly.

Compare package contents to Component Parts List and Hardware Package List prior to assembly to make sure all items are present. Carefully inspect parts to make sure no damage occurred during shipping. If any parts are missing, damaged or preassembled, do not assemble. Instead, call Service Center at 1-800-850-2044 for assistance.

After assembly remove any protective materials and coatings from all of the parts and the tile saw. The protective coatings can be removed by spraying WD-40® on them and wiping them off with a soft cloth. This may need to be redone several times before all of the protective coatings are removed completely.

SHIPPING CONTENTS

The part names and part numbers correspond to those used in the Assembly, Operations and Maintenance sections of this manual.

Description (QTY)

- | | |
|---|----------------------------------|
| 1. Main frame | 10. Miter guide (1) |
| 2. Lower splash tray (1) | 11. Water Tray (1) |
| 3. Upper splash tray (1) | 12. Table extension (1) |
| 5. Motor/Arm Assembly (1) | 14. Pump |
| 5b. Hose | H1. M10 X 60 Hex Head Screws (4) |
| 5c. Blade wrench (1) & Allen wrench (1) | H2. 8mm Allen wrench (1) |
| 9. Worktable (1) | |

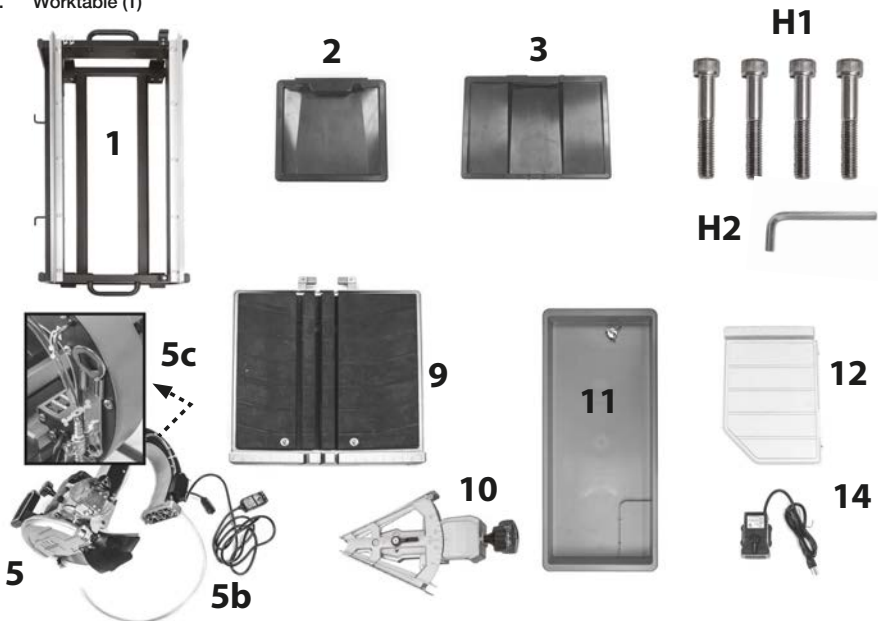

ASSEMBLY

The part and hardware names and numbers correspond to those used in Saw Features on page 7 and the Shipping Contents on page 8 & 9.

INSERT THE WATER TRAY

⚠WARNING: Ensure the saw is on a level and stable surface that will support weight of saw, tray and contents.

- (See Figure 5) Insert water tray (11) by sliding it into the frame as shown. The lip of the tray should rest on top of the left and right rails of the main frame.

If using with a stationary or portable stand

- The Beast 10 can also be used with a stationary or portable stand which can be purchased separately. For instructions on properly mounting and securing this tool to a stand, refer to the owner's manual shipped with your stand.

⚠WARNING: If you are using this tool with a stationary or portable stand, sold separately, make sure stand assembly is on a level and stable surface that will support weight of saw, tray and contents

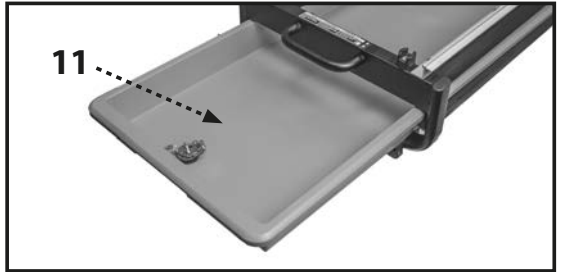

FIGURE 5

ATTACH THE SAW ARM ASSEMBLY

1. Position the saw arm assembly (5) so that the two pins (C, Fig. 6) on the mounting plate align with the two middle holes in the main frame (1)
2. Insert the pins into holes.
3. (See Figure 7) Secure the saw arm assembly to the main frame using the four M10 X 60 hex head screws (H1) from the inside of the main frame. Tighten using the supplied 8mm Allen wrench (H2).

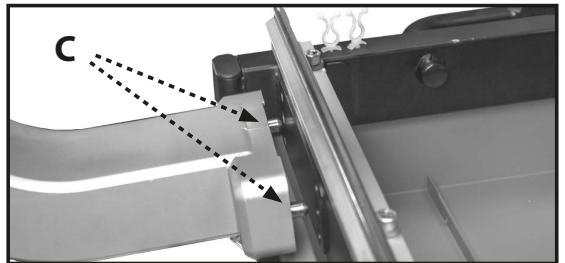

FIGURE 6

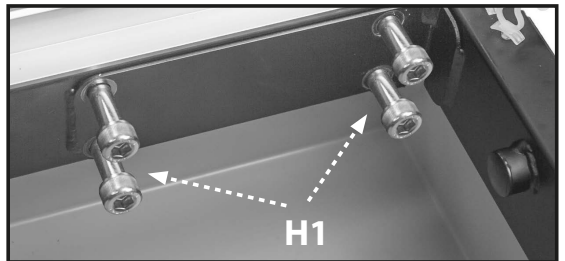

FIGURE 7

ASSEMBLY (continued)

ATTACH WORKTABLE

1. Position the slotted table lock (A, Fig. 8) in the open position so that the groove is parallel to the rails on the main frame.
2. Position the worktable (9) so that the two left bearings (B, Fig. 8) on the bottom engage, one over and one under, with the left rail of the main frame. The wheel on the right side of the worktable should ride along the top of the right rail on the main frame.
3. Slowly slide the table onto the rails, pushing it all the way in.
4. Pull up on the table stop (C, Fig. 9) and rotate it 90 degrees until it clicks into place. This will prevent the table from sliding backward, off the main frame.
5. To lock table in place, so it will not move, engage table lock (D, Fig. 9) into rail at location shown.

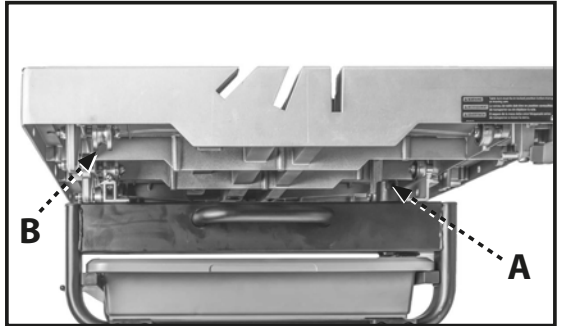

FIGURE 8

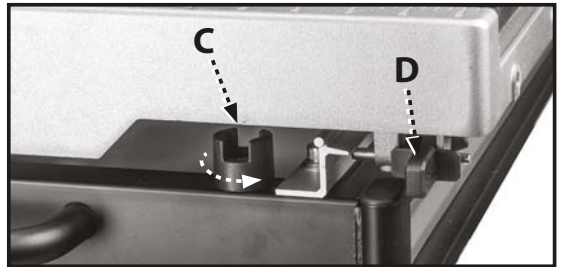

FIGURE 9

ATTACH SPLASH TRAYS

The Beast 10-inch tile saw has two splash trays, a smaller lower tray (2) and a larger upper tray. (3)

1. Attach the lower splash tray first, by engaging the formed cut-out (A, Fig. 10) on the tray inside the water tray handle (B, Fig. 10).
2. Gently press down on the splash tray until it snaps into place.
3. Attach the upper splash tray by fitting the cutout (C, Fig. 11) on the tray over the mounting plate (D, Fig. 11) on the table.
4. Push the tray toward the table until it has cleared the mounting brackets then push down until the tray locks into place.

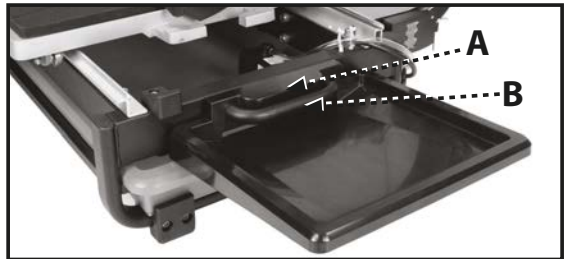

FIGURE 10

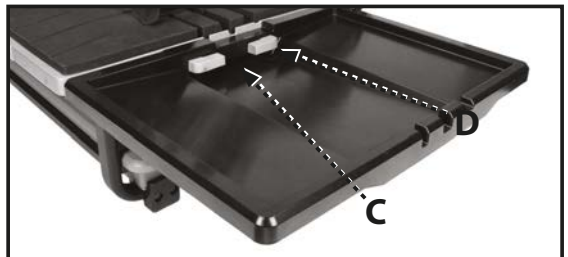

FIGURE 11

ASSEMBLY (continued)

INSTALL TABLE EXTENSION

1. The table extension (12) installs on the right side of the worktable.
2. Position the table extension so that the two pins on the extension line up with the two holes (A, Fig. 12) on the worktable as shown.
3. Engage the pins on the extension with the holes.
4. Secure the extension to the worktable by tightening the thumbscrew (B, Fig. 13) located on the bottom of the extension.

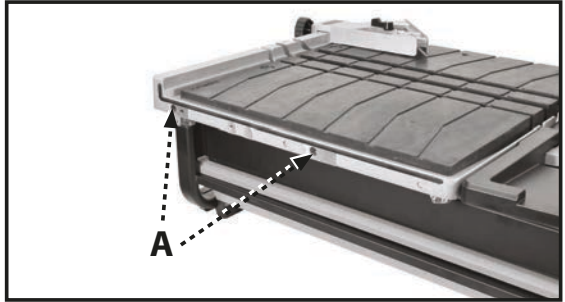

FIGURE 12



FIGURE 13

ATTACH THE MITER GUIDE

1. Attach the miter guide (10) by engaging the groove (C) on the underside of the miter with the front rail.
2. Tighten in place using the miter lock knob (D).



FIGURE 14

MOVING AND STORING TILE SAW

▲WARNING: Moving or repositioning saw requires two people, one at each end of main frame.

▲WARNING: Saw arm assembly is heavy. Make sure saw arm assembly is separately supported, or main frame will be unbalanced when lifting saw. Use leg muscles to raise and lower main frame to minimize risk of injury.

When repositioning saw on new surface, first remove main frame from stand. Then set up stand securely in level position at desired location on stable surface that will support stand, tray and contents before placing main frame on stand.

▲WARNING: Check to make sure saw mounts are properly centered on stand rails before operating saw.

OPERATION

▲WARNING: Failure to comply with the following the warnings may result in serious personal injury.

READ ENTIRE MANUAL. In addition to reading these operating instructions, it is important to read and understand the entire manual before operating this saw. Follow all applicable instructions regarding assembly, preparation, and adjustment prior to making any cuts and comply with all safety rules and warnings in this section and elsewhere throughout this manual.

LUBRICATING THE BLADE

▲WARNING: Lack of cooling water may damage the blade. To ensure proper operation, there must be a constant flow of water onto the blade.

There are two ways to ensure a constant flow of water to the blade:

- by the water tray
- by using a fill bucket

TO USE THE WATER TRAY

1. Ensure the drain plug (A, Fig. 15) is securely inserted into the drain and the locking wing nut (B, Fig. 15) is tight.
2. Attach the free end of the water hose into the outlet nipple (C, Fig. 16) on the submersible pump (14).
3. Place the pump in the bottom of the water tray and firmly press down so that the suction feet are securely adhered.
4. Secure the slack in the water hose and pump's power cord to the tool using the provided snap ties (D, Fig. 16).
5. Fill the water tray to a level that completely covers the pump filter/intake.

NOTE: In order to ensure safe operation of the pump, remove the inlet cover on the face of the pump and check to make sure that the entire circular opening of the inlet is underwater.

NOTE: Failure to ensure the pump is adequately submerged will cause the pump to burn out, preventing the cooling mechanism from working properly. When using the water tray as the source of water, always check to make sure that the pump is always fully immersed in the water tray.

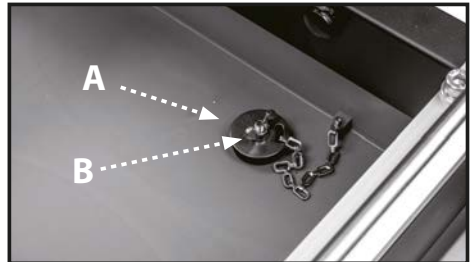

FIGURE 15

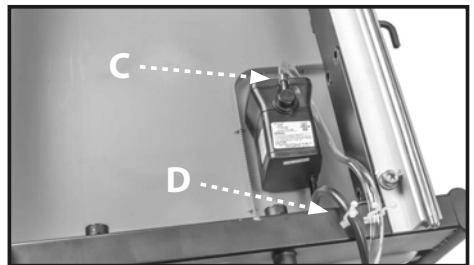

FIGURE 16

OPERATION (continued)

TO USE A BUCKET AS A WATER SUPPLY

1. Position a large bucket on the floor and beneath the pump containment area.
2. Place pump (14) in bottom of the bucket.
3. Attach the free end of the water hose into the outlet nipple of the pump.
4. Secure slack hose and power cord to the snap ties provided on the rear of the saw (A, Fig.17).
5. Fill the bucket completely but do not overflow.
6. Operate the saw as directed in "Making Cuts" (page 14).

NOTE: Failure to ensure the pump is adequately submerged will cause the pump to burn out, preventing the cooling mechanism from working. Always check to make sure that the pump is fully immersed and under the water line at all times.

TO DRAIN THE WATER TRAY

After you have finished using the saw, it is recommended that you drain all water from the water tray. To do this:

1. Position a large bucket on the floor directly beneath the drain opening.
2. Turn the wingnut counter clockwise to loosen drain plug (B, Fig. 18).
3. Drain water from tray and replace plug and tighten wingnut to secure drain plug.

TURNING THE SAW ON AND OFF

Connect the unit to a power source with the correct voltage and frequency (120V).

1. To start the motor, pull the switch (C) to the "ON" position.
2. To stop the motor, push the switch to the "OFF" position.

NOTE: Providing the pump's plug is inserted into the pump plug receptacle on the motor, the pump will be turned on when the motor is turned on.

USING THE SAFETY LOCK

When the saw is not being used, the ON/OFF switch should be locked in the OFF position, using a long shackle pad lock with a 3/16" diameter shank.

To lock the saw:

1. Insert the shackle through the hole located underneath the switch and pass it all the way through the lock tab on the switch and out the other side.
2. Secure the lock.
3. Store the key in a secure place and away from the saw.

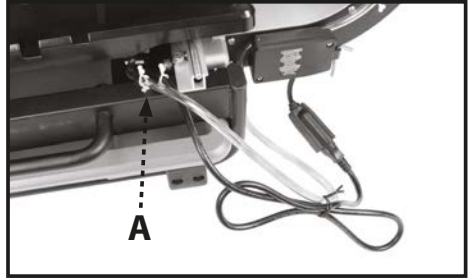

FIGURE 17

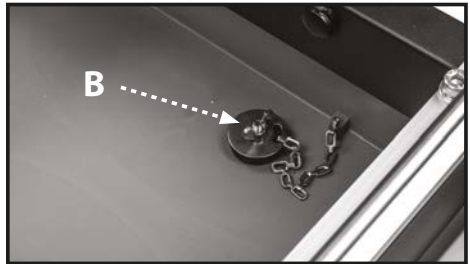

FIGURE 18

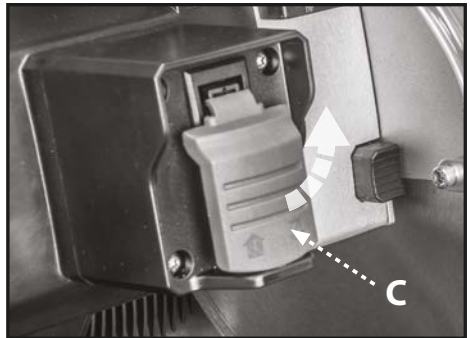

FIGURE 19

OPERATION (continued)

RE-SETTING THE SHORT-CIRCUIT SAFETY BUTTON

This saw is equipped with a safety feature that prevents the power plug from short-circuiting in case it gets wet.

Whenever the saw's power plug is disconnected from the power source, the safety feature will trip the internal breaker. This is normal.

To start the saw after it has been reconnected to a power source, depress the red reset button (D, Fig. 20) so that it locks in place.



FIGURE 20

MAKING CUTS

- ▲WARNING:** Turn the switch knob to the "OFF" position when adjusting the motor.
- ▲WARNING:** Do not attempt to cut very small pieces. Avoid awkward hand positions where a sudden slip could cause your hand or finger to come in contact with the diamond cutting wheel. When cutting any material, make sure that it is fully supported. Hold workpiece firmly. Do not force the material into the cutting wheel.
- ▲WARNING:** Make sure that the cutting-depth adjustment knob and the bevel-cut-adjustment knob are tightened before operating the saw.
- ▲WARNING:** Always ensure the pump is plugged into the power receptacle on the tile saw. Plugging pump into any other receptacle other than the one supplied on saw, may result in shock hazard.
- ▲CAUTION:** Make sure the pump is completely submerged in water to protect pump from failure.

Parallel Cut

A parallel cut is any cut made with the miter scale (10) at 45° degrees (the face of the miter guide is parallel to the cutting wheel). To make a parallel cut:

1. Ensure that the angle arrow (A) on the miter guide points to 45°.
2. Loosen the knob (B) on the miter guide.
3. Adjust the miter gauge so that the desired angle on the scale aligns with the angle arrow (A).
4. Tighten the knob.
5. Position and press the tile firmly against the miter guide and move the table evenly with two hands during cutting. Do not force the work piece or move the table too quickly.

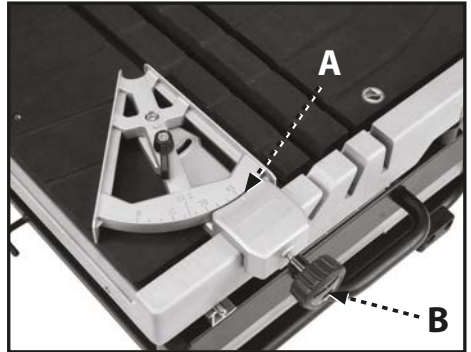

FIGURE 21

Angle Cut

Using the miter guide you can make angled cuts up to 45-degrees. To make an angled cut:

1. Loosen the lock knob (C) on the miter guide.
2. Adjust the miter guide to the desired angle and tighten the knob.
3. Using the miter guide to align the material for angle cutting.
4. Move the table forward with two hands during cutting while holding tile securely against table backstop.
5. Do not force the work piece or move the table too quickly.



FIGURE 22

OPERATION (continued)

Bevel Cut

The saw enables you to make beveled cuts at 45-degrees and 22.5 degrees.

CAUTION: If using the bevel function, the saw must be positioned exactly at 45 or 22.5 degrees as shown on the bevel indicator. Make sure the pointer matches up with the line on the bevel scale.

To make a bevel cut:

1. Loosen the bevel lock (A).
2. Tilt the saw head so that the pointer on the saw head aligns with the desired bevel as shown on the bevel indicator (B).
3. Tighten the bevel lock.
4. Position and press the tile firmly with two hands during cutting.
5. Move the table forward with two hands during cutting while holding tile securely against table backstop.
6. Do not force the work piece or move the table too quickly.

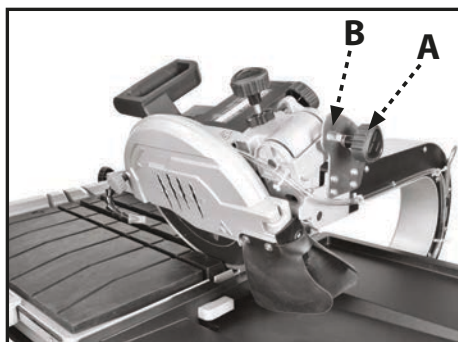

FIGURE 23

Plunge Cut

1. Loosen the depth of cut lock knob (18).
2. Raise the cutting head to the full, upright position.
3. Align the tile under the cutting wheel by moving the table to the desired position.
4. While holding the table securely in place, plunge the saw into the material. Do not force the saw or move the saw too quickly into the material.



FIGURE 24

ADJUSTING DEPTH OF CUT

You can adjust the depth of cut to accommodate materials of varying thickness, up to 3-1/4" inches.

1. Loosen the plastic wing lock nut (E) by turning counter clockwise.
2. Turn Depth of Cut Lock Knob (18) counter clockwise to loosen and raise cutter head up to higher position.
3. Adjust Height adjustment knob (17) to desired depth, lowering cutter head to verify depth as needed.
4. Tighten plastic wing lock nut (E) to lock Height Adjustment knob (17) in place.
5. Lower cutter head until cutter head stops and lock depth of cut knob (18) in place to secure cutter head for through cuts or leave knob (18) loose for plunge cuts.



FIGURE 25

You can set the plunge depth to make repeated plunge cuts of the same depth in multiple workpieces.

CAUTION: If you are going to make repeated plunge cuts at the same cutting depth, leave the depth of cut lock knob loose. Otherwise, always re-tighten the depth of cut lock knob.

MAINTENANCE

▲WARNING: For your safety, turn off the switch and unplug saw from the power source before performing any maintenance or cleaning. If the power cord becomes damaged in anyway, replace it immediately with the approved cord. When cleaning the saw, do not expose the motor to direct water. If excessive water is introduced into the motor, electric shock and/or damage to the motor can occur.

Do not service the electric motor's internal components yourself. Contact an authorized service center.

Never use water or any other chemical liquids to clean the electrical parts of the machine.

Use a soft cloth to clean off the water and dust from the machine.

Keep the ventilation slots of the motor clean to prevent overheating.

Periodic maintenance of your tile saw allows for long life and trouble-free operation. The cutting residue that the saw generates could be considerable. A cleaning, lubrication, and maintenance schedule should be maintained.

As a common sense and preventative maintenance practice after each use, follow these recommended steps:

- Clean the entire saw with fresh water after each use.
- Pump clean/fresh water for 1 minute through the water pump and blade guard assembly to safeguard against slurry build-up and clogging.
- Make sure the guide rails are lubricated.
- If the table is not sliding easily, lubricate the bar lightly.
- Inspect the diamond cutting wheel for its overall integrity. Check the rim for wear or damage and replace cutting wheel if necessary.

CHANGING THE SAW BLADE

1. Loosen the blade cover lock knob (A, Fig. 27).
2. Swing the blade cover (6) open
3. Locate the supplied blade wrench on the saw arm assembly.
4. Depress the blade spindle lock (B, Fig. 26) and use the blade wrench (C, Fig. 27) to loosen the arbor lock nut (D, Fig. 27)
5. Remove the arbor lock nut.
6. Remove the blade.
7. Place the new blade on the arbor so that the arrow on the blade is pointing in the same direction as the arrow on the blade cover. (See Figure 27)
8. Replace the arbor nut and tighten while depressing the spindle lock.
9. Close the cover and tighten the cover lock knob.

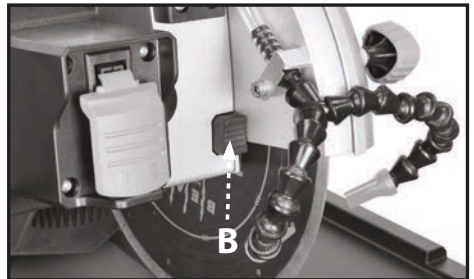

FIGURE 26

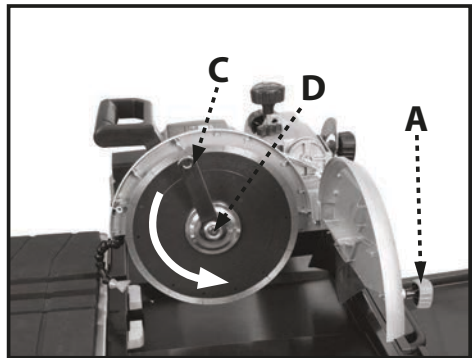

FIGURE 27

MAINTENANCE (continued)

CHECKING THE BEVEL

1. Position the worktable (9) so that it is under the blade.
2. Loosen the blade cover lock knob.
3. Swing the blade cover (6) open.
4. With the bevel indicator at 0 degrees, use a framing square to ensure the blade is square with the table.
5. If the blade is not square to the sliding table, adjust the positive stop screw (A) in the direction that the blade needs to move in order to square it to the table. Use a small square to check blade to table squareness.
6. Repeat steps 4 and 5 with the bevel indicator set 45 degrees and using the 45 degree positive stop
7. To adjust pointer (B) to align to 0° or 45° mark on scale loosen screw on pointer and adjust to align to correct mark and re-tighten screw.
8. Close the blade cover and relock

CLEANING THE PUMP

Remove the front plate and the impeller, and use a small brush or stream of water to clean up any debris.

⚠CAUTION: The pump shaft cannot be removed.

⚠WARNING: If the water from the pump is reduced or has stopped, replace the pump or have it repaired by the qualified personnel.

⚠WARNING: Some dust created by power sanding, sawing, grinding, drilling, and other construction activities contains chemicals known [to the State California] to cause cancer, birth defects or other reproductive harm.

Some examples of these chemicals are:

- Lead from lead-based paints.
- Crystalline silica from bricks and cement and other masonry products.
- Arsenic and chromium from chemically treated lumber.

Your risk from these exposures varies, depending on how often you do this type of work. To reduce your exposure to these chemicals: work in a well ventilated area, and work with approved safety equipment, such as those dust masks that are specially designed to filter out microscopic particles.

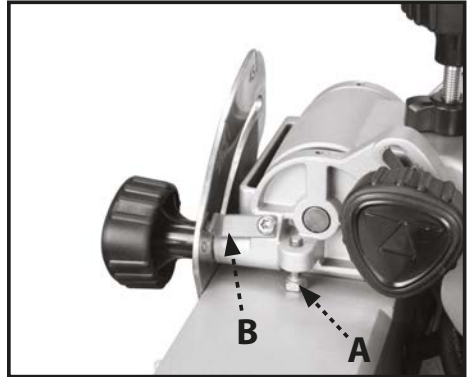
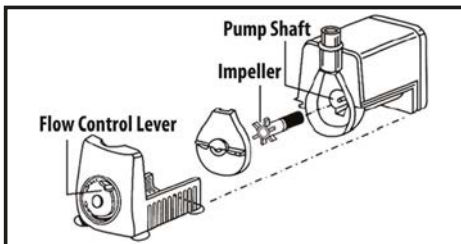

FIGURE 28

REMOVING THE WATER NOZZLE

It may be necessary to remove or replace the nozzle. If so use perform the following steps:

1. Use the on-board Allen wrench (5c) to loosen the cap screw (C).
2. Flip the retaining arm (D) up and release the nozzle and hose assembly.
3. Grasp the hose and pull the nozzle firmly to disconnect the nozzle from the hose.

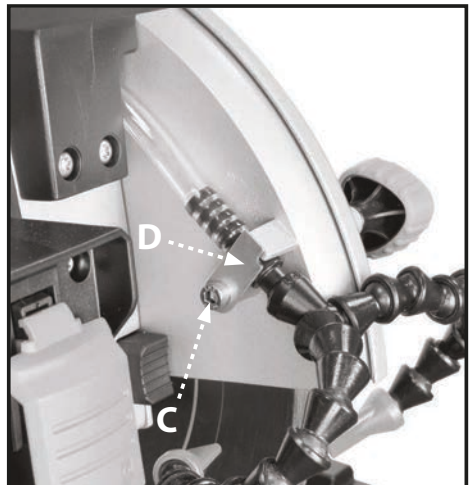

FIGURE 29

ADJUSTMENTS

▲ WARNING: Before performing any adjustments, make sure the tool is unplugged from the power supply and the switch is in the OFF position. Failure to heed this warning could result in serious personal injury.

This saw has been adjusted at the factory to make accurate cuts. However, should your tile saw need adjustment after it has been unpacked and assembled or due to machine wear, the following steps will be used to align the table to the saw blade.

NOTE: Do not start any adjustment until you have checked alignment with a square and made a test cut to ensure that adjustments are needed for your tile saw.

TO SQUARE THE CUTTING WHEEL TO THE TABLE

Do not loosen any screws for this adjustment until you have checked alignment with a square and made a test cut to ensure that adjustments are needed for your tile saw.

- Unplug the saw.
- Remove upper splash tray (3).
- Use the provided Allen wrench to loosen hex socket bolts (A) on the left rail.
- Place a framing square against the worktable fence and flat part of the blade.
- Using Allen wrench to turn set screw (B) to adjust. Move the rail until the fence is square with the blade. (Set screws (B) are located on the outside ends of left rail)
- Tighten the end hex socket bolts (A) to lock rail in place. Then tighten remaining hex socket bolts (A).



FIGURE 30

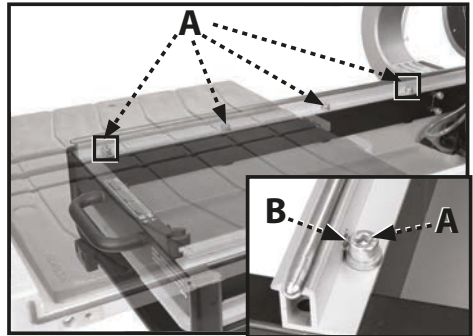

FIGURE 31

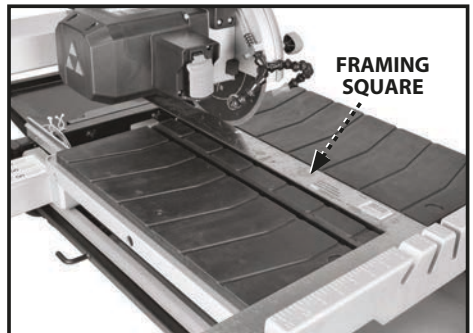

FIGURE 32

TROUBLESHOOTING

For your safety, turn on/off switch to the OFF position and unplug the saw from the power source before performing any of the trouble shooting steps below.

1. Motor is too hot:

- Turn off motor and let it cool down to room temperature
- Check and clean ventilation openings
- If the above actions do not fix the problem, call the Service Center at 1-800-850-2044.

2. Motor does not run:

- Verify that all electrical connections are secure
- Test and reset the safety breaker on the power cord ground fault.
- Check that the power source is 120v AC
- If the above actions do not fix the problem, call the Service Center at 1-800-850-2044

3. Pump does not pump water to table:

- The water in the tray is not deep enough
- The water hose is loose or has come off at the pump
- The pump electrical cord is not firmly inserted into the intended receptacle
- The filter foam in the pump housing is dirty and/or blocked

4. Movement of the sliding tray is not smooth

- The rails are dirty and have build-up from use. Clean rails and guide rollers. Then lubricate them with spray on water resistant lubricant.

To register your tool for warranty service visit our website at www.Lackmond.com.

One Year Limited New Product Warranty

If within one (1) year from date of purchase, this product fails due to a defect in materials or Workmanship, call the Service Center at 1-800-850-2044. Please have a copy of the original receipt for all warranty claims. This warranty excludes incidental or consequential damages and failures due to misuse, abuse or normal wear and tear. This warranty gives you specific rights, and you may also have other rights, which vary, from state to state. Please call 1-800-850-2044 for details.

REPLACEMENT PARTS

Use only identical replacement parts. You can order parts by calling Technical Service Manager at 1-800-850-2044 to receive personalized support from one of our highly-trained representatives.

free warning label replacement

If your warning labels become illegible or are missing, call 1-800-850-2044 for a free replacement.

LACKMOND®

3065 Chastain Meadows Parkway, Building 200, Suite 200

Marietta, GA 30066

(800) 850-2044 • WWW.LACKMOND.COM

Copyright © 2015 LACKMOND® DPEC004079

DATE : 08-10-15

REV DATE : 03-16-16



SCIE À PIERRE ET À CÉRAMIQUE HUMIDE DE 10 po



www.Lackmond.com

Guide d'utilisation

BEAST10

▲ AVERTISSEMENT : Pour réduire les risques de blessure grave, veuillez lire attentivement et respecter toutes les mises en garde et directives dans ce guide et sur le produit.

CONSERVEZ CE GUIDE PRÈS DE VOTRE SCIE POUR RÉFÉRENCE FACILE POUR VOUS ET POUR LES AUTRES

TABLE DES MATIÈRES

CARACTÉRISTIQUES TECHNIQUES	2	FONCTIONNEMENT	12
CONSIGNES GÉNÉRALES DE SÉCURITÉ	3	Lubrification de la lame	12
Symboles de sécurité	3	Mettre la scie en marche et l'arrêter	13
Sécurité de la zone de travail	3	FAIRE DES COUPES	14
Rallonges	3	Coupe parallèle	14
Directives de MALT	4	Coupe à angle	15
Sécurité personnelle	4	Coupe en biseau	15
Sécurité de l'outil	5	Coupe en plongée	15
Sécurité de réparation	5	Réglage de la profondeur de coupe	15
CONSIGNES DE SÉCURITÉ SPÉCIFIQUES POUR SCIE À CÉRAMIQUE	5	ENTRETIEN	16
CARACTÉRISTIQUES DE LA SCIE	7	Changement de lame	16
DÉBALLAGE DE LA SCIE	8	Vérification du chanfrein	17
Contenu de l'emballage	8	Nettoyage de la pompe	17
Contenu du matériel	9	AJUSTEMENTS	18
ASSEMBLAGE	9	DÉPANNAGE DE VOTRE SCIE	19
Installation du plateau de collecte d'eau	9	GARANTIE LIMITÉE DE 1 ANS	19
Fixation de l'ensemble du bras de scie	9	ASSISTANCE POUR PIÈCES, SERVICES ET GARANTIE ... 19	
Fixation de la table de travail	10	PIÈCES DE RECHANGE	19
Fixez les plateaux anti-éclaboussures	10		
Installez la rallonge de la table	11		
Fixation du guide d'onglet	11		
DÉPLACEMENT ET RANGEMENT DE LA SCIE	12		

CARACTÉRISTIQUES TECHNIQUES

Source d'alimentation	120V, 60Hz
Puissance du moteur	15A
Vitesse à vide	4,200 RPM
Taille de la meule de tronçonnage diamantée	10 po de dia. X 5/8 po de dia. (alésage)
Profondeur de coupe maximale à 0°	3-3/8"
Profondeur de coupe maximale à 45°	1-7/8"
Plage d'inclinaison	0°, 45°
Taille du plateau de collecte d'eau	37-1/8 po Lo X 15-1/8 po La X 2-1/8 po D
Coue maximale	34"
Pièce carrée maximum de diagonale	24"

NOTICE: La couverture du guide d'utilisation illustre le modèle du produit actuel. Toutes les autres illustrations contenues dans le guide sont uniquement à titre indicatif et peuvent ne pas être des représentations exactes de l'étiquetage réel ou des accessoires inclus. Elles sont fournies à titre d'exemple seulement.

CONSERVEZ CES DIRECTIVES.

Reportez-vous souvent à ces directives et utilisez-les pour informer les autres.
Si vous prêtez cet appareil à quelqu'un, prêtez-lui aussi ces directives.

CONSIGNES GÉNÉRALES DE SÉCURITÉ

⚠ AVERTISSEMENT : ASSUREZ-VOUS de lire et de comprendre toutes les directives de ce guide avant d'utiliser cette scie à pierre et à céramique humide. Le non-respect de toutes les directives peut entraîner une électrocution, un incendie ou des blessures graves. Certaines poussières créées par les outils électriques contiennent des produits chimiques reconnus par l'État de la Californie comme causant le cancer, des malformations congénitales ou autres problèmes de reproduction.

La sécurité repose sur une combinaison d'éléments : faire preuve de bon sens, demeurer vigilant et savoir comment votre scie fonctionne. Lisez ce manuel pour comprendre le fonctionnement de cette scie et la façon de l'utiliser en toute sécurité.

SYMBOLES DE SÉCURITÉ

Le but des symboles de sécurité est d'attirer votre attention sur des dangers potentiels. Les symboles de sécurité et les explications qui les accompagnent doivent être pris en considération. Les avertissements de sécurité éliminent PAS les dangers par eux-mêmes. Il n'y a pas de substitut pour des mesures adéquates de prévention des accidents.

⚠ DANGER: Quelqu'un sera gravement blessé ou tué si les consignes de sécurité ne sont pas respectées.

⚠ AVERTISSEMENT: Quelqu'un pourrait être gravement blessé ou tué si les consignes de sécurité ne sont pas respectées.

⚠ MISE EN GARDE: Des blessures modérées ou importantes pourraient survenir si les consignes de sécurité de ce guide ne sont pas respectées.

MESSAGES DE PRÉVENTION DES DOMMAGES ET D'INFORMATION

Ces messages informent l'utilisateur sur les directives importantes qui pourraient conduire à des dommages causés à l'équipement ou autres dommages à la propriété si elles ne sont pas respectées. Chaque message est précédé par le mot « REMARQUE », comme dans l'exemple ci-dessous : **REMARQUE :** Des dommages à l'équipement ou des dommages matériels peuvent survenir si ces consignes ne sont pas respectées.

SÉCURITÉ DE LA ZONE DE TRAVAIL

- **GARDER LA ZONE DE TRAVAIL PROPRE ET BIEN ÉCLAIRÉE.** Les établis encombrés et les endroits sombres sont propices aux accidents.
- **NE PAS UTILISER CET APPAREIL DANS UN ENVIRONNEMENT DANGEREUX.** Ne pas utiliser d'outils électriques dans des endroits humides ou mouillés et ne pas les exposer à la pluie. Ne pas faire fonctionner d'outils électriques dans un environnement à potentiel explosif, tel qu'en présence de liquides inflammables, gaz ou poussières. Les appareils électriques créent des étincelles qui peuvent enflammer la poussière ou les vapeurs.
- **UTILISEZ L'OUTIL DANS UN ENDROIT BIEN VENTILÉ,** et supprimez la poussière. La poussière produite par certains matériaux peut être dangereuse pour votre santé. Utilisez des systèmes de récupération de la poussière, lorsque possible.
- **TENIR LES ENFANTS ET LES AUTRES PERSONNES À DISTANCE.** Tous les visiteurs doivent se tenir à une distance sécuritaire de la zone de travail.
- **UTILISEZ LE BON OUTIL.** Ne forcez pas un outil ou un accessoire à faire un travail pour lequel il n'a pas été conçu.
- **ASSUREZ-VOUS QUE LA SCIE EST À L'ÉPREUVE DES ENFANTS ET INVOLABLE.** Utilisez des cadenas, des interrupteurs généraux ou retirez les clés de contact.

SÉCURITÉ ÉLECTRIQUE

⚠ AVERTISSEMENT: Pour réduire le risque d'électrocution, garder toutes les connexions au sec et au-dessus du sol. Ne pas toucher à la prise avec les mains mouillées.

- **TENSION:** Avant de brancher l'outil, assurez-vous que la tension de sortie se situe dans la plage de tension indiquée sur la plaque signalétique de l'outil.
- **NE PAS UTILISER DES APPAREILS « CA SEULEMENT » AVEC UNE ALIMENTATION EN CC.**

- **NE PAS EXPOSER LES APPAREILS ÉLECTRIQUES À LA PLUIE OU L'HUMIDITÉ.** L'eau qui pénètre dans un appareil électrique augmente le risque d'électrocution. Si l'outil électrique fonctionne dans un endroit humide, utilisez toujours un disjoncteur de fuite à la terre qui a été vérifié pour alimenter votre outil. Portez toujours des chaussures isolées dans des conditions humides.
- **N'ABIMEZ PAS LE CORDON.** Ne jamais utiliser le cordon pour porter les appareils ni tirer sur la fiche de la prise. Tenez le cordon à l'écart de la chaleur, de l'huile, des arêtes vives ou des pièces mobiles. Remplacez immédiatement un cordon endommagé. Les cordons endommagés augmentent le risque d'électrocution.
- **UTILISEZ UN CIRCUIT MIS À LA TERRE.** Utilisez uniquement des broches à 3 fils et des rallonges à 3 broches à fiches de mise à la terre et fiches à 3 broches pour branchement avec la fiche à trois broches de l'outil.
- **UTILISEZ UNE RALLONGE APPROPRIÉE.**

MESURES DE SÉCURITÉ POUR RALLONGES

- Utilisez uniquement des rallonges qui sont destinées à une utilisation à l'extérieur. Ces rallonges contiennent des indications « W-A » ou « W » et sont identifiées par une indication « Acceptable pour une utilisation avec les appareils utilisés à l'extérieur ».
- Utilisez uniquement des rallonges dont les caractéristiques électriques sont égales ou supérieures à la classe du produit. Ne pas utiliser de rallonges endommagées. Vérifiez la rallonge avant de l'utiliser et remplacez-la si elle est endommagée. N'abîmez pas les rallonges et ne tirez pas sur le cordon pour le débrancher. Tenir le cordon à l'écart de la chaleur et des arêtes vives. Débranchez toujours la rallonge de la prise avant de débrancher l'appareil de la rallonge.
- Assurez-vous que votre rallonge est en bon état.

CONSIGNES DE SÉCURITÉ GÉNÉRALES

TABLEAU 1

Intensité nominale	Volts	Longueur totale du cordon en pieds			
		762,00cm.	1 524,00cm.	3 048,00cm.	4 572,00cm.
		A.W.G			
0-6	120 V-	18	16	14	12
6-10		18	16	14	12
10-12		16	16	14	12
12-16		14	12	non recommandé	

DIRECTIVES DE MALT

- En cas de dysfonctionnement ou de panne, la MALT fournit un chemin de moindre résistance pour le courant électrique afin de réduire le risque d'électrocution. Cet outil a un cordon électrique avec un conducteur de mise à la terre et une fiche de terre. La fiche doit être branchée dans une prise correspondante qui est correctement installée et mise à la terre en conformité avec tous les codes et règlements locaux.
- Ne pas modifier la fiche fournie avec cet outil. Si la fiche ne rentre pas dans la prise, faites installer une prise adéquate par un électricien qualifié.
- Une mauvaise connexion du conducteur de terre peut provoquer une électrocution. Le fil recouvert d'une isolation verte est le conducteur de terre de l'équipement. Si la réparation ou le remplacement du cordon électrique ou de la fiche est nécessaire, ne pas brancher le fil vert à une borne sous tension.
- Vérifiez auprès d'un électricien qualifié ou du personnel de réparation si vous ne comprenez pas complètement les directives de mise à la terre, ou si vous ne savez pas si la prise ou l'outil est correctement mis à la terre. Utilisez uniquement des rallonges à 3 fils munies de fiches de mise à la terre à 3 broches pour branchement avec la fiche à trois broches de l'outil.
- Faites réparer ou remplacer un cordon endommagé ou usé immédiatement.
- Cet outil est destiné à être utilisé sur un circuit avec une prise mise à la terre (B, Fig. 1). L'outil dispose d'une prise de terre (A, Fig. 1).

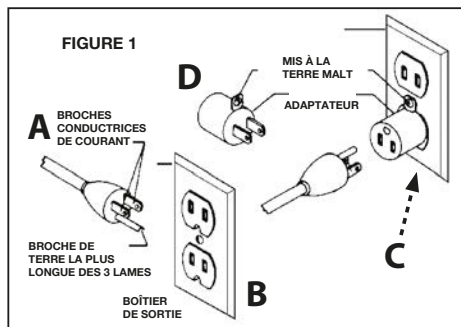

- Un adaptateur temporaire (D, Fig. 1) peut être utilisé pour brancher cette fiche à une prise à 2 pôles (C, Fig. 1) si une prise de terre n'est pas disponible. L'onglet de couleur verte de l'adaptateur doit être connecté à une MALT permanente, comme un boîtier de prise correctement mise à la terre. L'adaptateur temporaire ne doit être utilisé que jusqu'à ce qu'un électricien qualifié puisse installer une prise correctement mise à la terre.
- Une protection avec un disjoncteur de fuite à la terre (GFCI) devrait être utilisée sur le circuit ou la prise à être utilisé pour la scie. Des prises sont également disponibles ayant la protection de GFCI intégrée et peuvent être utilisées pour cette mesure de sécurité.

SÉCURITÉ PERSONNELLE

- ⚠ AVERTISSEMENT:** L'utilisation de tout outil électrique peut entraîner la projection d'objets dans les yeux, ce qui peut entraîner de graves lésions oculaires. Toujours porter des lunettes de sécurité ou des lunettes de sécurité avec écran latéral et écran facial complet lors de l'utilisation d'outils. Nous recommandons un masque de sécurité à vue panoramique par-dessus des lunettes ou des lunettes de sécurité munies d'écrans. Toujours utiliser des lunettes de protection conformes à la norme ANSI Z87.1.
- RESTEZ VIGILANT, ATTENTIF À CE QUE VOUS FAITES, et UTILISEZ VOTRE JUGEMENT** lorsque vous utilisez un outil électrique.
- NE PAS** utiliser l'outil si vous êtes fatigué ou sous l'influence de drogues, d'alcool ou de médicaments.
- PORTEZ DES VÊTEMENTS APPROPRIÉS.** Ne pas porter de vêtements amples, de gants, cravate, bagues, bracelets ou autres bijoux.
- Attachez vos cheveux s'ils sont longs. Les chaussures antidérapantes sont recommandées.
- GARDEZ VOS CHEVEUX, VÊTEMENTS ET GANTS ÉLOIGNÉS DES PIÈCES MOBILES.**
- RETIREZ LES CLÉS DE RÉGLAGE.** Prenez l'habitude de vérifier que les clés de réglage sont retirées de l'outil avant de le mettre sous tension.
- PORTEZ TOUJOURS DES LUNETTES DE SÉCURITÉ.** Les lunettes ordinaires peuvent avoir des verres résistant aux chocs, mais ce ne sont PAS des lunettes de sécurité.
- UTILISEZ UN MASQUE FACIAL OU ANTI-POUSSIÈRE,** si l'utilisation génère de la poussière.
- PORTEZ UNE PROTECTION AUDITIVE** pour aider à prévenir la perte d'audition.
- Ne touchez jamais les broches de la fiche électrique** tout en l'insérant dans une prise électrique ou en la retirant.
- NE VOUS TENEZ JAMAIS SUR L'OUTIL.** Des blessures graves peuvent se produire si l'outil bascule ou si l'outil de coupe est touché de manière involontaire.

CONSIGNES DE SÉCURITÉ GÉNÉRALES

SÉCURITÉ DES OUTILS

- **GARDEZ TOUS LES PROTECTEURS EN PLACE** et état de marche.
- **ÉVITEZ TOUT DÉMARRAGE ACCIDENTEL.** Vérifiez que l'interrupteur est en position Arrêt (« Off ») avant de brancher l'outil dans une prise électrique.
- **NE TRANSPORTEZ PAS UN OUTIL AVEC VOTRE DOIGT SUR L'INTERRUPTEUR.**
- **NE PAS VOUS ÉTIRER.** Gardez votre équilibre en tout temps.
- **NE PAS FORCER L'OUTIL.** Utilisez un outil de coupe et une meule de tronçonnage qui sont adaptés à votre application. L'utilisation de l'outil de coupe et de la meule à tronçonner adéquats feront un meilleur travail de façon sécuritaire à la vitesse pour laquelle ils sont conçus.
- **NE PAS UTILISER L'APPAREIL SI L'INTERRUPTEUR NE L'ALLUME PAS ET NE L'ÉTEINT PAS.** Tout appareil qui ne peut pas être contrôlé par son interrupteur est dangereux et doit être réparé.
- **DÉBRANCHEZ L'APPAREIL** avant de le réparer, lors du changement d'accessoires (tels que les meules de tronçonnage) ou lors du rangement de l'outil.
- **RANGEZ LES APPAREILS HORS DE LA PORTÉE DES ENFANTS** et des autres personnes inexpérimentées.
- **NE JAMAIS LAISSER L'OUTIL EN MARCHÉ SANS SURVEILLANCE ; COUPEZ LE COURANT.** Ne délaissiez pas l'outil tant qu'il ne s'est pas complètement arrêté.
- **FAITES TOUJOURS UN ENTRETIEN SOIGNÉ DES OUTILS.** Garder les appareils bien affûtés et propres.

Des appareils bien entretenus avec des arêtes de coupe tranchantes sont moins susceptibles de bloquer et sont plus faciles à contrôler. Suivez toutes les directives pour lubrifier et changer les accessoires.

- **VÉRIFIEZ LES PIÈCES ENDOMMAGÉES.** Avant d'utiliser l'appareil, un protecteur ou toute autre pièce endommagée doit être soigneusement examinée afin de déterminer s'il fonctionne correctement et remplit sa fonction. Vérifiez l'alignement des pièces mobiles, ruptures de pièces et toute autre condition qui peut affecter le fonctionnement de l'appareil. Un protecteur, une roue de coupe ou toute autre pièce endommagée doit être correctement réparée ou remplacée par un centre de service agréé.
- **UTILISEZ LES ACCESSOIRES RECOMMANDÉS.** Consultez le guide du produit pour savoir quels accessoires sont recommandés. L'utilisation d'accessoires inadéquats peut augmenter le risque de blessures.

SÉCURITÉ DE RÉPARATION

- Si une pièce de cette scie est manquante ou brisée, déformée ou ne fonctionne pas de la bonne manière ou si une composante électrique ne fonctionne pas correctement : Éteignez toujours l'interrupteur et retirez la fiche de la source d'électricité, et faites remplacer la pièce manquante, endommagée ou défectueuse avant de reprendre le travail.
- Lors de la réparation d'un appareil, utilisez TOUJOURS des pièces de rechange identiques. Suivez les directives de la section sur l'entretien de ce guide. L'utilisation de pièces non autorisées ou le non-respect des directives d'entretien peuvent créer un risque d'électrocution ou de blessure.

CONSIGNES DE SÉCURITÉ SPÉCIFIQUES POUR LES SCIES À PIERRE ET À CÉRAMIQUE HUMIDE

⚠ AVERTISSEMENT: ASSUREZ-VOUS de lire et de comprendre toutes les directives de ce guide avant d'utiliser cette scie à pierre et à céramique humide. Le non-respect des directives peut entraîner une électrocution, un incendie ou des blessures graves.

⚠ AVERTISSEMENT: Pour réduire le risque d'erreurs qui pourraient causer une blessure grave et permanente, ne branchez pas la scie dans une prise électrique tant que les étapes suivantes n'ont pas donné des résultats satisfaisants :

- Montez la scie entièrement (voir la section « Montage »).
- Apprenez comment utiliser l'interrupteur MARCHÉ/ARRÊT, le protecteur de lame, le protecteur de surintensité, le mécanisme de verrouillage de la broche, le bouton d'arrêt de réglage de la profondeur, le bouton de réglage de la profondeur, le bouton de réglage de coupe en biseau, le guide universel, etc. (voir « Familiarisez-vous avec votre scie »).
- Passez en revue et comprenez toutes les consignes de sécurité et les procédures d'exploitation dans ce guide.
- Passez en revue les méthodes d'entretien pour cette scie (voir la section « Entretien de votre scie »).
- Ne mettez jamais les mains ou les doigts sur la trajectoire de la lame de la scie ou tout autre outil de coupe.

- Ne touchez jamais l'arrière de la lame avec la main pour une raison quelconque. Ne touchez jamais l'arrière de la lame pour tenir la pièce en place, la soutenir, retirer les débris ou pour toute autre raison.
- Ne placez jamais la main dans une position où un glissement soudain pourrait causer que vos doigts ou la main se déplacent vers la lame.
- Recherchez et lisez toutes les étiquettes d'avertissement sur l'outil.

Les étiquettes peuvent comprendre les symboles suivants.

- V** – Volts
- A** – Ampère
- Hz** – Hertz
- W** – Watts
- min** – Minutes
- ~** – Courant alternatif
- n₀** – Vitesse à vide
- RPM** – Rotations par minute
- ⚠** – Indique un danger, un avertissement ou une précaution. Cela signifie de porter attention! Votre sécurité est en jeu.

CONSIGNES DE SÉCURITÉ SPÉCIFIQUES POUR SCIE À PIERRE ET À CÉRAMIQUE HUMIDE (suite.)

Laisser la poussière pénétrer dans la bouche, les yeux ou demeurer sur la peau peut favoriser l'absorption de produits chimiques nocifs.

L'utilisation d'accessoires qui ne sont pas recommandés pour une utilisation avec cet outil peut créer des conditions dangereuses.

L'utilisation d'accessoires qui ne sont pas recommandés pour une utilisation avec cet outil peut créer des conditions dangereuses.

- **DIRECTION DU TRAVAIL** : Avancez toujours la pièce vers la meule à tronçonner contre la direction de rotation de la meule.
- **Après avoir arrêté la scie, ATTENDEZ QUE LA LAME CÈSE COMPLÈTEMENT DE TOURNER** avant de retirer des morceaux coincés ou coupés de la zone de coupe.
- **POSITION DE LA SCIE À CÉRAMIQUE** : Pour éviter la possibilité que la prise ou la fiche ne soient mouillées, positionnez la scie d'un côté d'une prise murale. Formez une « boucle d'égouttement » dans le cordon qui branche la scie à la prise. (Fig. 2)

La « boucle d'égouttement » est une section du cordon qui pend au-dessous du niveau de la prise ou en dessous du connecteur, si une rallonge est utilisée,

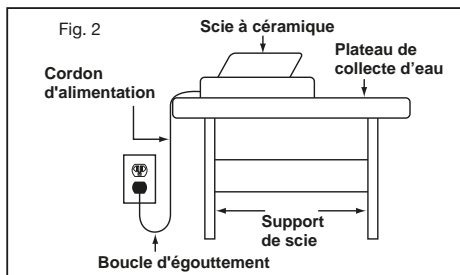

pour éviter que l'eau qui coule le long du cordon ne vienne en contact avec la prise.

Si la fiche ou la prise est mouillée, NE PAS débrancher le cordon. Débranchez le fusible ou le disjoncteur qui alimente l'outil. Ensuite, débranchez l'outil et examinez la prise. Ne pas utiliser la prise tant qu'elle n'est pas complètement sèche.

PROPOSITION 65 DE LA CALIFORNIE

▲ MISE EN GARDE : Ce produit et des poussières créées par le ponçage, le sciage, le meulage, le perçage et autres opérations de construction contiennent des produits chimiques reconnus par l'État de la Californie comme causant le cancer, des malformations congénitales ou autres problèmes de reproduction. *Lavez vos mains après la manipulation.*

Quelques exemples de ces produits chimiques :

- Le plomb des peintures à base de plomb
- La silice cristalline des briques et du ciment et autres produits de maçonnerie
- L'arsenic et le chrome des bois traités chimiquement

Votre risque d'exposition à ces produits chimiques varie en fonction de la fréquence de ce type de travail. Pour réduire votre exposition à ces produits chimiques, travaillez dans un endroit bien aéré et utilisez des équipements de sécurité approuvés tels que des masques de protection spécialement conçus pour filtrer les particules microscopiques. Éviter le contact prolongé avec la poussière de ponçage, de sciage, de meulage, de perçage et d'autres activités de construction. Portez des vêtements de protection et nettoyez les parties exposées avec de l'eau et du savon.

Les noms de pièce et les numéros de pièce correspondent à ceux utilisés dans les sections d'assemblage, d'exploitation et d'entretien de ce guide.

1. Bâti principal
2. Plateau anti-éclaboussures inférieur
3. Plateau anti-éclaboussures supérieur
4. Protection anti-éclaboussures
5. Ensemble de moteur/bras
6. Protège-lame
7. Interrupteur marche/arrêt
8. Lame
9. Table de travail
10. Guide d'onglet
11. Plateau de collecte d'eau
12. Rallonge de la table
13. Bouchon de drainage (non illustrée)
14. Pompe submersible (non illustrée)

Incrusté

15. Tuyau d'eau
16. Bouton de verrouillage du biseau
17. Bouton de réglage de la hauteur et contre-écrou papillon
18. Bouton de réglage de profondeur de coupe

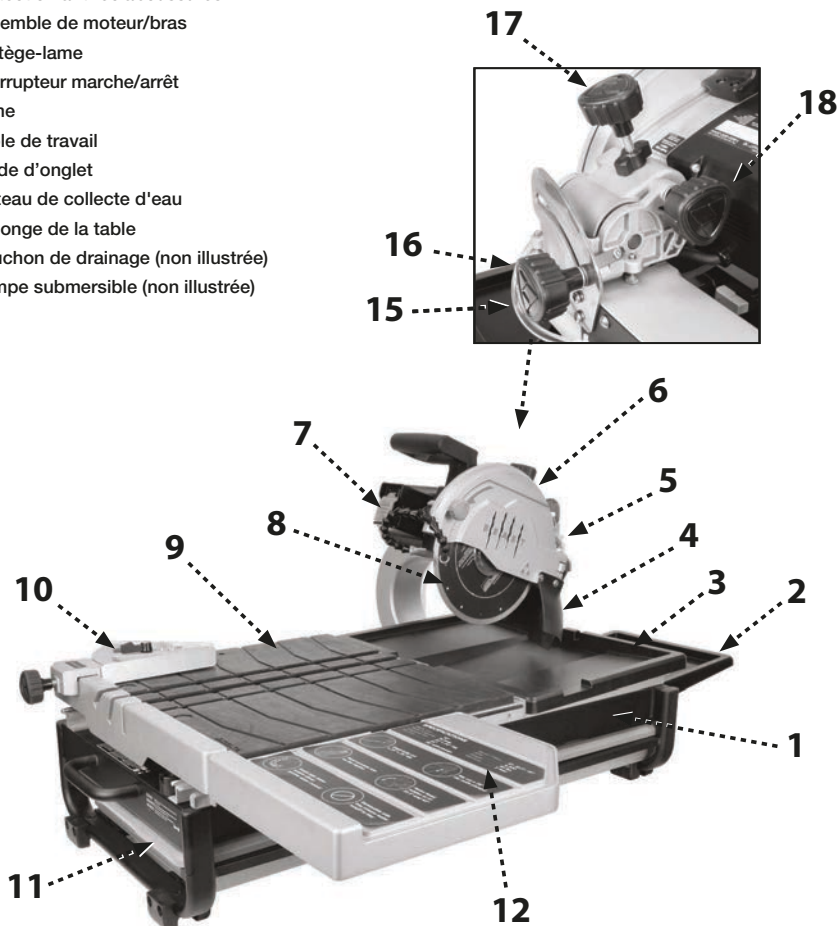

⚠ AVERTISSEMENT: L'utilisation d'un accessoire ou d'une pièce différente de ce qui est recommandé dans ce guide d'utilisation et l'utilisation de l'outil d'une manière différente peuvent présenter un risque de blessures.

DÉBALLAGE

AVERTISSEMENT: Avant de monter et d'utiliser cet outil, lisez ce guide pour vous familiariser avec le montage, l'entretien et les procédures de sécurité.

Vérifiez la boîte d'emballage et l'appareil pour tout dommage avant de déballer. Retirez délicatement les composants de la couche supérieure de mousse. Retirez la couche supérieure de mousse puis retirez tous les composants dans la couche inférieure de mousse. Disposez toutes les pièces sur un morceau de carton ou autre surface plane et propre. Vérifiez toujours les matériaux de protection autour des moteurs et des pièces mobiles et retirez-les. Ne jetez pas le carton et les matériaux d'emballage avant d'avoir soigneusement inspecté le contenu, monté l'appareil et l'avoir fait fonctionner correctement et à votre satisfaction.

Comparez le contenu de l'emballage à la liste des pièces des composants et du matériel avant le montage pour vous assurer que tous les éléments sont présents. Inspectez soigneusement les pièces pour vérifier qu'aucun dommage n'est survenu pendant l'expédition. Si des pièces sont manquantes, endommagées ou prémonnées, ne montez pas l'appareil. Communiquez avec le Centre de service au 1-800-850-2044 pour de l'assistance.

Après le montage, retirez tous les matériaux et revêtements de protection de toutes les pièces et de la scie. Les revêtements de protection peuvent être enlevés par pulvérisation de WD-40® et en les essuyant avec un chiffon doux. Il peut être nécessaire de répéter à quelques reprises avant que tous les revêtements de protection ne soient complètement enlevés.

CONTENU DE L'EMBALLAGE

Description (QTÉ)

- | | |
|---|--|
| 1. Bâti principal | 10. Guide d'onglets (1) |
| 2. Plateau anti-éclaboussures inférieur (1) | 11. Plateau de collecte d'eau (1) |
| 3. Plateau anti-éclaboussures supérieur (1) | 12. Rallonge de la table (1) |
| 5. Ensemble moteur/bras (1) | 14. Pompe |
| 5b. Tuyau | H1. Vis à tête hexagonale M10 X 60 (4) |
| 5c. Clé de la lame (1) et clé Allen (1) | H2. Clé Allen 8mm (1) |
| 9. Table de travail (1) | |

Les noms de pièce et les numéros de pièce correspondent à ceux utilisés dans les sections d'assemblage, d'exploitation et d'entretien de ce guide.

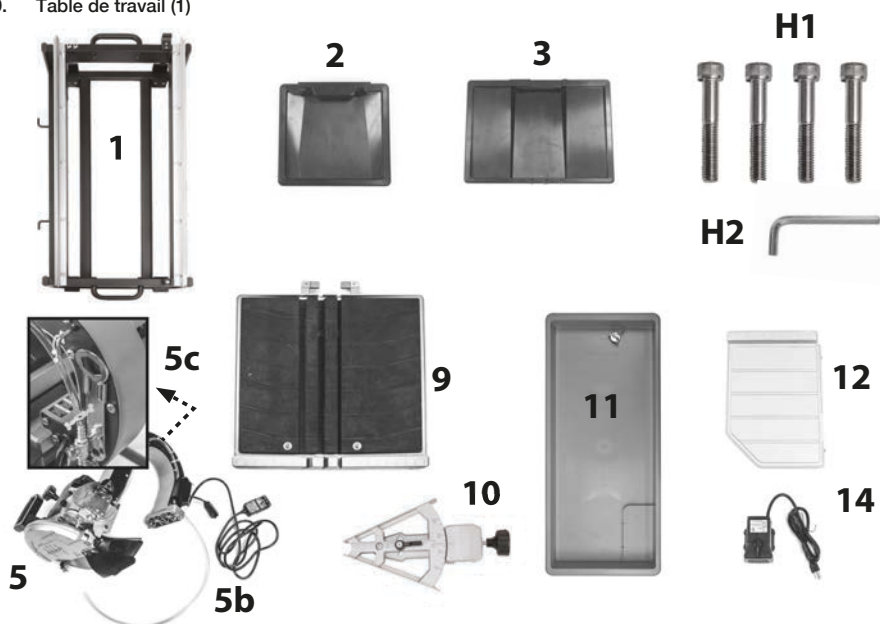

ASSEMBLAGE

Les noms et numéros de pièces et du matériel correspondent à ceux utilisés dans la section des caractéristiques de la scie à la page 7 et le contenu de l'emballage aux pages 8 et 9.

INSÉREZ LE PLATEAU DE COLLECTE D'EAU

⚠ AVERTISSEMENT: Assurez-vous que la scie est sur une surface plane et stable qui pourra supporter le poids de la scie, du plateau et du contenu.

- (Voir la figure 5) Insérez le plateau de collecte d'eau (11) en le glissant dans le bâti comme illustré. Le bord du plateau doit reposer sur le dessus des rails gauche et droite du bâti principal. Utilisation d'un support fixe ou portatif.

Utilisation d'un support fixe ou portatif

- La scie Beast 10 peut être utilisée avec un support fixe ou portatif qui peut être acheté séparément. Pour obtenir des instructions sur le montage correct et la fixation de cet outil à un support, reportez-vous au guide d'utilisation fourni avec votre support.



FIGURE 5

⚠ AVERTISSEMENT: Si vous utilisez cet outil avec un support fixe ou portable vendu séparément, assurez-vous que celui-ci se trouve sur une surface plane et stable capable de supporter le poids de la scie, du plateau et du contenu.

FIXATION DE L'ENSEMBLE DU BRAS DE LA SCIE

1. Positionnez l'ensemble du bras de la scie (5) de sorte que les deux broches (C, fig. 6) sur la plaque de montage soient alignées avec les deux trous du milieu dans le bâti principal (1)
2. Insérez les broches dans les trous.
3. (Voir la figure 7) Fixez le bras de la scie sur le bâti principal en utilisant les quatre vis M10 X 60 à tête hexagonale (H1) de l'intérieur du bâti principal. Serrez avec la clé Allen de 8mm fournie (H2).

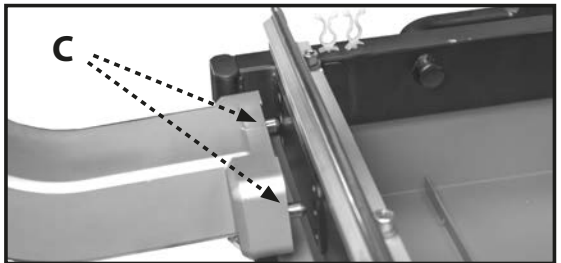

FIGURE 6

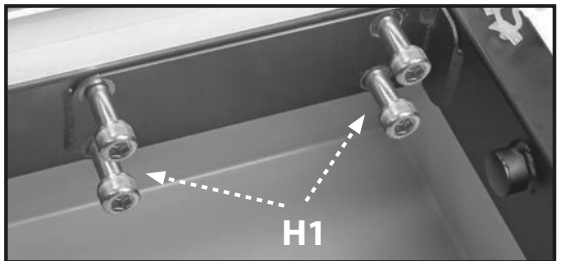

FIGURE 7

MONTAGE (suite)

FIXER LA TABLE DE TRAVAIL

1. Placez le verrou de table rainuré (A, fig. 8) dans la position ouverte de sorte que la rainure soit parallèle aux rails sur le bâti principal.
2. Placez la table de travail (9), de sorte que les deux paliers de gauche (B, fig. 8) sur le fond s'engagent, l'un sur le dessus et l'autre en dessous, avec le rail gauche du bâti principal. La roue sur le côté droit de la table de travail devrait monter le long du haut du rail de droite sur le bâti principal.
3. Faites glisser lentement la table sur les rails, en la poussant jusqu'au fond.
4. Tirez sur la butée de la table (C, fig. 9) et faites-la pivoter de 90 degrés jusqu'à ce qu'elle clique en place. Cela permettra d'éviter que la table ne glisse vers l'arrière, hors du bâti principal.
5. Pour verrouiller la table, de sorte qu'elle ne bouge pas, engagez le verrou de table (D, fig. 9) dans le rail à l'emplacement indiqué.

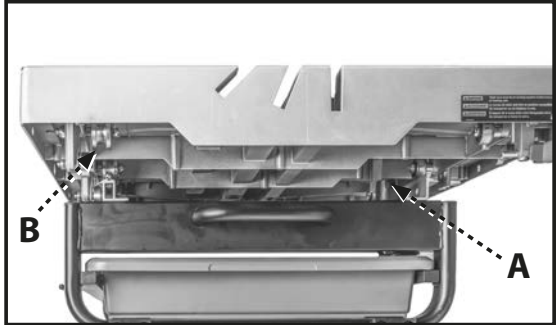

FIGURE 8

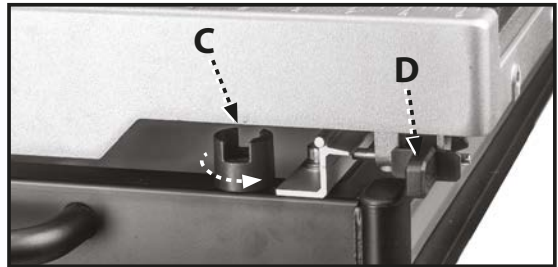

FIGURE 9

FIXATION DES PLATEAUX ANTI-ÉCLABOUSSURES

La scie Beast de 10 pouces possède deux plateaux anti-éclaboussures, un plateau plus petit inférieur (2) et un plus grand plateau supérieur. (3)

1. Fixez le plateau inférieur en premier, en engageant la découpe formée (A, fig. 10) sur le plateau à l'intérieur de la poignée du plateau de collecte d'eau (B, fig. 10).
2. Appuyez doucement sur le plateau anti-éclaboussures jusqu'à ce qu'il se mette en place.
3. Fixez le plateau supérieur en ajustant la découpe (C, fig. 11) sur le plateau au-dessus de la plaque de montage (D, fig. 11) sur la table.
4. Poussez le plateau vers la table jusqu'à ce qu'il ait dépassé les supports de montage puis poussez jusqu'à ce que les verrous du plateau soient en place.

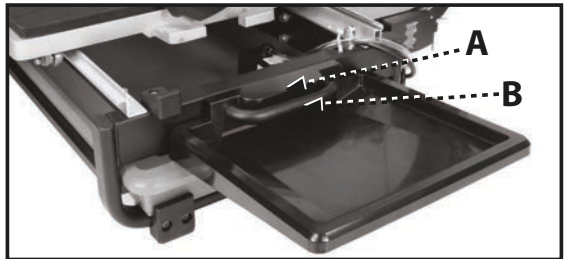

FIGURE 10

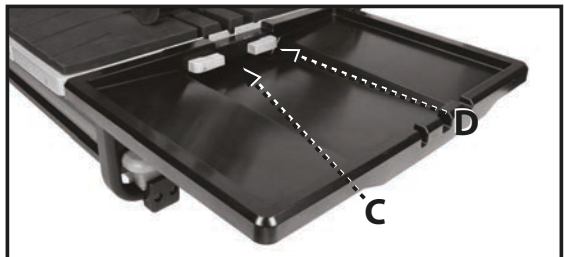

FIGURE 11

MONTAGE (suite)

INSTALLATION DE LA RALLONGE DE LA TABLE

1. La rallonge de table (12) s'installe sur le côté droit de la table de travail.
2. Placez la rallonge de table de sorte que les deux broches sur la rallonge s'alignent avec les deux trous (A, fig. 12) sur la table de travail, comme illustré.
3. Engagez les broches sur la rallonge avec les trous.
4. Fixer la rallonge de la table de travail en serrant la vis (B, fig. 13) située sur la partie inférieure de la rallonge.

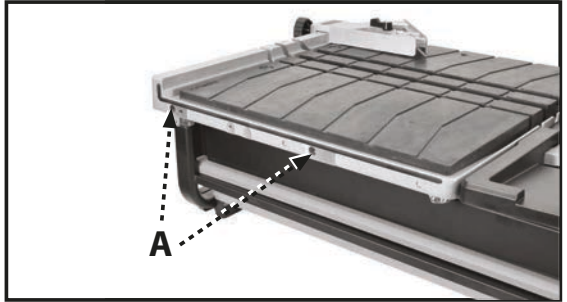

FIGURE 12



FIGURE 13

FIXER LE GUIDE D'ONGLET

1. Fixez le guide d'onglet (10) en engageant la rainure (C) sur la face inférieure de l'onglet avec le rail avant.
2. Serrez en place en utilisant le bouton de verrouillage d'onglet (D).

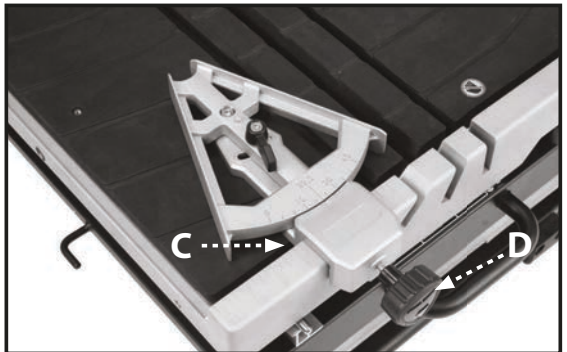

FIGURE 14

DÉPLACEMENT ET RANGEMENT DE LA SCIE

⚠ AVERTISSEMENT: Le déplacement ou le repositionnement de la scie nécessite deux personnes, l'une à chaque extrémité du bâti principal.

⚠ AVERTISSEMENT: L'ensemble de bras de scie est lourd. Assurez-vous que le bras de scie est supporté séparément ou le bâti principal sera déséquilibré lors du levage de la scie. Utilisez les muscles des jambes pour soulever et abaisser le bâti principal pour minimiser les risques de blessure.

Lors du repositionnement de la scie sur une nouvelle surface, retirez d'abord le bâti principal du support. Ensuite, mettez le support solidement en place en position à niveau à l'endroit désiré sur une surface stable qui soutiendra le support, le bâti et le contenu avant de le placer le bâti principal sur le support.

⚠ AVERTISSEMENT: Assurez-vous que les montants de la scie sont correctement centrés sur les rails du support avant de mettre la scie en marche.

FUNCTIONNEMENT

⚠ AVERTISSEMENT: Le non-respect des consignes suivantes peut entraîner des blessures graves.

LISEZ LE GUIDE EN ENTIER. En plus de la lecture de ces directives de fonctionnement, il est important de lire et de comprendre le guide en entier avant d'utiliser cette scie. Suivez toutes les directives applicables concernant le montage, la préparation et le réglage avant de faire des coupes et respectez toutes les consignes de sécurité et les avertissements dans cette section et ailleurs dans ce guide.

LUBRIFICATION DE LA LAME

⚠ AVERTISSEMENT: Le manque d'eau de refroidissement peut endommager la lame. Pour assurer un bon fonctionnement, il doit y avoir un écoulement constant d'eau sur la lame.

Il existe deux façons d'assurer un écoulement constant d'eau sur la lame :

- par le plateau de collecte d'eau;
- en utilisant un seau de remplissage.

POUR UTILISER LE PLATEAU DE COLLECTE D'EAU

1. Vérifiez que le bouchon de vidange (A, fig. 15) est bien inséré dans le drain et que l'écrou papillon de blocage (B, fig. 15) est serré.
2. Fixez l'extrémité libre du tuyau d'eau dans le raccord de sortie (C, fig. 16) de la pompe submersible (14).
3. Placez la pompe dans la partie inférieure du plateau de collecte d'eau et pressez fermement vers le bas de sorte que les ventouses aient bien adhéré.
4. Fixez le mou dans le tuyau d'eau et le cordon d'alimentation de la pompe à l'outil en utilisant les attaches fournies (D, fig. 16).
5. Remplissez le plateau de collecte d'eau à un niveau qui recouvre entièrement le filtre de la pompe/l'admission.

REMARQUE : Afin de garantir le fonctionnement sécuritaire de la pompe, retirez le couvercle d'entrée sur la face de la pompe et assurez-vous que toute l'ouverture circulaire de l'entrée est sous l'eau.

REMARQUE : Si vous ne vous assurez pas que la pompe est suffisamment immergée, ceci entraînera une surchauffe de la pompe, empêchant le mécanisme de refroidissement de fonctionner correctement. Lorsque vous utilisez le plateau de collecte d'eau comme source d'eau, vérifiez toujours pour vous assurer que la pompe est toujours complètement immergée dans le plateau.

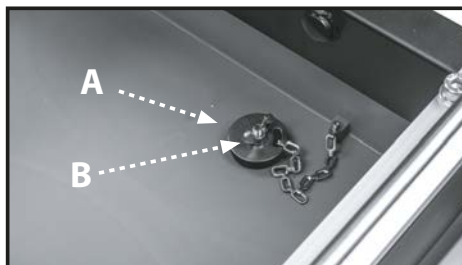

FIGURE 15

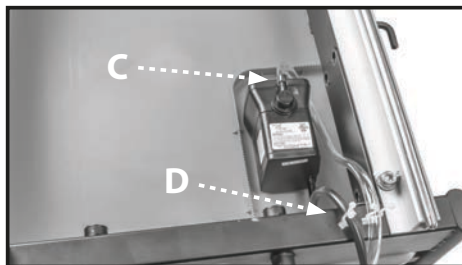

FIGURE 16

FONCTIONNEMENT (suite)

POUR UTILISER UN SCEAU COMME APPROVISIONNEMENT EN EAU

1. Positionnez un grand seau sur le sol et sous la zone de confinement de la pompe.
2. Placez la pompe (14) dans le fond du seau.
3. Fixez l'extrémité libre du tuyau d'eau dans le raccord de sortie de la pompe.
4. Fixez le mou du tuyau et du cordon d'alimentation aux liens d'accrochage prévus à l'arrière de la scie (A, fig.17).
5. Remplissez le seau en entier, mais sans qu'il ne déborde.
6. Utilisez la scie comme indiqué dans la section « Faire des coupes » (page 14).

REMARQUE : Si vous ne vous assurez pas que la pompe est suffisamment immergée, ceci entraînera une surchauffe de la pompe, empêchant le mécanisme de refroidissement de fonctionner correctement. Vérifiez toujours que la pompe est complètement immergée et sous la ligne de flottaison en tout temps.

POUR VIDER LE PLATEAU DE COLLECTE D'EAU

Une fois que vous avez fini d'utiliser la scie, il est recommandé de vider toute l'eau du plateau. Pour ce faire :

1. Placez un grand seau sur le sol directement sous l'orifice de vidange.
2. Tournez la vis papillon dans le sens horaire pour desserrer le bouchon de vidange (B, fig. 18).

METTRE EN MARCHÉ ET ARRÊTER LA SCIE

Branchez l'appareil à une source d'alimentation avec la bonne tension et fréquence (120V).

1. Pour démarrer le moteur, placez l'interrupteur (C) à la position « Marche ».
2. Pour arrêter le moteur, placez l'interrupteur (C) à la position « Arrêt ».

REMARQUE : Si la fiche de la pompe est insérée dans la prise de la pompe sur le moteur, la pompe sera mise en marche lorsque le moteur sera mis en marche.

UTILISATION DU VERROU DE SÉCURITÉ

Lorsque la scie n'est pas utilisée, l'interrupteur Marche/Arrêt doit être verrouillé en position Arrêt, à l'aide d'un cadenas à longue anse de 3/16 po.

Pour verrouiller la scie :

1. Insérez l'anse à travers le trou situé sous l'interrupteur et passez là à travers la languette de verrouillage sur l'interrupteur et ressortez là de l'autre côté.
2. Verrouillez le cadenas.
3. Rangez la clé dans un endroit sûr et loin de la scie.

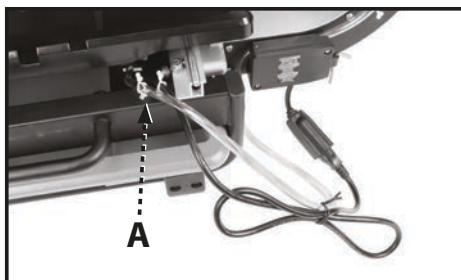

FIGURE 17

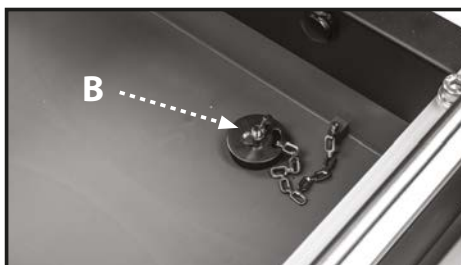

FIGURE 18

3. Drainez l'eau du plateau et remplacez le bouchon puis serrez l'écrou papillon pour fixer le bouchon de vidange.

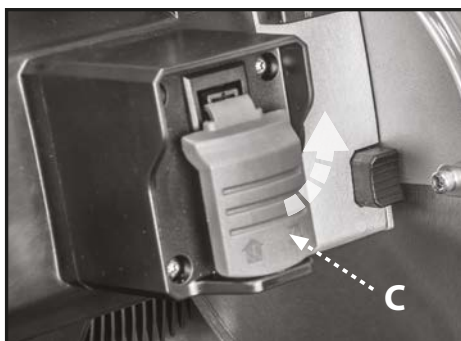

FIGURE 19

FONCTIONNEMENT (suite)

RÉINITIALISATION DU BOUTON DE SÉCURITÉ CONTRE LES COURTS-CIRCUITS

Cette scie est équipée d'un dispositif de sécurité qui empêche le cordon d'alimentation de court-circuiter s'il est mouillé.

Chaque fois que la prise d'alimentation de la scie est débranchée de la source d'alimentation, le dispositif de sécurité déclenchera le disjoncteur interne. Ceci est normal.

Pour démarrer la scie après qu'elle ait été rebranchée à une source d'alimentation, appuyez sur le bouton de réinitialisation rouge (D, fig. 20) de sorte qu'il se verrouille.



FIGURE 20

FAIRE DES COUPES

▲ AVERTISSEMENT: Assurez-vous que le bouton de l'interrupteur est à la position « Arrêt » lors du réglage du moteur.

▲ AVERTISSEMENT: N'essayez pas de couper de très petits morceaux. Évitez les positions inconfortables des mains où un glissement soudain pourrait causer que votre main ou un doigt vienne en contact avec la roue de coupe diamantée. Lors de la coupe d'un matériau, assurez-vous que la pièce est entièrement soutenue. Maintenez la pièce fermement. Ne forcez pas le matériau dans la lame.

▲ AVERTISSEMENT: Assurez-vous que le bouton réglage de profondeur de coupe et le bouton de réglage de coupe en biseau sont resserrés avant d'utiliser la scie.

▲ AVERTISSEMENT: Veillez toujours à ce que la pompe soit branchée dans la prise d'alimentation sur la scie à céramique. Le fait de brancher la pompe dans toute autre prise que celle fournie sur la scie peut entraîner des risques d'électrocution.

▲ MISE EN GARDE: Assurez-vous que la pompe est complètement immergée dans l'eau pour protéger la pompe d'une défaillance.

Coupe parallèle

Une coupe parallèle est faite avec le guide d'onglet (10) à 45° degrés (la face du guide d'onglet est parallèle à la roue de coupe). Pour faire une coupe parallèle :

1. Assurez-vous que la flèche d'angle (A) sur le guide d'onglet pointe vers 45°.
2. Desserrez le bouton (B) sur le guide d'onglet.
3. Ajustez le guide d'onglet de sorte que l'angle désiré sur le guide s'aligne sur la flèche d'angle (A).
4. Serrez le bouton.
5. Positionnez et appuyez sur le carreau fermement contre le guide d'onglet et déplacez la table de manière uniforme avec les deux mains lors de la coupe. Ne forcez pas la pièce de travail et ne déplacez pas la table trop rapidement.

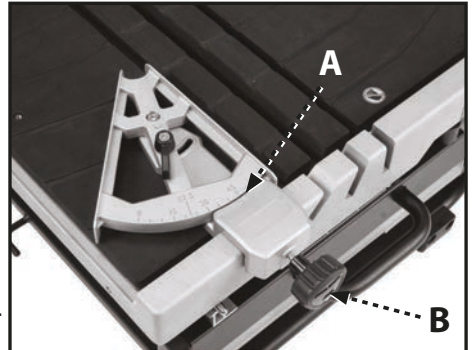

FIGURE 21

Coupe angulaire

À l'aide du guide d'onglet, vous pouvez faire des coupes angulaires jusqu'à 45 degrés. Pour faire une coupe angulaire :

1. Desserrez le bouton de verrouillage (C) sur le guide d'onglet.
2. Ajustez le guide d'onglet à l'angle désiré et serrez le bouton.
3. Utilisez le guide d'onglet pour aligner le matériau pour la coupe angulaire.
4. Déplacez la table vers l'avant avec les deux mains pendant la coupe tout en maintenant le carreau fermement contre l'anti-recul de la table.
5. Ne forcez pas la pièce de travail et ne déplacez pas la table trop rapidement.

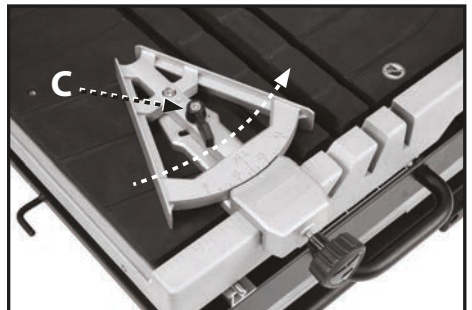

FIGURE 22

FONCTIONNEMENT (suite)

Coupe en biseau

La scie vous permet de faire des coupes en biseau à 45 degrés et 22,5 degrés.

MISE EN GARDE : Si vous utilisez la fonction de biseau, la scie doit être positionnée exactement à 45 ou 22,5 degrés comme indiqué sur l'indicateur de biseau. Assurez-vous que le pointeur correspond à la ligne sur l'échelle de biseau.

Pour faire une coupe en biseau :

1. Desserrez le verrou du biseau (A).
2. Inclinez la tête de la scie de sorte que le pointeur sur la tête de scie s'aligne avec le biseau voulu, comme indiqué sur l'indicateur de biseau (B).
3. Serrez le verrou du biseau.
4. Positionnez le carreau et appuyez dessus fermement avec les deux mains lors de la coupe.
5. Déplacez la table vers l'avant avec les deux mains pendant la coupe tout en maintenant le carreau fermement contre l'anti-recul de la table.
6. Ne forcez pas la pièce de travail et ne déplacez pas la table trop rapidement.

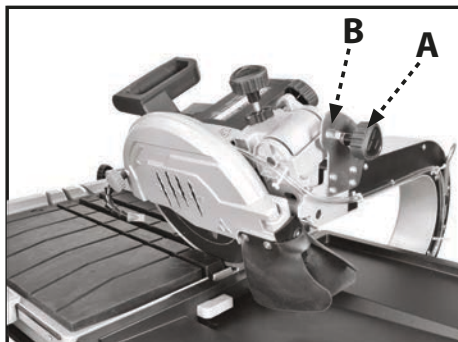

FIGURE 23

Coupe en plongée

1. Desserrez le bouton de verrouillage de la profondeur de coupe (18).
2. Relevez la tête de coupe à la position verticale complète.
3. Alignez le carreau sous la roue de coupe en déplaçant la table à la position désirée.
4. Tout en maintenant la table solidement en place, faites entrer la scie dans le matériau. Ne forcez pas la scie et ne la déplacez pas trop rapidement dans le matériau.



FIGURE 24

AJUSTEMENT DE LA PROFONDEUR DE COUPE

Vous pouvez ajuster la profondeur de coupe pour des matériaux d'épaisseurs variables, jusqu'à 3-1/4 po.

1. Desserrez l'écrou papillon de blocage en plastique (E) en tournant dans le sens antihoraire.
2. Tournez le bouton de verrouillage de profondeur de coupe (18) dans le sens antihoraire pour desserrer et soulever la tête de coupe jusqu'à la position supérieure.
3. Ajustez le bouton de réglage de hauteur (17) à la profondeur désirée en abaissant la tête de coupe afin de vérifier la profondeur en fonction des besoins.
4. Serrez l'écrou papillon de blocage en plastique (E) pour verrouiller le bouton de réglage de hauteur (17) en place.
5. Abaissez la tête de coupe jusqu'à ce qu'elle s'arrête et que le bouton de verrouillage de profondeur de coupe (18) soit en place pour fixer la tête de coupe pour des coupes à travers le matériau ou laissez le bouton (18) débloqué pour les coupes en plongée.

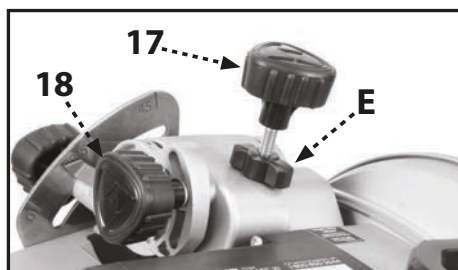

FIGURE 25

Vous pouvez régler la profondeur de plongée pour faire des coupes plongeantes répétées de la même profondeur dans plusieurs pièces.

▲ MISE EN GARDE : Si vous voulez faire des coupes en plongée répétées à la même profondeur de coupe, laissez le bouton de verrouillage de profondeur de coupe débloqué. Sinon, resserrez toujours le bouton de verrouillage de profondeur de coupe.

ENTRETIEN

⚠ AVERTISSEMENT: Pour votre sécurité, éteignez l'interrupteur et débranchez la scie de la source d'alimentation avant d'effectuer tout nettoyage ou entretien. Si le cordon d'alimentation est endommagé de quelque façon, remplacez-le immédiatement par un cordon approuvé. Lors du nettoyage de la scie, ne pas exposer le moteur à l'eau directe. Si un excès d'eau est introduit dans le moteur, une électrocution ou des dommages au moteur peuvent se produire.

Ne jamais tenter de réparer les composants internes du moteur électrique vous-même. Contactez un centre de service autorisé.

Ne jamais utiliser de l'eau ou d'autres liquides chimiques pour nettoyer les pièces électriques de la machine.

Utilisez un chiffon doux pour nettoyer la poussière et l'eau de la machine.

Gardez les fentes de ventilation du moteur propres pour éviter la surchauffe.

L'entretien périodique de votre scie permet une longue durée de vie et un fonctionnement sans problème. Les résidus de coupe que la scie génère pourraient être importants. Un calendrier de nettoyage, lubrification et entretien doit être suivi.

Comme bonne pratique d'entretien préventif après chaque utilisation, suivez ces étapes recommandées :

- Nettoyez la scie au complet avec de l'eau fraîche après chaque utilisation.
- Pompez de l'eau propre et fraîche pendant 1 minute par la pompe à eau et le protège-lame pour éviter l'accumulation de boue et de colmatage.
- Assurez-vous que les rails de guidage sont lubrifiés.
- Si la table ne coulisse pas facilement, lubrifiez la barre légèrement.
- Inspectez la roue de coupe diamantée pour son intégrité globale. Vérifiez les jantes pour de l'usure ou des dommages et remplacez la roue de coupe si nécessaire.

CHANGEMENT DE LA LAME

1. Desserrez le bouton de verrouillage du couvre-lame (A, fig. 27).
2. Ouvrez le couvre-lame (6)
3. Localisez la clé de lame fournie sur l'ensemble de bras de la scie.
4. Appuyez sur le blocage de broche de la lame (B, fig. 26) et utilisez la clé de lame (C, fig. 27) pour desserrer l'écrou de blocage de l'arbre (D, fig. 27)
5. Retirez l'écrou de blocage de l'arbre.
6. Retirez la lame.
7. Placez la nouvelle lame sur l'arbre de sorte que la flèche sur la lame pointe dans la même direction que la flèche sur le couvre-lame. (Voir figure 27)
8. Remplacez l'écrou de l'arbre et serrez tout en enfonçant le blocage de broche.
9. Fermez le couvre-lame et serrez le bouton de verrouillage du couvre-lame.

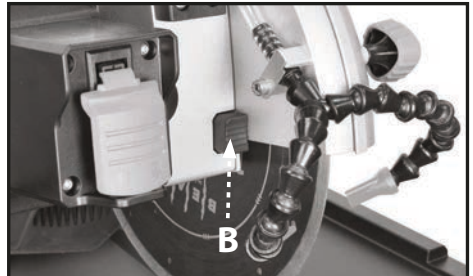

FIGURE 26

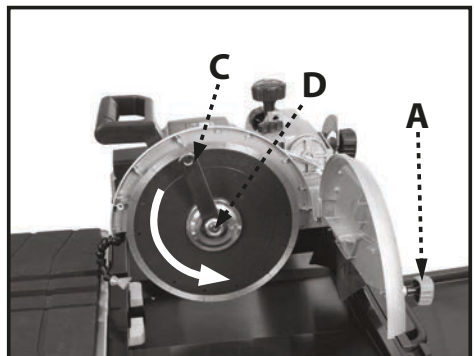

FIGURE 27

VÉRIFICATION DU BISEAU

1. Positionnez la table de travail (9) de sorte qu'elle soit sous la lame.
2. Desserrez le bouton de verrouillage du couvre-lame.
3. Ouvrez le couvre-lame (6).
4. Avec l'indicateur de biseau à 0 degré, utilisez une petite équerre pour assurer que la lame est perpendiculaire à la table.
5. Si la lame n'est pas perpendiculaire à la table coulissante, ajustez la vis de butée fixe (A) dans le sens que la lame doit se déplacer pour être perpendiculaire à la table. Utilisez une petite équerre pour vérifier que la lame est à l'équerre.
6. Répétez les étapes 4 et 5 avec l'indicateur de biseau réglé à 45 degrés et la butée fixe à 45 degrés.
7. Pour régler le pointeur (B) pour aligner à la marque 0° ou 45° sur l'échelle, desserrez la vis sur le pointeur et ajustez pour aligner à la bonne marque puis serrez la vis de nouveau.
8. Fermez le couvre-lame et verrouillez à nouveau.

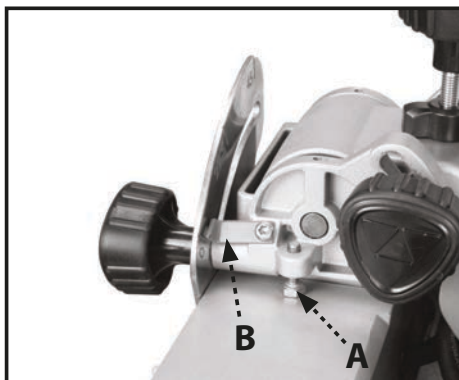

FIGURE 28

NETTOYAGE DE LA POMPE

Retirez la plaque avant et la roue et utilisez une petite brosse ou un filet d'eau pour nettoyer tout débris.

▲ MISE EN GARDE: L'arbre de la pompe ne peut pas être enlevé.

▲ AVERTISSEMENT: Si l'eau de la pompe est réduite ou arrêtée, remplacez la pompe ou faites-la réparer par du personnel qualifié.

▲ AVERTISSEMENT: Des poussières créées par le ponçage, sciage, meulage, perçage et autres opérations de construction contiennent des produits chimiques reconnus par l'État de la Californie pour causer le cancer, des malformations congénitales ou autres problèmes de reproduction.

Quelques exemples de ces produits chimiques :

- Plomb dans les peintures à base de plomb.
- Silice cristalline provenant de briques et ciment et autres produits de maçonnerie.
- Arsenic et chrome de bois traité chimiquement.

Votre risque de l'exposition de ces produits varie en fonction de la fréquence de ce type de travail. Pour réduire votre exposition à ces produits chimiques : travaillez dans un endroit bien aéré et utilisez des équipements de sécurité approuvés tels que masques de protection spécialement conçus pour filtrer les particules microscopiques.

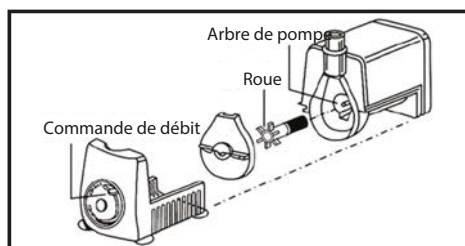

RETIRER LA BUSE D'EAU

Il peut être nécessaire d'enlever ou de remplacer la buse. Si c'est le cas, effectuez les étapes suivantes :

1. Utilisez la clé Allen (5c) pour desserrer la vis d'assemblage (C).
2. Retournez le bras de retenue (D) vers le haut et libérez l'ensemble de buse et tuyau.
3. Saisissez le tuyau et tirez la buse fermement pour débrancher la buse du tuyau.

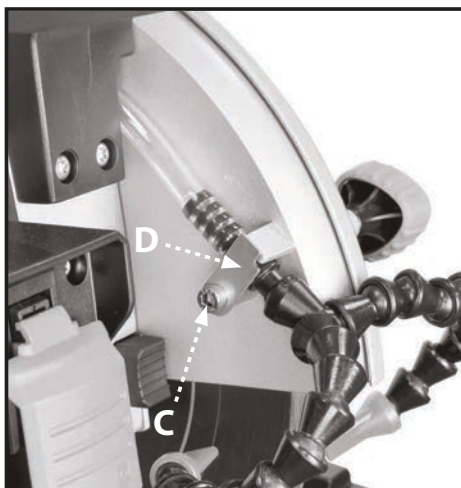

FIGURE 29

AJUSTEMENTS

▲ AVERTISSEMENT: Avant d'effectuer des réglages, assurez-vous que l'outil est débranché de l'alimentation et que l'interrupteur est à la position ARRÊT. Le non-respect des consignes suivantes peut entraîner des blessures graves.

Cette scie a été ajustée à l'usine pour faire des coupes précises. Cependant, si votre scie à céramique nécessite un ajustement après avoir été déballée et montée ou en raison de l'usure de la machine, les étapes suivantes seront utilisées pour aligner la lame de la scie.

REMARQUE : Ne commencez aucun ajustement tant que vous n'avez pas vérifié l'alignement avec une équerre et fait une coupe d'essai pour assurer que des ajustements sont nécessaires pour votre scie.

POUR METTRE LA ROUE DE COUPE À L'ÉQUERRE

Ne desserrez aucune vis pour cet ajustement tant que vous n'avez pas vérifié l'alignement avec une équerre et fait une coupe d'essai pour assurer que des ajustements sont nécessaires pour votre scie.

- Débranchez la scie.
- Retirez le plateau anti-éclaboussures supérieur (3).
- Utilisez la clé Allen fournie pour desserrer les boulons à six pans creux (A) sur le rail gauche.
- Placez une équerre contre le guide de la table de travail et la partie plate de la lame.
- Utilisez la clé Allen pour tourner la vis de réglage (B) pour ajuster. Déplacez le rail jusqu'à ce que le guide soit à l'équerre avec la lame. (Les vis de réglage (B) sont situées sur les extrémités extérieures du rail gauche)
- Serrez les vis à six pans creux de l'extrémité (A) pour verrouiller le rail. Serrez ensuite les boulons à six pans creux restants (A).



FIGURE 30

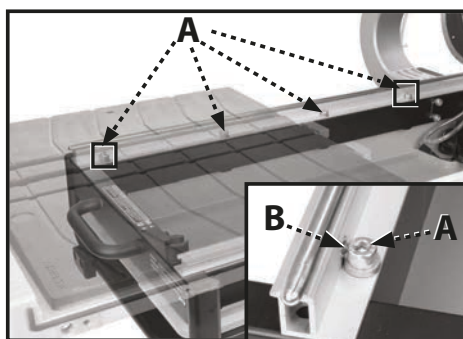

FIGURE 31

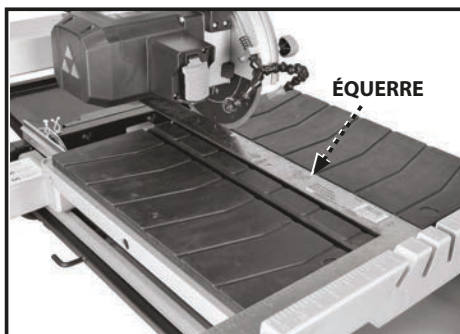

FIGURE 32

DÉPANNAGE

Pour votre sécurité, placez l'interrupteur à la position ARRÊT et débranchez la scie de la source d'alimentation avant d'effectuer les étapes de dépannage ci-dessous.

1. Le moteur est trop chaud :

- Éteignez le moteur et laissez-le refroidir à la température ambiante
- Vérifiez et nettoyez les ouvertures de ventilation
- Si les actions ci-dessus ne règlent pas le problème, appelez le centre de service au 1-800-850-2044.

2. Le moteur ne fonctionne pas :

- Vérifiez que toutes les connexions électriques sont bien branchées
- Testez et remplacez le disjoncteur de sécurité sur le défaut à la terre du cordon d'alimentation.
- Vérifiez que la source d'alimentation est de 120 V CA
- Si les actions ci-dessus ne règlent pas le problème, appelez le centre de service au 1-800-850-2044

3. La pompe ne pompe pas l'eau à la table :

- L'eau dans le plateau n'est pas assez profonde.
- Le tuyau d'eau est lâche ou n'est plus en place à la pompe.
- Le cordon électrique de la pompe n'est pas fermement inséré dans la prise murale.
- La mousse de filtre dans le boîtier de la pompe est sale ou bloquée.

4. Le mouvement du plateau coulissant n'est pas lisse.

- Les rails sont sales et ont une accumulation due à l'utilisation. Nettoyez les rails et galets de guidage. Lubrifiez-les ensuite avec un lubrifiant à vaporiser résistant à l'eau.

Pour enregistrer votre outil pour le service de garantie, visitez notre site Web à www.Lackmond.com.

Garantie limitée de un ans Garantie de nouveau produit.

Si, dans les un (1) ans à compter de la date d'achat, ce produit échoue en raison d'un défaut de matériau ou la fabrication, appelez le centre de service au 1-800-850-2044. Ayez une copie de la facture originale pour toutes les réclamations de garantie. Cette garantie exclut les dommages et les défaillances dus à une mauvaise utilisation, un mauvais traitement ou de l'usure normale. Cette garantie vous donne des droits spécifiques et vous pouvez avoir d'autres droits, qui varient d'un état à l'autre. Veuillez appeler le 1-800-850-2044 pour plus de détails.

PIÈCES DE RECHANGE

N'utiliser que des pièces de rechange identiques. Vous pouvez commander des pièces en appelant le service technique au 1-800-850-2044 afin de recevoir un soutien personnalisé de l'un de nos représentants hautement qualifiés.

Remplacement gratuit d'étiquettes d'avertissements

Si vos étiquettes d'avertissements deviennent illisibles ou sont manquantes, composez le 1-800-850-2044 pour un remplacement gratuit.

LACKMOND®

3065 Chastain Meadows Parkway, Building 200, Suite 200

Marietta, GA 30066

(800) 850-2044 • WWW.LACKMOND.COM

Copyright © 2015 LACKMOND® DPEC004079

DATE : 08-10-15

REV DATE : 03-16-16



CORTADORA DE BALDOSAS/PIEDRA EN HÚMEDO DE 10"



www.Lackmond.com

Manual de instrucciones

BEAST10

⚠ ADVERTENCIA: Para reducir el riesgo de lesiones graves, lea detenidamente y cumpla con todas las advertencias e instrucciones en este manual y en el producto.

MANTENGA ESTE MANUAL CERCA DE SU CORTADORA PARA UNA REFERENCIA FÁCIL Y PARA BRINDAR INSTRUCCIONES A OTROS

ÍNDICE

ESPECIFICACIONES TÉCNICAS.....	2	FUNCIONAMIENTO.....	12
INSTRUCCIONES DE SEGURIDAD GENERALES.....	3	Lubricación del disco	12
Símbolos de seguridad	3	Cómo apagar y encender la cortadora	13
Seguridad en el área de trabajo	3	CÓMO REALIZAR LOS CORTES.....	14
Cables de extensión	3	Corte en paralelo	14
Instrucciones de conexión a tierra	4	Corte en ángulo	15
Seguridad personal	4	Corte en biselado	15
Seguridad de la herramienta	5	Corte por penetración	15
Seguridad de servicio	5	Ajuste de la profundidad de corte	15
INSTRUCCIONES DE SEGURIDAD ESPECÍFICAS DE LA		MANTENIMIENTO.....	16
CORTADORA DE BALDOSAS.....	5	Cambio del disco	16
CARACTERÍSTICAS DE LA CORTADORA.....	7	Comprobación del biseladi	17
CÓMO DESEMPACAR LA CORTADORA.....	8	Limpieza de la bomba	17
Contenidos de envío	8	AJUSTES.....	18
Contenidos de tornillería	9	RESOLUCIÓN DE PROBLEMAS DE SU CORTADORA.....	19
MONTAJE.....	9	GARANTÍA LIMITADA DE UNO AÑOS	19
Instalar la Bandeja de agua	9	ASISTENCIA PARA PIEZAS, SERVICIOS Y GARANTÍA.....	19
Acoplar el Conjunto del brazo de la cortadora	9	REPUESTOS.....	19
Acoplar la Mesa de trabajo	10		
Acoplar las bandejas contra salpicaduras	10		
Instalar la extensión de la mesa	11		
Acoplar la Guía de inglete	11		
CÓMO MOVER Y ALMACENAR LA CORTADORA DE			
BALDOSAS.....	12		

ESPECIFICACIONES TÉCNICAS

Suministro de potencia	120V, 60Hz
Capacidad del motor	15A
Velocidad sin carga	4.200 RPM
Tamaño de disco de corte de diamante	Diámetro de 10" X 5/8" (Orificio)
Profundidad de corte máxima a 0°	3-3/8"
Profundidad de corte máxima a 45°	1-7/8"
Rango de inclinación	0°, 45°
Tamaño de la bandeja de agua	37-1/8" L X 15-1/8" A X 2-1/8" P
Máximo de corte	34"
Escuadra de baldosa máxima en diagonal	24"

Nota : La portada del manual contiene una ilustración del modelo de producción actual. Todas las otras ilustraciones que figuran en el manual son tan solo representativas y pueden no ser representaciones exactas de las etiquetas o accesorios reales incluidos. Son para fines ilustrativos solamente.

CONSERVE ESTAS INSTRUCCIONES.

Refiérase a las misma a menudo y utilícelas para instruir a otros.
Si presta la herramienta a otra persona, también préstele estas instrucciones.

INSTRUCCIONES DE SEGURIDAD GENERALES

▲ ADVERTENCIA: ASEGÚRESE de leer y entender todas las instrucciones en este manual antes de usar la Cortadora de baldosas/piedras en húmedo. No seguir todas las instrucciones puede resultar en una descarga eléctrica, incendio y/o lesión personal grave. Parte del polvo creado cuando se utilizan las herramientas eléctricas contiene químicos que se sabe (en el Estado de California) causan cáncer y defectos en el nacimiento u otros daños reproductivos. La seguridad es una combinación del uso del sentido común, mantenerse alerta, y saber cómo funciona la cortadora de baldosas. Lea esta manual para entender esta cortadora de baldosas y cómo usarla de modo seguro.

SÍMBOLOS DE SEGURIDAD

La finalidad de los símbolos de seguridad consiste en atraer su atención a los peligros posibles. Los símbolos de seguridad y las explicaciones que los acompañan merecen su cuidadosa atención y entendimiento. Las advertencias de seguridad NO eliminan los peligros por sí solas. No existen sustitutos para las medidas de prevención de accidentes adecuadas.

▲ PELIGRO: Las personas resultarán gravemente heridas y fallecerán si no se sigue esta información de seguridad.

▲ ADVERTENCIA: Las personas podrán resultar gravemente heridas y fallecer si no se sigue esta información de seguridad.

▲ PRECAUCIÓN: No seguir la información de seguridad en este manual podrá resultar en lesiones de moderadas a graves.

MENSAJES PARA LA PREVENCIÓN DE DAÑO Y DE INFORMACIÓN

Los presentes le informan al usuario acerca de información importante y/o instrucciones que llevan al daño del equipo u otra propiedad si no se las sigue. Cada mensaje está precedido por la palabra "NOTA", como en el ejemplo debajo:

NOTA: Si estas instrucciones no se siguen podría ocurrir daño al equipo y/o a la propiedad.

SEGURIDAD DEL ÁREA DE TRABAJO

- **MANTENGA EL ÁREA DE TRABAJO LIMPIA Y BIEN ILUMINADA.** Los bancos de trabajo desordenados y las áreas oscuras invitan a que ocurran accidentes.
- **NO USAR EN UN ENTORNO PELIGROSO.**
No utilice las herramientas eléctricas en lugares con humedad o agua y no las exponga a la lluvia. No opere las herramientas eléctricas en entornos potencialmente explosivos, como en la presencia de líquidos, gases o polvos inflamables. Las herramientas eléctricas crean chispas, que pueden encender el polvo o los vapores.
- **OPERE LA HERRAMIENTA EN ÁREAS BIEN VENTILADAS,** y realice una remoción del polvo adecuada. El polvo generado por algunos materiales puede ser peligroso para su salud. Utilice sistemas de recolección de polvo siempre que sea posible.
- **MANTENGA A LOS NIÑOS Y ESPECTADORES ALEJADOS.** Todos los visitantes deberán mantenerse a una distancia segura del área de trabajo.
- **UTILICE LA HERRAMIENTA CORRECTA.** No fuerce una herramienta o acople para realizar un trabajo para el cual no fue diseñado.
- **HAGA QUE LA CORTADORA DE BALDOSAS SEA A PRUEBA DE NIÑOS Y A PRUEBA DE MANIPULACIONES** Utilice candados, interruptores generales, o bloquéelas removiendo los interruptores de arranque.

SEGURIDAD ELÉCTRICA

▲ ADVERTENCIA: Para reducir el riesgo de electrocución, mantenga todas las conexiones secas y alejadas del suelo. No toque el enchufe con las manos húmedas.

- **TENSIÓN:** Antes de enchufar la herramienta, asegúrese de que la tensión del tomacorriente esté dentro de la tensión marcada en la placa de datos de la herramienta.
- **NO UTILICE HERRAMIENTAS CLASIFICADAS PARA "SOLAMENTE CA" CON UN SUMINISTRO DE POTENCIA DE CC.**

- **NO EXPONGA LAS HERRAMIENTAS ELÉCTRICAS A LA LLUVIA O CONDICIONES HÚMEDAS.** El agua que ingresa a la herramienta de potencia aumentará el riesgo de descarga eléctrica. Si no pudiese evitarse la operación de la herramienta eléctrica en ubicaciones húmedas, siempre utilice un Interruptor de circuito de falla a tierra que funcione y haya sido verificado para suministrar potencia a la herramienta. Siempre use calzado aislado en condiciones húmedas.
- **NO MALTRATE EL CABLE.** Jamás use el cable para transportar las herramientas o tire del enchufe de un tomacorriente. Mantenga el cable alejado del calor, aceite, bordes filosos o partes móviles. Reemplace los cables dañados de inmediato. Los cables dañados aumentan el riesgo de descargas eléctricas.
- **UTILICE UN CIRCUITO A TIERRA.** Utilice receptáculos y cables de extensión de tres hilos únicamente que tengan tres clavijas a tierra y receptáculos tripolares para el cable de tres clavijas de la herramienta.
- **UTILICE EL CABLE DE EXTENSIÓN DE MODO ADECUADO.**

SEGURIDAD DEL CABLE DE EXTENSIÓN

- Utilice únicamente cables de extensión que sean para usos externos. Estos cables de extensión están marcados "W-A" o "W" y son identificados con la marca "Adecuado para su uso en aparatos externos, almacenar en interiores cuando no esté en uso".
- Utilice solamente cables de extensión que tengan una calificación eléctrica igual o mayor que el de la calificación del producto. No utilice cables de extensión dañados. Examine el cable de extensión antes de su uso, y reemplácelo si está dañado. No maltrate los cables de extensión, y no de un tirón a un cable para desconectarlo. Mantenga el cable alejado del calor y bordes filosos. Siempre desconecte el cable de extensión del receptáculo antes de desconectar el producto del cable de extensión.
- Asegúrese de que su cable de extensión esté en buenas condiciones.

NORMAS DE SEGURIDAD GENERALES

TABLA 1

Amperaje	Voltios	Longitud total del cable en pies			
		25 pies	50 pies	100 pies	150 pies
	120 V~	Medida AWG			
0-6		18	16	14	12
6-10		18	16	14	12
10-12		16	16	14	12
12-16		14	12	no recomendado	

INSTRUCCIONES DE PUESTA A TIERRA

- En el caso de una falla en el funcionamiento o rotura, la puesta a tierra proporciona una ruta de menor resistencia para la corriente eléctrica para reducir el riesgo de descarga eléctrica. Esta herramienta tiene un cable eléctrico con un conductor de puesta a tierra para el equipo y enchufe a tierra. El enchufe debe enchufarse en un tomacorriente correspondiente que esté adecuadamente instalado y puesto a tierra de acuerdo con todos los códigos y ordenanzas locales.
- No modifique el enchufe provisto con esta herramienta. Si no entra en el tomacorriente, haga que un electricista cualificado instale un tomacorriente a tierra.
- La conexión inadecuada del conductor del equipo a tierra puede resultar en una descarga eléctrica. El cable cubierto con la aislación verde es el conductor a tierra del equipo. Si fuese necesaria la reparación o reemplazo del cable eléctrico o del enchufe, no conecte el cable verde a un terminal energizado.
- Verifique con un electricista o personal de servicio cualificado si no entiende por completo las instrucciones de puesta a tierra, o si existe una pregunta con respecto a sobre si el tomacorriente o la herramienta están correctamente puestas a tierra. Utilice cables de extensión de tres hilos únicamente que tengan tres clavijas a tierra y receptáculos tripolares para aceptar el cable de la herramienta.
- Repare o reemplace un cable dañado o gastado de inmediato.
- Esta herramienta tiene por objetivo su uso en un circuito con un tomacorriente a tierra (B, Fig. 1). La herramienta tiene un enchufe a tierra (A, Fig. 1).

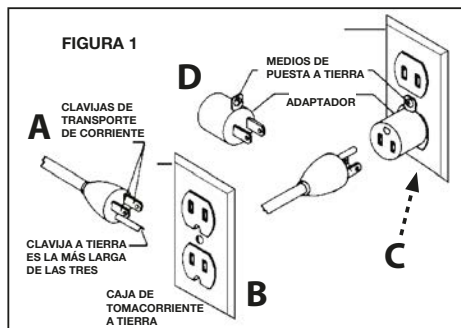

- Puede usarse un adaptador temporario (D, Fig. 1) para conectar este enchufe a un receptáculo bipolar (C, Fig. 1), si un tomacorriente adecuadamente puesto a tierra no estuviese disponible. La pestaña de color verde que se extiende desde el adaptador debe conectarse a tierra de forma permanente, como una caja de tomacorriente adecuadamente puesta a tierra. El adaptador temporal deberá usarse solamente hasta que un electricista cualificado puede instalar un tomacorriente correctamente puesto a tierra.
- Deberá proporcionarse protección del interruptor de circuito de falla a tierra (GFCI) en el circuito o tomacorriente a ser usado con la cortadora de baldosas. Los receptáculos también están disponibles con una protección de circuito de falla a tierra (GFCI) y pueden usarse para esta medida de seguridad.

SEGURIDAD PERSONAL

⚠ ADVERTENCIA: El funcionamiento de cualquier herramienta eléctrica puede resultar en el lanzamiento de objetos extraños a los ojos, lo que puede resultar en daño grave a los ojos. Antes de comenzar el funcionamiento de la herramienta eléctrica, siempre use gafas de seguridad con protección lateral, y protección para todo el rostro cuando sea necesario. Recomendamos la Máscara de seguridad de visión amplia para su uso sobre las gafas o anteojos de seguridad estándar con protecciones. Siempre utilice protección ocular, que está marcada para cumplir con ANSI Z87.1

- **MANTÉNGASE ALERTA, OBSERVE LO QUE ESTÁ HACIENDO, y USE EL SENTIDO COMÚN** cuando use la herramienta eléctrica.
- **NO** utilice la herramienta mientras esté cansado o bajo la influencia de drogas, alcohol o medicación.
- **USE ROPA ADECUADA.** No utilice ropa suelta, guantes, corbatas, anillos, pulseras, u otra bijoutería.
- Luzca su cabello hacia atrás y atado. Se recomienda el uso de calzado anti-deslizante.
- **MANTENGA SU CABELLO, ROPA Y MANOS ALEJADOS DE LAS PIEZAS EN MOVIMIENTO.**
- **RETIRE LAS LLAVES DE AJUSTE O INGLESAS.** Tenga como hábito verificar que se hayan retirado las llaves de ajuste e inglesas de la herramienta antes de encenderla.
- **SIEMPRE USE GAFAS DE SEGURIDAD.** Los anteojos de uso diario pueden tener lentes resistentes al impacto, pero **NO** son anteojos de seguridad.
- **UTILICE UNA MÁSCARA PARA POLVO O FACIAL,** si la operación produce polvo.
- **UTILICE PROTECCIÓN AUDITIVA** para ayudar a prevenir la pérdida de audición.
- **JAMÁS TOQUE LAS CLAVIJAS DEL ENCHUFE ELÉCTRICO** mientras lo inserta o remueve del tomacorriente eléctrico.
- **NUNCA SE PARE SOBRE LA HERRAMIENTA.** Pueden ocurrir lesiones graves si la herramienta se inclina, o si se entran en contacto sin intención con la herramienta de corte.

NORMAS DE SEGURIDAD GENERALES

SEGURIDAD DE LA HERRAMIENTA

- **MANTENGA TODAS LAS PROTECCIONES EN SU LUGAR** y en buen estado de funcionamiento.
- **EVITE QUE ARRANQUE ACCIDENTALMENTE.** Asegúrese de que el interruptor esté en la posición "OFF (Apagado)" antes de enchufar la herramienta en el tomacorriente eléctrico.
- **NO USE LAS HERRAMIENTAS CON SU DEDO EN EL INTERRUPTOR.**
- **NO SE ESTIRE PARA ALCANZARLA.** Mantenga los pies bien colocados y el equilibrio en todo momento.
- **NO FUERCE EL CABLE.** Utilice la herramienta y el disco de corte correcto para su aplicación. La herramienta y el disco de corte correctos harán el trabajo mejor y de modo más seguro cuando se usan en la medida para la cual fueron diseñados.
- **NO USE LA HERRAMIENTA SI EL INTERRUPTOR NO SE "ENCIENDE (ON)" O "APAGA (OFF)".** Cualquier herramienta que no pueda controlarse con el interruptor es peligrosa y debe repararse.
- **DESCONECTE LA HERRAMIENTA** antes de su reparación, cuando cambie accesorios (como los discos de corte), o almacene la herramienta.
- **ALMACENE LAS HERRAMIENTAS QUE NO SE USAN FUERA DEL ALCANCE DE LOS NIÑOS** y de otras personas no capacitadas para usarlas.
- **JAMÁS DEJE SOLA LA HERRAMIENTA EN FUNCIONAMIENTO; APAGUE EL SUMINISTRO DE POTENCIA.** No deje la herramienta sola hasta que se detenga por completo.
- **SIEMPRE CUIDE LAS HERRAMIENTAS.** Mantenga las herramientas de corte afiladas y limpias.

Mantenga las herramientas de corte afiladas y limpias. Es menos probable que las herramientas que se mantienen de modo correcto con bordes de corte filosos se atasquen y son más fáciles de controlar. Siga todas las instrucciones para la lubricación y cambio de los accesorios.

- **COMPRUEBE QUE NO EXISTAN PIEZAS DAÑADAS.** Antes de usar la herramienta, deberá comprobarse con cuidado si las protecciones u otras piezas están dañadas para determinar que funcione adecuadamente y sirva para la función prevista. Verifique la alineación de las piezas en movimiento, la capacidad de unión de las partes móviles, el montaje y cualquier otra condición que pueda afectar su funcionamiento. Se deberá reparar o reemplazar toda protección, disco de corte u otra pieza dañada.
- **USE LOS ACCESORIOS RECOMENDADOS.** Consulte el manual del producto por información sobre los accesorios recomendados. El uso de accesorios inadecuados puede aumentar el riesgo de lesiones personales.

SEGURIDAD DE SERVICIO

- Si cualquier parte de esta cortadora de baldosas/piedra en húmedo faltase o se rompiese, doblase o fallase de alguna forma; o de funcionar cualquier componente eléctrico de una forma inadecuada: **SIEMPRE** apague el interruptor de encendido y retire el enchufe del suministro de potencia, y haga que se reemplace la parte que falta, está dañada o no funciona antes de reiniciar el funcionamiento.
- Cuando repare una herramienta, **SIEMPRE** utilice piezas de reemplazo idénticas. Siga las instrucciones en la Sección Mantenimiento de este manual. El uso de piezas no autorizadas o no seguir las instrucciones de Mantenimiento puede crear un riesgo de descarga eléctrica o lesión.

INSTRUCCIONES DE SEGURIDAD ESPECÍFICAS PARA LA CORTADORA DE BALDOSAS/PIEDRAS EN HÚMEDO

⚠ ADVERTENCIA: ASEGÚRESE de leer y entender todas las instrucciones en este manual antes de usar la Cortadora de baldosas/piedras en húmedo. No seguir todas las instrucciones puede resultar en una descarga eléctrica, incendio y/o lesión personal grave.

⚠ ADVERTENCIA: Para reducir el riesgo de errores que puedan causar lesiones graves, permanentes, no enchufe la cortadora de baldosas a un receptáculo eléctrico hasta que se hayan completado los siguientes pasos de modo satisfactorio:

- Ensamble la cortadora por completo (Consulte la sección "Montaje").
- Aprenda el uso y función del interruptor de ENCENDIDO-APAGADO (ON-OFF), la protección del disco de corte, el protector de sobrecarga, el cierre de eje, el botón de ajuste de detención de profundidad, el botón de ajuste de corte biselado, la guía universal, etc. (Consulte la sección "Conociendo su cortadora de baldosas").
- Revise y entienda todas las instrucciones de seguridad y procedimientos de funcionamiento en este manual.
- Revise los métodos de mantenimiento para esta cortadora (Consulte la sección "Cómo mantener su cortadora").
- Jamás coloque sus dedos o manos en el camino del disco de corte de la cortadora o de otra herramienta de corte.

- Jamás alcance algo por detrás de la herramienta de corte con su mano por ningún motivo. No alcance objetos detrás del disco de corte para mantener en posición la pieza de trabajo, sostener la pieza de trabajo, remover desechos, o por cualquier otro motivo.
- Jamás use una posición de manos donde un resbalón repentino pueda causar que los dedos o la mano queden atrapados en el disco de corte de la cortadora.
- Encuentre y lea todas las etiquetas de advertencia que se hallan en la herramienta.

Las etiquetas en su herramienta pueden incluir los siguientes símbolos.

- V** – Voltios
- A** – Amperios
- Hz** – Hertzios
- W** – Vatios
- Min** – Minutos
- ~** – Corriente alterna
- n₀** – Velocidad sin carga
- RPM** – Revoluciones o carreras por minuto

⚠ – Indica peligro, advertencia o precaución. Indica ¡atención! Involucra a su seguridad.

INSTRUCCIONES DE SEGURIDAD ESPECÍFICAS PARA LA CORTADORA DE BALDOSAS/PIEDRAS EN HÚMEDO (cont.)

Permitir que el polvo ingrese a su boca o a sus ojos o que se deposite en la piel promueve la absorción de químicos dañinos.

El uso de accesorios que no están recomendados para el uso con esta herramienta puede crear condiciones peligrosas.

El uso de accesorios que no están recomendados para el uso con esta herramienta puede crear condiciones peligrosas.

- **DIRECCIÓN DE ALIMENTACIÓN:** Siempre alimente el trabajo en el Disco de corte en contra de la dirección de giro del Disco de corte.
- **PERMITA QUE EL DISCO LLEGUE A DETENERSE POR COMPLETO** antes de remover el material atascado o recortado de alrededor del área del disco de corte.
- **POSICIÓN DE LA CORTADORA DE BALDOSAS:** Para evitar la posibilidad de que se humedezca el enchufe del aparato o el receptáculo, coloque la cortadora de baldosas a un lado del receptáculo de montaje en pared. El usuario deberá colocar un "bucle de goteo" en el cable que conecta la cortadora a un receptáculo. (Fig. 2)

El "bucle de goteo" es una sección del cable que cuelga debajo del nivel del receptáculo o debajo del conector, si se utiliza el cable de extensión, para evitar

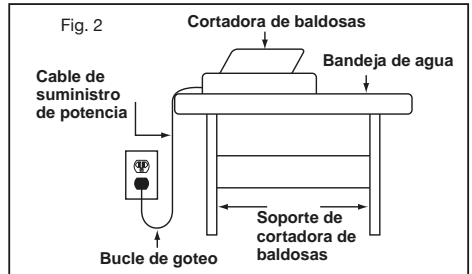

que el agua que se desplaza a través del cable entre en contacto con el receptáculo.

Si el enchufe o el receptáculo se humedecen, **NO** desenchufe el cable. Desconecte el fusible o disyuntor que suministra potencia a la herramienta. Luego, desenchufe la herramienta y examine el receptáculo en búsqueda de agua. No use el receptáculo hasta que esté completamente seco.

PROPUESTA 65 DE CALIFORNIA

⚠ ADVERTENCIA: Este producto y parte del polvo creado por la lijadora, sierra, esmeriladora, perforadora, y otras actividades de construcción eléctricas pueden contener químicos, inclusive plomo, que se sabe (en el Estado de California) producen cáncer, defectos de nacimiento, u otro daño reproductivo. *Lave sus manos después de la manipulación.*

Algunos ejemplos de estos químicos son:

- Plomo de pinturas a base de plomo
- Sílice cristalina de los ladrillos y cemento y otros productos de albañilería
- Arsénico y cromo de madera con tratamiento químico

Su riesgo al exponerse a estos químicos varía, dependiendo de la frecuencia con la que realice este tipo de trabajo. Para reducir su exposición, trabaje en un área bien ventilada y con el equipo de seguridad aprobado, como máscaras para el polvo que estén especialmente diseñadas para filtrar partículas microscópicas. Evite el contacto prolongado con el polvo proveniente del lijado, corte, esmerilado, perforación y de otras actividades de construcción. Use vestimentas protectoras y lave las áreas expuestas con agua y jabón.

Los nombres y los números de las piezas corresponden a los usados en las secciones de Montaje, Operaciones y Mantenimiento en este manual.

1. Marco principal
2. Bandeja contra salpicaduras inferior
3. Bandeja contra salpicaduras superior
4. Protección contra salpicaduras
5. Conjunto de motor/brazo
6. Protección del disco
7. Interruptor de encendido/apagado
8. Disco
9. Mesa de trabajo
10. Guía de inglete
11. Bandeja de agua
12. Extensión de mesa
13. Botón de drenaje (no está en la imagen)
14. Bomba sumergible (no está en la imagen)

Inserto

15. Manguera de agua
16. Botón de bloqueo de biselado
17. Botón de ajuste de altura y contratuerca de mariposa
18. Profundidad del botón de bloqueo de corte

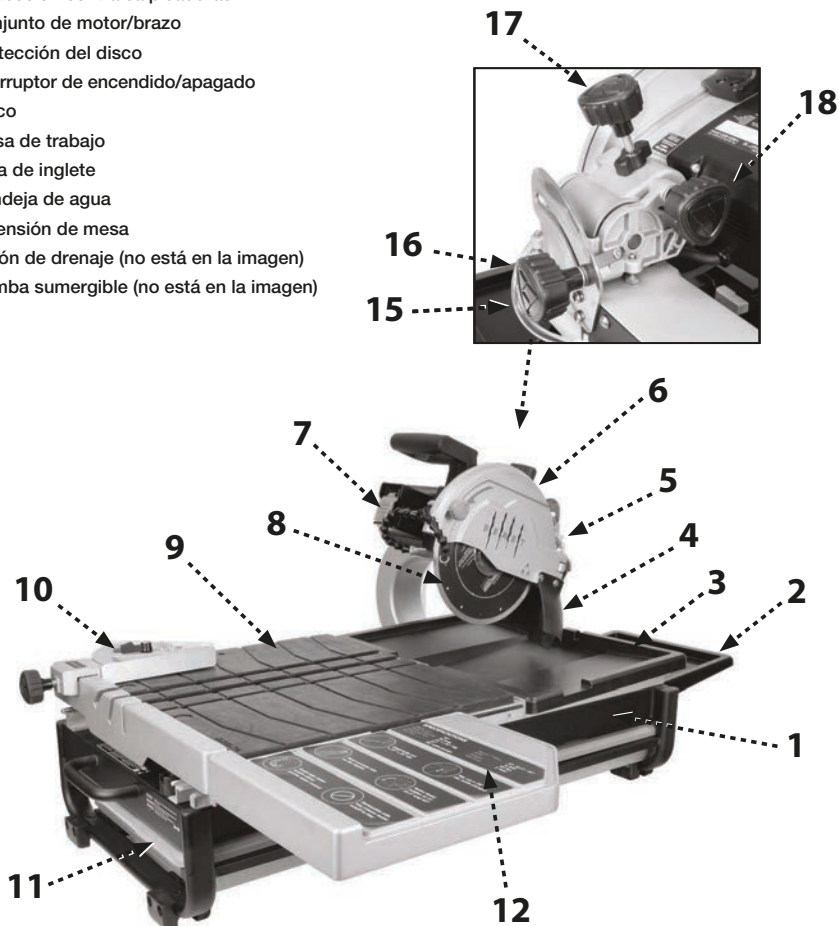

⚠ ADVERTENCIA: El uso de cualquier accesorio o acople o el desempeño de cualquier operación con esta herramienta que no sean los recomendados en este manual de instrucciones puede implicar una lesión personal debido a un riesgo.

CÓMO DESEMPACAR

⚠ ADVERTENCIA: Antes del montaje y uso de la herramienta, lea este manual detenidamente para familiarizarse con el montaje adecuado, los procedimientos de mantenimiento y seguridad.

Revise el cartón de envío y la máquina en búsqueda de daño antes del desempaque. Remueva cuidadosamente los componentes en la capa de espuma superior. Retire la capa de espuma superior y luego retire todos los componentes en la capa de espuma inferior. Coloque todas las piezas en un cartón o en otra superficie plana, limpia. Siempre verifique y retire los materiales de envío protectores alrededor de los motores y piezas móviles. No descarte el cartón de envío y los materiales de empaque hasta que haya inspeccionado los contenidos cuidadosamente, ensamblado la máquina y esté satisfecho con la forma en que funciona.

Compare los contenidos del empaque con la Lista de piezas del componente y la Lista de empaque de tornillería antes del ensamblaje para asegurarse se encuentren todos los elementos. Inspeccione las piezas con cuidado para asegurarse de que no haya ocurrido daño durante el envío. Si falta cualquier parte, o estuviese dañada o pre-ensamblada, no ensamble el equipo. En vez, llame al Centro de servicio al 1-800-850-2044 para obtener asistencia.

Retire cualquier material y revestimiento protector de todas las piezas y de la cortadora de baldosas. Las cubiertas protectoras pueden removerse rociándolas con WD-40® y secándolas con un paño suave. Puede ser necesario hacer esto varias veces antes de que todas las cubiertas protectoras se hayan removido por completo.

CONTENIDOS DEL ENVÍO

Descripción (Cant.)

- | | |
|---|--|
| 1. Marco principal | 10. Guía del inglete (1) |
| 2. Bandeja contra salpicaduras inferior (1) | 11. Bandeja de agua (1) |
| 3. Bandeja contra salpicaduras superior (1) | 12. Extensión de la mesa (1) |
| 5. Conjunto del motor/brazo (1) | 14. Bomba |
| 5b. Manguera | H1. Tornillos de cabeza hexagonal M10 X 60 (4) |
| 5c. Llave para el disco (1) y Llave Allen (1) | H2. Llave Allen de 8mm (1) |
| 9. Mesa de trabajo (1) | |

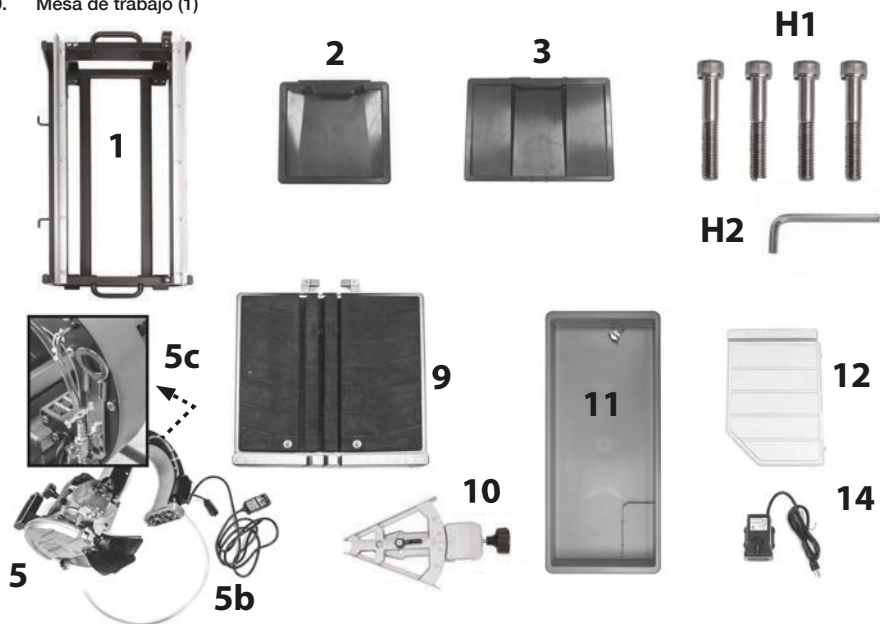

MONTAJE

Los nombres y números de las piezas y tornillería corresponden a los usados en las Características de la cortadora en la página 7 y a los Contenidos de envío en las páginas 8 y 9.

INSERTE LA BANDEJA DE AGUA

⚠ ADVERTENCIA: Asegúrese de que el ensamble del soporte esté a nivel y en una superficie estable que soporte el peso de la cortadora, la bandeja y el contenido.

- (Consulte la Figura 5) Inserte la bandeja de agua (11) deslizándola en el marco como se muestra. El labio de la bandeja deberá descansar sobre la parte superior de los rieles de izquierda y derecha del marco principal.

Si la utiliza con un soporte estacionario o portátil

- La Beast 10 puede además usarse con un soporte estacionario o portátil que puede comprarse por separado. Por instrucciones sobre el montaje adecuado y cómo asegurar esta herramienta a un soporte, consulte el manual del propietario enviado con su soporte.



FIGURA 5

⚠ ADVERTENCIA: Si usted está usando esta herramienta con un soporte estacionario o portátil, que se vende por separado, asegúrese de que el conjunto de soporte esté a nivel y la superficie que soportará el peso de la cortadora, la bandeja y el contenido estable.

ACOPLE DEL CONJUNTO DEL BRAZO DE LA CORTADORA

1. Coloque el conjunto del brazo de la cortadora (5) de forma tal que los dos pasadores (C, Fig. 6) en la placa de montaje se alineen con los dos orificios medios en el marco principal (1).
2. Inserte los pasadores en los orificios.
3. (Consulte la Figura 7) Asegure el conjunto del brazo de la cortadora al marco principal usando los cuatro tornillos de cabeza hexagonal M10 x 60 (H1) desde dentro del marco principal. Ajuste usando la llave Allen de 8mm suministrada (H2).



FIGURA 6



FIGURA 7

ACOPLE DE LA MESA DE TRABAJO

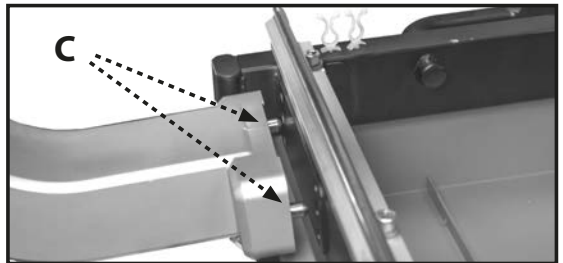
1. Coloque el cerrojo de la mesa ranurada (A, Fig. 8) en la posición abierta de forma tal que la ranura esté en paralelo con los rieles en el marco principal.
2. Coloque la mesa de trabajo (9) de forma tal que los dos cojinetes de la izquierda (B, Fig. 8) en la parte inferior calcen, uno arriba y otro abajo, con el riel izquierdo del marco principal. El disco sobre la derecha de la mesa de trabajo deberá moverse a lo largo de la parte superior del riel derecho en el marco principal.
3. Deslice lentamente la mesa sobre los rieles, empujándola totalmente hacia adentro.
4. Tire hacia arriba sobre el tope de la mesa (C, Fig. 9) y gírela 90 grados hasta que calce en su lugar. Esto prevendrá que la mesa se deslice hacia atrás, fuera del marco principal.
5. Para bloquear la mesa en su lugar, para que no se mueva, calce la cerradura de la mesa (D, Fig. 9) en el riel en la ubicación como se muestra.

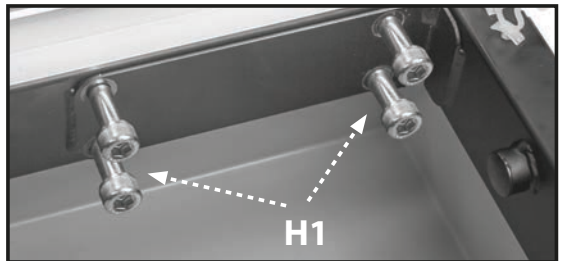

FIGURA 8



FIGURA 9

ACOPLE LAS BANDEJAS ANTI-SALPICADURAS

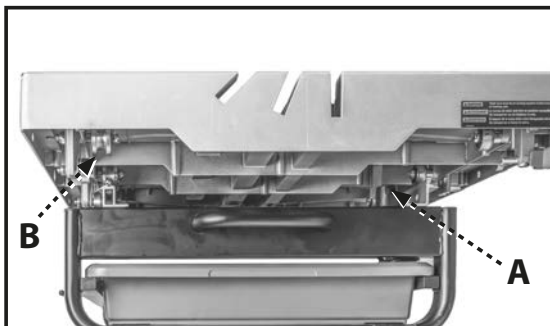
La cortadora de baldosas de 10 pulgadas Beast tiene dos bandejas contra salpicaduras, una bandeja inferior más pequeña (2) y una bandeja superior más grande. (3)

1. Acople la bandeja contra salpicaduras inferior primero, colocando el recorte con forma (A, Fig. 10) en la bandeja dentro de la manija de la bandeja de agua (B, Fig. 10).
2. Presione hacia abajo suavemente en la bandeja contra salpicaduras hasta que encaje en su lugar.
3. Acople la bandeja contra salpicaduras superior calzando el recorte (C, Fig. 11) en la bandeja sobre la placa de montaje (D, Fig. 11) en la mesa.
4. Empuje la bandeja hacia la mesa hasta que se vean los brazos de montaje y empuje hacia abajo hasta que calce en su lugar.

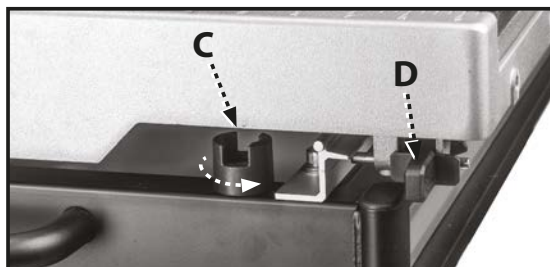

FIGURA 10



FIGURA 11

MONTAJE (continuación)

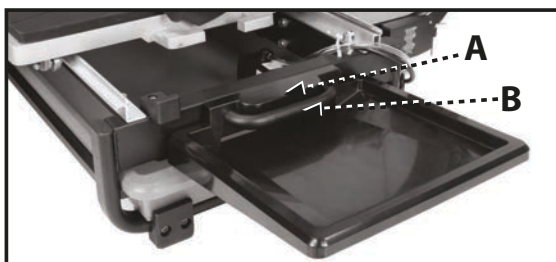
INSTALACIÓN DE LA EXTENSIÓN DE LA MESA

1. La extensión de la mesa (12) se instala sobre el lado derecho de la mesa de trabajo.
2. Coloque la extensión de la mesa de forma tal que los dos pasadores en la extensión se alineen con los dos orificios (A, Fig. 12) en la mesa de trabajo como se muestra.
3. Coloque los pasadores en la extensión con los orificios.
4. Asegure la extensión a la mesa de trabajo ajustando el tornillo mariposa (B, Fig. 13) ubicado en la parte inferior de la extensión.

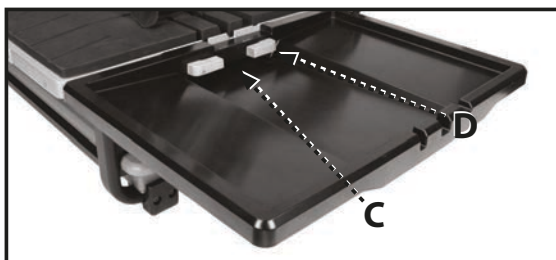

FIGURA 12



FIGURA 13

ACOPLE DE LA GUÍA DE INGLETE

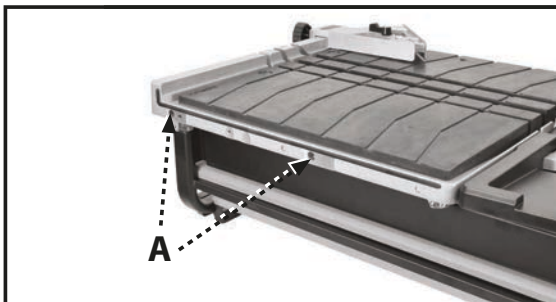
1. Acople la guía de inglete (10) colocando la ranura (C) en el lado inferior del inglete con el riel frontal.
2. Ajuste en su lugar utilizando el botón de bloqueo del inglete (D).

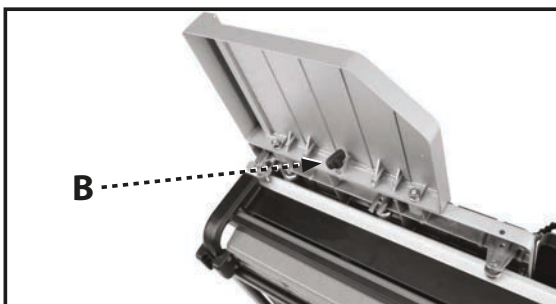

FIGURA 14

CÓMO MOVER Y ALMACENAR LA CORTADORA DE BALDOSAS

▲ ADVERTENCIA: Mover o reposicionar la cortadora requerirá de dos personas, una en cada extremo del marco principal.

▲ ADVERTENCIA: El conjunto del brazo de la cortadora es pesado. Asegúrese de que el conjunto del brazo de la cortadora sea soportado por separado, o que el marco principal esté equilibrado cuando se levante la cortadora. Utilice los músculos de la pierna para levantar y bajar el marco principal para minimizar el riesgo de lesiones.

Cuando vuelva a posicionar la cortadora en una superficie nueva, retire primero el marco principal del soporte. Luego coloque el soporte de modo seguro en la posición a nivel en la ubicación deseada sobre una superficie estable que admitirá el soporte, la bandeja y el contenido antes de colocar el marco principal sobre el soporte.

▲ ADVERTENCIA: Compruebe para asegurarse que los montajes de la cortadora estén centrados de modo adecuado sobre los rieles del soporte antes de operar la cortadora.

FUNCIONAMIENTO

▲ ADVERTENCIA: No cumplir con las siguientes advertencias puede resultar en una lesión personal grave.

LEA TODO EL MANUAL. Además de leer estas instrucciones de funcionamiento, es importante leer y entender todo el manual antes de operar esta cortadora. Siga todas las instrucciones aplicables con respecto al montaje, preparación y ajuste antes de realizar cualquier corte y cumpla con todas las normas de seguridad y las advertencias en esta sección y en otras partes de todo este manual.

LUBRICACIÓN DEL DISCO

▲ ADVERTENCIA: La falta de agua de enfriamiento puede dañar el disco. Para garantizar el funcionamiento adecuado, debe existir un flujo constante de agua sobre el disco.

Existen dos formas de garantizar un flujo constante de agua al disco:

- por medio de la bandeja de agua
- por medio de un balde de llenado

PARA USAR LA BANDEJA DE AGUA

1. Asegúrese de que el tapón de drenaje (A, Fig. 15) esté seguramente insertado en el drenaje y que la tuerca mariposa de bloqueo (B, Fig. 15) esté asegurada.
2. Acople el extremo libre de la manguera de agua a la boquilla de salida (C, Fig. 16) y a la bomba sumergible (14).
3. Coloque la bomba en la parte inferior de la bandeja de agua y presione hacia abajo firmemente para que los pies de succión queden adheridos de modo seguro.
4. Asegure la conexión en la manguera de agua y el cable de suministro de la bomba a la herramienta usando los lazos de sujeción provistos (D, Fig. 16).
5. Llene la bandeja de agua hasta un nivel que cubra por completo el filtro/entrada a la bomba.

NOTA : Para garantizar la operación segura de la bomba, retire la cubierta interior de la cara de la bomba y compruebe para asegurarse de que toda la abertura circular de la entrada esté bajo el agua.

NOTA : No asegurarse que la bomba esté adecuadamente sumergida causará que la bomba se queme, previniendo que el mecanismo de enfriamiento funcione adecuadamente. Cuando utilice la bandeja de agua como la fuente de agua, siempre verifique que la bomba esté siempre totalmente sumergida en la bandeja de agua.



FIGURA 15



FIGURA 16

FUNCIONAMIENTO (continuación)

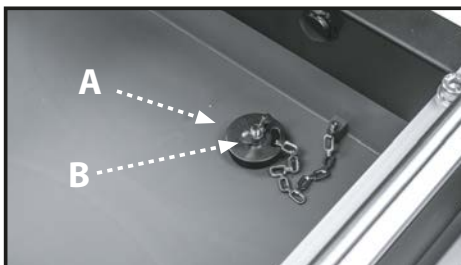
PARA USAR UN BALDE COMO SUMINISTRO DE AGUA

1. Coloque un balde grande sobre el piso y debajo del área de contención de la bomba.
2. Coloque la bomba (14) en la parte inferior del balde.
3. Acople el extremo libre de la manguera de agua en la boquilla de salida de la bomba.
4. Asegure la conexión de la manguera y el cable de suministro a los lazos de sujeción provistos en la parte posterior de la cortadora (A, Fig. 17).
5. Llene el balde por completo pero no lo llene en exceso.
6. Haga funcionar la cortadora como se indica en "Cómo realizar los cortes" (página 14).

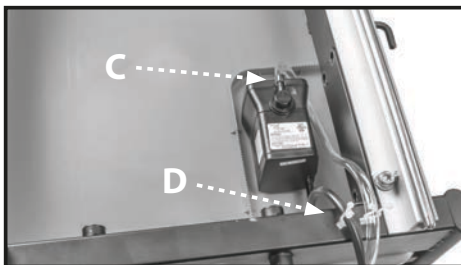
NOTA: No asegurarse que la bomba esté adecuadamente sumergida causará que la bomba se quemé, previniendo que el mecanismo de enfriamiento funcione adecuadamente. Siempre verifique que la bomba esté totalmente sumergida y debajo de la línea de agua en todo momento.

PARA DRENAR LA BANDEJA DE AGUA

Una vez que termine de usar la cortadora, se recomienda que drene toda el agua de la bandeja de agua. Para hacer esto:

1. Coloque un balde grande sobre el piso directamente debajo del área de la apertura del drenaje.
2. Gire el contador de tuerca de mariposa en dirección de las agujas del reloj para aflojar el tapón de drenaje (B, Fig. 18).

ENCENDIDO Y APAGADO DE LA CORTADORA

Conecte la unidad a un suministro de potencia con la tensión y frecuencia correctas (120V).

1. Para arrancar el motor, lleve el interruptor (C) a la posición "ON" (Encendido).
2. Para detener el motor, empuje el interruptor a la posición "OFF" (Apagado).

NOTA: Siempre y cuando el tapón del motor esté colocado dentro del receptáculo del tapón de la bomba en el motor, la bomba se encenderá cuando se encienda el motor.

USO DEL CIERRE DE SEGURIDAD

Quando la cortadora no esté siendo usada, el interruptor ON/OFF (Apagado/Encendido) estará bloqueado en la posición OFF (Apagado), utilizando un candado grande con un diámetro de espárrago de 3/16".

Para bloquear la cortadora:

1. Inserte el candado a través del orificio ubicado debajo del interruptor y páselo todo el camino hasta la pestaña de bloqueo en el interruptor y fuera por el otro lado.
2. Asegure el candado.
3. Guarde la llave en un lugar seguro y alejado de la cortadora.



FIGURA 17



FIGURA 18

3. Drene el agua desde la bandeja y reemplace el tapón y ajuste la tuerca mariposa para asegurar el tapón de drenaje.

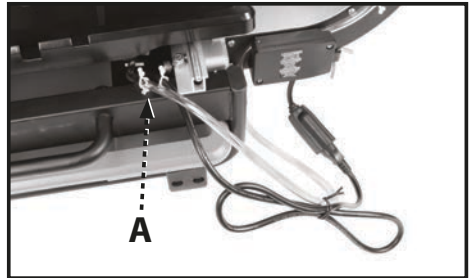

FIGURA 19

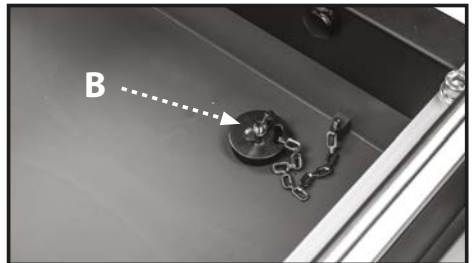
FUNCIONAMIENTO (continuación)

CÓMO RE-ESTABLECER EL BOTÓN DE SEGURIDAD DE CORTO CIRCUITO

Esta cortadora está equipada con una característica de seguridad que previene que el tapón de potencia tenga un corto circuito en caso de humedecerse.

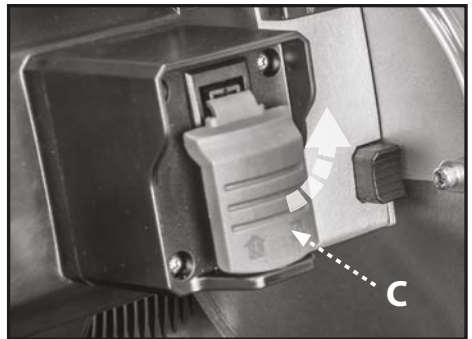
Cada vez que el tapón de potencia de la cortadora se desconecte del suministro de potencia, la característica de seguridad disparará un disyuntor interno. Esto es normal.

Para volver a arrancar la cortadora luego de su reconexión a la fuente de potencia, suelte el botón de restablecer rojo (D, Fig. 20) para que se bloquee en su lugar.



FIGURA 20

CÓMO REALIZAR LOS CORTES

▲ ADVERTENCIA: Lleve el botón interruptor a la posición "OFF" (Apagado) cuando ajuste el motor.

▲ ADVERTENCIA: No intente cortar piezas muy pequeñas. Evite posiciones de las manos extrañas que podrían causar un resbalón repentino y que su mano o dedo entren en contacto con el disco de corte de diamante.

Cuando corte cualquier material, asegúrese de que esté totalmente soportado. Sostenga la pieza de trabajo firmemente. No fuerce el material en el disco de corte.

▲ ADVERTENCIA: Asegúrese de que el botón de ajuste de la profundidad de corte y el botón de ajuste del corte en biselado esté ajustados antes de la operación de la cortadora.

▲ ADVERTENCIA: Siempre asegúrese de que la bomba esté enchufada en el receptáculo de potencia en la cortadora de baldosas. Enchufar la bomba en cualquier otro receptáculo que no sea el suministrado en la cortadora puede resultar en un peligro de descarga.

▲ PRECAUCIÓN: Asegúrese de que la bomba esté completamente sumergida en agua para proteger la bomba en caso de fallo.

Corte en paralelo

Un corte paralelo es cualquier corte realizado con una escala de inglete (10) a 45° grados (la cara de la guía de inglete estará en paralelo al disco de corte). Para realizar un corte en paralelo:

1. Asegúrese de que la flecha del ángulo (A) en la guía de inglete apunte a los 45°.
2. Afloje el botón (B) en la guía de inglete.
3. Ajuste el medidor de inglete para que el ángulo deseado en la escala se alinee con la flecha del ángulo (A).
4. Ajuste el botón.
5. Coloque y presione la baldosa firmemente contra la guía de inglete y mueva la mesa de modo parejo con ambas manos durante el corte. No fuerce la pieza de trabajo o mueva la mesa demasiado rápido.



FIGURA 21

Corte en ángulo

Con la guía de inglete usted puede realiza cortes en ángulo de hasta 45 grados. Para realizar un corte en ángulo:

1. Afloje el botón de bloqueo (C) en la guía de inglete.
2. Ajuste la guía de inglete al ángulo deseado y ajuste el botón.
3. Utilizando la guía de inglete alinee el material para el corte en ángulo.
4. Mueva la mesa hacia adelante con las dos manos durante el corte mientras sostiene la baldosa de modo seguro contra el tope posterior en la mesa.
5. No fuerce la pieza de trabajo o mueva la mesa demasiado rápido.

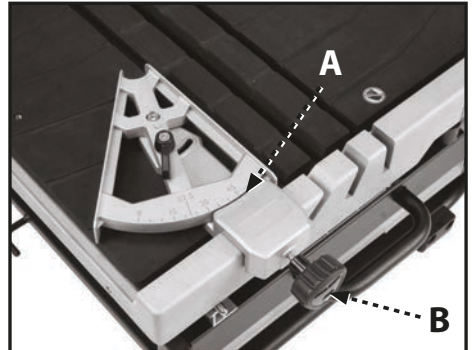

FIGURA 22

FUNCIONAMIENTO (continuación)

Corte en biselado

La cortadora le permite realizar cortes biselados a 45 grados y 22,5 grados.

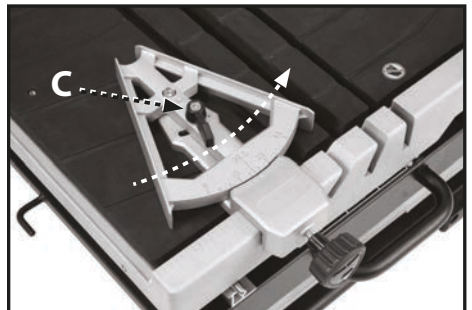
PRECAUCIÓN: Si utiliza la función de biselado, la cortadora debe colocarse a exactamente 45 o 22,5 grados como se muestra en el indicador de biselado. Asegúrese de que el puntero concuerde con la línea en la escala de biselado.

Para realizar un corte en biselado:

1. Afloje el botón de bloqueo de biselado (A).
2. Incline la cabeza de la cortadora de forma que el puntero en la cabeza de la cortadora se alinee con el biselado deseado como se muestra en el indicador de biselado (B).
3. Ajuste el botón de bloqueo de biselado.
4. Coloque y presione la baldosa firmemente con las dos manos durante el corte.
5. Mueva la mesa hacia adelante con las dos manos durante el corte mientras sostiene la baldosa de modo seguro contra el tope posterior en la mesa.
6. No fuerce la pieza de trabajo o mueva la mesa demasiado rápido.



FIGURA 23

Corte por penetración

1. Afloje la profundidad del botón de bloqueo de corte (18).
2. Eleve la cabeza de corte en su totalidad, en la posición recta.
3. Alinee la baldosa debajo del disco de corte moviendo la mesa a la posición deseada.
4. Mientras sostiene la mesa de modo seguro en el lugar, haga penetrar la cortadora en el material. No fuerce la cortadora o mueva la cortadora demasiado rápido en el material.

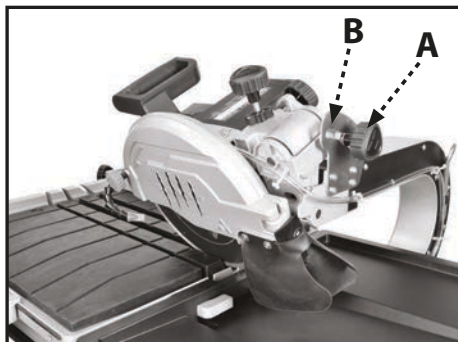

FIGURA 24

AJUSTE DE LA PROFUNDIDAD DE CORTE

Usted puede ajustar la profundidad de corte para acomodar materiales de distintos espesores, de hasta 3-1/4" pulgadas.

1. Afloje la tuerca de bloqueo mariposa de plástico (E) girándola en dirección opuesta a las agujas del reloj.
2. Gire el Botón de profundidad de bloqueo de corte (18) en dirección contraria a las agujas del reloj para aflojar y levantar la cabeza del cortador en la posición más alta.
3. Ajuste el botón de ajuste de altura (17) a la profundidad deseada, bajando la cabeza de la cortadora para verificar la profundidad necesaria.
4. Ajuste la tuerca de bloqueo mariposa de plástico (E) para bloquear el botón de Ajuste de altura (17) en su lugar.
5. Baje la cabeza de la cortador hasta que la cabeza de la cortadora se detenga y bloquee el botón de profundidad de corte (18) en su lugar para asegurar la cabeza de la cortadora para cortes totales o deje el botón flojo (18) para los cortes de penetración.



FIGURA 25

Usted puede configurar la profundidad de penetración para realizar cortes de penetración repetidos de la misma profundidad en piezas de trabajo múltiples.

▲ PRECAUCIÓN: Si va a realizar cortes de penetración repetidos a la misma profundidad de corte, deje el botón de bloqueo de corte flojo. Caso contrario, siempre vuelva a ajustar la profundidad de la profundidad de corte.

MANTENIMIENTO

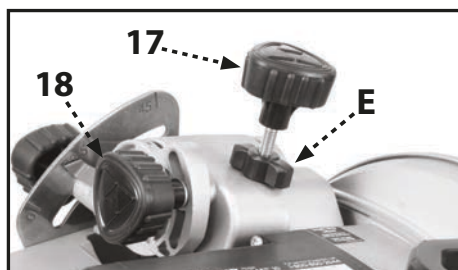
⚠ ADVERTENCIA: Por su seguridad, apague el interruptor y desenchufe la cortadora de la fuente de potencia antes de realizar cualquier mantenimiento o limpieza. Si el cable de potencia se daña de alguna forma, reemplácelo de inmediato con el cable aprobado. Cuando limpie la cortadora, no exponga el motor al agua directa. Si ingresa agua en exceso en el motor, puede ocurrir una descarga eléctrica y/o daño al motor.

No repare los componentes internos del motor eléctrico usted mismo. Contacte a un centro de servicio autorizado. **Jamás** use agua o algún otro líquido químico para limpiar las piezas eléctricas de la máquina.

Utilice un paño suave para limpiar el agua y el polvo de la máquina.

Mantenga las ranuras de ventilación del motor limpias para prevenir el sobre-calentamiento.

El mantenimiento periódico de su cortadora de baldosa le dará una larga vida útil y un funcionamiento libre de problemas. El residuo de corte que genera la cortadora puede ser considerable. Deberá mantenerse un cronograma de limpieza, lubricación y mantenimiento.

Como parte del sentido común y práctica de mantenimiento preventivo después de cada uso, siga estos pasos recomendados:

- Limpie toda la cortadora con agua corriente después de cada uso.
- Bombee agua limpia/corriente durante un minuto a través del conjunto de la bomba de agua y la protección para evitar la acumulación de fango y las obstrucciones.
- Asegúrese de que los rieles guía estén lubricados.
- Si la mesa no se desliza fácilmente, lubrique la barra apenas.
- Inspeccione el disco de corte de diamante para comprobar su integridad general. Verifique el borde para ver su desgaste o daño y reemplace el disco de corte de ser necesario.

CAMBIO DEL DISCO DE LA CORTADORA

1. Afloje el botón de bloqueo de la tapa del disco (A, Fig. 27).
2. Haga oscilar la cubierta del disco hasta que se abra (6)
3. Ubique la llave para el disco suministrada en el conjunto del brazo de la cortadora.
4. Afloje el cierre del eje del disco (B, Fig. 26) y utilice la llave para el disco (C, Fig. 27) para aflojar la tuerca de bloqueo del husillo (D, Fig. 27)
5. Retire la tuerca de bloqueo del husillo.
6. Remueva el disco.
7. Coloque el disco nuevo en el husillo de forma tal que la flecha en el disco quede apuntando en la misma dirección que la flecha en la tapa del disco. (Consulte la Figura 27)
8. Vuelva a colocar la tuerca del husillo y ajuste mientras suelta el cierre del eje.
9. Cierre la tapa y ajuste el botón de bloqueo de la tapa.



FIGURA 26



FIGURA 27

MANTENIMIENTO (continuación)

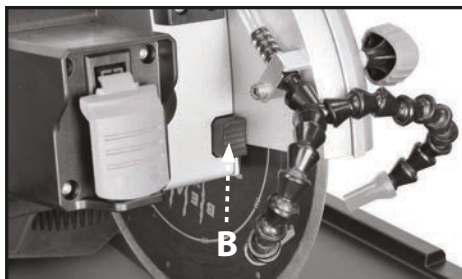
COMPROBACIÓN DEL BISELADO

1. Coloque la mesa de trabajo (9) de forma tal que esté debajo del disco.
2. Afloje el botón de bloqueo de la tapa del disco.
3. Haga oscilar la tapa del disco hasta que se abra (6).
4. Con el indicador de biselado a 0 grados, utilice una escuadra pequeña para asegurarse de que el disco esté en escuadra con la mesa.
5. Si el disco no está en escuadra con la mesa deslizable, ajuste el tornillo de tope de posición (A) en la dirección en la que el disco precisa moverse para quedar en escuadra con la mesa. Utilice una escuadra pequeña para comprobar que la mesa esté en escuadra.
6. Repita los pasos 4 y 5 con el indicador de biselado a 45 grados y utilice el tope positivo a 45 grados.
7. Para ajustar el puntero (B) y alinear con la marca de 0° o 45° en la escala, afloje el tornillo en el puntero y ajuste para alinear según la marca correcta y vuelva a ajustar el tornillo.
8. Cierre la tapa del disco y vuelva a bloquear.

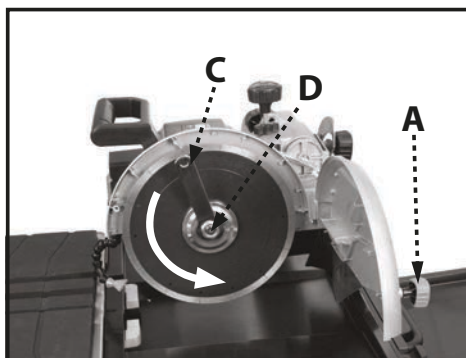

FIGURA 28

LIMPIEZA DE LA BOMBA

Retire la placa delantera y el rotor, y utilice un cepillo pequeño o chorro de agua para limpiar cualquier desperdicio.

▲ PRECAUCIÓN: No se puede remover el eje de la bomba.

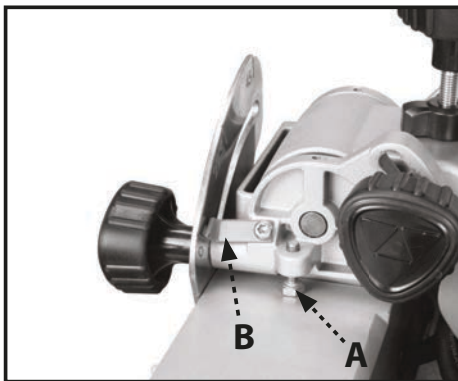
▲ ADVERTENCIA: Si el agua de la bomba se reduce o se detiene, reemplace la bomba o haga que sea reparada por personal cualificado.

▲ ADVERTENCIA: Parte del polvo creado por la lijadora, sierra, esmeriladora, perforadora, y otras actividades de construcción eléctricas contiene químicos, que se sabe [en el Estado de California] producen cáncer, defectos de nacimiento, u otro daño reproductivo.

Algunos ejemplos de estos químicos son:

- Plomo de pinturas a base de plomo.
- Sílice cristalina de los ladrillos y cemento y otros productos de albañilería.
- Arsénico y cromo de madera con tratamiento químico.

Su riesgo al exponerse a estos químicos varía, dependiendo de la frecuencia con la que realice este tipo de trabajo. Para reducir su exposición a estos químicos: trabaje en un área bien ventilada y con el equipo de seguridad aprobado, como máscaras para el polvo que estén especialmente diseñadas para filtrar partículas microscópicas.

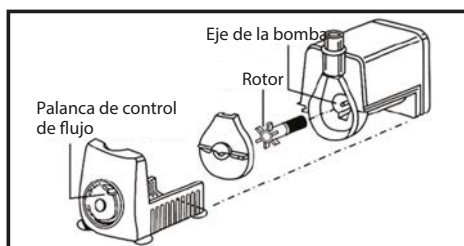

REMOCIÓN DE LA BOQUILLA DE AGUA

Podría ser necesario remover o reemplazar la boquilla. De ser así, realice los siguientes pasos:

1. Utilice la llave Allen provista (5c) para aflojar el tornillo de sombrerete (C).
2. Gire el brazo de retén (D) hacia arriba y suelte el conjunto de la boquilla y manguera.
3. Sujete la manguera y tire de la boquilla firmemente para desconectar la boquilla de la manguera.



FIGURA 29

AJUSTES

▲ ADVERTENCIA: Antes de realizar cualquier ajuste, asegúrese de que la herramienta esté desconectada del suministro de potencia y que el interruptor esté en la posición OFF (Apagado). No cumplir con esta advertencia puede resultar en lesiones personales graves.

Esta cortadora se ha ajustado en fábrica para realizar cortes precisos. Sin embargo, de requerir ajuste una vez desempacada y ensamblada o debido al desgaste de la máquina, se utilizarán los siguientes pasos para alinear el disco de la cortadora.

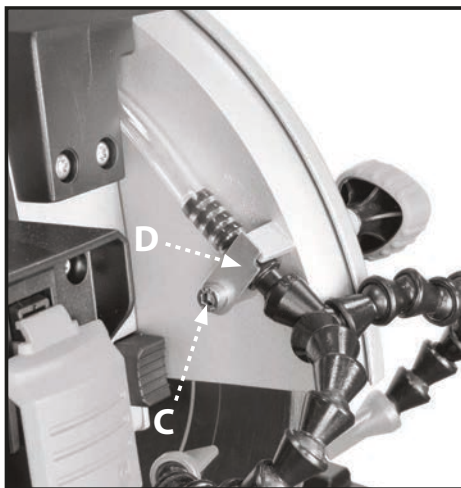
NOTA : No comience con los ajustes hasta que haya comprobado la alineación con una escuadra y realizado una prueba de corte para asegurarse de requieran los ajustes para su cortadora de baldosas.



FIGURA 30

PARA COLOCAR EN ESCUADRA EL DISCO DE CORTE CON LA MESA

No afloje los tornillos para realizar el ajuste hasta que haya comprobado la alineación con una escuadra y realizado una prueba de corte para asegurarse de requieran los ajustes para su cortadora de baldosas.

- Desenchufe la cortadora.
- Retire la bandeja contra salpicaduras superior (3).
- Utilice la llave Allen provista para aflojar los tornillos Bristol (A) en el riel izquierdo.
- Coloque una escuadra de carpintero contra el tope de la mesa de trabajo y una pieza plana del disco.
- Use la llave Allen para girar el tornillo de ajuste (B) hasta ajustarlo. Mueva el riel hasta que el tope esté en escuadra con el disco. (Los tornillos de ajuste (B) se ubican en los extremos exteriores del riel izquierdo)
- Ajuste los tornillos Bristol de extremo (A) para bloquear el riel en su lugar. Luego ajuste los tornillos Bristol restantes (A).



FIGURA 31



FIGURA 32

RESOLUCIÓN DE PROBLEMAS

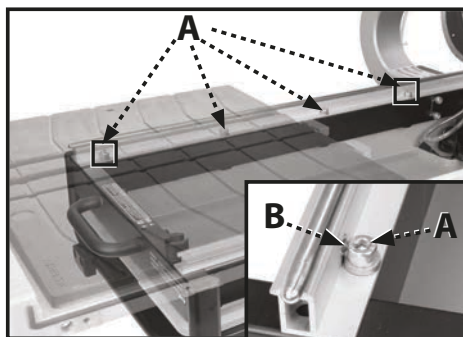
Por su seguridad, lleve el interruptor a la posición APAGADO (OFF) y desenchufe la cortadora de la fuente de alimentación antes de realizar cualquiera de los pasos de resolución de problemas debajo.

1. El motor está demasiado caliente:

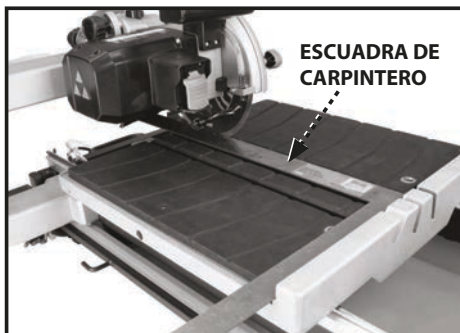
- Apague el motor y deje que se enfríe a temperatura ambiente
- Compruebe y limpie las aberturas de ventilación
- Si lo anterior no soluciona el problema, llame al Centro de servicio al 1-800-850-2044.

2. El motor no funciona:

- Verifique que todas las conexiones eléctricas estén seguras
- Pruebe y restablezca el disyuntor en la falla a tierra del cable de potencia.
- Verifique que el suministro de potencia sea de 120v CA.
- Si lo anterior no soluciona el problema, llame al Centro de servicio al 1-800-850-2044.

3. La bomba no envía agua a la mesa:

- El agua en la bandeja no es lo suficientemente profunda
- La manguera de agua está floja o se salió de la bomba
- El cable eléctrico de la bomba no está asegurado firmemente al receptáculo previsto
- La espuma de filtro en el receptáculo de la bomba está sucia y/o bloqueada

4. El movimiento de la bandeja deslizante no es suave

- Los rieles están sucios y se han acumulado desperdicios debido al uso. Limpie los rieles y rodillos de la guía. A continuación, lubríquelos con rocío en lubricante resistente al agua.

Para registrar su herramienta para el servicio de garantía, visite nuestro sitio web en www.Lackmond.com.

Garantía de producto nuevo limitada a uno años

Si dentro de los uno (1) años de la fecha de compra, este producto fallase debido a un defecto en los materiales o mano de obra, llame al Centro de servicios al 1-800-850-2044. Tenga una copia del recibo original para todos los reclamos de garantía. Esta garantía excluye daños incidentales o consecuenciales y fallas debido al uso incorrecto, abuso o desgaste o rotura normales. Esta garantía le otorga derechos específicos, y usted puede además tener otros derechos, que varían, de estado en estado. Llame al 1-800-850-2044 por detalles.

REPUESTOS

Utilice solamente piezas de reemplazo idénticas. Usted puede solicitar las piezas llamando al Gerente de servicio técnico al 1-800-850-2044 para recibir soporte personalizado de uno de nuestros representantes altamente entrenados.

reemplazo gratis de la etiqueta de advertencia

Si sus etiquetas de advertencia se tornan ilegibles o faltasen, llame al 1-800-850-2044 para obtener etiquetas gratis de reemplazo.

LACKMOND®

3065 Chastain Meadows Parkway, Building 200, Suite 200

Marietta, GA 30066

(800) 850-2044 • WWW.LACKMOND.COM

Copyright © 2015 LACKMOND® DPEC004079

FECHA: 08-10-15

REV FECHA : 03-16-16