

**REQUIRED TOOL:**

Standard size Phillips head screwdriver

**INSTRUCTIONS:**

1. Place flattened section of leg **A** over flattened section of leg **B** in perpendicular position. Insert 1-3/8 in. screw **C** through center holes of legs into threaded insert at the center of either seat. Both legs should be seated in the grooves at the bottom of the seat.
2. Assemble (L-shaped) backrest supports over legs by aligning all screw holes using 2-1/4 in. screws **D**. Make sure that the shorter end (labeled **S**) of the L-shaped supports are fastened underneath the plastic seat bottom. Securely tighten screws **D** into the four threaded inserts.
3. Assemble backrest by screwing 1-3/8 in. screws **C** through holes in both backrest supports into threaded inserts in the back of the backrest.

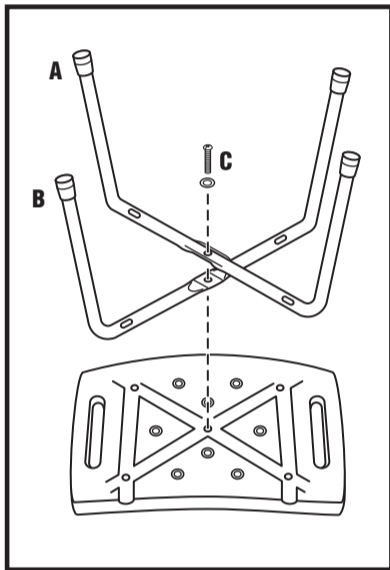

**OUTILS NÉCESSAIRES:**

Tournevis Phillips de taille normale

**INSTRUCTIONS:**

1. Placez la section plate du pied **A** perpendiculairement sur la section plate du pied **B**. Insérez les vis **C** 3,5 cm (1-3/8") dans les trous centraux des pieds et dans la pièce filetée sur le dessous du siège. Les deux pieds doivent reposer sur les rainures en bas du siège.
2. À l'aide des vis **D** assemblez les supports du dossier (en forme de L) au dessus des pieds en alignant tous trous de vis 5,8 cm (2-1/4"). Assurez-vous que les côtés les plus courts (étiquetés **S**) des supports du dossier sont fixés sous le siège en plastique. Vissez fermement les vis **D** dans les quatre pièces filetées.
3. Assemblez le dossier en vissant les vis **C** 3,5 cm (1-3/8") dans les trous des supports du dossier dans les pièces filetées à l'arrière du dossier.

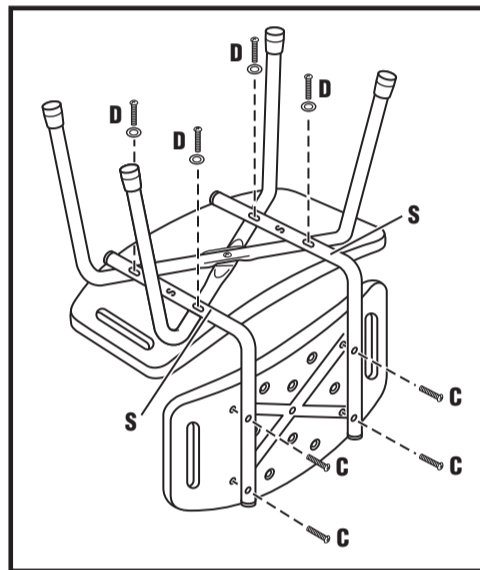

**HERRAMIENTA REQUERIDA:**

Destornillador en cruz (Phillips) de tamaño estándar

**INSTRUCCIONES:**

1. Coloque la sección aplanada de la pata **A** sobre la sección aplanada de la pata **B** en posición perpendicular. Inserte el tornillo de 3,5 cm (1-3/8") **C** a través de los agujeros centrales de las patas dentro del inserto roscado al centro de cada asiento. Ambas patas deben estar sentadas en las ranuras de la parte inferior del asiento.
2. Ensamble los soportes del respaldo (en forma de L) sobre las patas alineando todos los agujeros de los tornillos usando los tornillos de 5,8 cm (2-1/4") **D**. Asegúrese de que el extremo más corto (marcado con una **S**) de los soportes en forma de L estén sujetos debajo de la parte inferior del asiento plástico. Apriete firmemente los tornillos **D** dentro de los insertos roscados.
3. Ensamble el respaldo atornillando los tornillos de 3,5 cm (1-3/8") **C** a través de los agujeros de los dos soportes del respaldo dentro de los insertos roscados de la parte trasera del respaldo.

**IMPORTANT:**

Wipe seat dry after every use. Periodically check that all assembly screws are securely fastened.

**IMPORTANT:**

Essuyez le siège après chaque utilisation. Vérifiez périodiquement que toutes les vis d'assemblage sont bien serrées.

**IMPORTANTE:**

Seque el asiento después de cada uso. Verifique periódicamente que todos los tornillos de ensamblaje estén sujetos firmemente.

**⚠ WARNING / ATTENTION / ADVERTENCIA ⚠**

**WARNING:**

Do not jump or stand on the chair. This product has a maximum user weight limitation of **250 pounds**. If components are damaged or missing, contact your dealer immediately. **NEVER MAKE SUBSTITUTIONS OR MODIFY THIS PRODUCT IN ANY MANNER.** Before use of chair, check that all components are fastened securely. Liberty Hardware Manufacturing Corporation assumes no liability for any damage or injury caused by improper installation, assembly or use of this product.

**ATTENTION:**

Ne pas sauter ou se mettre debout sur la chaise. Ce produit a une limitation de poids maximum de l'utilisateur de **250 livres (113,4 kg)**. Si des composants sont endommagés ou manquants, contactez votre distributeur immédiatement. **NE FAITES JAMAIS DE SUBSTITUTION OU DE MODIFICATION À CE PRODUIT DE QUELQUE MANIÈRE QUE CE SOIT.** Avant d'utiliser la chaise, vérifiez que tous les composants sont solidement fixés. Liberty Hardware Manufacturing Corporation n'assume la responsabilité d'aucun dommage ou blessure provoqués par la mauvaise installation ou utilisation de ce produit.

**ADVERTENCIA:**

No salte ni se pare sobre la silla. Este producto tiene una limitación de peso máximo del usuario de **250 libras (113,4 kg)**. Si los componentes están dañados o hacen falta, contacte de inmediato a su vendedor. **NUNCA HAGA SUSTITUCIONES NI MODIFIQUE ESTE PRODUCTO DE NINGUNA MANERA.** Antes de usar la silla, verifique que todos los componentes estén sujetos firmemente. Liberty Hardware Manufacturing Corporation no asume ninguna responsabilidad por cualquier daño o lesión causada por la instalación, el ensamblaje o el uso inadecuado de este producto.

**CLEANING INSTRUCTIONS:**

To clean, wipe with soft damp cloth. Do not use detergents or cleansers that may be harmful to the finish.

**INSTRUCTIONS DE NETTOYAGE:**

Pour nettoyer, passez un chiffon doux humide. N'utilisez pas de détergents qui pourraient abîmer le fini.

**INSTRUCCIONES DE LIMPIEZA:**

Para limpiar, frote con un trapo suave y húmedo. No use detergentes o limpiadores que puedan dañar el acabado.

<p><b>LIMITED 10 YEAR WARRANTY</b></p> <p>Liberty Hardware Manufacturing Corporation® warrants to the original consumer purchaser that this bath accessory will be free from defects in material and workmanship for ten years. Liberty Hardware will provide a replacement part for any defect covered by this warranty. To obtain replacement parts, call 800-542-3789 or write to:</p> <p>Liberty Hardware Manufacturing Corporation 140 Business Park Drive Winston-Salem, NC 27107</p> <p><b>TO THE EXTENT PERMITTED BY LAW, LIBERTY HARDWARE MANUFACTURING CORPORATION SHALL NOT BE LIABLE FOR LOSS OF USE OF THE PRODUCT OR OTHER INCIDENTAL OR CONSEQUENTIAL COSTS, EXPENSES OR DAMAGES, SUCH AS LABOR.</b> Some states do not allow limitation or exclusion of incidental or consequential damages, so the above limitations or exclusions may not apply to you. This warranty does not cover damage as a result of normal wear and tear, misuse, abuse, or neglect, improper installation or assembly, improper maintenance, commercial use, or use of other than genuine Liberty Hardware replacement parts. This warranty gives you specific legal rights, and you may also have other rights which vary from state to state. This warranty is not transferable.</p>	<p><b>GARANTIE LIMITÉE DE 10 ANS</b></p> <p>Liberty Hardware Manufacturing Corporation® garantit à l'acheteur original que cet accessoire de salle de bain n'aura pas de vice de matériaux et de fabrication pendant dix ans. Liberty Hardware offrira un remplacement des pièces pour tout vice couvert par cette garantie. Pour obtenir des pièces de remplacement, appelez le 800-542-3789 ou écrivez à:</p> <p>Liberty Hardware Manufacturing Corporation 140 Business Park Drive Winston-Salem, NC 27107</p> <p><b>DANS LA MESURE PERMISE PAR LA LOI, LIBERTY HARDWARE MANUFACTURING CORPORATION NE SERA PAS RESPONSABLE DE LA PERTE DE JOUISSANCE DU PRODUIT OU AUTRES FRAIS, DÉPENSES OU DOMMAGES ACCESSOIRES OU INDIRECTS, TELS QUE LA MAIN-D'OEUVRE.</b> Certains États ne permettent pas l'exclusion ou les limitations d'une garantie implicite, les exclusions et limitations ci-dessus ne sont peut-être pas applicables. Cette garantie ne couvre pas les dommages résultant d'un usage normal, d'une mauvaise installation ou d'un mauvais assemblage, d'un mauvais entretien, d'un usage commercial ou de l'utilisation de pièces de remplacement qui ne soient pas des pièces de Liberty Hardware véritables. Cette garantie vous confère des droits précis auxquels peuvent s'ajouter d'autres droits variant d'un État à l'autre ou d'une province à l'autre. Cette garantie n'est pas transférable.</p>	<p><b>GARANTÍA LIMITADA DE 10 AÑOS</b></p> <p>Liberty Hardware Manufacturing Corporation® garantiza al comprador original que este accesorio para baño estará libre de defectos de materiales y mano de obra por diez años. Liberty Hardware proveerá una pieza de reemplazo para cualquier defecto cubierto por esta garantía. Para obtener piezas de reemplazo, llame al 800-542-3789 o escriba a:</p> <p>Liberty Hardware Manufacturing Corporation 140 Business Park Drive Winston-Salem, NC 27107</p> <p><b>POR CUÁNTO LO PERMITA LA LEY, LIBERTY HARDWARE MANUFACTURING CORPORATION NO SERÁ RESPONSABLE POR LA PÉRDIDA DE USO DEL PRODUCTO U OTROS COSTOS, GASTOS O DAÑOS INCIDENTALES O EMERGENTES, TALES COMO MANO DE OBRA.</b> Algunos estados no permiten la limitación o exclusión de daños incidentales o emergentes, por lo que las limitaciones o exclusiones anteriores podrían no aplicarle a usted. Esta garantía no cubre daños que sean el resultado del uso y desgaste normales, uso inapropiado, abuso, negligencia, instalación o ensamblaje inapropiados, mantenimiento inapropiado, uso comercial, o el uso de piezas de reemplazo que no sean genuinas de Liberty Hardware. Esta garantía le da derechos legales específicos, y usted también podría tener otros derechos que varían de estado a estado. Esta garantía no es cedible.</p>
<p>Inquiries: 140 Business Park Drive • Winston-Salem, NC, USA 27107 • 800-542-3789</p>	<p>Renseignements: 140 Business Park Drive • Winston-Salem, NC, USA 27107 800-542-3789</p>	<p>Preguntas: 140 Business Park Drive • Winston-Salem, NC, USA 27107 800-542-3789 CP2971-XXX-02 12/07</p>