

COSCO®

5923216COM

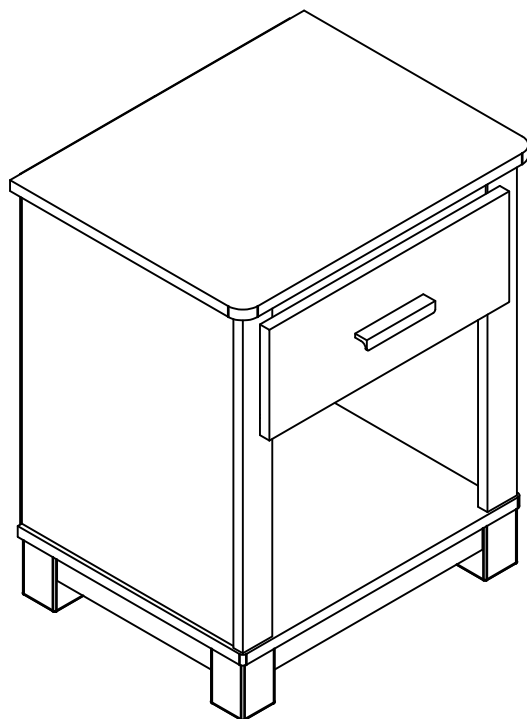

DO NOT RETURN PRODUCT TO THE STORE
Individual stores do not stock parts.

NO REGRESAS ESTA PRODUCTO A LA TIENDA
Las tiendas no tiene partes.

NE RETOURNEZ PAS LE PRODUIT AU MAGASIN
Les magasins individuels ne gardent pas de pièces.

If a part is missing or damaged, please visit our website or call our toll-free customer service line. We will gladly ship your replacement parts FREE of charge.

Si las partes están perdidas o dañadas Por favor visite nuestra página de Internet o llame a nuestra línea de teléfono gratis de Servicio al Cliente. Nosotros le enviaremos sus repuestos sin cargo adicional, serán totalmente gratis.

Si une pièce est manquante ou endommagée, veuillez visiter notre site web ou appelez sans frais notre Service à la clientèle. Nous expédierons avec plaisir vos pièces de rechange GRATUITEMENT.

Need Parts or Assistance?

Nesacitas partes o Asistencia?

Besoin de Pièces ou d'assistance?

WWW.COSCOKIDSFURNITURE.COM/PARTS

or call toll free:
o llame a nuestra línea gratis: 1-800-489-3351
ou appelez sans frais:

For prompt, reliable service; please have your assembly manual ready.

Para servicio mas rapido y reliable por favor tenga esta manual listo.

Pour un service rapide et fiable, s'il vous plait ayez votre livret d'assemblage en main.

-KEEP FOR REFERENCE-

-GUARDAR PARA REFERENCIA-

-GARDEZ POUR RÉFÉRENCE-

▲ WARNING



Unit can tip over causing severe injury or death.

- Anchor unit to stud or wall.
- **DO NOT** allow children to climb on unit.
- Put heavy items on lower shelves or drawers.
- Read and follow all assembly instructions.

▲ ADVERTENCIA

Este mueble puede caerse por encima causando daño serio o la muerte

- Anolar el mueble a un espárrago muro.
- **NO** dejar que los niños suben por encima del mueble.
- Poner los articulos mas pesados en los tableros o cajones inferiores.
- Leer y seguir todos de los instuccioncs para el montaje.

▲ AVERTISSEMENT

L'unité peut basculer et causer des blessures graves ou la mort.

- Fixez l'unité au mur ou à un montant.
- Ne laissez **PAS** les enfants grimper sur le meuble
- Déposez les pièces lourdes sur les tablettes ou tiroirs du bas.
- Lire et suivre toutes les instructions d'assemblage.

B345923216COM0



Thank you for purchasing from COSCO.

Visit www.coscokidsfurniture.com to view the limited warranty valid in the U.S. and Canada.

Gracias por haber comprado en COSCO.

Visite www.coscokidsfurniture.com para ver la garantía limitada válida solamente en Estados Unidos y Canadá.

SERVICIO A LA CLIENTELA EN COSCO

COSCO vous remercie de votre achat.

Visitez www.coscokidsfurniture.com pour voir la garantie limitée valide au Canada et aux États-Unis.

SERVICE À LA CLIENTÈLE COSCO

COSCO CONSUMER SERVICES

Before starting – Antes de empezar – Avant de débiter.



- Read each step carefully before starting. It is very important that each step is performed in the correct order. If these steps are not followed in sequence, assembly difficulties will occur.

Lea con cuidado cada paso antes de empezar. Es muy importante que cada paso se ejecute en el orden correcto, de lo contrario, tendrá dificultades en el ensamblaje.

Lisez chaque étape soigneusement avant de commencer. Il est très important que chaque étape de l'assemblage soit exécutée dans le bon ordre. Si ces étapes ne sont pas suivies dans l'ordre, vous aurez de la difficulté à assembler le meuble.

- Make sure all parts are included. Most board parts are labeled or stamped on the raw edge. Asegúrese de tener todas las piezas. Cada pieza está marcada con una etiqueta o con un sello en el lado sin acabado.

Assurez-vous que toutes les pièces sont incluses. La plupart des pièces en bois sont étiquetées ou estampées sur le bord non fini.

- Work in spacious area, preferably on a carpet, near the place the unit will be used. Ejecute el ensamblaje en un área espaciosa, de preferencia sobre una alfombra y cerca del lugar donde se usará el mueble.

Travaillez dans un endroit spacieux, préférentiellement sur un tapis, près de l'endroit où le meuble sera utilisé.

- Have the following tools. Tenga las siguientes herramientas a mano. Ayez les outils suivants à la portée de la main.

- Do not use power tools to assemble your furniture. Power tools may strip or damage the parts. No use herramientas eléctricas para ensamblar el mueble. Las herramientas eléctricas pueden raspar o dañar las piezas.

N'utilisez pas d'outils électriques pour assembler le meuble, car ceux-ci peuvent endommager les pièces.

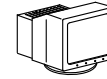
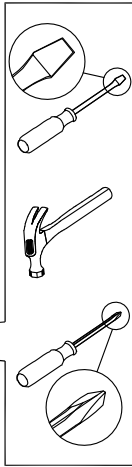

Visit our website:

Visite nuestra página de internet:

Visitez notre site Web:

WWW.COSKIDSFURNITURE.COM/PARTS



Call us at:

Llame al:

Téléphone:

1-800-489-3351



Fax:

Facsimil:

Télécopieur:

1-888-315-8745



Write to:

Escriba a:

Adresse:

COSCO

410 East First Street South
Wright City, MO 63390 USA
Attention: Consumer Services

Monday – Friday
9:00 am – 5:00 pm
Central Time

Lunes – Viernes
9:00 am – 5:00 pm
Horario Central

Lundi – Vendredi
9:00 am – 5:00 pm
Heure normale du Centre

HELPFUL HINTS

- Visit our website for basic assembly tips and to order replacement parts.
- Identify, sort and count the parts before attempting assembly.
- Call our toll free number if you need assistance identifying parts.
- Compression dowels are tapped in with a hammer.
- Slides have lips only on the right side.
- Cam locks that are properly fastened on a horizontal board will face toward the center of the unit, on a vertical board the point on the lock will face the bottom.
- Back panels provide stability and support. Use all the nails provided.
- When nailing back panels to the unit, be sure there is equal distance on all sides to square the unit.
- Units without the back panel installed may collapse.
- Clean the product with your favorite furniture polish and a soft cloth. DO NOT USE harsh chemicals or abrasive cleaners.
- Move your new furniture carefully, with two people lift and carry the unit to a new location.
- Never push, pull or drag your furniture (especially on carpet).
- Additional parts are available for a nominal fee.

NOTIAS UTILES

- Visite nuestra página de internet para que siga los pasos básicos del montaje del mueble y ordene las piezas que necesitan ser reemplazadas.
- Identifique, clasifique y cuente todas las piezas antes de empezar el ensamblaje.
- Llame gratis al número de servicio al cliente si necesita ayuda con el identificación de las piezas.
- Las clavijas de compresión se golpean con un martillo.
- Las correderas solo tienen un borde en el lado derecho.
- Las cerraduras de leva que están correctamente sujetadas a un tabla horizontal estarán orientadas hacia el centro de la unidad; en una tabla vertical, la cerradura apuntará hacia el lado inferior.
- Los paneles traseros dan estabilidad al mueble. Use todos los clavos incluidos.
- Cuando clava paneles traseros a la unidad, procure que haya una distancia igual en todos los lados para cuadrar la unidad.
- Los muebles que no tienen el panel trasero pueden colapsar.
- Limpie el producto con su abrillantador para muebles favorito y un paño suave. NO USE químicos fuertes ni limpiadores abrasivos.
- Mueva su mueble nuevo con mucho cuidado y con la ayuda de otra persona levante y mueva el mueble a su lugar.
- Nunca empuje, jale o arrastre un mueble (especialmente sobre una alfombra).
- Por un pago nominal puede ordenar piezas adicionales.

NOTES UTILES

- Visitez notre site Web pour obtenir des conseils de montage de base et pour commander des pièces de rechange.
- Identifiez, séparez et comptez les pièces avant d'entreprendre l'assemblage.
- Appelez à notre numéro sans frais si vous avez besoin d'aide pour identifier les pièces.
- On insère les goujons au moyen d'un marteau.
- Les glissières ont des rebords seulement sur le côté droit.
- Les cames installées correctement sont orientées vers le centre pour ce qui est des planches horizontales, et vers le bas pour ce qui est des planches verticales.
- Les panneaux arrière stabilisent et soutiennent le meuble. Utilisez tous les clous fournis.
- En enfonçant les clous dans une planche, assurez-vous que toutes les distances entre les coins sont égales pour que le meuble soit à l'équerre.
- Certaines parties du meuble peuvent s'écrouler si elles ne sont pas fixées au panneau arrière.
- Nettoyez le meuble avec votre poli à meubles préféré et un linge doux. NE PAS UTILISER de produits chimiques ou de nettoyants abrasifs.
- Déplacez votre nouveau meuble avec soin, avec l'aide d'une autre personne et portez-le jusqu'à son nouvel emplacement.
- Ne jamais pousser ou traîner votre meuble (surtout sur un tapis).
- Il est possible d'obtenir des pièces supplémentaires à peu de frais.

PARTS - PIEZAS - PIECES

Parts shown are the base cabinet of your model. Drawer is shown on next page. Please note, some parts are labeled with a sticker and some parts have a letter stamped on a raw edge.

Piezas mostradas son la base del gabinete de su modelo. Cajón se muestra en la siguiente página. Nota: algunas partes están marcadas con una etiqueta y algunas partes tienen una letra impresa en un borde.

Pièces indiquées sont le placard de votre modèle. Tiroir est indiquée sur la page suivante. Veuillez noter que certaines parties sont étiquetées avec un autocollant et certaines régions ont une lettre estampillée sur le bord brut.

This piece is paperboard construction. It is not made from wood but is required for the assembly of your unit.

Esto pedazo son la construcción del cartón. Ello no son hecho de madera, pero se requiere para la asamblea de su unidad.

Cette pièce est de construction en carton. Elle n'est pas fabriquée de bois, mais nécessaire pour l'assemblage de votre meuble.

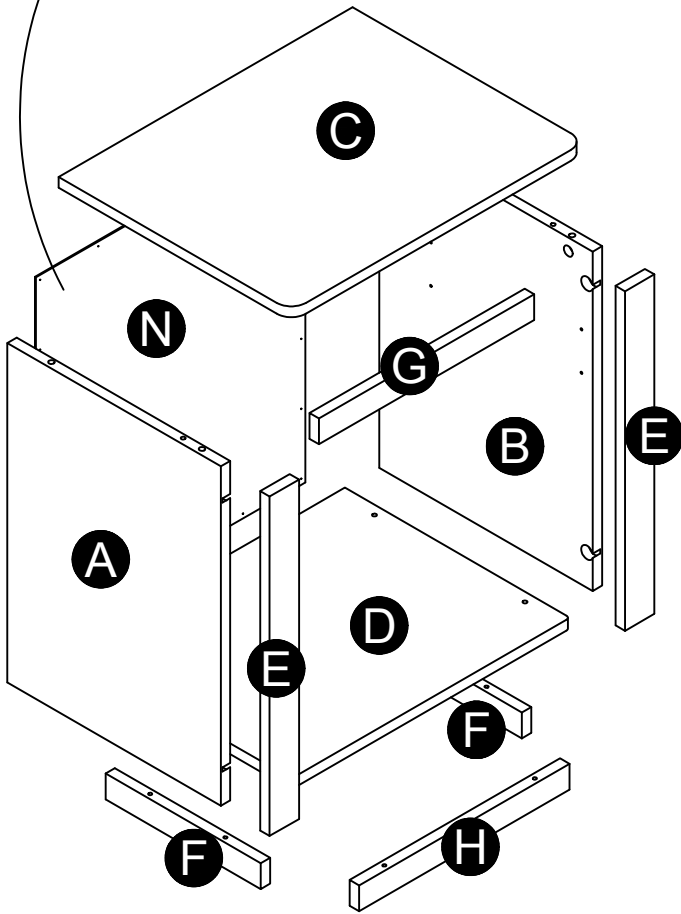

Parts List			
ITEM	QTY	PART NUMBER	DESCRIPTION
A	1	35923015010	LEFT PANEL
B	1	35923015020	RIGHT PANEL
C	1	35923015030	TOP
D	1	35923216040	BOTTOM
E	2	35923015050	VERTICAL MOLDING
F	2	35923216060	SIDE KICK
G	1	35923015070	APRON
H	1	35923216080	FRONT KICK
N	1	K592301500	BACK PANEL

Spanish & French parts list is on page 5.

Lista de piezas de español y francés está en la página 5.

Liste des pièces Espagnol & Français est à la page 5.

PARTS - PIEZAS - PIECES

Parts shown are for the drawer of your model. Please note, some parts are labeled with a sticker and some parts have a letter stamped on a raw edge.

Piezas mostradas son para el cajón de su modelo. Nota: algunas partes están marcadas con una etiqueta y algunas partes tienen una letra impresa en un borde.

Pièces indiquées sont pour le tiroir de votre modèle. Veuillez noter que certaines parties sont étiquetées avec un autocollant et certaines régions ont une lettre estampillée sur le bord brut.

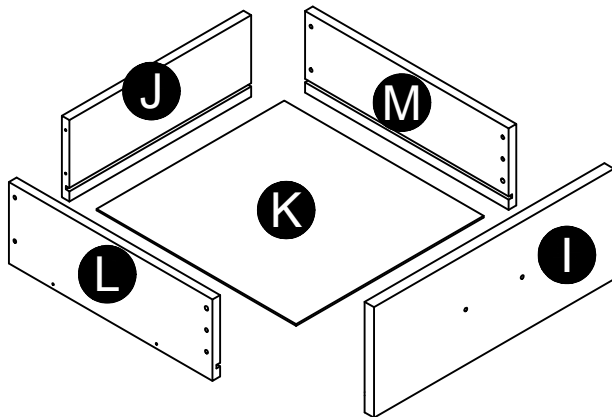

Parts List			
ITEM	QTY	PART NUMBER	DESCRIPTION
I	1	35923015090	DRAWER FRONT
J	1	35923015100	DRAWER BACK
K	1	35923015110	DRAWER BOTTOM
L	1	35923015120	LEFT DRAWER SIDE
M	1	35923015130	RIGHT DRAWER SIDE

Parts List			
ITEM	QTY	PART NUMBER	DESCRIPTION
A	1	35923015010	PANEL IZQUIERDO / PANNEAU GAUCHE
B	1	35923015020	PANEL DERECHO / PANNEAU DROIT
C	1	35923015030	PARTE SUPERIOR / PANNEAU SUPERIEUR
D	1	35923216040	FONDO / FOND
E	2	35923015050	MOLDEO VERTICAL / MOULURE VERTICALE
F	2	35923216060	PATADA LATERAL / COUP DE PIED DE CÔTÉ
G	1	35923015070	DELANTERO / CEINTURE
H	1	35923216080	PATADA FRONTAL / FRONT KICK
I	1	35923015090	FRENTE DEL CAJÓN / FAÇADE DE TIROIR
J	1	35923015100	NUEVO CAJÓN / ARRIÈRE DE TIROIR
K	1	35923015110	PARTE INFERIOR DEL CAJÓN / FOND DE TIROIR
L	1	35923015120	LADO DEL CAJÓN IZQUIERDA / CÔTÉ DE TIROIR GAUCHE
M	1	35923015130	LATERALES DE CAJÓN DERECHO / CÔTÉ DE TIROIR DE DROITE
N	1	K592301500	PANEL TRASERO / PANNEAU ARRIÈRE

PARTS - PIEZAS - PIECES

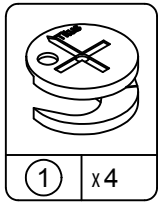

① x4
#A22570
cam lock
cerradura de leva
serrure de came

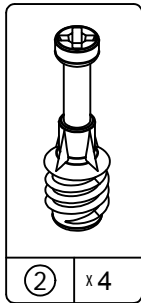

② x4
#A22510
cam bolt
perno de leva
boulon de came

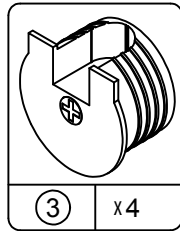

③ x4
#A22900
connector
conector
raccord

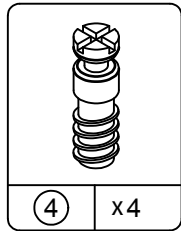

④ x4
#A22910
connector bolt
perno del conector
boulon de raccordement

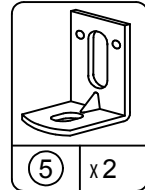

⑤ x2
#A53600
angle bracket
anaquel del ángulo
support de l'angle

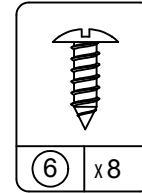

⑥ x8
#A12120
7/16" pan head (silver)
cabeza redondo 7/16" (plata)
tête ronde 7/16" (argent)

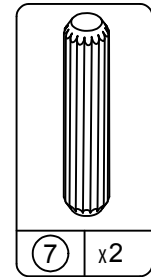

⑦ x2
#A21660
wood dowel
clavija de madera
goujon de bois

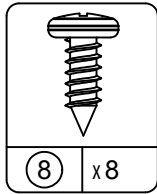

⑧ x8
#A14220
1/2" pan head screw (yellow)
cabeza redondo 1/2" (amarillo)
tête ronde 1/2" (jaune)

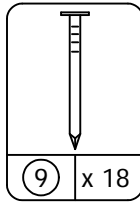

⑨ x18
#A21110
nail
clavo
clou

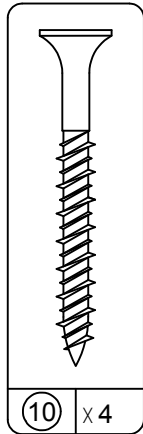

⑩ x4
#A13410
1-3/4" flat head
cabeza plano 1-3/4"
tête plate 1-3/4"

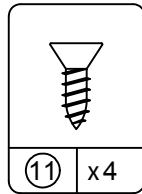

⑪ x4
#A11080
7/16" flat head
cabeza plano 7/16"
tête plate 7/16"

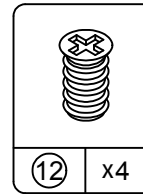

⑫ x4
#A11070
1/4" euro screw
tornillo euro 1/4"
euro vis 1/4"

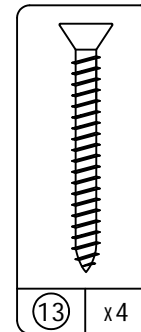

⑬ x4
#A11600
1-1/4" flat head
cabeza plano 1-1/4"
tête plate 1-1/4"

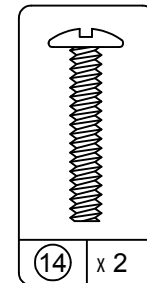

⑭ x2
#A17400
8-32 x 7/8" bolt
tornillo 7/8"
vis 7/8"

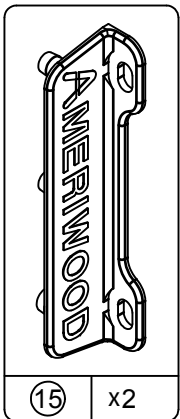

⑮ x2
#A54215
drawer bracket
soporte de cañ
support de tiroir

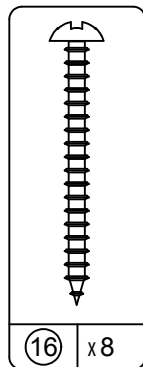

⑯ x8
#A13020
1-1/4" pan head
cabeza redondo 1-1/4"
tête ronde 1-1/4"

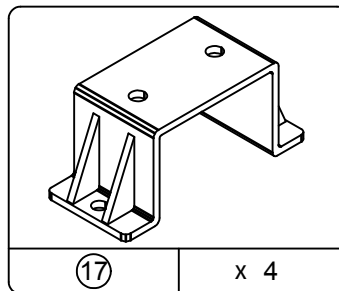

⑰ x4
#A54005
spacer bracket
espaciadores soportes
support d'espaceur

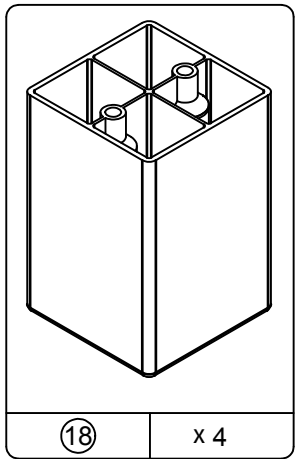

(18) x 4

#A43450
foot
pie
pied

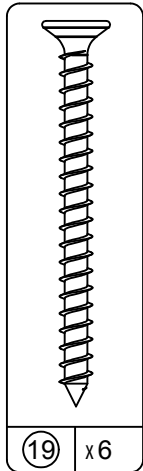

(19) x 6

#A13710
2" flat head
cabeza plano 2"
tête plate 2"

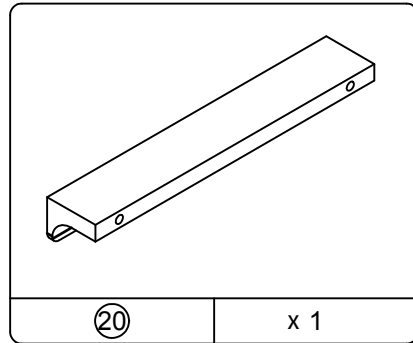

(20) x 1

#A52660
handle
manija
poignée

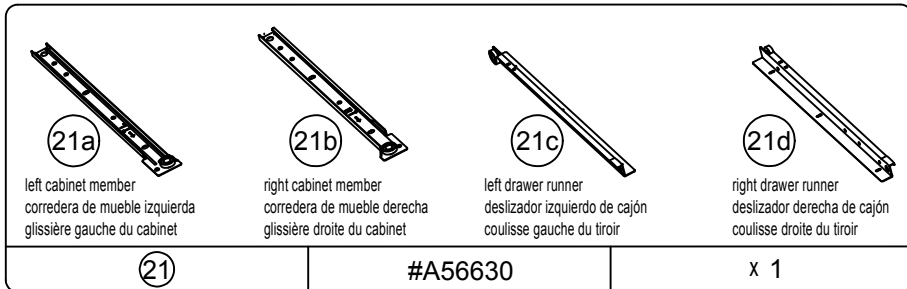

(21a)

left cabinet member
corredera de mueble izquierda
glissière gauche du cabinet

(21b)

right cabinet member
corredera de mueble derecha
glissière droite du cabinet

(21c)

left drawer runner
deslizador izquierdo de cajón
coulisse gauche du tiroir

(21d)

right drawer runner
deslizador derecha de cajón
coulisse droite du tiroir

(21)

#A56630

x 1

This illustration shows how the CAM fastening system works.
Esta ilustración muestra el sistema de fijación de leva y como funciona.
Cette illustration montre le système de fixation CAME et son fonctionnement.

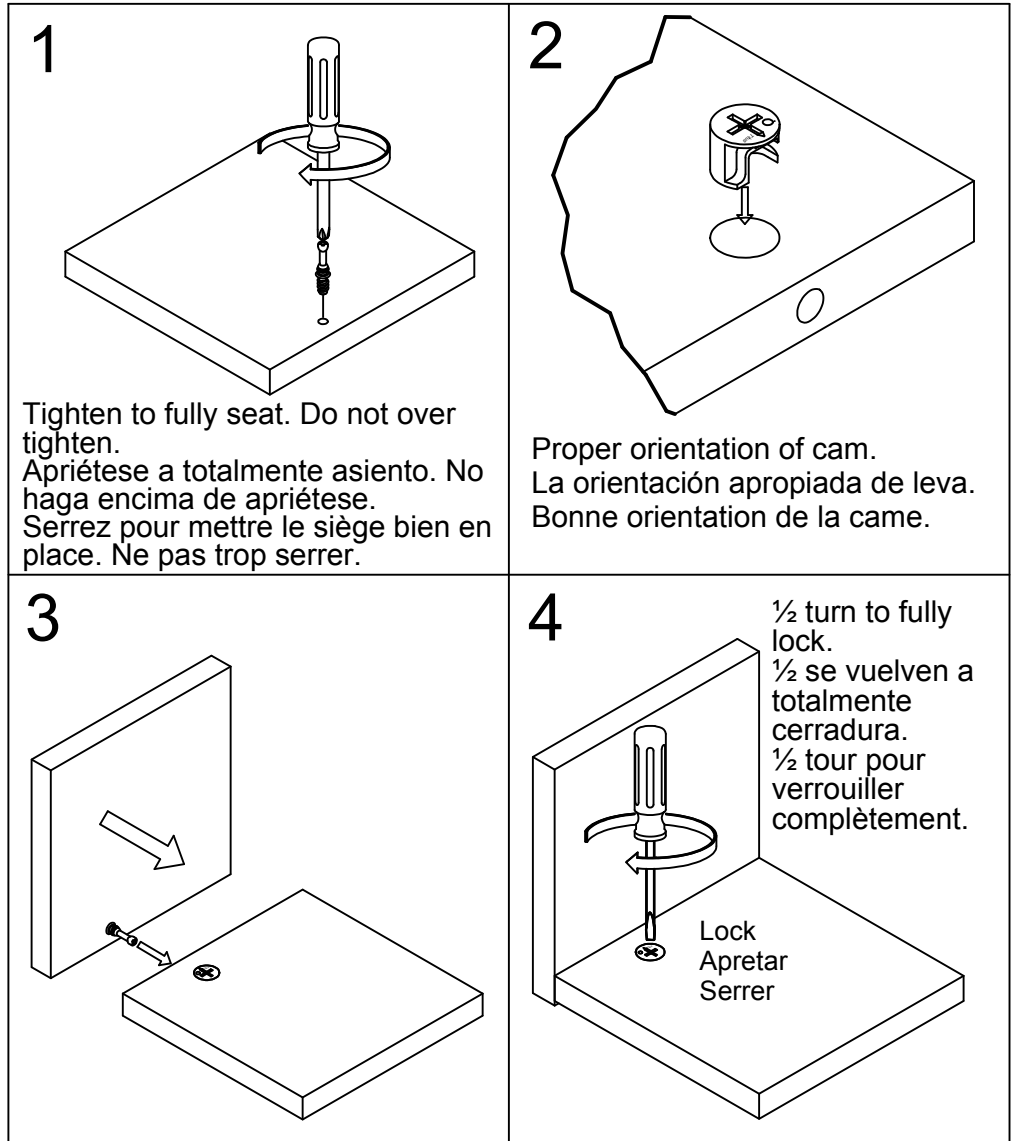

1

Tighten to fully seat. Do not over tighten.
Apriétese a totalmente asiento. No haga encima de apriétese.
Serrez pour mettre le siège bien en place. Ne pas trop serrer.

2

Proper orientation of cam.
La orientación apropiada de leva.
Bonne orientation de la came.

3

½ turn to fully lock.
½ se vuelven a totalmente cerradura.
½ tour pour verrouiller complètement.

4

Lock
Apretar
Serrez

1

Important: When using a power drill or power screwdriver for screwing, please be aware to slow down and stop when screw is tight. Failure to do so may result in stripping the screw.

Importante: Cuando se utiliza un taladro eléctrico o corriente desarmador para atornillar, tenga en cuenta a despacio y se detendrá cuando el tornillo está apretado. No hacerlo puede resultar en despojar el tornillo.

Important : Lorsque vous utilisez une perceuse électrique ou un tournevis électrique pour le vissage, sachez pour ralentir et arrêter lorsque la vis est serrée. Faute de quoi vous risquez dans la vis se déshabillant.

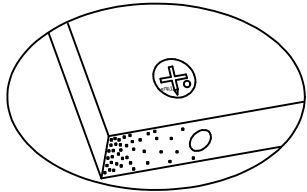

Proper orientation of CAM LOCK
Posición correcta de la cerradura de leva.
Bonne orientation de la SERRURE DE CAME

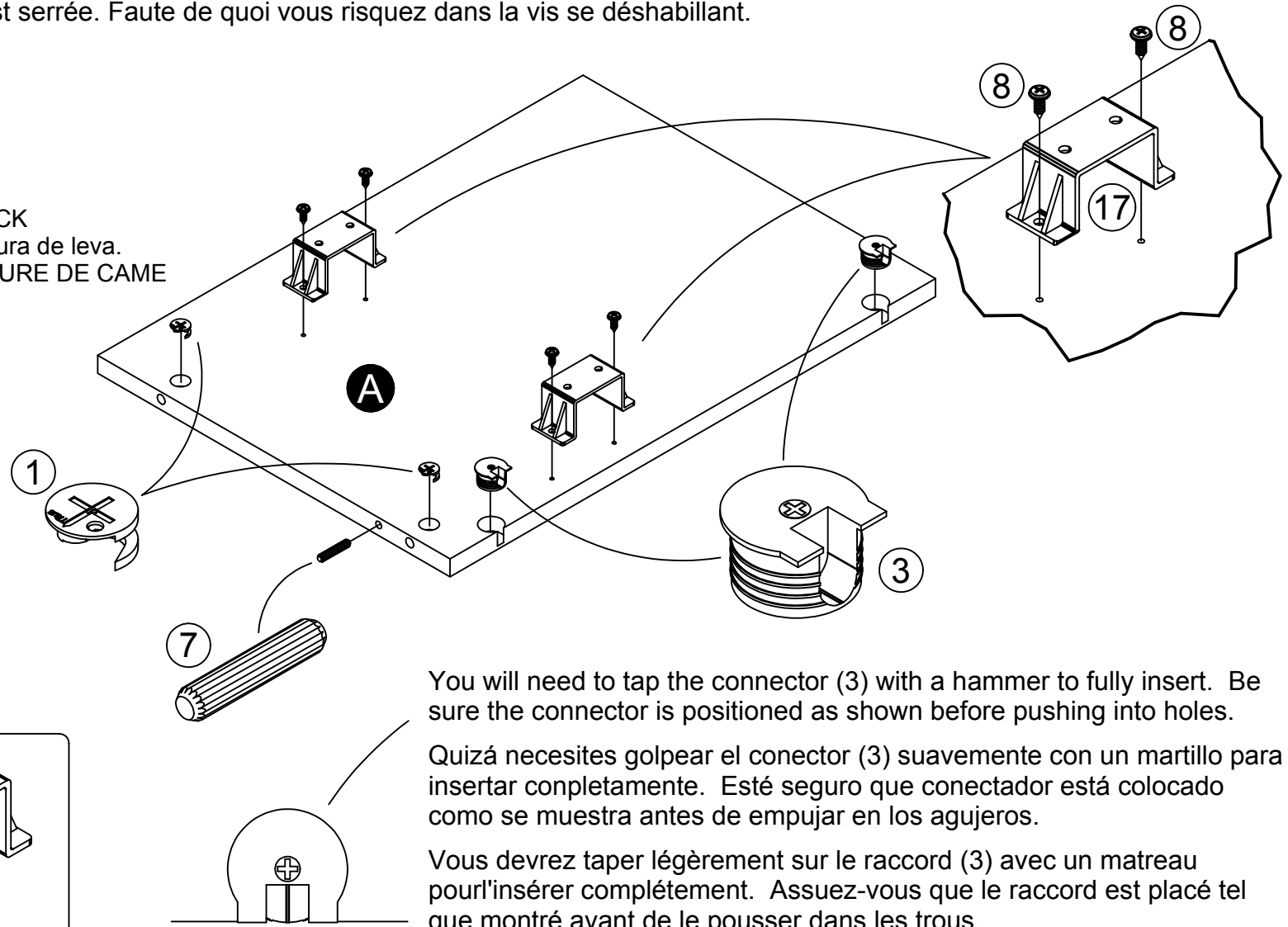
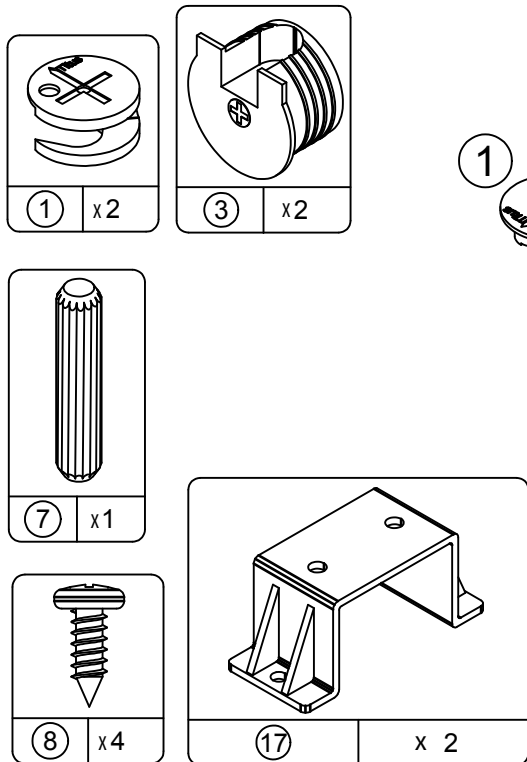

You will need to tap the connector (3) with a hammer to fully insert. Be sure the connector is positioned as shown before pushing into holes.

Quizá necesites golpear el conector (3) suavemente con un martillo para insertar completamente. Esté seguro que conector está colocado como se muestra antes de empujar en los agujeros.

Vous devrez taper légèrement sur le raccord (3) avec un marteau pour l'insérer complètement. Assurez-vous que le raccord est placé tel que montré avant de le pousser dans les trous.

2

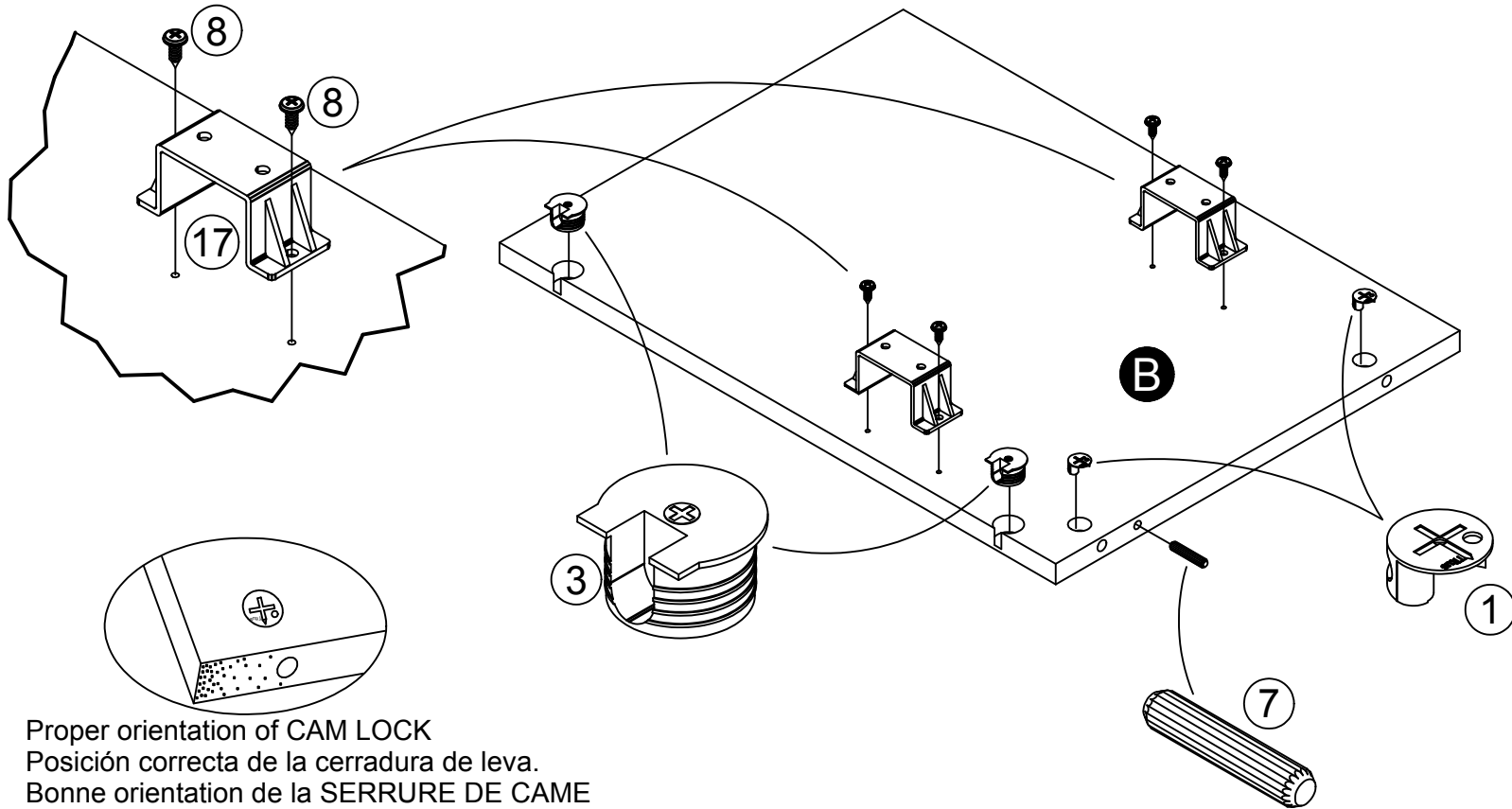
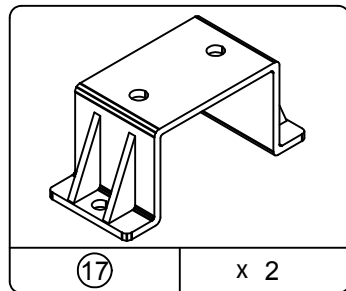
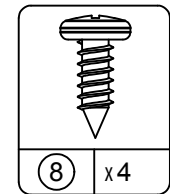
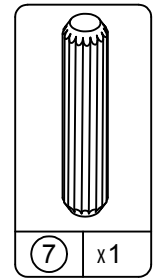
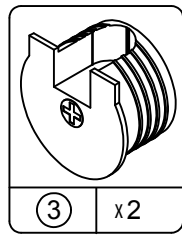
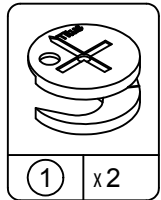

Proper orientation of CAM LOCK
 Posición correcta de la cerradura de leva.
 Bonne orientation de la SERRURE DE CAME

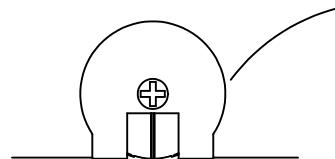

You will need to tap the connector (3) with a hammer to fully insert. Be sure the connector is positioned as shown before pushing into holes.

Quizá necesites golpear el conector (3) suavemente con un martillo para insertar completamente. Esté seguro que conector está colocado como se muestra antes de empujar en los agujeros.

Vous devrez taper légèrement sur le raccord (3) avec un marteau pour l'insérer complètement. Assurez-vous que le raccord est placé tel que montré avant de le pousser dans les trous.

3

Note: Left slide is marked "L".
Nota: La diapositiva izquierda está marcado "L".
Note : Diapositive gauche est marquée "L".

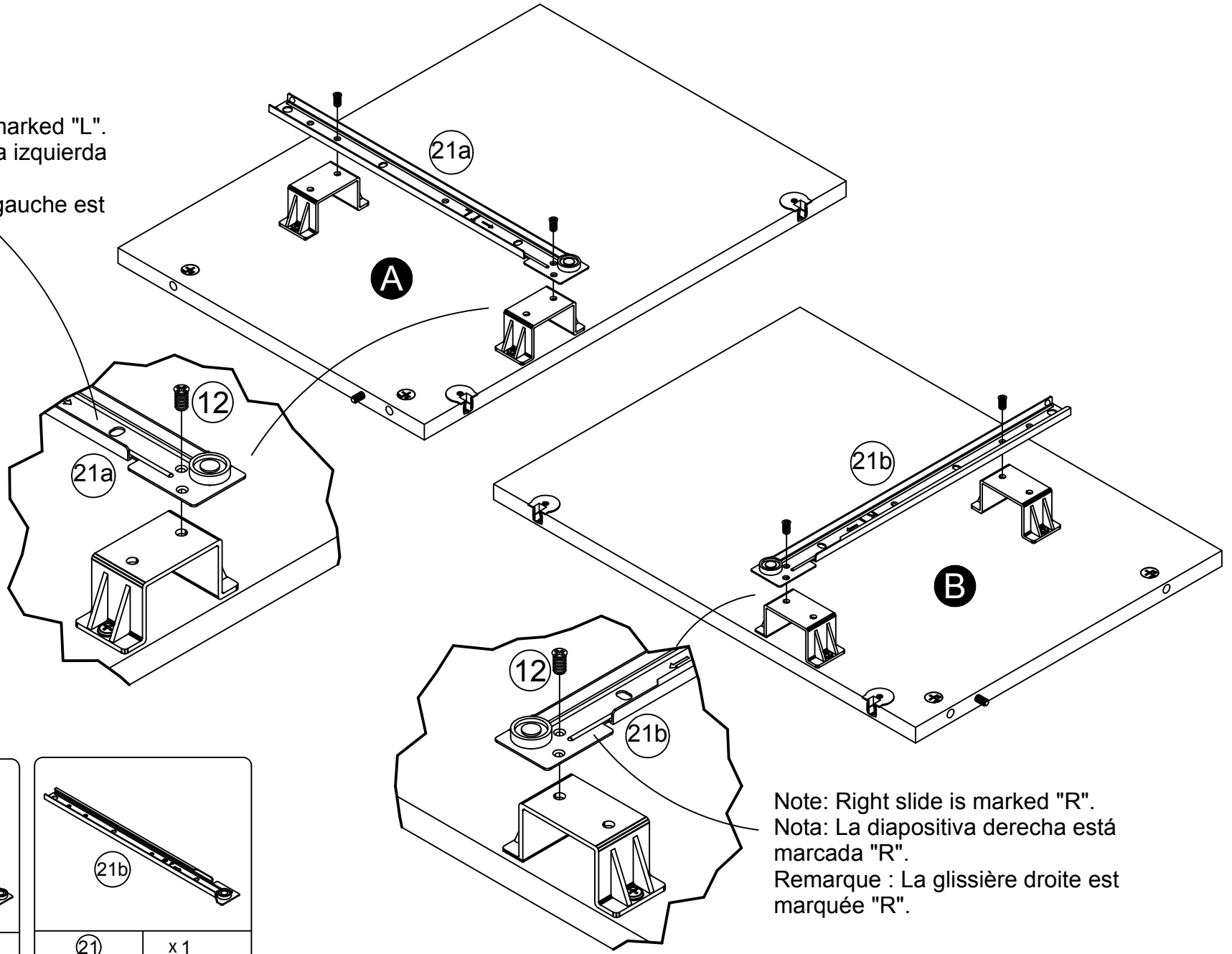

Note: Right slide is marked "R".
Nota: La diapositiva derecha está marcada "R".
Remarque : La glissière droite est marquée "R".

4

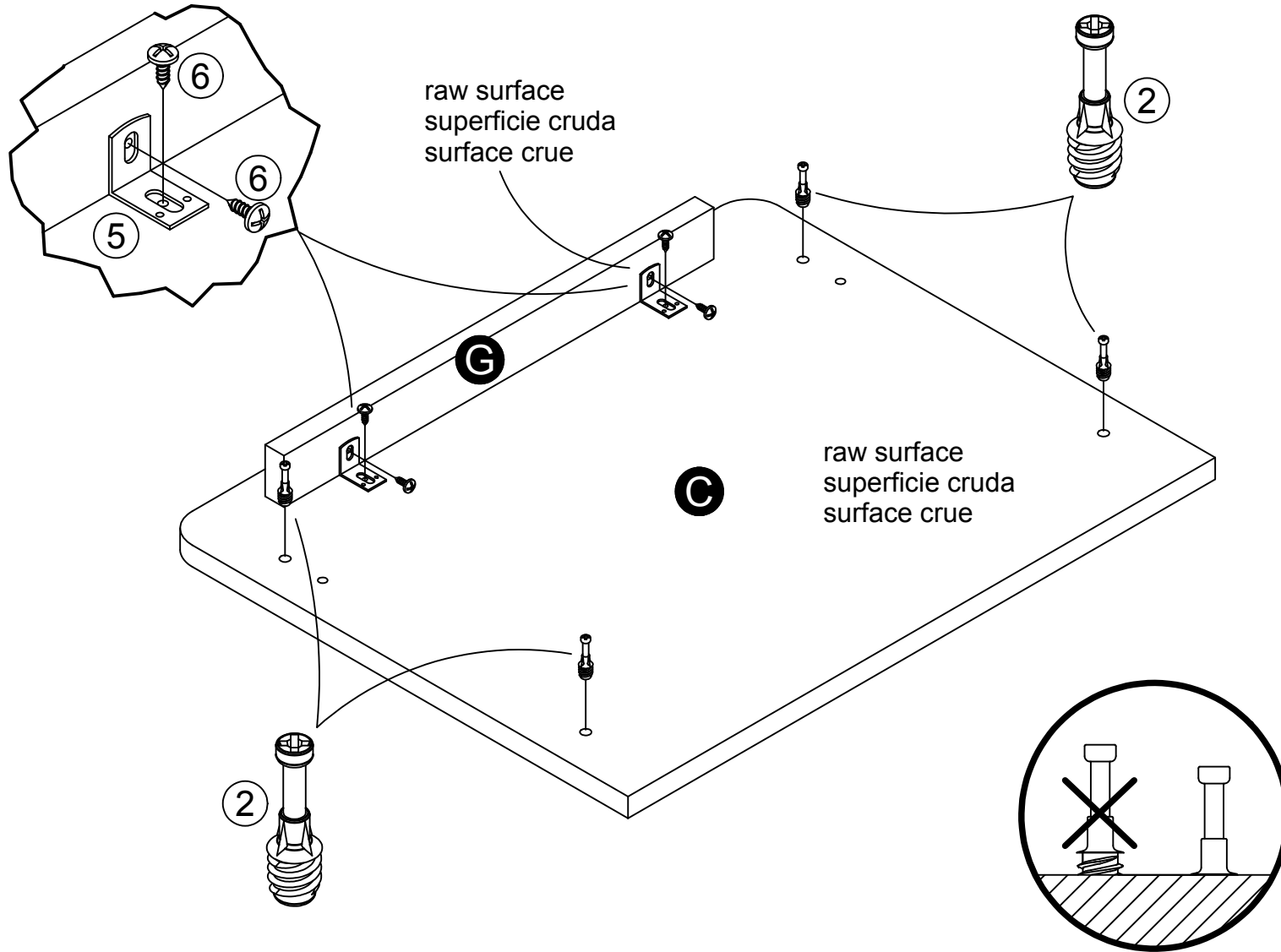
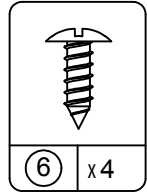
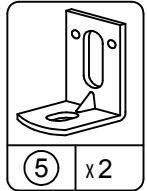
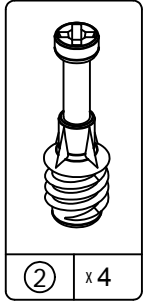

5

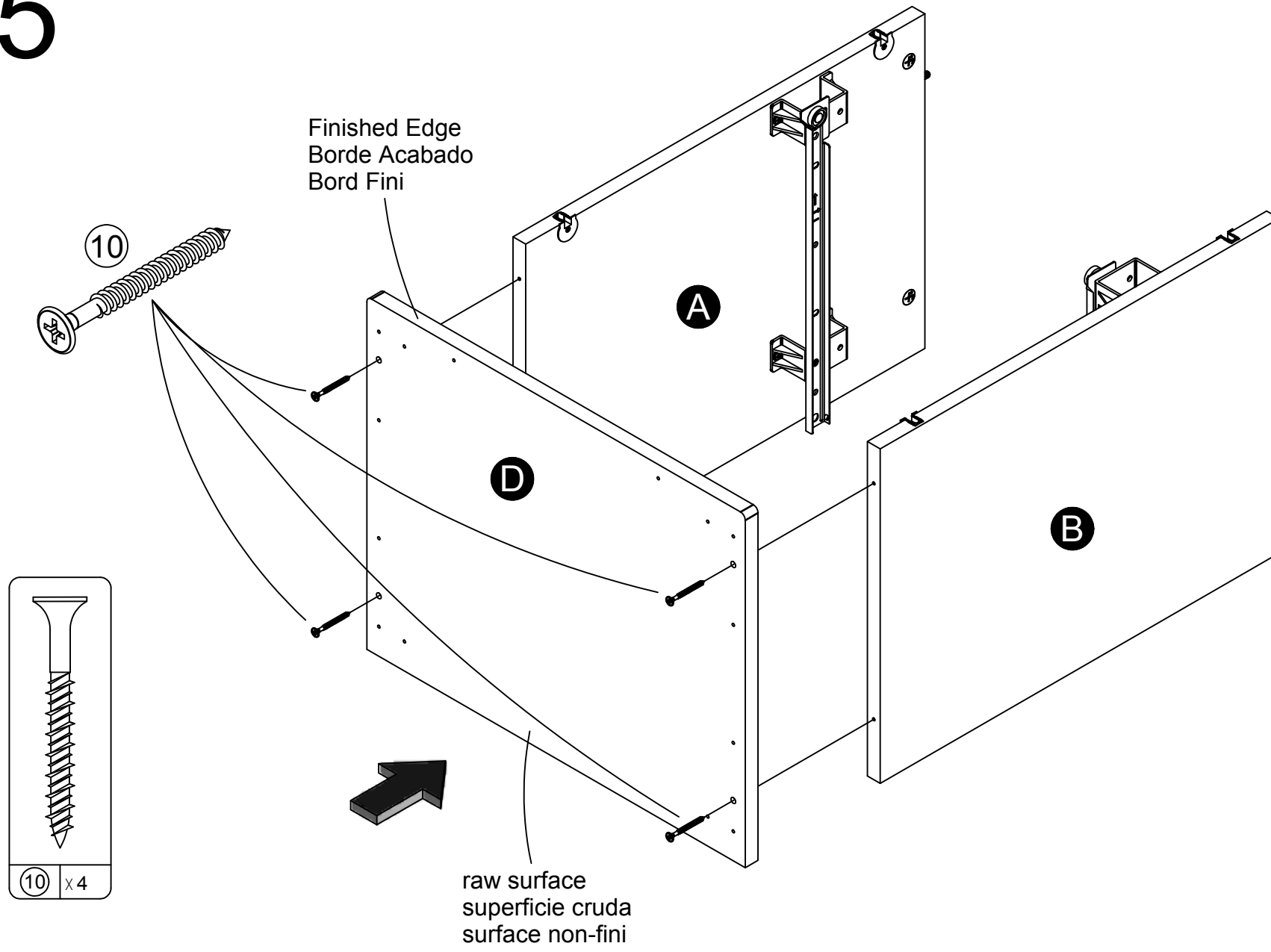

6

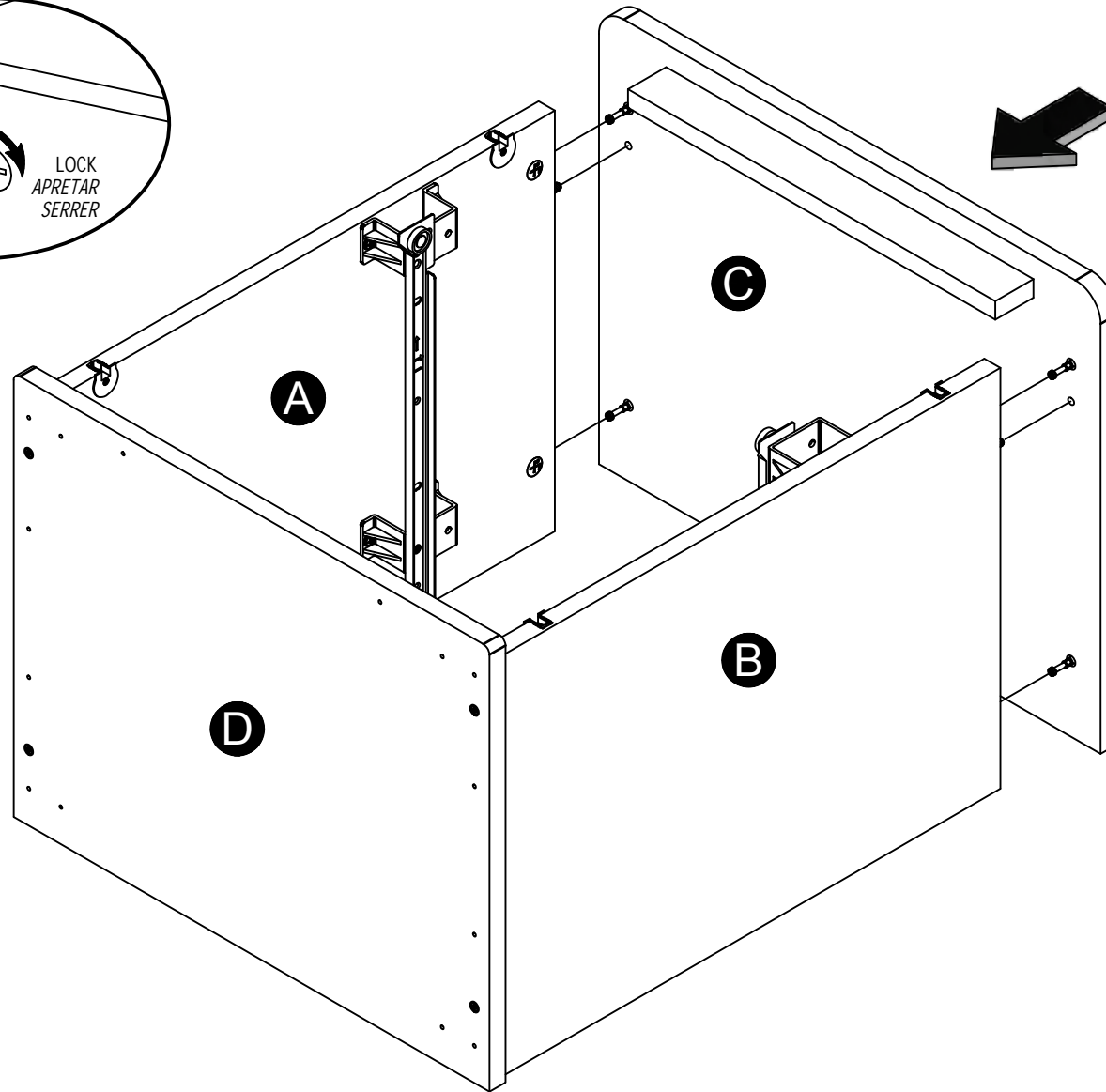
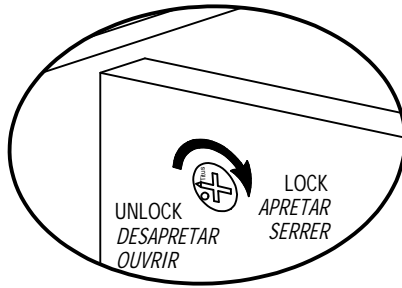

7

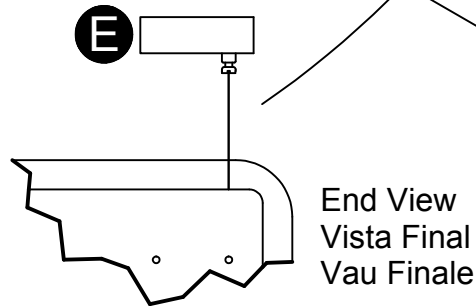
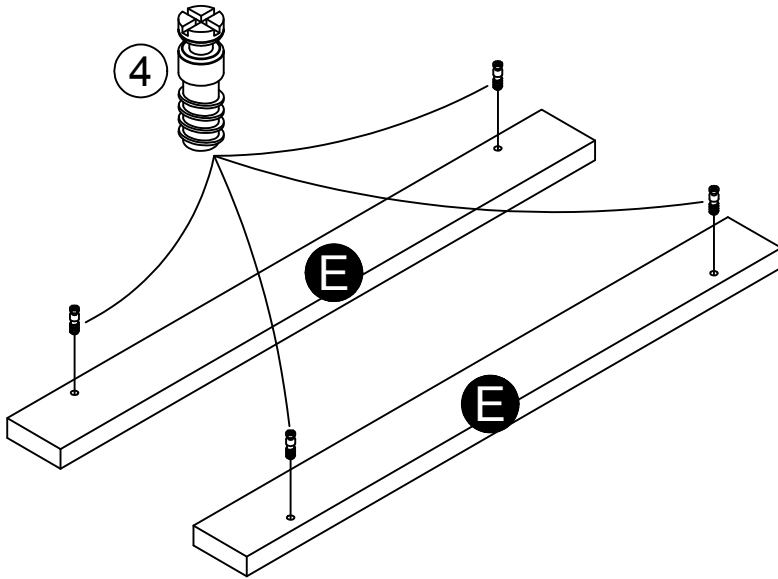
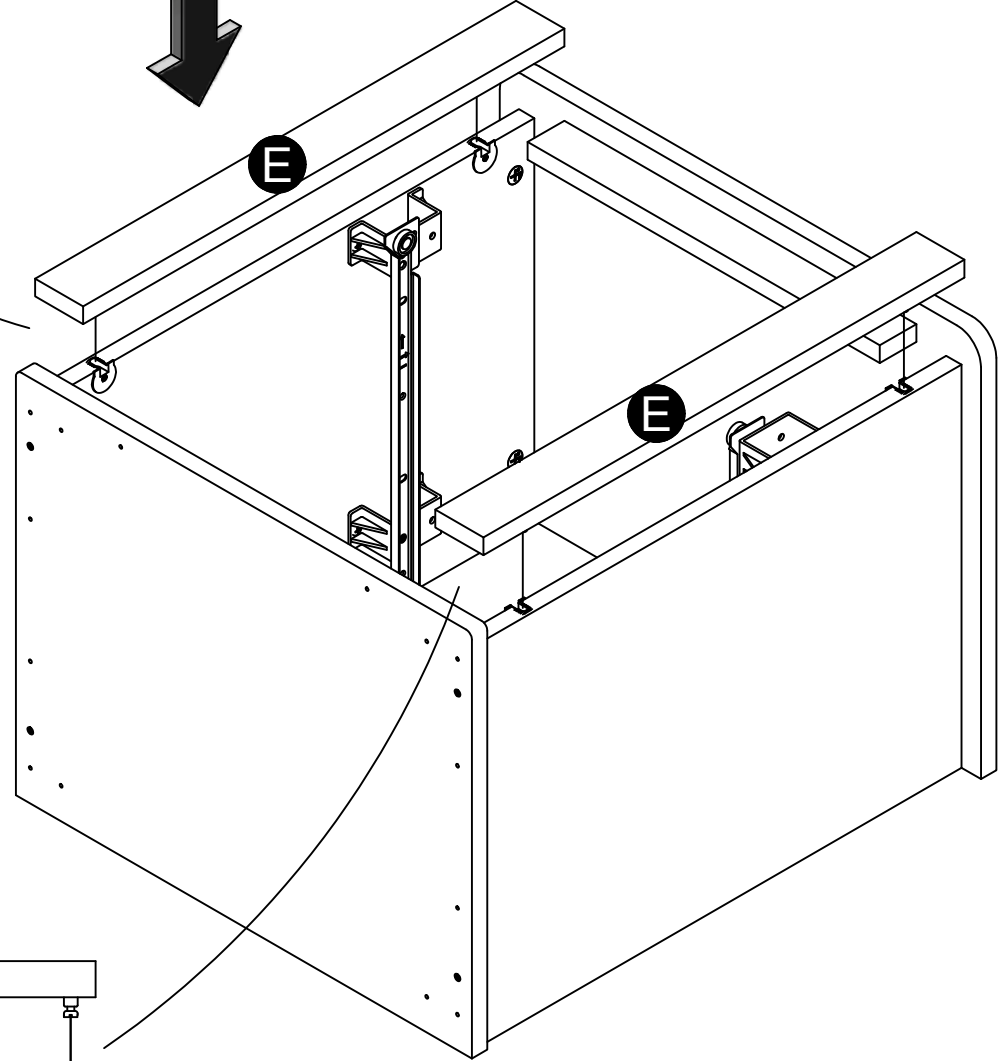
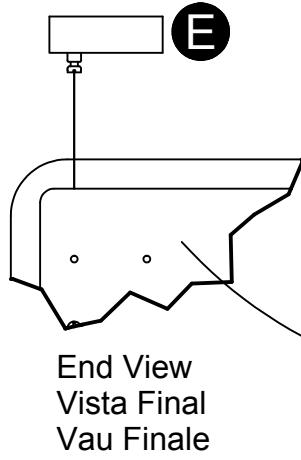
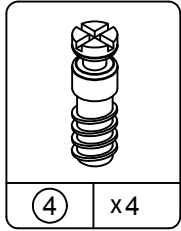

8

Carefully turn the unit over onto its front side as shown.

Cuidadosamente vire la unidad sobre la parte del
antera como se muestra.

Tournez soigneusement l'unité sur le d
evant comme montré.

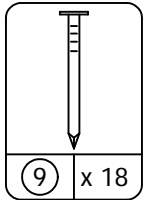

Assure that the unit is square.

Distance from corner to corner must be equal as
shown.

Asegura que el unidad is cuadrada.

Distancia de esquina a esquina debe ser igual
como se muestra por favor.

Assurez-vous que le meuble est à égalité.

La distance de coin en coin doit être égale comme
montré.

Attach the back panel so that the bottom edge is even with the
bottom (D) and aligned side to side.

Use the nails (9) along all edges.

Fije el panel posterior para que el borde inferior esté parejo con la
parte inferior (D) y alineadas lado a lado.

Usar las uñas (9) a lo largo de todos los bordes.

Fixez le panneau arrière pour que le bord inférieur est même
avec le fond (D) et alignés côte à côte.

Utilisez des clous (9) le long de ses bords.

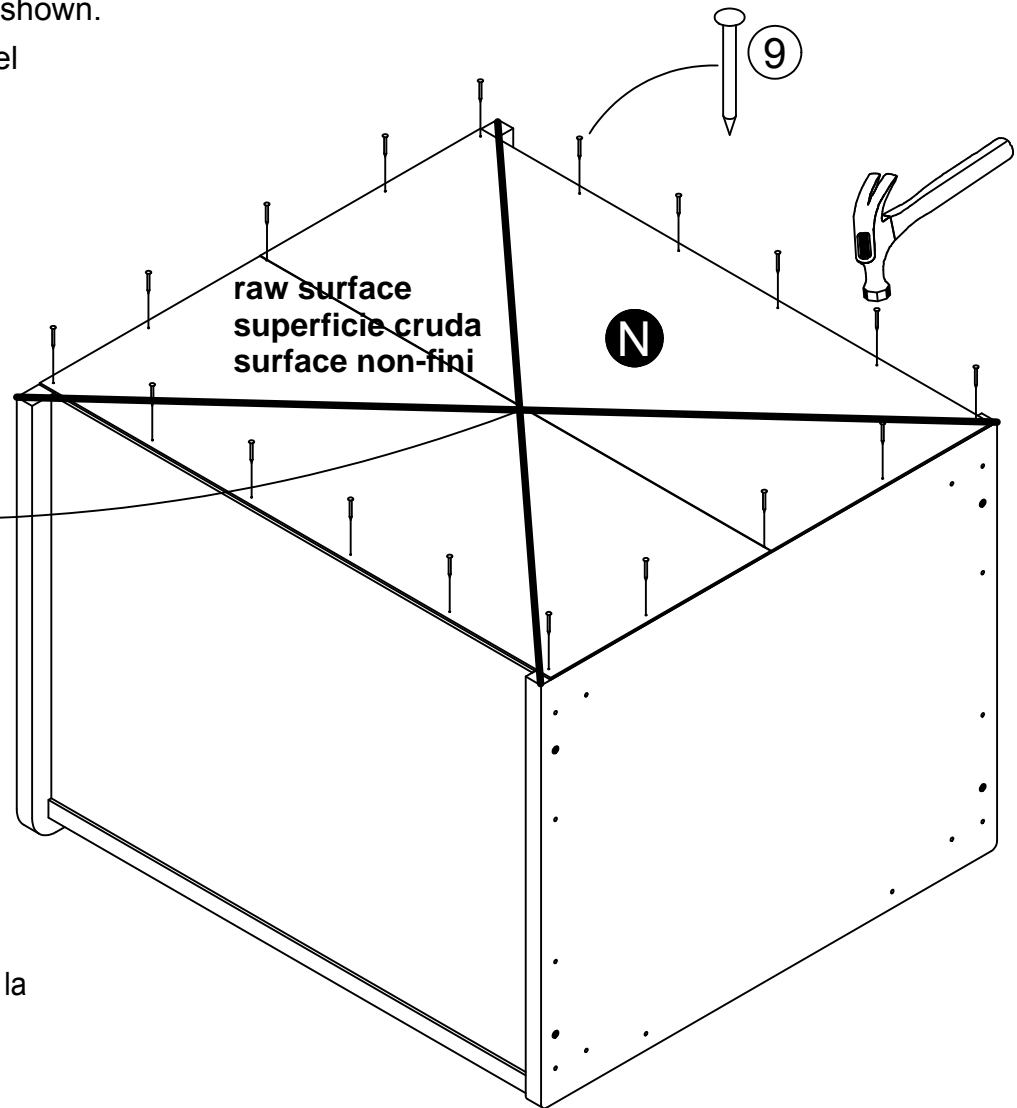

IMPORTANT! THE BACK PANEL IS A STRUCTURAL PART OF THIS UNIT AND MUST BE INSTALLED PROPERLY.

IMPORTANTE! EL PANEL TRASERO ES UNA PARTE ESTRUCTURAL DE ESTA UNIDAD Y DEBE SER INSTALADO CORRECTAMENTE.

IMPORTANT! LE PANNEAU ARRIÈRE EST UNE PIÈCE STRUCTURELLE DU MEUBLE ET DOIT ÊTRE INSTALLÉ CORRECTEMENT.

B345923216COM0

9

Carefully flip the unit over onto its top as shown.
Con cuidado voltee la unidad sobre su parte superior como se muestra.
Soigneusement renversera l'appareil sur sa partie supérieure comme indiqué.

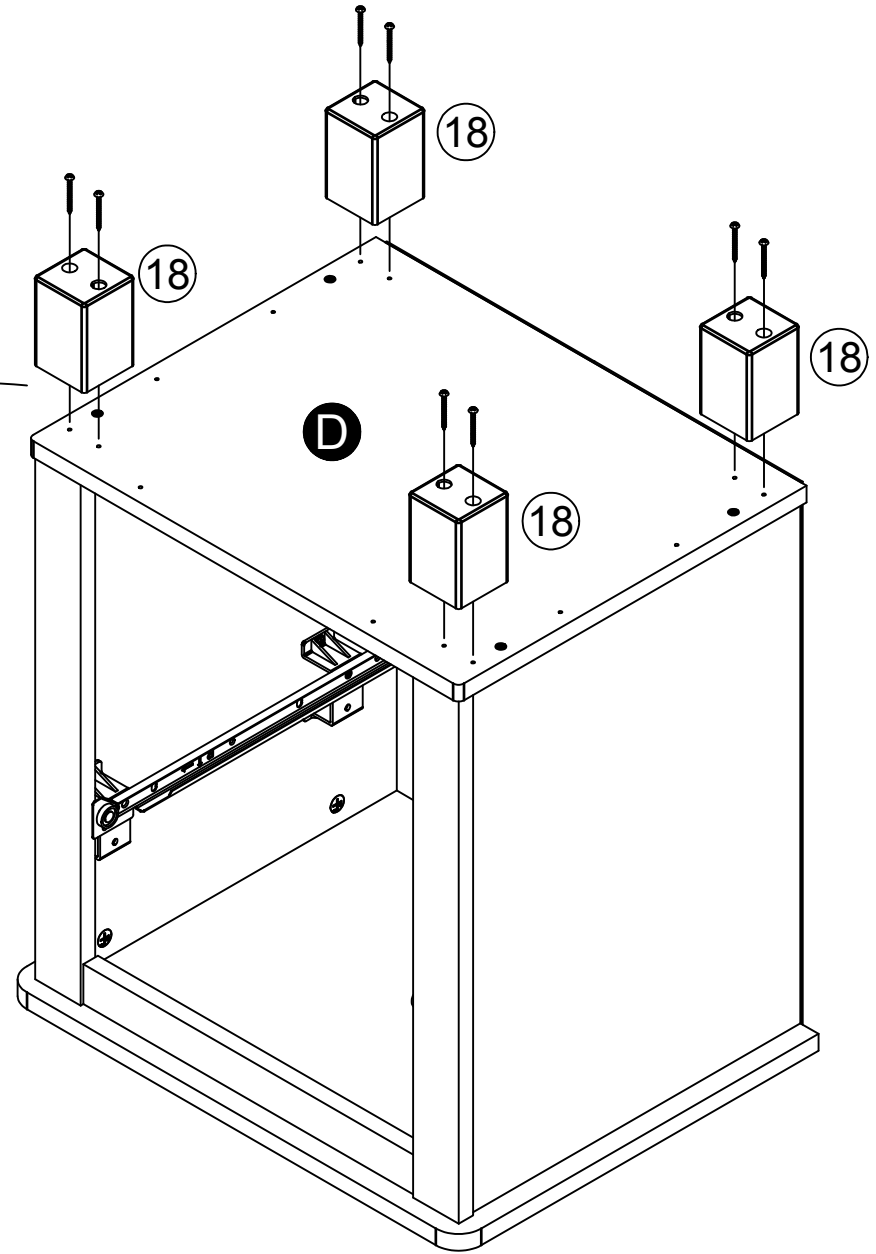
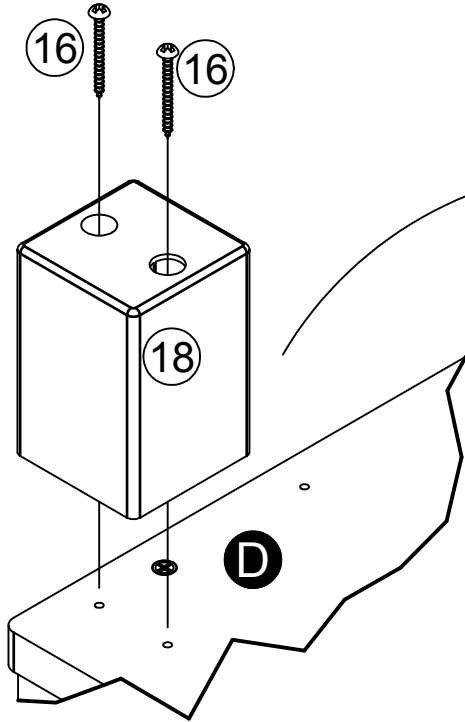
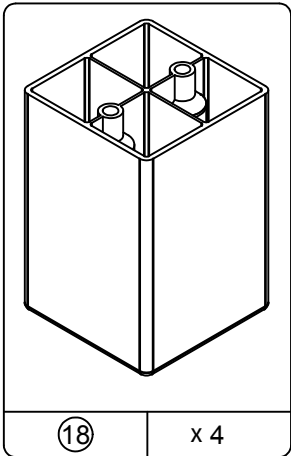
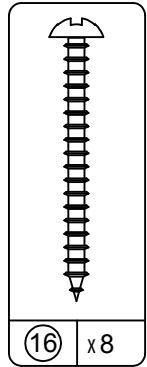

10

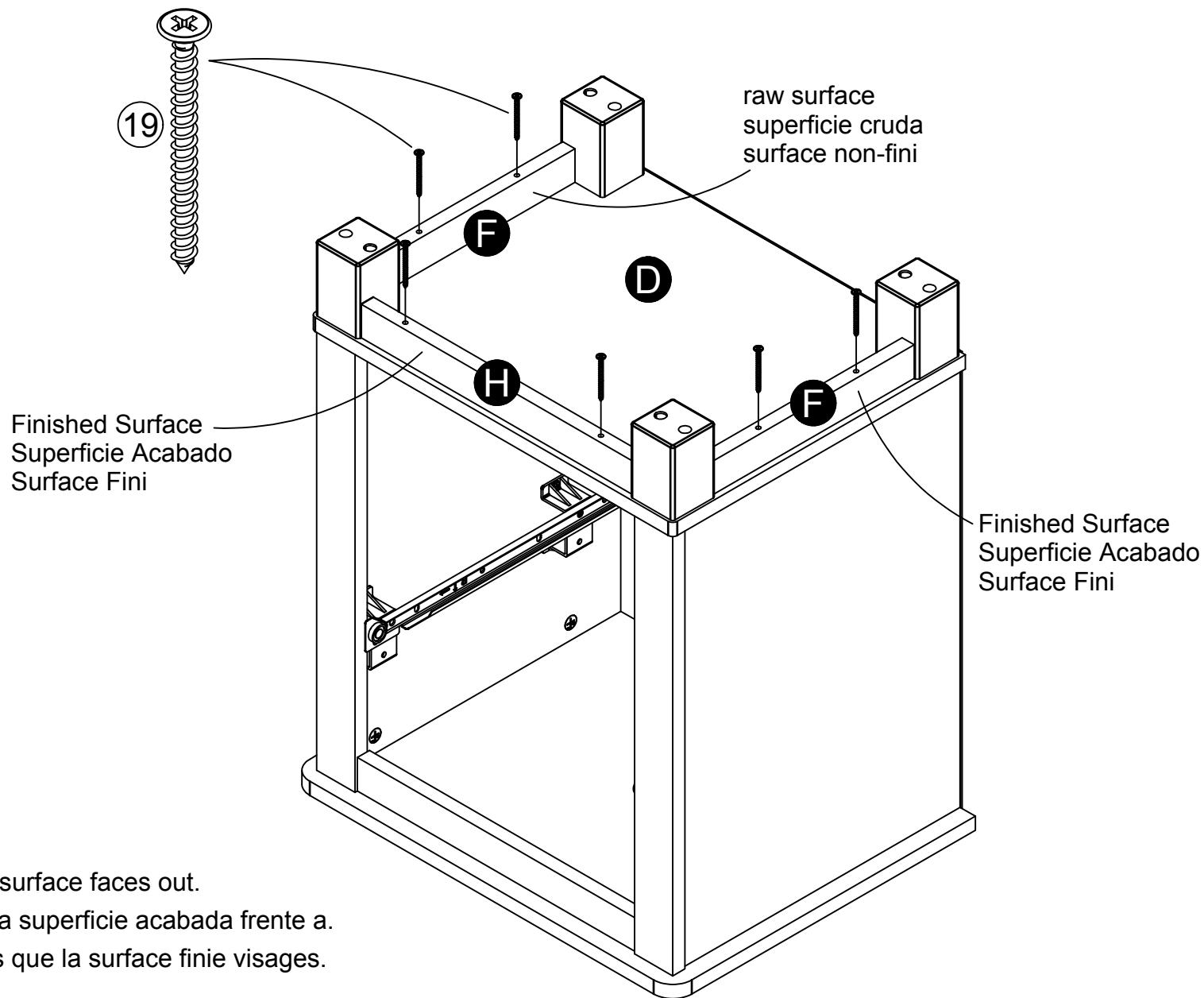
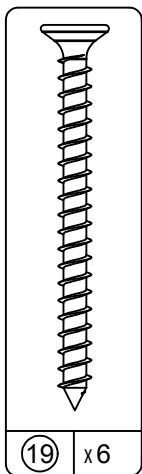

Note: Make sure finished surface faces out.

Nota: Asegúrese de que la superficie acabada frente a.

Remarque : Assurez-vous que la surface finie visages.

11

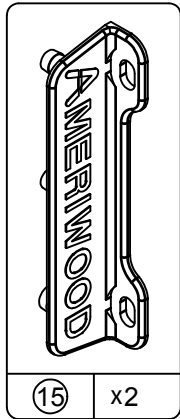

Lay the drawer sides down on a flat hard surface. Carefully line up the drawer bracket with the holes in the drawer side as shown. Using a hammer, tap each drawer bracket stem part way into each hole. Repeat this process until the drawer bracket is fully seated on the drawer side.

Coloque los lados del cajón sobre una superficie plana y dura. Alinee cuidadosamente el soporte del cajón con los agujeros en el lado del cajón, como se muestra. Con un martillo, golpee cada vástago del soporte del cajón parcialmente en cada orificio. Repita este proceso hasta que el soporte del cajón esté completamente asentado en el lado del cajón.

Déposez les côtés du tiroir sur une surface plane et rigide. Alignez soigneusement le support de tiroir avec les trous dans le côté du tiroir comme montré. Avec un marteau, tapez chaque tige de support de tiroir en partie dans chaque trou. Répétez cette procédure jusqu'à ce que le support de tiroir repose entièrement sur le côté du tiroir.

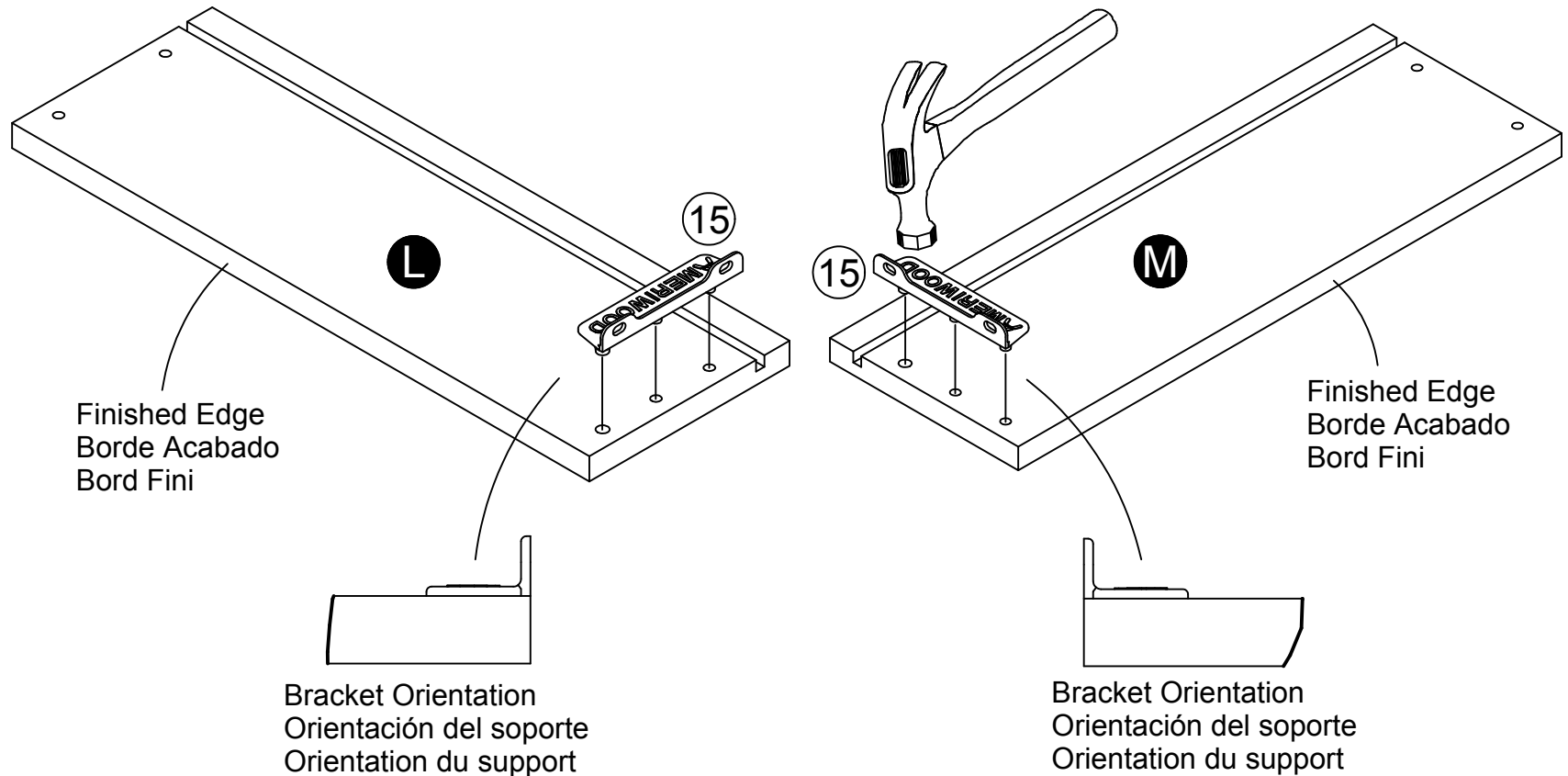

12

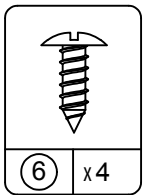
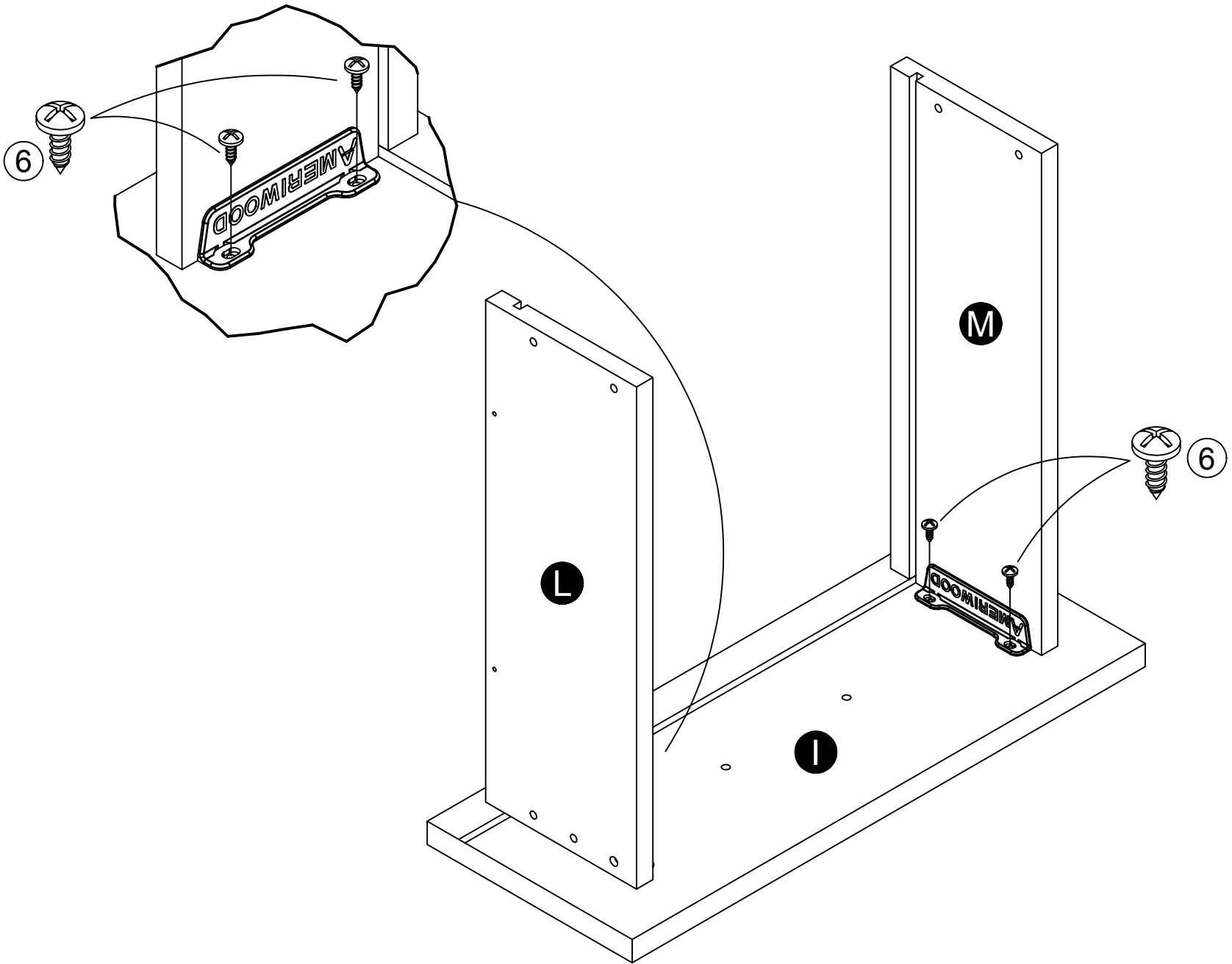

13

Finished Surface
Superficie Acabado
Surface Fini

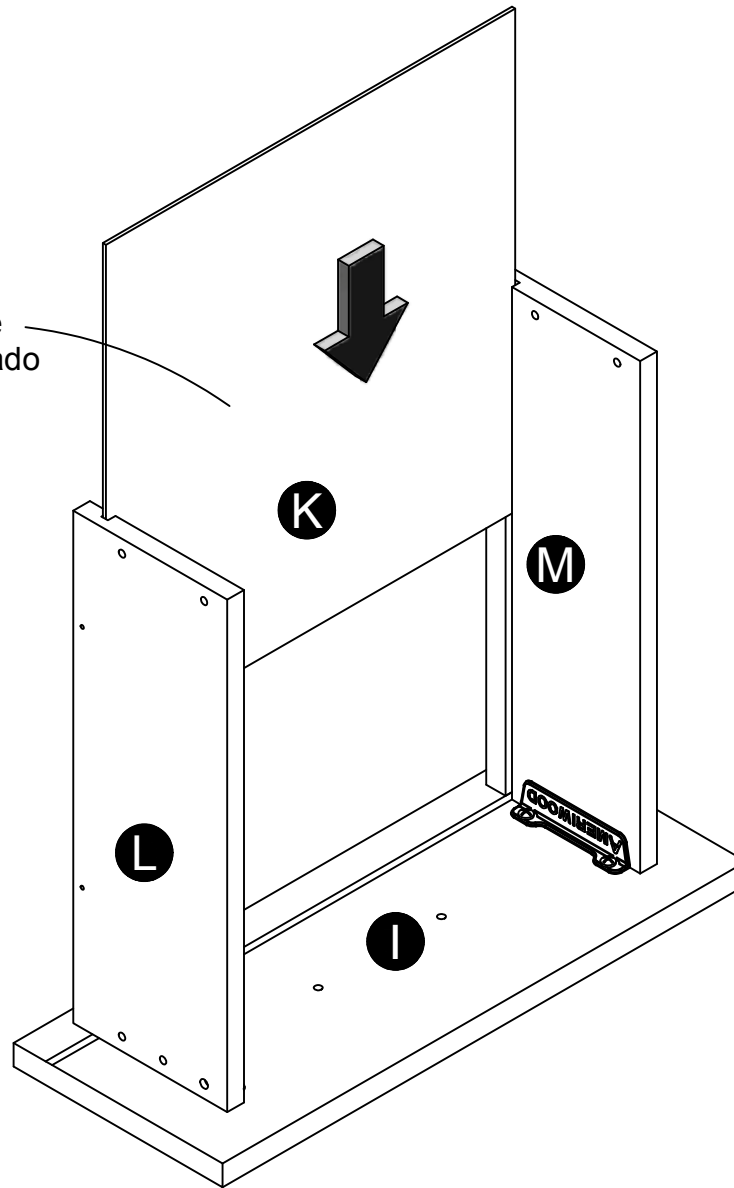

14

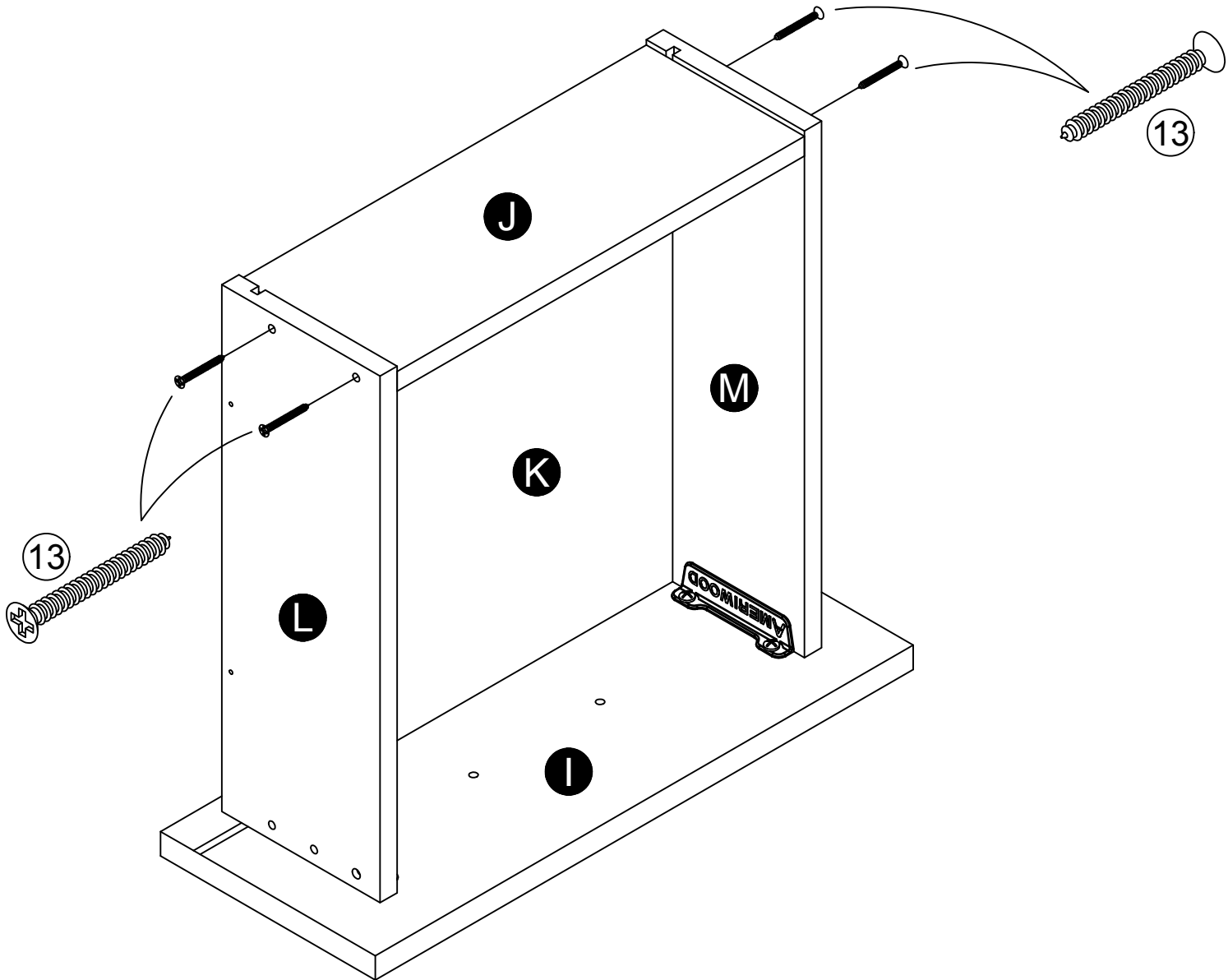
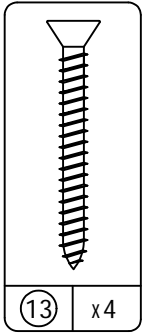

15

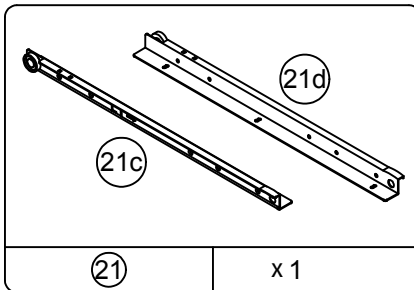
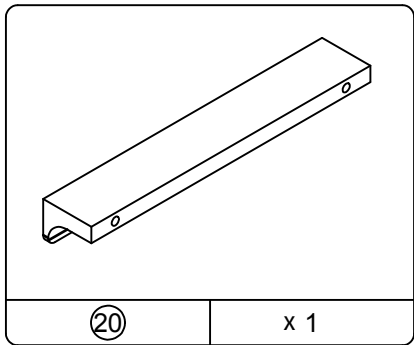
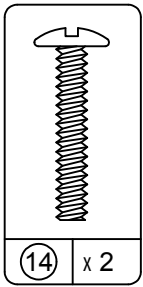
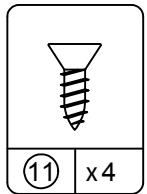
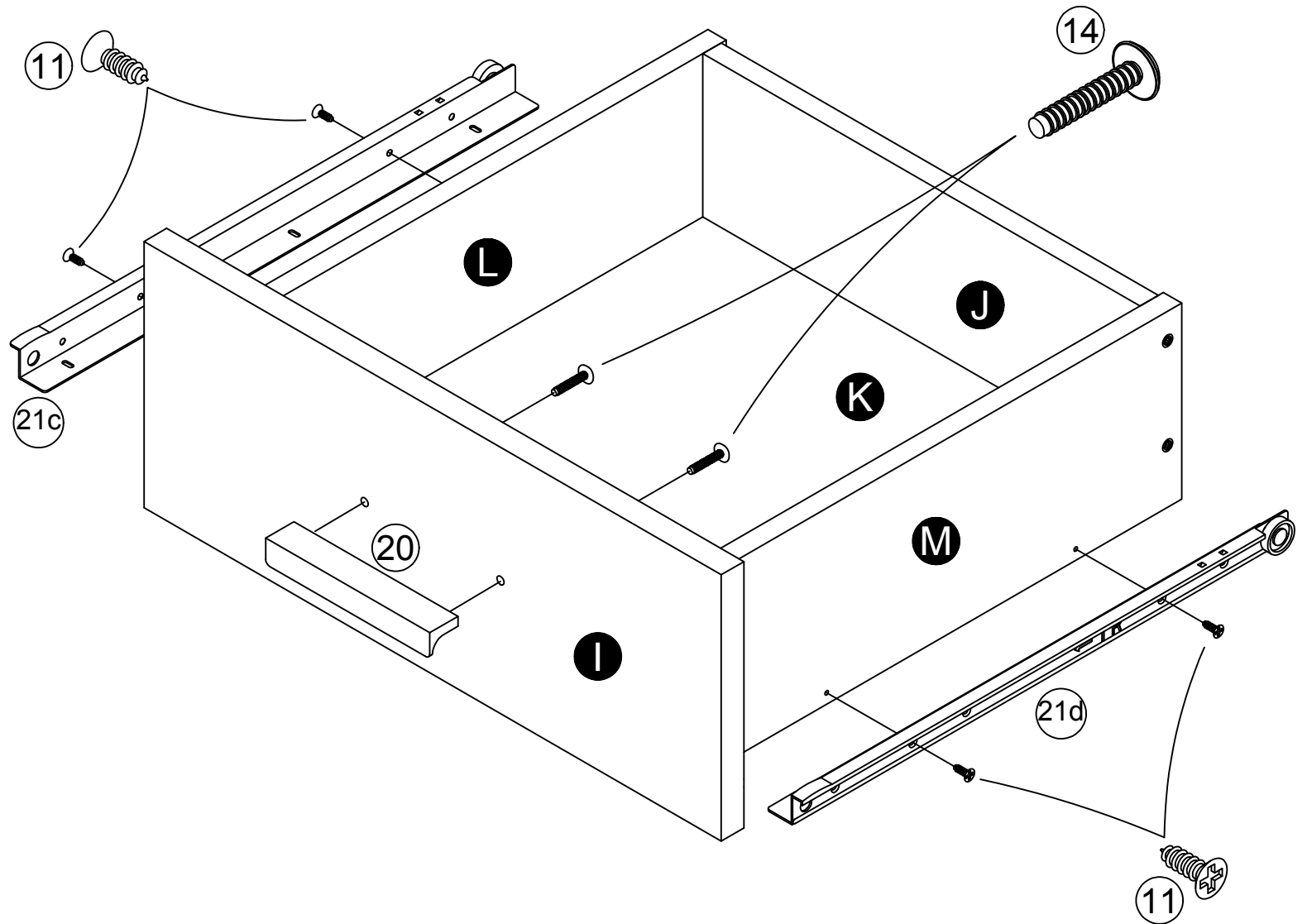

16

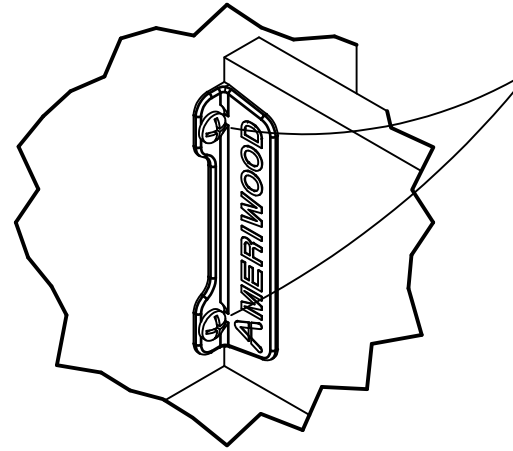
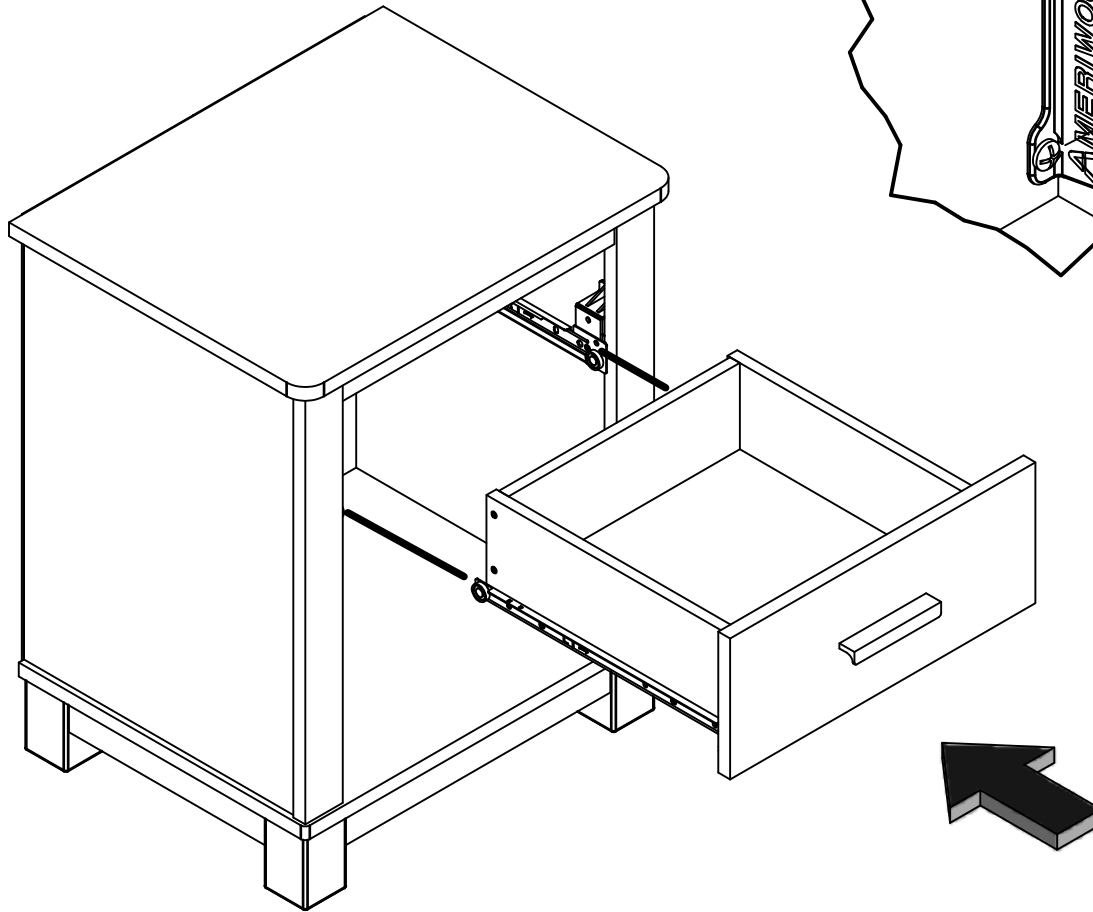

Notice, the drawer bracket holes are slotted. Drawer fronts can be adjusted by loosening screws, making needed adjustments and retightening screws.

Tenga en cuenta los agujeros de los soportes de cajón están ranurados. Frontes de los cajones pueden ajustarse aflojando los tornillos, hacen los ajustes necesarios y vuelva a apretar los tornillos.

Remarquez, les trous de support tiroir sont fendus. Façades des tiroirs peuvent être ajustées en desserrant les vis, faire les ajustements nécessaires et resserrer les vis.

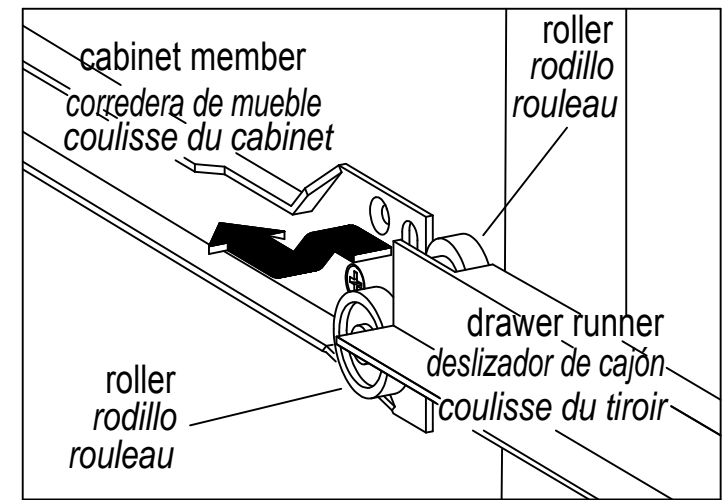

MAXIMUM LOADS – CARGA MAXIMA - CHARGES MAXIMALES

This unit has been designed to support the maximum loads shown. Exceeding these load limits could cause sagging, instability, product collapse, and/or serious injury.

Esta unidad ha sido diseñada para soportar la carga máxima anotada. El exceder estos límites puede causar inestabilidad, colapsarse y/o causar serias lesiones.

Ce meuble a été conçu pour supporter les charges maximales indiquées. En excédant ces limites de charge, le meuble pourrait devenir instable, s'effondrer, et/ou causer des blessures graves.

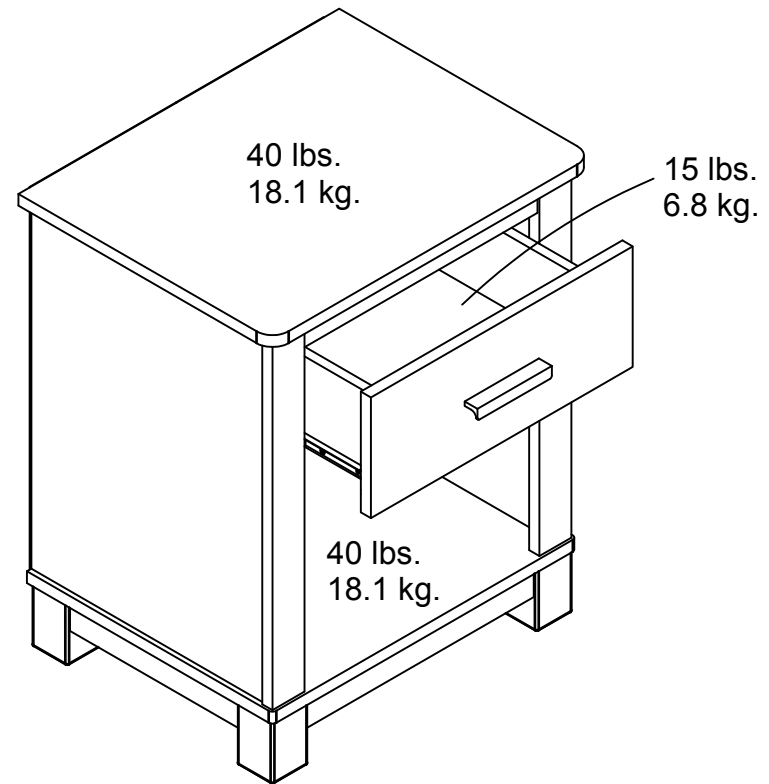

Certificate of Conformity

1. This certificate applies to the Ameriwood Industries Inc. product identified by this instruction manual.
2. This certificate applies to compliance of this product with the CPSC Ban on Lead-Containing Paint (16 CFR 1303).
3. This product is distributed by: Ameriwood Industries Inc.
410 East First Street South
Wright City, MO 63390
636-745-3351
4. Site of Manufacture:
 - Tiffin OH
5. See front page of instruction manual for date of manufacture.