



# INSTRUCTION MANUAL PENDANT FIXTURE

## Brushed Nickel Finish Chrome Finish

Home Depot SKU 523-077 (UPC 008938601917)

Home Depot SKU 528-289 (UPC 008938601979)

Home Depot SKU 528-623 (UPC 008938601986)

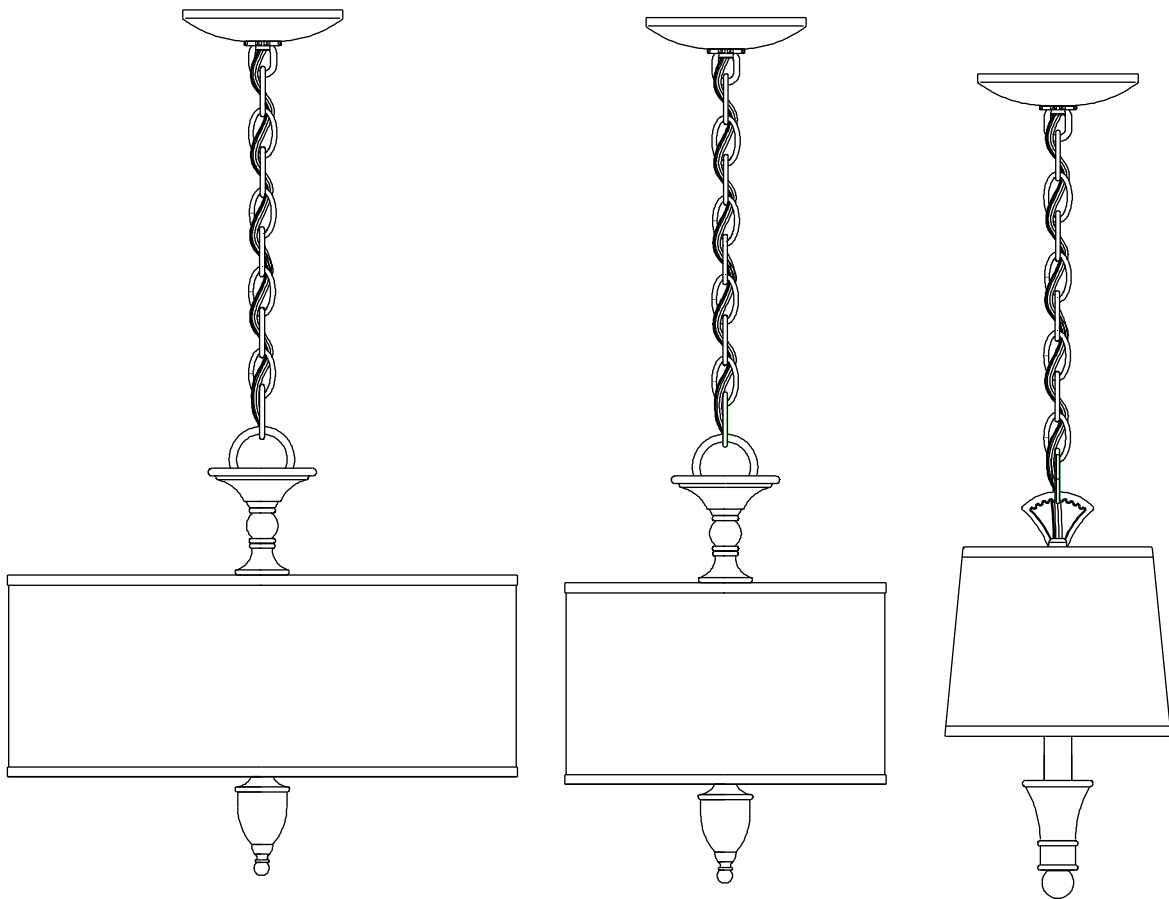

Thank you for purchasing this Hampton Bay interior pendant fixture. This product has been manufactured with the highest standards of safety and quality.

## FEATURES:

1. Uses 120 volt, 40/60 Watt each MAX, standard (G16/A19), incandescent light bulb(s) (not included).
2. Can be used with any standard, 120 volt, incandescent style dimmer switch.
3. Standard 72 in wire and 60 in chain for open entry-way, dining room, and cathedral ceiling installations.

## QUESTIONS, PROBLEMS, MISSING PARTS:

Before returning to your local Home Depot, please call our Customer Service Team at 1-877-527-0313 or visit [www.homedepot.com](http://www.homedepot.com). Please reference SKU 523-077, UPC 008938601917 or SKU 528-289, UPC 008938601979 or SKU 528-623, UPC 008938601986.

## IMPORTANT SAFETY INSTRUCTIONS

### INSTALLATION INSTRUCTIONS PERTAINING TO RISK OF FIRE OR INJURY TO PERSONS

1. Read all instructions.
2. Do not install this lighting system in wet locations.
3. **CAUTION** - When the light is on, the lamp is HOT!
4. **CAUTION** - Hot surface. Keep away from curtains and other combustible materials.
5. Turn off/unplug and allow to cool before replacing bulb (lamp).
6. All electrical connections must be in accordance with local codes and the National Electrical Code. If you are unfamiliar with methods of installing electrical wiring, secure the services of a qualified licensed electrician.
7. This fixture is intended to be mounted to a 4in. square x 2-1/8in. deep metal octagon outlet box. The box must be directly supported by the building structure.
8. Before starting the installation, disconnect the power by turning off the circuit breaker or by removing the appropriate fuse at the fuse box. Turning the power off using the light switch is not sufficient to prevent electrical shock.

## SAVE THESE INSTRUCTIONS

### TOOLS REQUIRED FOR ASSEMBLY & INSTALLATION (not included):



### PARTS INCLUDED FOR ASSEMBLY (parts are not to scale):

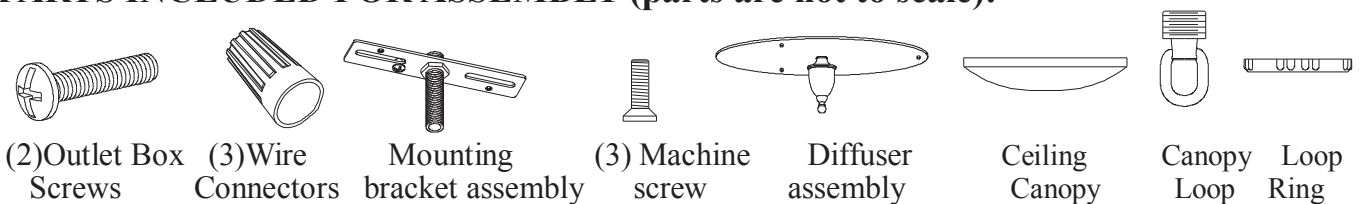

## FIXTURE BODY ASSEMBLY INSTRUCTIONS

1. Carefully unpack the fixture and lay out all of the parts on a clean surface.
  2. Install standard G16/A19 incandescent, 40/60 watt MAX light bulb onto the bulb socket assembly.
- Caution:** Refer to the re-lamping label near the lamp holder for recommended wattage.
3. Align the retaining clip of the shade and install the diffuser assembly into the retaining clip with machine screws provided and secure it in place.

## CEILING ASSEMBLY INSTRUCTIONS

1. Make sure the electrical is power off, pull leads down out of junction box.
2. Adjust the length of the chain according to the desired height by removing unnecessary links.
3. Thread the fixture wire and the ground (bare) wire through the chain, feeding it through alternating links, then through the canopy loop. Loosen the loop ring on the canopy loop and allow ring to slide down over the chain.
4. Slide the canopy over the canopy loop and the chain (leave ring and canopy loose on chain at this time).
5. Insert and secure the threaded nipple into the canopy loop.
6. Attach the mounting strap to the outlet box using the two outlet box screws provided.
7. Raise the assembled fixture to allow for installation to junction box (it is highly recommended to use a second person to help support the weight of the fixture from below while the wiring connections are

being made). Feed the wire and ground wire through the hole in the center of the mounting strap and rotate the threaded nipple, canopy loop and preassembled fixture clockwise until the threaded nipple is secure in the mounting strap. Make sure the fixture cable and ground wires are not twisted during this process.

8. Wrap the ground wire under and around the ground screw which is marked "GND", and fasten the ground screw to make sure the ground wire is securely connected.
  9. **Make the ELECTRICAL CONNECTIONS (Required Supply Circuit: 120V, 60Hz):**
    - a. Connect the negative (raised ribs without writing) wire from the fixture to the negative wire from the Outlet Box.
    - b. Connect the positive (smooth with writing) wire from the fixture to the positive wire from the Outlet Box.
    - c. Connect the ground (bare) wire from the fixture to the ground wire from the Outlet Box.
    - d. Secure the connections using the wire connectors. Wrap the wire connections with electrical tape to secure the connections.
    - e. Position the wires back inside the outlet box.
- Note:** If you have electrical questions, consult your local electrical code for approved grounding methods or obtain the services of a qualified, licensed electrician.
10. Slide the canopy back over the canopy loop and tighten to ceiling using the loop ring (Adjust the length of the threaded nipple if necessary).
  11. Check to make sure the canopy is held firmly against the ceiling.
  12. Installation is complete. Turn on the power at the circuit breaker or fuse box..

**ASSEMBLY DIAGRAM:**

- |                                |
|--------------------------------|
| 1. Outlet Box                  |
| 2. Wire connector              |
| 3. Ground (Bare) Wire          |
| 4. Mounting strap              |
| 5. Ground screw                |
| 6. Negative (raised ribs) wire |
| 7. Positive (smooth) wire      |
| 8. Hex nut                     |
| 9. Threaded nipple             |
| 10. Outlet Box Screw           |
| 11. Canopy                     |
| 12. Canopy loop                |
| 13. Ring                       |
| 14. Chain                      |
| 15. Fixture loop               |
| 16. Bulb                       |
| 17. Fabric shade               |
| 18. Retaining clip             |
| 19. Diffuser assembly          |
| 20. Machine screw              |

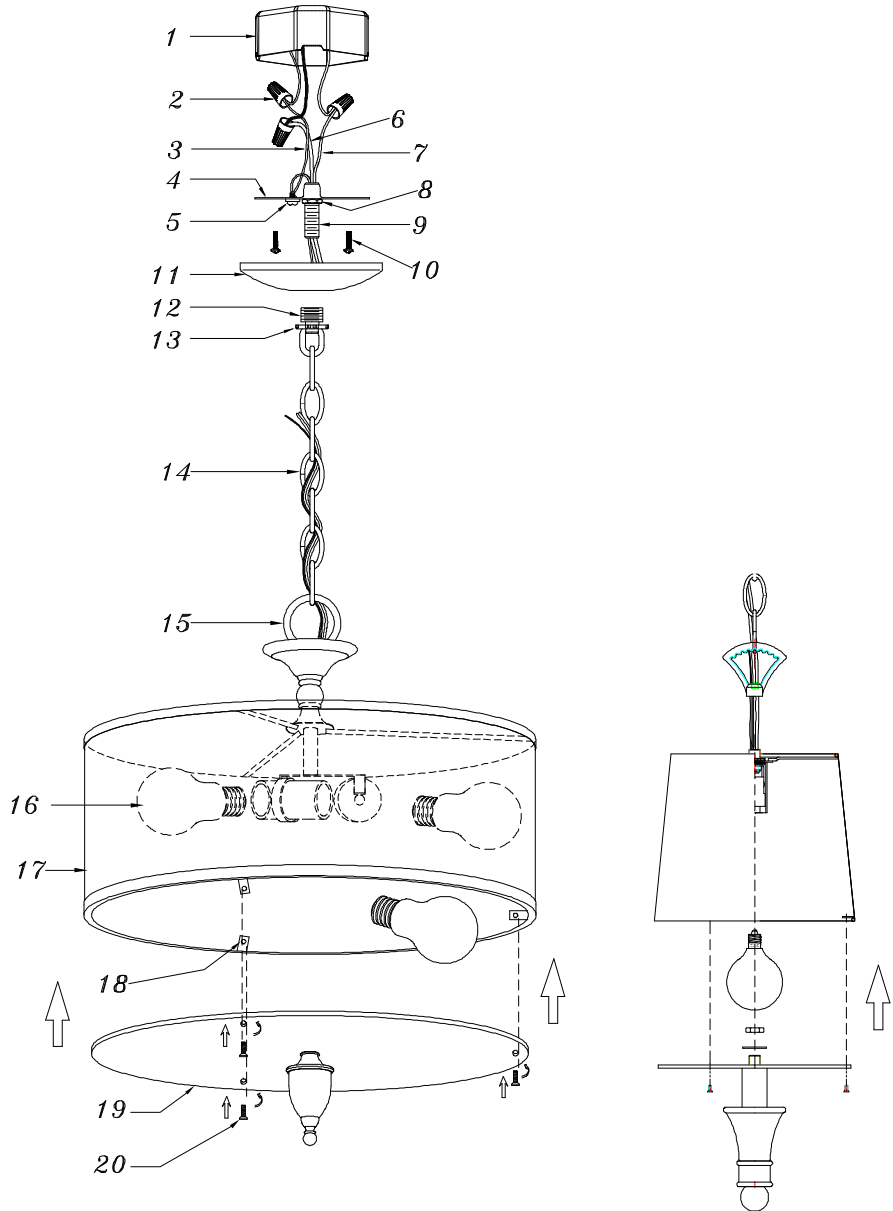

## TROUBLE SHOOTING:

<b>Problem</b>	<b>Possible Cause</b>	<b>Corrective Action</b>
Light bulb will not illuminate.	1. Light bulb is burned out.	1. Replace light bulb.
	2. Power is off.	2. Make sure power supply is on.
	3. Faulty wire connection.	3. Check wiring.
	4. Faulty switch.	4. Test or replace switch.
Fuse blows or circuit breaker trips when light bulb is illuminated.	Crossed wires or power wire is grounding out.	Check wire connections.

## PRODUCT MAINTENANCE:

1. To clean the outside of the fixture, use a dry or slightly dampened clean cloth (use clean water, never a solvent) to wipe the shade and surface of the fixture.
2. To clean the inside of the fixture, first disconnect power to the fixture by turning off the circuit breaker or by removing the fuse at the fuse box. Use a dry or slightly dampened clean cloth (use clean water, never use a solvent) to wipe the inside glass and interior surface of the fixture.

**CAUTION:** Do not use any cleaners with chemicals, solvents or harsh abrasives as damage to components or finish may occur.

## LIMITED WARRANTY

The manufacturer warrants this lighting fixture to be free from defects in materials and workmanship for a period of five (5) years from date of purchase. This warranty applies only to the original consumer purchaser and only to products used in normal use and service. If this product is found to be defective, the manufacturer's only obligation, and your exclusive remedy, is the repair or replacement of the product at the manufacturer's discretion, provided that the product has not been damaged through misuse, abuse, accident, modifications, alterations, neglect or mishandling. This warranty shall not apply to any product that is found to have been improperly installed, set-up, or used in any way not in accordance with the instructions supplied with the product. This warranty shall not apply to a failure of the product as a result of an accident, misuse, abuse, negligence, alteration, or faulty installation, or any other failure not relating to faulty material or workmanship. This warranty shall not apply to the finish on any portion of the product, such as surface and/or weathering, as this is considered normal wear and tear. The manufacturer does not warrant and specially disclaims any warranty, whether express or implied, of fitness for a particular purpose, other than the warranty contained herein. The manufacturer specifically disclaims any liability and shall not be liable for any consequential or incidental loss or damage, including but not limited to any labor / expense costs involved in the replacement or repair of said product.



# MANUAL D'INSTRUCTIONS LUMINAIRE SUSPENDU

**Finis en nickel brossé**  
**Finis chrome**

**Home Depot UGS 523-077 (CUP 008938601917)**

**Home Depot UGS 528-289 (CUP 008938601979)**

**Home Depot UGS 528-623 (CUP 008938601986)**

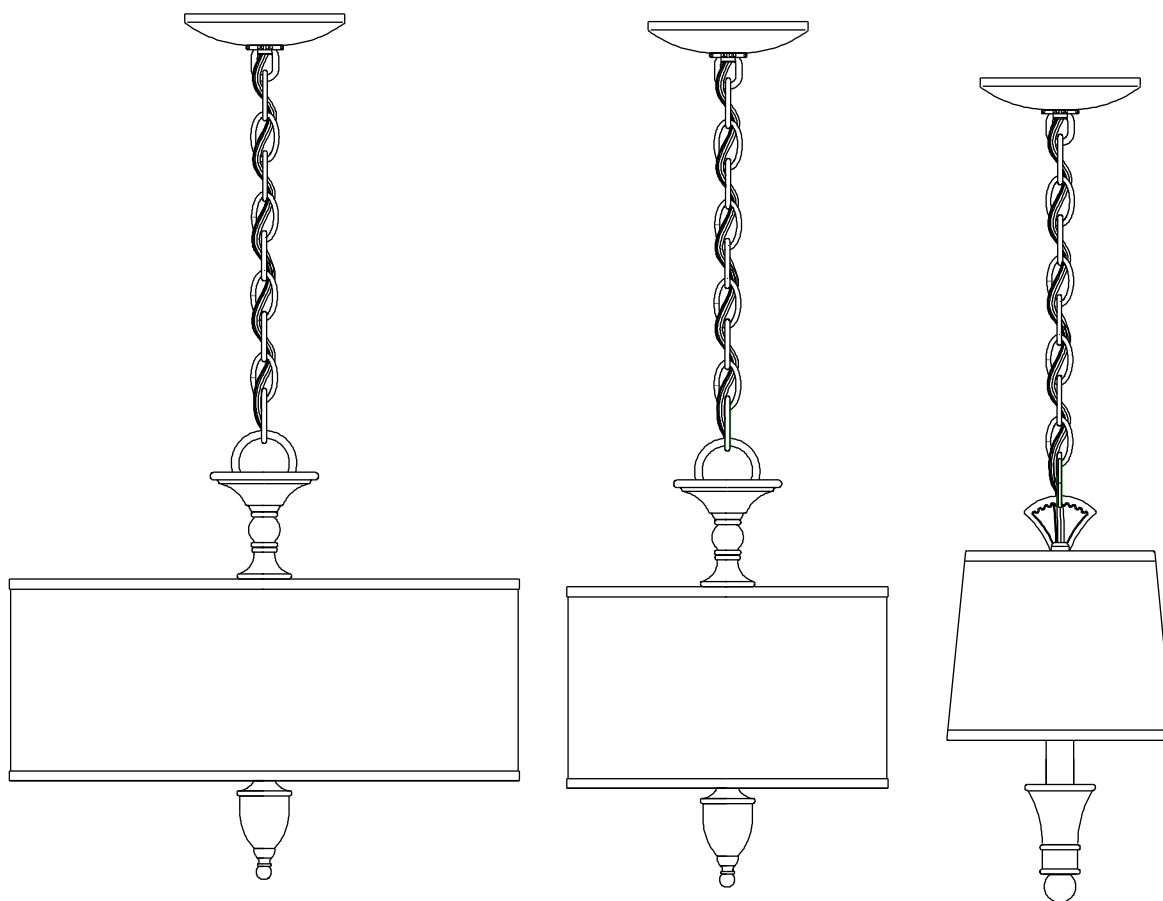

Merci d'avoir acheté ce luminaire suspendu d'intérieur Hampton Bay. Cet article a été fabriqué selon les normes de sécurité et de qualité les plus rigoureuses.

### CARACTÉRISTIQUES:

1. Requiert ampoules standard (G16/A19) à incandescence de 120 volts, de 40/60 watts maximum chacune (non comprises).
2. Peut être utilisé avec tout gradateur standard pour ampoules à incandescence de 120 volts.
3. Comprend un fil de 1,83 m (72 po) et une chaîne d'1,52 m (60 po) pour les halls d'entrée, les salles à manger et les plafonds cathédrale.

### QUESTIONS, PROBLÈMES, PIÈCES MANQUANTES :

Avant de vous présenter à votre magasin Home Depot, veuillez communiquer avec le service à la clientèle au 1 877 527-0313 ou consulter le site [www.homedepot.com](http://www.homedepot.com). Veuillez mentionner l'UGS 523-077, CUP 008938601917 ou l'UGS 528-289, CUP 008938601979 ou l'UGS 528-623, CUP 008938601986.

## CONSIGNES DE SÉCURITÉ IMPORTANTES

### INSTRUCTIONS RELATIVES AU RISQUE D'INCENDIE OU DE BLESSURES CORPORELLES

1. Bien lire toutes les instructions.
2. Ne pas installer ce système d'éclairage dans un endroit mouillé.
3. **ATTENTION** - La lampe est BRÛLANTE lorsqu'elle est allumée!
4. **ATTENTION : SURFACE BRÛLANTE** La garder éloignée des rideaux ou de tout autre matériau combustible.
5. Éteindre, débrancher et laisser refroidir la lampe avant de remplacer l'ampoule.
6. Tous les branchements électriques doivent être conformes aux codes locaux et au Code national de l'électricité. En cas de doute quant aux méthodes d'installation de câblage électrique, réserver les services d'un électricien accrédité qualifié.
7. Ce luminaire est conçu pour être fixé à une boîte de sortie de courant métallique octogonale de 10,16 cm (4 po) de largeur et de 5,4 cm (2 1/8 po) de profondeur. La boîte doit être directement supportée par la structure du bâtiment.
8. Avant d'entamer l'installation, débrancher l'alimentation électrique en fermant le disjoncteur ou en retirant le fusible approprié dans la boîte à fusibles. Couper l'alimentation électrique en éteignant l'interrupteur mural est insuffisant pour prévenir les chocs électriques.

## CONSERVER CES INSTRUCTIONS

### OUTILS REQUIS POUR L'ASSEMBLAGE ET L'INSTALLATION (non compris) :

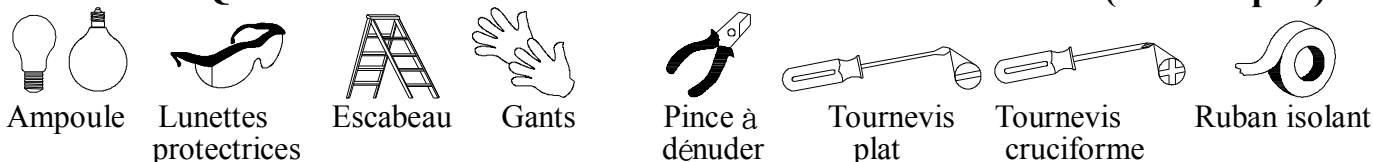

### PIÈCES COMPRISES POUR L'ASSEMBLAGE (les pièces ne sont pas à l'échelle):

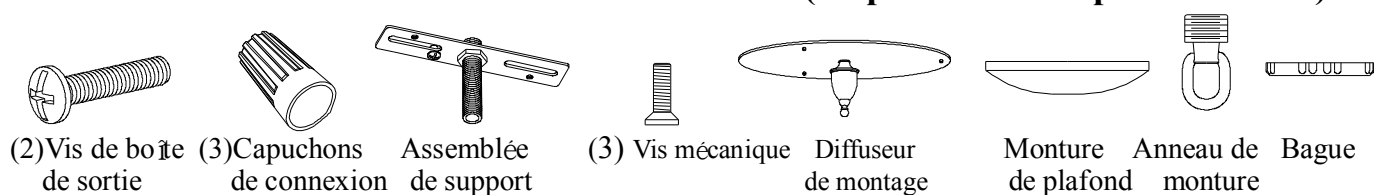

## INSTRUCTIONS D'ASSEMBLY CORPS LUMINAIRE

1. Déballez le luminaire avec précautions et disposez toutes les pièces.
  2. Installer une ampoule incandescente standard G16/A19 de 40/60 watts maximum dans la douille de l'ampoule.
- Attention:** Se référer à l'étiquette de changement de l'ampoule située près de la douille de l'ampoule pour connaître la puissance maximale recommandée.
3. Aligner le clip de retenue de l'ombre et installer la plaque en plastique dans le clip retenue avec vis fournis et fixez-le en place.

## INSTRUCTIONS DE MONTAGE PLAFOND

1. S'assurer que le courant est coupé, sortir les fils de la boîte de sortie de courant.
2. Régler la longueur de la chaîne selon la hauteur souhaitée en retirant les maillons superflus.
3. Faire passer le fil et le fil de mise à la terre (nu) à travers la chaîne, en les enfilant en alternance dans les maillons, et ensuite à travers l'anneau de montage. Desserrer la bague sur l'anneau de montage et permettre à la bague de glisser le long de la chaîne.

4. Faire glisser la monture sur l'anneau de monture et la chaîne (laisser la bague et la monture desserrées sur la chaîne pour l'instant).
  5. Insérer et visser fermement la tige filetée dans l'anneau de monture.
  6. Fixer la traverse à la boîte de sortie de courant à l'aide des deux vis prévues à cet effet.
  7. Soulever le lustre assemblé pour pouvoir l'installer sur la boîte de sortie de courant (il est fort recommandé d'utiliser une seconde personne pour aider à supporter le poids du lustre par en bas pendant le câblage). Faire passer le fil et le fil de mise à la terre par l'orifice au centre de la traverse et faire tourner le tige fileté, l'anneau de monture et le lustre préassemblé dans le sens des aiguilles d'une montre jusqu'à ce que le tige fileté soit solidement fixé à la traverse. Veiller à ne pas tordre le câble et les fils de mise à la terre du lustre au cours de cette opération.
  8. Enrouler le fil de mise à la terre sous et autour de la vis de mise à la terre qui est marquée «GND», et serrer la vis de mise à la terre pour assurer que le fil de mise à la terre est bien connecté.
  9. **Effectuer les BRANCHEMENTS ÉLECTRIQUES(Circuit d'alimentation requis : 120V, 60Hz):**
    - a. Connecter le câble de négative (côtes surélevées sans écriture) de l'appareil au fil négatif de la zone de sortie.
    - b. Connecter le câble de positif (lisse portant de l'écriture) de l'appareil le fil positive de la zone de sortie.
    - c. Connecter le fil (NU) de l'appareil pour le fil de la zone de sortie.
    - d. Bien consolider les connexions à l'aide des capuchons de connexion. Recouvrir les capuchons de connexion de ruban isolant pour obtenir des connexions plus sécuritaires.
    - e. Replacer les fils dans la boîte de sortie de courant.
- Remarque:** Pour toute question ayant trait à l'électricité, consultez le code de l'électricité de votre région pour connaître les méthodes approuvées de mise à la terre ou réservez les services d'un électricien qualifié accrédité.
10. Faire glisser la monture sur l'anneau de monture et serrer bien contre le plafond avec la bague (régler la longueur de la tige filetée si nécessaire).
  11. Vérifier que la monture est fixée fermement au plafond.
  12. L'installation est terminée. Remettre le courant au panneau électrique ou remplacer le fusible.

### SCHÉMA D'ASSEMBLAGE:

- |   |
|---|
| 1. Boîte de sortie de courant                   |
| 2. Capuchon de connexion                        |
| 3. Fil de mise à la terre(Nu)                   |
| 4. Traverse                                     |
| 5. Vis de mise à la terre                       |
| 6. Fil négatif (côtes surélevées sans écriture) |
| 7. Fil positive (lisse portant de l'écriture)   |
| 8. Écrou hexagonal                              |
| 9. Tige filetée                                 |
| 10. Vis de la boîte de sortie de courant        |
| 11. Monture                                     |
| 12. Anneau de monture                           |
| 13. Bague                                       |
| 14. Chaîne                                      |
| 15. Anneau du lustre                            |
| 16. Ampoule                                     |
| 17. Nuances de tissu                            |
| 18. Conservant clip                             |
| 19. Diffuseur de montage                        |
| 20. Vis mécanique                               |

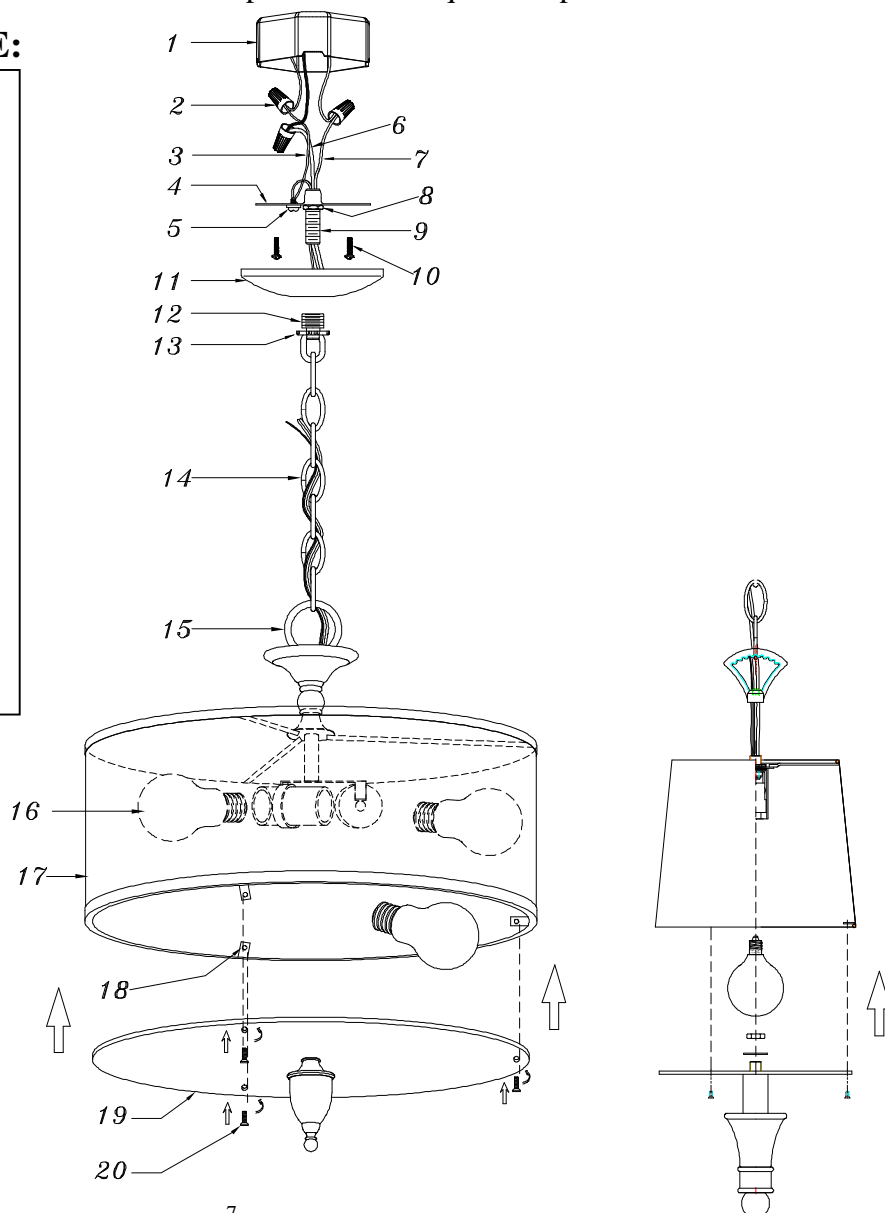

## DÉPANNAGE :

Problème	Cause possible	Solution
L'ampoule ne s'allume pas.	1. L'ampoule est grillée.	1. Remplacer l'ampoule.
	2. Le courant est coupé.	2. S'assurer que l'alimentation est sous tension.
	3. Mauvais branchement.	3. Vérifier le câblage.
	4. L'interrupteur est défectueux.	4. Vérifier ou remplacer l'interrupteur.
Le fusible grille ou le disjoncteur se déclenche lorsque l'ampoule est allumée.	Un circuit ou un fil d'alimentation n'est pas mis à la terre.	Vérifier les branchements.

## ENTRETIEN :

1. Utiliser un linge propre, sec ou légèrement humide (avec de l'eau propre, jamais de solvant) pour essuyer l'extérieur de l'abat-jour et la surface du luminaire.
2. Pour nettoyer l'intérieur du luminaire, couper d'abord le courant l'alimentant en fermant le disjoncteur ou en retirant le fusible de la boîte à fusibles. Puis, à l'aide d'un linge propre, sec ou légèrement humide (avec de l'eau propre, jamais de solvant), essuyer le verre intérieur et la surface intérieure du luminaire.

**PRÉCAUTIONS :** Ne pas utiliser de nettoyeurs contenant des solvants ou des abrasifs qui pourraient endommager ou décolorer le fini.

## GARANTIE LIMITÉE

Le fabricant garantit que ce produit sera exempt de défaut de fabrication et de matériaux pendant une période de cinq (5) ans à compter de la date d'achat. Cette garantie ne vise que l'acheteur original et uniquement un usage et un entretien normaux des produits. Si ce produit est défectueux, la seule obligation du fabricant, et votre seul recours, est de remplacer ou de réparer le produit, au choix du fabricant, pourvu que le produit n'ait pas été endommagé par une utilisation inadéquate ou abusive, par un accident, une modification, une altération, la négligence ou une mauvaise manipulation. Cette garantie ne s'applique pas à un produit qui est déclaré avoir été mal installé, posé ou utilisé d'une façon non conforme aux instructions qui l'accompagnent. Cette garantie ne s'applique pas à un défaut du produit qui découle d'un accident, d'un mauvais usage, d'un usage abusif, d'une négligence, d'une modification ou d'une installation incorrecte, ou à tout défaut étranger à un défaut de matériaux ou de fabrication. Cette garantie ne s'applique pas au fini de toute partie du produit, comme la surface, ni à l'altération par le climat, puisqu'il s'agit d'une usure normale. Le fabricant ne garantit aucunement, et réfute expressément toute garantie, explicite ou tacite, d'adaptation à un usage particulier autre que celui exprimé aux présentes. Le fabricant réfute expressément toute responsabilité et ne peut être tenu responsable de toute perte ou de tout dommage indirect ou accessoire, y compris mais non de façon limitative, tous les frais de main-d'œuvre ou autres encourus pour le remplacement ou la réparation dudit produit.





# MANUAL DE INSTRUCCIONES LÁMPARA COLGANTE

**Acabado en Níquel Cepillado**  
**Acabado en Cromo**

**Home Depot SKU 523-077 (UPC 008938601917)**

**Home Depot SKU 528-289 (UPC 008938601979)**

**Home Depot SKU 528-623 (UPC 008938601986)**

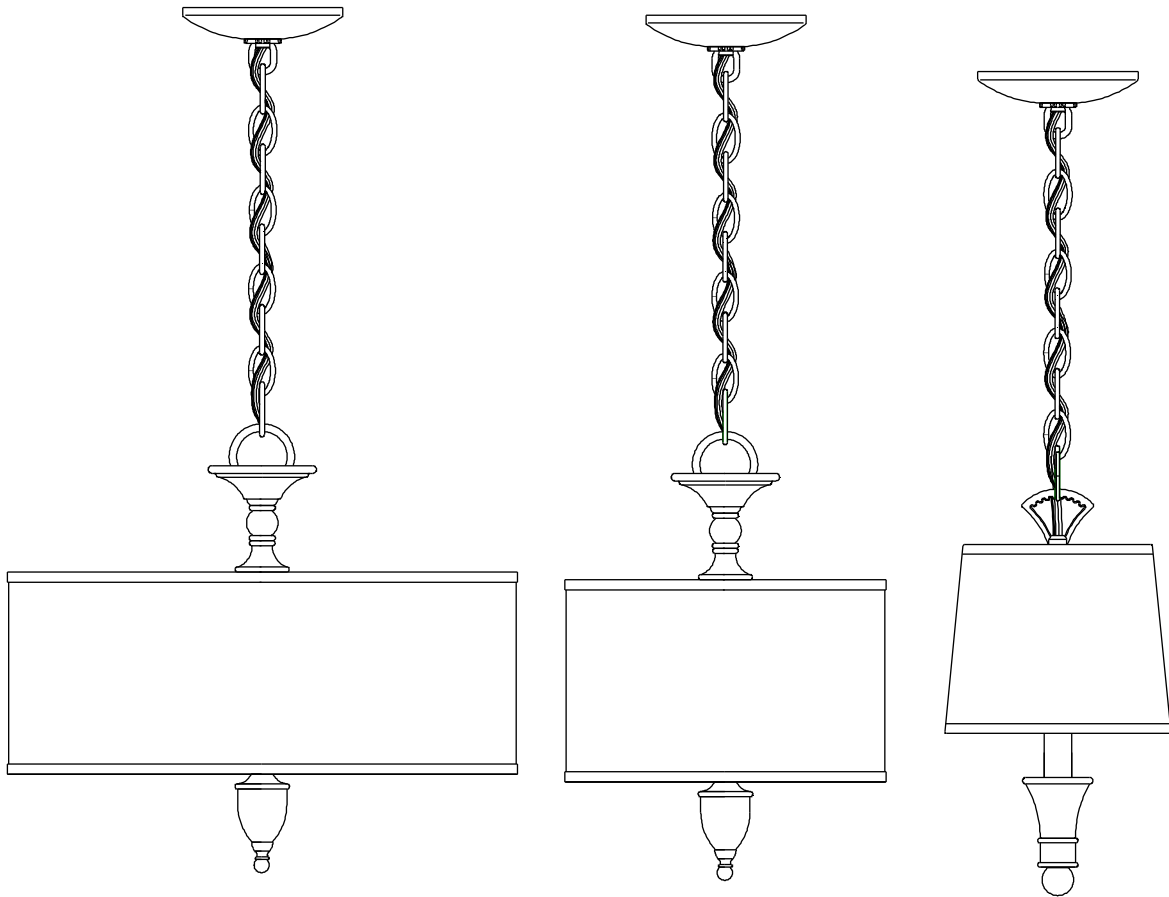

Gracias por comprar esta lámpara colgante para interiores de Hampton Bay. Este producto se ha fabricado con las normas de seguridad y calidad más altas.

### CARACTERÍSTICAS:

1. Usa bombillas incandescentes (G16/A19) estándar de 120 voltios y de 40/60 vatios cada una (no se incluye).
2. Puede usar cualquier interruptor regulador de intensidad estándar de 120 voltios para luces incandescentes.
3. Cable estándar de 1,83 m y cadena de 1,52 m para instalar en entradas, comedores y techos tipo catedral.

### PREGUNTAS, PROBLEMAS O PIEZAS FALTANTES:

Antes de volver a The Home Depot, por favor llama a nuestro Equipo de Servicio al Cliente al 1-877-527-0313 o visita [www.homedepot.com](http://www.homedepot.com). Por favor usa como referencia el Núm. de SKU 523-077, UPC 008938601917 o SKU 528-289, UPC 008938601979 o SKU 528-623, UPC 008938601986.

## INSTRUCCIONES DE SEGURIDAD IMPORTANTES

### INSTRUCCIONES DE INSTALACIÓN SOBRE RIESGOS DE INCENDIO O LESIONES FÍSICAS

1. Lee todas las instrucciones.
2. No instales este sistema de iluminación en un lugar expuesto al agua.
3. **PRECAUCIÓN** - ¡La lámpara se CALIENTA cuando está encendida!
4. **ADVERTENCIA** - Superficie caliente. Mantener lejos de las cortinas y otros materiales combustibles.
5. Apaga/desenchufa y deja enfriar antes de reemplazar la bombilla (lámpara).
6. Todas las conexiones se deben hacer conforme con el Código Nacional de Electricidad y con los códigos de electricidad locales. Si no estás familiarizado con los métodos de instalación del cableado eléctrico, contrata los servicios de un electricista certificado y calificado.
7. Esta lámpara se debe montar en una caja eléctrica octogonal de metal, de 5,40 cm de profundidad y 10,16 cm<sup>2</sup>. La caja debe estar directamente apoyada en la estructura de la vivienda.
8. Antes de empezar la instalación corta el suministro de electricidad, apagando el cortacircuitos o retirando el fusible correspondiente en la caja de fusibles. Cortar el suministro de electricidad con el interruptor de luz no es suficiente para evitar una descarga eléctrica.

## GUARDA ESTAS INSTRUCCIONES

### HERRAMIENTAS NECESARIAS PARA EL ENSAMBLAJE E INSTALACIÓN (no incluidas):

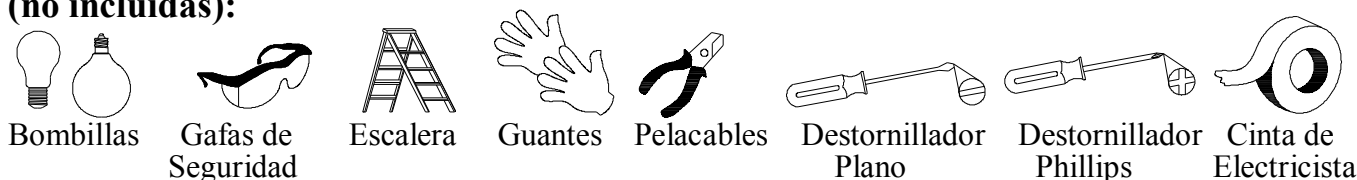

### PIEZAS INCLUIDAS PARA EL ENSAMBLAJE (no se muestran a escala):

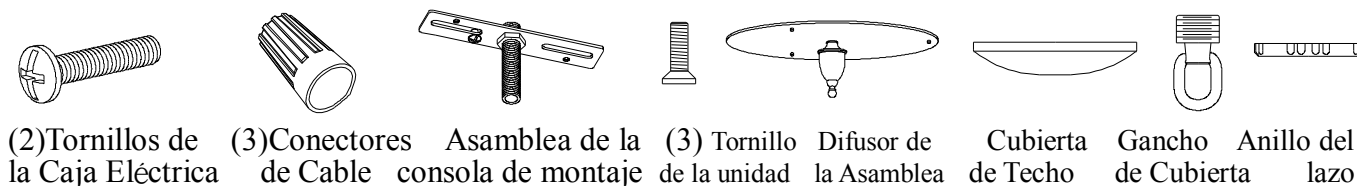

## INSTRUCCIONES DE FIJACIÓN DEL CUERPO DE LA ASAMBLEA

1. Desempaca la lámpara con cuidado. Ordena todas las piezas sobre una superficie limpia.
2. Instala 1 bombilla incandescente G16/A19 estándar de 40/60 vatios MÁX en el portabombilla.  
**Precaución:** Antes de cambiar la bombilla consulta la etiqueta cerca del portabombillas para verificar el vataje máximo recomendado.
3. Alinee la abrazadera de retención de la sombra y instale la placa de plástico en el clip de retención con tornillos suministrados y segura en el lugar.

## INSTRUCCIONES DE MONTAJE DE TECHO

1. Comprueba si la electricidad está apagada; hala los cables terminales fuera de la caja eléctrica.
2. Ajusta el largo de la cadena a la altura deseada, quitando los eslabones que no necesites.
3. Entrelaza el cable y el cable a tierra (pelado) por los eslabones de la cadena alternadamente y después a través del gancho de la cubierta. Afloja el anillo en el gancho de la cubierta y deja caer el anillo por la cadena.
4. Desliza la cubierta sobre el gancho y la cadena (deja sueltos el anillo y la cubierta en la cadena por el momento).

5. Inserta y fija la boquilla enroscada en el gancho de la cubierta.
  6. Fija el Tirante de Montaje a la caja de eléctrica con los dos tornillos de la caja.
  7. Alza la lámpara ensamblada para instalarla en la caja eléctrica (recomendamos con insistencia conseguir la ayuda de una segunda persona para sostener el peso de la lámpara desde abajo a la hora de hacer las conexiones eléctricas). Pasa el cable y el cable a tierra a través del orificio central de la placa de montaje y rota de izquierda a derecha la boquilla enroscada, el gancho de la cubierta y la lámpara preensamblada hasta fijar la boquilla enroscada en la placa de montaje. Trata de no retorcer el cable de la lámpara o el de tierra al seguir el paso anterior.
  8. Enrolla el cable a tierra debajo y alrededor del tornillo a tierra que está marcado como "GND", y sujeta el tornillo a tierra para garantizar que el cable a tierra esté firmemente conectado.
  9. **Haz las CONEXIONES ELÉCTRICAS (Requiere un Circuito de Suministro de: 120V, 60Hz):**
    - a. Conecte el cable negativo (costillas elevados sin escritura) de la sujeción al cable negativo de la casilla de salida.
    - b. Conecte el cable positivo (suavizar con escritura) de la sujeción al cable positivo de la casilla de salida.
    - c. Conecte el cable (desnudo) de terreno desde el fixture para el cable de tierra desde el cuadro de salida.
    - d. Asegura las conexiones mediante los conectores de cable. Envuelve las conexiones de cable con cinta de electricista para lograr una conexión más segura.
    - e. Coloca los cables dentro de la caja eléctrica.
- Nota:** Si tienes dudas sobre la instalación eléctrica, consulta los códigos locales de electricidad para averiguar los métodos autorizados de cableado o contrata los servicios de un electricista certificado y calificado.
10. Desliza la cubierta de nuevo sobre el gancho de la cubierta y ajústala contra el techo con el anillo (Ajusta el largo del boquilla la enroscado, si es necesario).
  11. Comprueba que la cubierta está asegurada firmemente contra el techo.
  12. La instalación está completa. Restablece el flujo de corriente eléctrica en el cortacircuitos o la caja de fusibles.

## DIAGRAMA DE ENSAMBLAJE:

- |  |
|--|
| 1. Caja eléctrica                                    |
| 2. Conector de cable                                 |
| 3. Cable a Tierra (Pelado)                           |
| 4. Tirante de montaje                                |
| 5. Tornillo a tierra                                 |
| 6. Cable negativo (costillas elevados sin escritura) |
| 7. Cable positivo (suavizar con escritura)           |
| 8. Tuerca Hexagonal                                  |
| 9. Boquilla Enroscada                                |
| 10. Tornillo de la Caja Eléctrica                    |
| 11. Cubierta   |
| 12. Gancho de la cubierta                            |
| 13. Aro  |
| 14. Cadena   |
| 15. Gancho de la lámpara                             |
| 16. Bombilla   |
| 17. Pantalla de tela                                 |
| 18. Aro de retencion                                 |
| 19. Difusor de la Asamblea                           |
| 20. Tornillo de la unidad                            |

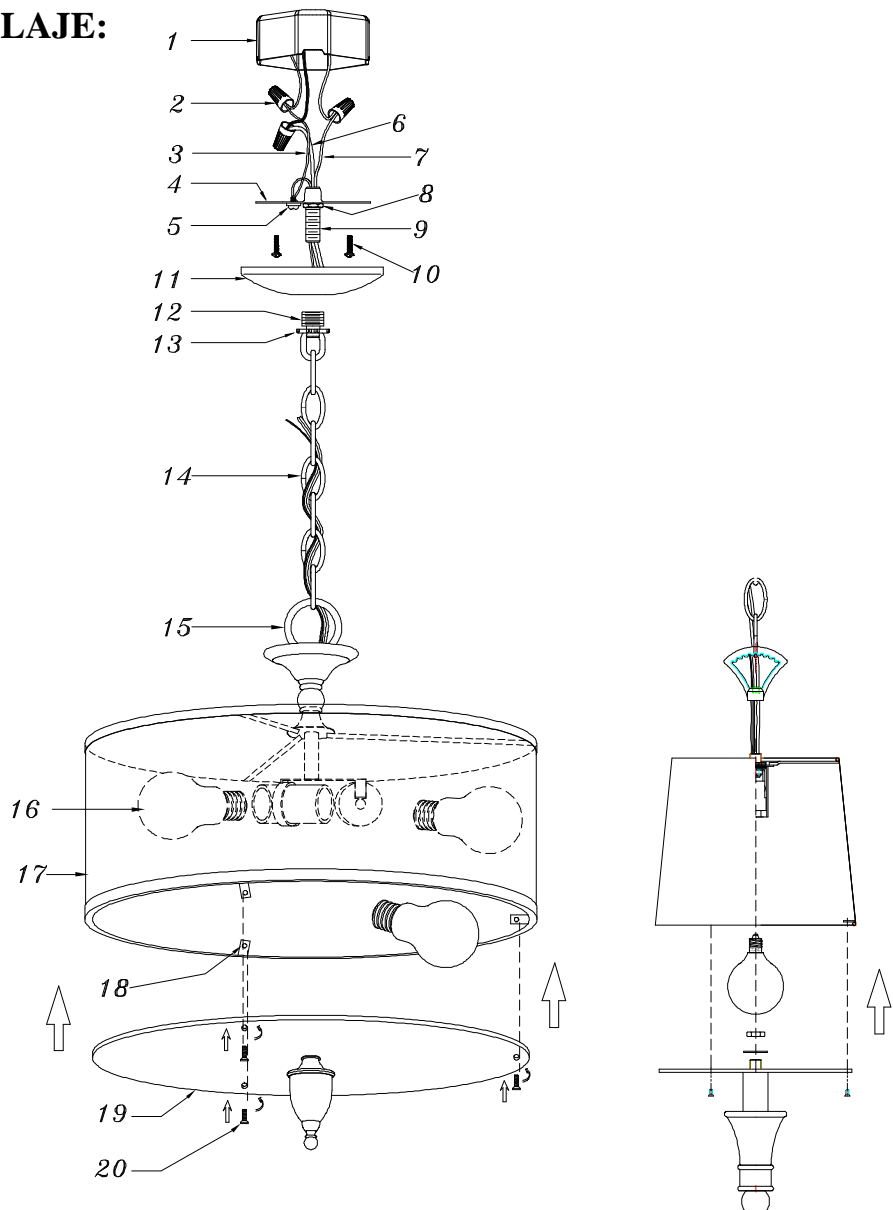

## SOLUCIÓN DE PROBLEMAS:

Problema	Causa Posible	Solución
La lámpara no se enciende.	1. La bombilla se fundió.	1. Reemplaza la bombilla.
	2. No hay electricidad.	2. Asegúrate de que la electricidad esté conectada.
	3. Conexión defectuosa del cable.	3. Revisa el cableado.
	4. Interruptor defectuoso.	4. Prueba o reemplaza el interruptor.
El fusible se funde o el cortacircuitos se activa en el momento en que enciendes la luz.	Los cables están cruzados o el cable de alimentación está haciendo tierra.	Revisa las conexiones de cable.

## MANTENIMIENTO DEL PRODUCTO:

1. Para limpiar el exterior de la unidad, la pantalla y la superficie de la lámpara, usa un paño seco o ligeramente humedecido (usa agua limpia, nunca un solvente).
2. Antes de limpiar el interior de la lámpara, desconecta la electricidad, apagando el cortacircuitos o retirando el fusible correspondiente en la caja de fusibles. Usa un paño limpio, seco o ligeramente húmedo (usa sólo agua limpia, nunca un solvente) para limpiar el interior de la superficie y del cristal de la lámpara.

**PRECAUCIÓN:** No uses ningún limpiador con químicos, solventes o productos abrasivos para no dañar los componentes o el acabado.

## GARANTÍA LIMITADA

El fabricante garantiza que esta lámpara no presentará defectos materiales o de fabricación por un período de cinco (5) años a partir de la fecha de compra. Esta garantía es válida sólo para el comprador original y sólo cubre los productos en uso y funciones normales. Si se descubre algún defecto en este producto, la única obligación y solución exclusiva del fabricante, a criterio del mismo, será reparar o reemplazar el producto siempre y cuando el defecto no sea resultado de un mal uso, abuso, accidente, modificaciones, alteraciones, negligencia o manejo indebido. Esta garantía no cubre ningún producto instalado, configurado o usado incorrectamente sin seguir las instrucciones adjuntas al producto. Esta garantía no cubre fallas del producto como consecuencia de un accidente, mal uso, abuso, negligencia, alteración o instalación defectuosa, o cualquier otra falla no relacionada con defectos materiales o de fabricación. Esta garantía no se aplica al acabado de ninguna parte del producto, como por ejemplo la superficie, ni tampoco al deterioro por condiciones ambientales; esto se considera desgaste normal. El fabricante no garantiza y rechaza especialmente cualquier garantía, expresa o implícita, de idoneidad para un propósito en particular, distinto de la garantía indicada aquí. El fabricante se exime específicamente de cualquier obligación y no es responsable por daños o pérdida directa o indirecta, lo que incluye cualquier costo de mano de obra o gastos relacionados con el reemplazo o reparación de dicho producto.