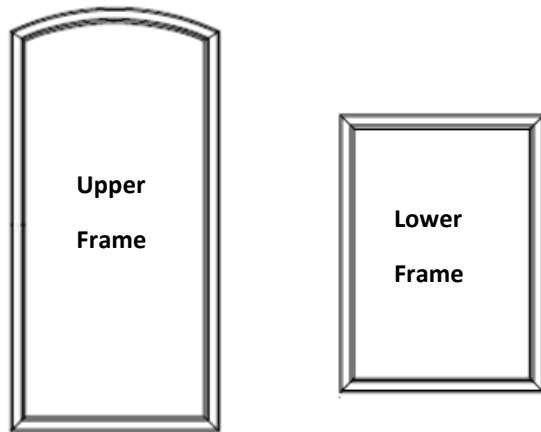

## INSTALLATION GUIDE (English Version)

## Safety &amp; Care Information

**EZ-DOOR SELF ADHERING DOOR FRAMES  
FOR 28", 30" And 32" FLAT PANEL DOORS**

Question, problems, missing parts? Before returning to the store,

Call Trevconn Enterprises Customer Service

8 a.m.—5 p.m., PST, Monday—Friday

1-805-754-2371

[WWW.TREVCNN.COM](http://WWW.TREVCNN.COM)

ONLINE INSTALLATION VIDEO: [WWW.TREVCNN.COM](http://WWW.TREVCNN.COM)

**THANK YOU**

We appreciate the trust and confidence you have placed in Trevconn Enterprises through the purchase of EZ-Door Self Adhering Door Frames. We strive to continually create quality products designed to enhance your home. Thank you for choosing Trevconn Enterprises.

Read and fully understand ALL instructions before beginning.

- 1 Use safe lifting techniques.
- 2 Although EZ-Door Frames are not fragile, to ensure proper mounting, they should always be handled with care to avoid bending.
- 3 Do not subject the EZ-Door Frames to extremes of heat. Buildings where temperature is controlled provide the best conditions (recommended conditions 33°F to 100°F).
- 4 In order to prevent door use during installation, it is recommended you notify others of your intended work.
- 5 Do not install EZ-Door Frames on doors that have surface moisture or dirt.
- 6 Choking Hazard—Small Parts. Not for children.

## Warranty &amp; Parts Replacement Information

The item must be returned in good condition, in original boxes (whenever possible), and with all paperwork, parts and accessories to ensure full credit.

**What This Warranty Covers:** Trevconn Enterprises warrants its parts and products to be free of substantial defects in materials and workmanship from the original date of purchase under normal home use. This warranty is offered only to the original consumer purchaser and may not be transferred.

**How Long The Warranty Lasts:** Coverage lasts for one year from the original date of purchase.

**What Trevconn Enterprises Will Do Under The Warranty:** During the warranty period Trevconn Enterprises will replace any part or product that proves to have substantial defects in materials or workmanship.

**Implied Warranties:** Trevconn Enterprises disclaims any implied warranty of merchantability, and there are no warranties that extend beyond the descriptions on the face hereof. To the extent that such disclaimer is not valid under applicable law, any implied warranty shall be coextensive in duration with this warranty.

**What This Warranty Does Not Cover:** This warranty does not cover any problems or damage which result from improper transportation, improper installation including sealant or paint products, mishandling, misuse, abuse, neglect, abnormal use, improper maintenance, accidents, or acts of God, such as hurricanes, fire, earthquakes or floods. This warranty and any applicable implied warranties do not cover incidental or consequential damages arising from any defects in the product, such as labor charges for installation or removal of the product or any associated products. This warranty does not cover defects or damage caused by normal wear & tear, alterations, environmental conditions, or mold.

## Warranty & Parts Replacement Information (Continued)

**How to Obtain Warranty Service:** If you need replacement parts or would like to make a warranty claim, please contact our Customer Service Representative by mail, email, fax or telephone at the address or phone numbers listed on this page. All warranty claims must include the model number of the product, copy of the original receipt and the nature of the problem. In addition, Trevconn Enterprises may at its discretion authorize the prepaid return of the claimed defective part. Merchandise not pre-approved for return will not be accepted and the associated claim not accepted.

Products should be examined for defects prior to installation. This warranty also does not cover labor charges for installation or removal of the product or any associated products. If upon inspection you find our product has a damaged or missing part, please contact Trevconn Enterprises customer service to obtain a replacement part.

### Warranty Contact Information:

Email: warranty@trevconn.com  
Telephone: (805) 754-2371  
Fax: (805) 754-3738  
Mail: Trevconn Enterprises  
1597 Corte Del Rey  
Thousand Oaks, CA 91360

## Pre-Installation

**Read Installation Guide & Watch Online Video:** Trevconn Enterprises recommends you read this entire installation guide prior to beginning the installation. Watch the online video: [www.trevconn.com/videos](http://www.trevconn.com/videos)

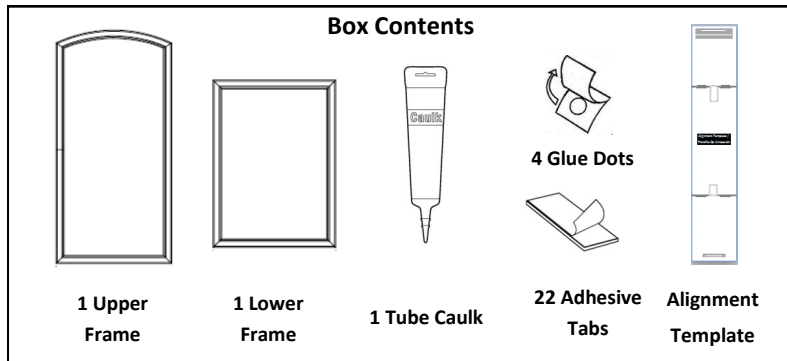

ONLINE INSTALLATION VIDEO: [WWW.TREVCONN.COM](http://WWW.TREVCONN.COM)

## Installation Steps 1—9

### STEP 1

Remove the EZ-Door Frames and verify all of the box contents are included. Wipe the door surface clean if needed.

### STEP 2

Remove one side of the paper backing from the double sided adhesive tabs and firmly affix the tabs to the back side of the lower and upper frames in the areas shown in the illustration below. The tabs must be adhered to the flat surface on the back side of the frames which are the approximate size of the tab. Set both frames aside backside up. (Note: There are 20 tab adhesion points, 2 extra tabs are provided for your convenience.)

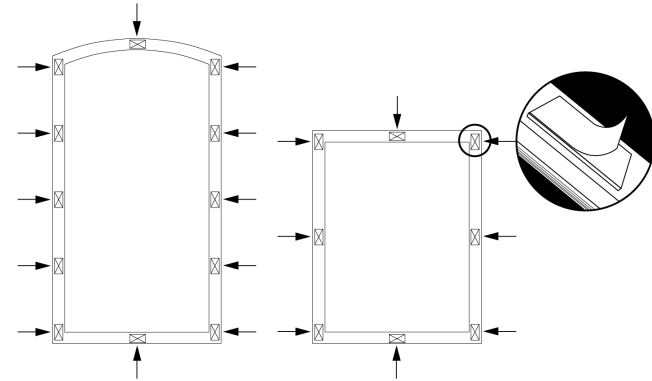

### STEP 3

Locate four glue dots, tear at perforation and peel tabs apart. Place one glue dot in each of the positions A, B, C and D on the reverse side of Alignment Template with the adhesive on paper surface, press firmly to apply. Once applied discard remaining paper tabs. The template is now ready to adhere to the door surface for aligning EZ-Door. Proceed to Step 4 on page 5

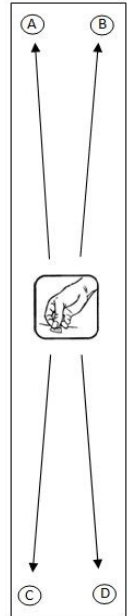

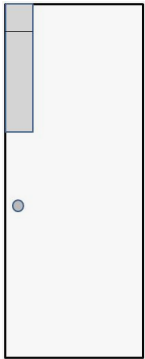
**LEFT HANDLE****STEP 4****RIGHT HANDLE**

Align the alignment template's upper left (if door handle on left) or right (if door handle on right) hand corner paper edges with the upper left or right hand corner of the door edges and with the left or right hand door edge as shown in the illustrations to the left and right. Press firmly in the upper and lower areas of the template where the glue dots are located to apply the template.

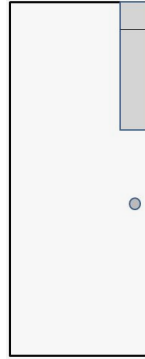
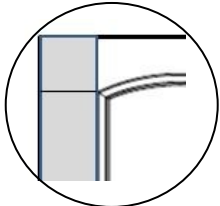
**STEP 5**

Carefully align the upper frame with the upper frame alignment lines on the template as shown in the illustrations to the left or right depending on the door handle location. Press firmly in the areas where the adhesive tabs are located on the upper frame as placed in Step 2.

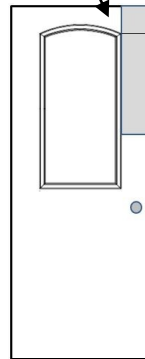
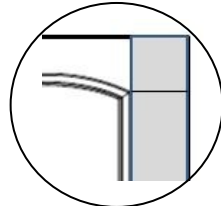
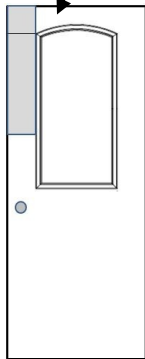
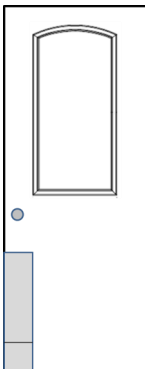
**STEP 6**

Remove the alignment template from the top of the door. Align the lower left (if door handle on left) or right (if door handle on right) hand corner paper edges with the lower left or right hand corner of the door edges as shown in the illustrations to the left and right. Press firmly in the upper and lower areas of the template where the glue dots are located to reapply the template.

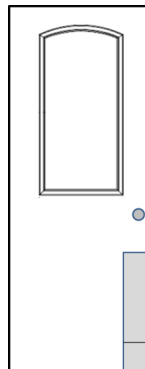
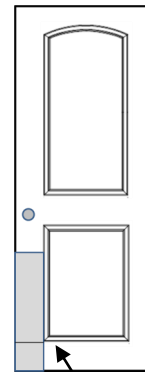
**LEFT HANDLE****STEP 7****RIGHT HANDLE**

Carefully align the lower frame with the lower frame alignment lines on the template as shown in the illustrations to the left or right depending on the door handle location. Press firmly in the areas where the lower frame adhesive tabs are located as placed in Step 2.

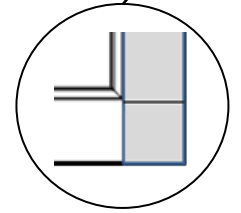
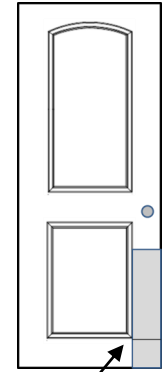
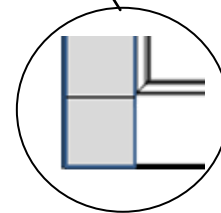
**STEP 8**

Using the caulk provided completely caulk the inside and outside edges of the frames where they meet the door surface. **(Hint: Use the caulk sparingly and smooth to a neat appearance.)** Let caulk cure prior to painting the door.

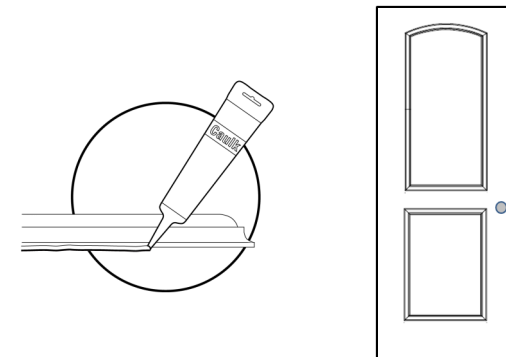
**STEP 9**

Clean surface of door if needed. Paint the desired color using a latex based paint. **(Note: Not all oil base paints will adhere to EZ-Door's Frames. Check with your paint vendor for compatibility)** Enjoy your new modern looking door.

**MARCOS DE PUERTA AUTO ADHERIBLES EZ-DOOR****PARA PUERTAS DE PANEL PLANO DE 28", 30" y 32"**Marco  
SuperiorMarco  
Inferior

¿Preguntas, problemas, piezas faltantes? Antes de regresar a la tienda,

Llame al Servicio al Cliente de Trevconn Enterprises

8 a.m.-5 p.m., hora del Pacífico, de lunes a viernes

1-805-754-2371

[WWW.TREVCONN.COM](http://WWW.TREVCONN.COM)

VIDEO DE INSTALACIÓN EN LÍNEA: [WWW.TREVCONN.COM](http://WWW.TREVCONN.COM)

**GRACIAS**

Agradecemos la confianza que ha depositado en Trevconn Enterprises a través de la compra de Marcos de Puerta Auto Adheribles EZ-Door. Nos esforzamos por crear continuamente productos de calidad, diseñados para mejorar su hogar. Gracias por elegir Trevconn Enterprises.

**Información de seguridad y precaución**

Lea y entienda TODAS las instrucciones antes de comenzar.

1. Use técnicas seguras de levantamiento.
2. Aunque los marcos EZ-Door no son frágiles, siempre deben manejarse con cuidado para evitar que se doblen y, así, asegurar una instalación adecuada.
3. No exponga los marcos EZ-Door a calor extremo. Los edificios con temperatura controlada proporcionan las mejores condiciones (temperatura recomendada de 33° F a 100° F).
4. Para prevenir el uso de la puerta durante la instalación, se recomienda que notifique a los demás, con anticipación, sobre su trabajo.
5. No instale marcos EZ-Door en puertas que tengan humedad y polvo en la superficie.
6. Riesgo de asfixia—Piezas pequeñas. No para niños.

**Información sobre la garantía y piezas de repuesto**

El artículo debe ser devuelto en buenas condiciones, en su caja original (siempre que sea posible) y con todos los documentos, piezas y accesorios, para asegurar su reembolso total.

**Qué cubre esta garantía:** Trevconn Enterprises garantiza que sus partes y productos están libres de defectos sustanciales en materiales y fabricación, a partir de la fecha de compra original bajo uso normal en el hogar. Esta garantía se ofrece únicamente al comprador original y no es transferible.

**Cuánto dura la garantía:** La cobertura tiene una duración de un año a partir de la fecha original de compra.

**Qué cumplirá Trevconn Enterprises con esta garantía:** Durante el período de garantía, Trevconn Enterprises reemplazará cualquier pieza o producto que presente defectos sustanciales en materiales o fabricación.

**Garantías implícitas:** Trevconn Enterprises renuncia a cualquier garantía implícita de comerciabilidad y no hay garantías que se extiendan más allá de lo descrito en este documento. En la medida en que tal limitante de responsabilidad no sea válida bajo la ley aplicable, cualquier garantía implícita tendrá la misma duración que esta garantía.

**Lo que no cubre esta garantía:** Esta garantía no cubre problemas o daños que resulten de transporte inadecuado, instalación incorrecta —incluyendo sellador o productos de pintura—, mal manejo, mal uso, abuso, negligencia, uso incorrecto, mantenimiento inadecuado, accidentes o causas naturales, tales como huracanes, incendios, terremotos o inundaciones. Esta garantía y las garantías implícitas aplicables no cubren los daños directos o indirectos que resulten de cualquier defecto en el producto, tales como los costos de mano de obra por instalación o retiro del producto o cualquier producto asociado. Esta garantía no cubre defectos o daños causados por el desgaste normal, modificaciones, condiciones ambientales o humedad.

## Información sobre la garantía y piezas de repuesto (Continuación)

**Cómo obtener el servicio de garantía:** Si necesita piezas de repuesto o desea hacer un reclamo de garantía, por favor, póngase en contacto con nuestro representante de servicio al cliente por correo, correo electrónico, fax o teléfono, a los números de la dirección o teléfono que aparecen en esta página. Todos los reclamos de garantía deben incluir el número de modelo del producto, una copia de la factura original y una descripción del problema. Además, Trevconn Enterprises podrá, a su criterio, autorizar la devolución pre pagada de la pieza defectuosa reclamada. No se aceptará mercancía que no sea pre aprobada para devolución, ni su reclamación.

Los productos deben examinarse para detectar defectos antes de la instalación. Esta garantía no cubre los gastos de mano de obra por la instalación o retiro del producto o cualquier producto asociado. Si durante la inspección encuentra que nuestro producto tiene una parte dañada o faltante, póngase en contacto con el servicio al cliente de Trevconn Enterprises para obtener una pieza de repuesto.

### Información de contacto de garantía:

Email: warranty@trevconn.com  
Teléfono: (805) 754-2371  
Fax: (805) 754-3738  
Correo: Trevconn Enterprises  
1597 Corte Del Rey  
Thousand Oaks, CA 91360

## Pre instalación

**Lea la guía de instalación y vea los videos en línea:** Trevconn Enterprises recomienda que lea esta guía de instalación completa antes de comenzar la instalación. Vea el video en línea: [www.trevconn.com/videos](http://www.trevconn.com/videos)

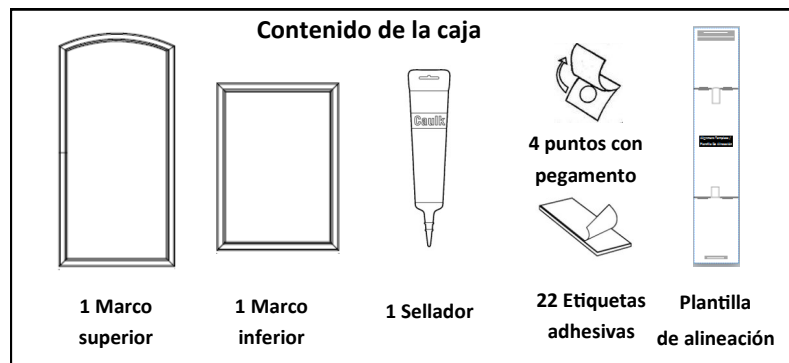

VIDEO DE INSTALACIÓN EN LÍNEA: [WWW.TREVCNN.COM](http://WWW.TREVCNN.COM)

## Pasos para la instalación 1-9

### PASO 1

Retire los marcos EZ-Door y verifique que todo el contenido esté incluido. Limpie la superficie de la puerta si es necesario.

### PASO 2

Retire un lado del papel protector de las etiqueta adhesivas de doble cara y colóquelas con firmeza en la parte trasera de los marcos, inferior y superior, en las áreas indicadas en la siguiente ilustración. Las etiquetas deben adherirse a la superficie plana en la parte trasera de los marcos que es del tamaño aproximado de la etiqueta. Ponga a un lado ambos marcos con la parte trasera hacia arriba. (Nota: Hay 20 etiquetas adhesivas, se proporcionan 2 etiquetas adicionales para su conveniencia.)

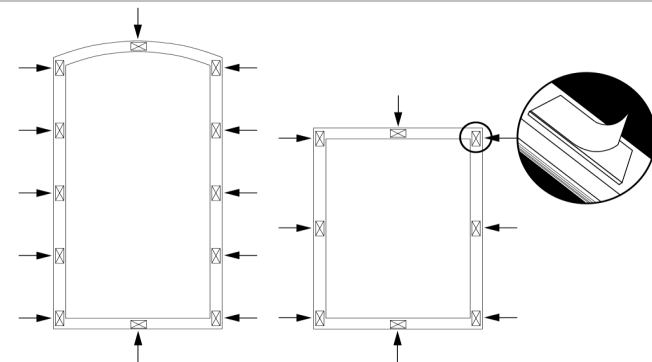

### PASO 3

Localice cuatro puntos con pegamento, remueva en la perforación y despegue la etiqueta. Coloque un punto con pegamento en cada una de las posiciones A, B, C y D, en el lado inverso de la plantilla de alineación, con el adhesivo en la superficie de papel, presione firmemente para aplicar. Una vez aplicadas, desheche las etiquetas de papel restantes. La plantilla está lista para adherirse a la superficie de la puerta para alinear los marcos EZ-Door. Continúe con el paso 4 en la página 5.

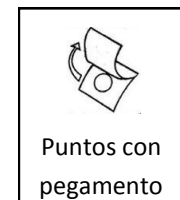

Puntos con pegamento

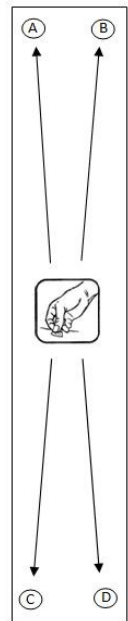

Manija Izquierda	PASO 4	Manija derecha
	<p>Alinee el borde izquierdo de la esquina del papel de la parte superior de la plantilla de alineación (si la manija de la puerta está del lado izquierdo) o derecho (si la manija de la puerta está del lado derecho) con el borde de la esquina superior a mano izquierda o a mano derecha de la puerta, y con el borde de la puerta a mano izquierda o derecha, como se muestra en las ilustraciones a la izquierda y a la derecha. Para aplicar la plantilla, presione firmemente las zonas superior e inferior, donde se encuentran los puntos con pegamento.</p>	

PASO 5	
<p>Alinee con cuidado el marco superior con la línea superior de alineación de la plantilla, como se muestra en la ilustración a la izquierda o a la derecha, en función de la ubicación de la manija de la puerta. Presione firmemente las zonas donde se encuentran las etiquetas adhesivas en el marco superior, las cuales fueron colocadas en el paso 2.</p>	

PASO 6	
<p>Retire la plantilla de alineación la parte superior de la puerta. Alinee la parte inferior del borde izquierdo de la esquina del papel (si la manija está del lado izquierdo) o derecho (si la manija está del lado derecho) con el borde de la esquina inferior izquierda o derecha de la puerta, como se muestra en las ilustraciones a la izquierda y a la derecha. Presione firmemente en las zonas superior e inferior de la plantilla, donde se encuentran los puntos con pegamento, para volver a aplicar la plantilla.</p>	

Manija Izquierda	PASO 7	Manija derecha
	<p>Alinee con cuidado el marco inferior con la línea inferior de alineación de la plantilla, como se muestra en la ilustración a la izquierda o a la derecha, en función de la ubicación de la manija de la puerta. Presione con firmeza en las zonas donde se encuentran las etiquetas adhesivas en el marco inferior, las cuales fueron colocadas en el paso 2.</p>	

PASO 8	
<p>Use el sellador proporcionado para sellar completamente los bordes (interior y exterior) de los marcos, donde se encuentran con la superficie de la puerta. <b>(Sugerencia: Use el sellador con moderación, aplicando suavemente para una apariencia limpia)</b> Deje que el sellador se seque antes de pintar la puerta.</p>	

PASO 9	
<p>Limpie la superficie de la puerta, si es necesario. Pinte del color deseado, usando una pintura a base de látex. <b>(Nota: No todas las pinturas a base de aceite se adhieren a los marcos EZ-Door. Consulte la compatibilidad con su proveedor de pintura)</b> Disfrute el nuevo aspecto moderno de su puerta.</p>	