

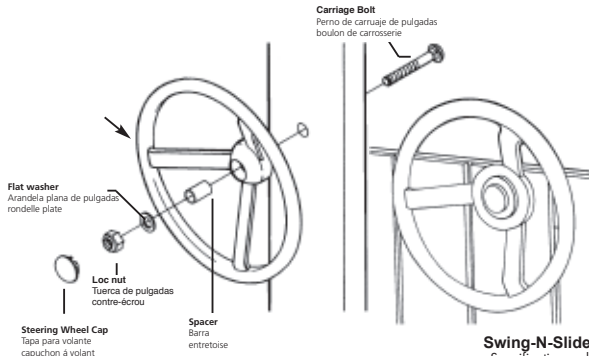

Pirate's Ship Wheel

Timón de barco pirata

Barre de bateau-pirate



1. Choose a desired location for the steering wheel and drill a 5/16" diameter hole through the lumber.
NOTE: If lumber is greater than 2" in depth, you will need to counterbore the hole appropriately.
2. Mount steering wheel to climbing unit as indicated in Fig. 1.
3. Snap steering wheel cap into place (Fig. 1).

1. Elegir el lugar en el que se va situar el volante y taladrar un orificio de 5/16 pulgadas de diámetro en la madera. NOTA: si la madera tiene más de 2 pulgadas de profundidad, se necesitará medir el calado del agujero adecuadamente.
2. Montar el volante sobre la unidad de escalara como se indica en la Fig. 1.
3. Inserte la tapa del volante en el lugar indicado (vea Fig. 1).

1. Choisir l'emplacement requis du volant et percer un trou de 5/16 po (0,79 cm) de diamètre dans le bois. NOTE: si la profondeur du bois de charpente dépasse 2 po (5,08 cm), vous devrez fraiser le trou de manière appropriée.
2. Monter le volant sur l'appareil d'escalade tel qu'indiqué sous la figure 1.
3. Insérer le capuchon du volant en place (fig. 1).



Seguridad
Safety
Sûreté

FOR PRIVATE BACKYARD USE ONLY
DO NOT USE IN PUBLIC SETTINGS!

SOLAMENTE PARA USO EN EL PATIO TRASERO PRIVADO
¡NO DEBE USARSE EN LUGARES PUBLICOS!

PRODUIT NON-CONCU POUR UNE UTILISATION COMMERCIALE
UTILISEZ UNIQUEMENT EN RÉSIDENCES PRIVÉES!

Made in China
Hecho en la China
Fait dans la Chine

Swing-N-Slide is a company of:

 **PlayCore™**
Moving play forward.™

www.playcore.com