

ASSEMBLY INSTRUCTIONS MODEL#: MDN-1144

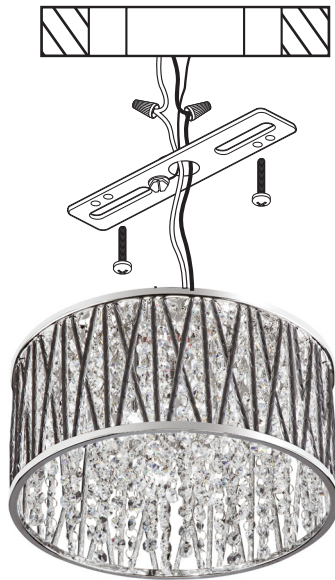

! WARNING:

- Turn off electricity at main fuse box (or circuit breaker box) before beginning installation by removing fuse (or switching off circuit breaker).
- Installing a fixture into an electrical system without a proper grounding could allow all metal parts of the fixture to carry an electrical current if any of the fixture wires, wire connections or splices become broken, cut or loose during the mounting or normal operation of the fixture. Under this condition, anyone coming in contact with the fixture is subject to electrical shock, which could cause serious injury or death.
- Be careful not to damage or cut the wire insulation (covering) during fixture installation. Do not permit wires to contact any surface having a sharp edge. To do so may damage or cut the wire insulation, which could cause serious injury or death from electric shock.

ASSEMBLY INSTRUCTIONS

1. Remove the mounting plate from the fixture.
2. Connect the ground wire to the mounting strap by securing it with the ground screw.
3. Connect the positive, negative and ground wires with the supplied wire nuts.
4. Attach the mounting plate to the junction box. Connect the fixture to the mounting plate.
5. Screw bulbs into each socket.

CARE AND MAINTENANCE

- To clean, unplug lamp and wipe with a damp non-abrasive cloth.
- Replace bulbs as required with halogen 10 watt G4 bulbs.

WARRANTY: The manufacturer warrants all of its lighting fixtures against defects in materials and workmanship for one (1) year from the date of purchase. If within this period the product is found to be defective in material or workmanship, please contact the manufacturer, a copy of the original sales receipt will be required as proof of purchase. The manufacturer will, at its option, repair or replace the product. This warranty does not cover fixtures becoming defective due to misuse, accidental damage, improper handling and/or installation and specifically excludes liability for direct, incidental or consequential damages. As some states do not allow exclusions or limitations on an implied warranty, the above exclusions and limitations may not apply to you. This warranty gives you specific legal rights, and you may have other rights that vary from state to state.

INSTRUCCIONES DE ENSAMBLAJE MODELO#: MDN-1144

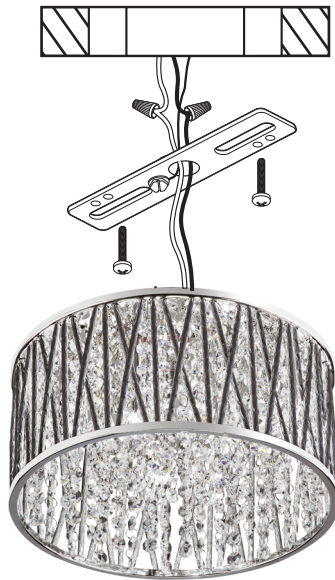

⚠ ADVERTENCIA:

- Desconecte la electricidad en la caja de fusibles (o el cajetín del interruptor de circuitos) antes de comenzar la instalación, apagando el interruptor de circuitos o retirando el fusible.
- Instalar una lámpara en un sistema eléctrico que no tenga una adecuada conexión a tierra podría hacer que todas las partes metálicas de la lámpara transporten corriente eléctrica si uno de los cables de la lámpara, las conexiones de cables o los empalmes se rompen, se cortan o se aflojan durante el montaje o el funcionamiento normal de la lámpara. Bajo esta condición quien entre en contacto con la lámpara estará sujeto a descarga eléctrica, la cual puede ocasionar serias lesiones o la muerte.
- Tenga cuidado de no dañar ni cortar el aislamiento del cable (cubierta) durante la instalación de la lámpara. No permita que los cables estén en contacto con ninguna superficie que tenga un borde afilado. Hacerlo puede dañar o cortar el aislamiento del cable, lo cual podría ocasionar lesiones serias o la muerte por descarga eléctrica.

INSTRUCCIONES DE ENSAMBLAJE

1. Retire la placa de montaje de la lámpara..
2. Conecte el cable de puesta a tierra a la correa de montaje asegurándolo con el tornillo de puesta a tierra.
3. Conecte los cables positivo, negativo y de puesta a tierra con los empalmes plásticos.
4. Fije la placa de montaje al cajetín de empalmes. Conecte la lámpara a la placa de montaje.
5. Enrosque los bombillos en cada casquillo.

CUIDADO Y MANTENIMIENTO

- Para limpiar, desenchufe la lámpara y limpie con un paño húmedo no abrasivo.
- Cambie la bombillas por una tipo halógena G4 10 vatios.

GARANTÍA: El fabricante garantiza todas las lámparas contra defectos de materiales y mano de obra durante un (1) año a partir de la fecha de compra. Si dentro de este período el producto presenta fallas de material o mano de obra, comuníquese con el fabricante. Será necesario presentar una copia del recibo original de venta como prueba de compra. El fabricante, a su exclusiva opción, reparará o reemplazará el producto. Esta garantía no ampara las lámparas que se hayan dañado debido al uso inadecuado, daños accidentales, manejo y/o instalación inadecuados y excluye específicamente la responsabilidad por daños directos, accidentales o resultantes. Como algunos estados no permiten las exclusiones o limitaciones de una garantía implícita, las exclusiones y limitaciones anteriores puede que no sean aplicables en su caso. Esta garantía le otorga derechos legales específicos, pero usted puede tener otros derechos que varían de un estado a otro.