



# 5 PC METAL GLASS DINETTE

Model Number:

DL8718

UPC Code:

0-65857-19847-8

Congratulations on your latest furniture purchase! **Dorel Living** furniture has been developed with quality, convenience and style in mind. We trust it will provide you with many years of exceptional comfort and service.

Before beginning assembly, we encourage you to familiarize yourself with your new furniture piece by taking a few minutes to go through this booklet. It contains important information on our warranty and care tips to keep your furniture looking as good as new.

For more great furniture ideas, check out our website at [www.dorelliving.com](http://www.dorelliving.com)

You can also keep up to date on all the latest trends by liking our [Facebook page](#) and [Instagram page](#).

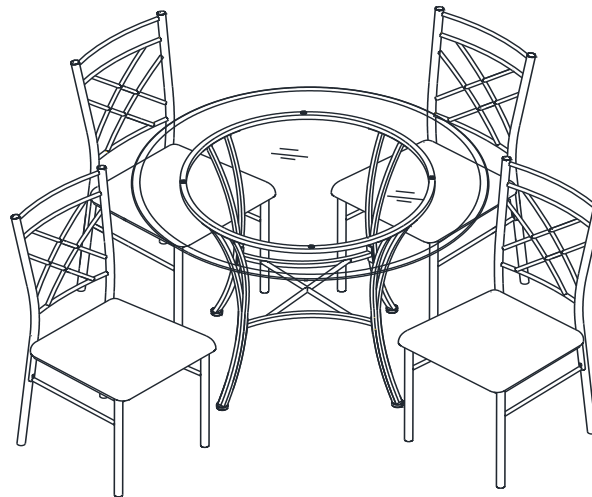

Date of Purchase: \_\_\_\_ / \_\_\_\_ / \_\_\_\_

Lot Number: \_\_\_\_\_

(located on carton)

Questions, concerns, missing parts? Customer satisfaction is important to us at Dorel Asia. **CONTACT OUR CUSTOMER SERVICE DEPARTMENT BEFORE RETURNING PRODUCT TO THE RETAILER.**

Our agents are available Monday to Friday 8am to 5pm (EST) to take your call and answer any questions. For faster service, always have the model number ready when contacting us.  
toll free #: 1-800-295-1980

You can also reach us by email or by visiting our website and clicking on the Support tab:  
das@dorel.com

www.dorelliving.com

NOTE: THIS INSTRUCTION BOOKLET CONTAINS **IMPORTANT** SAFETY INFORMATION. PLEASE READ AND KEEP FOR FUTURE REFERENCE.

## CUSTOMER SERVICE

You can also contact us by writing to the address listed below. Please include the product model number, color and a detailed description of your enquiry.

**Dorel Living - Customer Service Department**  
**12345 Albert-Hudon Boulevard, Suite 100**  
**Montreal, Quebec**  
**Canada, H1G 3L1**

## NOTES AND INSTALLATION

- \* Ensure all parts and components are present before beginning assembly.
- \* Assemble on a soft, smooth surface to prevent damage to the product finish.
- \* Read all instructions before use.
- \* **DO NOT** use power tools.
- \* **CAUTION:** Adult assembly required.
- \* Assembly may require two people.
- \* Estimated assembly time is 45-60 minutes
- \* Phillips head screwdriver is not included.

## CARE, CLEANING AND MAINTENANCE

Dust this item regularly with a soft, lint-free cloth to prevent soil build up. Do not soak or wash in hot water. Wipe with a soft, damp cloth if necessary. Do not use abrasives, cleansers or polish.

Check all bolts, screws and fasteners periodically and tighten them if necessary.

## 1-YEAR LIMITED WARRANTY

Dorel warrants its product to be free from defects in material and workmanship and agrees to remedy any such defect. This warranty covers 1 year from the date of original purchase from authorized retailers. This warranty is valid only upon presentation of proof of purchase. This is solely limited to the repair or replacement of defective furniture components and no assembly labor is included. This warranty does not apply to any product which has been improperly assembled, subjected to misuse or abuse or which has been altered or repaired in any way. The warranty does not cover wearing, tearing, fading or splitting of the fabric (where applicable). This warranty gives you specific legal rights and you may also have other rights which vary from State to State or Province to Province.



**WARNING: Should this product become damaged, and/or components are broken or missing, DO NOT USE.**

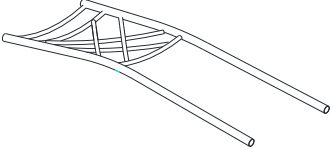
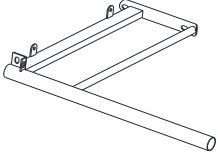
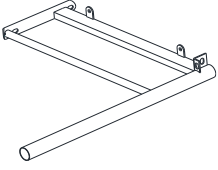
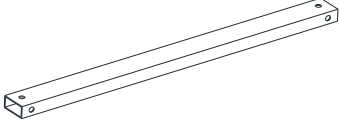
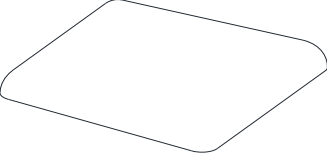
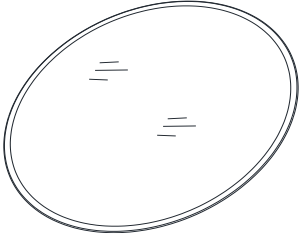
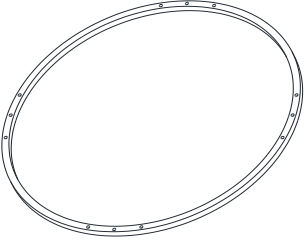
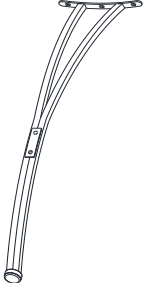
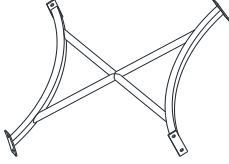

# 5 PC METAL GLASS DINETTE DL8718

## PARTS LIST

<p><b>A</b></p> 	<p><b>B</b></p> 	<p><b>C</b></p> 
<p style="text-align: center;">CHAIR BACK 4 PCS</p>	<p style="text-align: center;">CHAIR LEFT LEG 4 PCS</p>	<p style="text-align: center;">CHAIR RIGHT LEG 4 PCS</p>
<p><b>D</b></p> 	<p><b>E</b></p> 	<p><b>F</b></p> 
<p style="text-align: center;">STRETCHER 4 PCS</p>	<p style="text-align: center;">SEAT CUSHION 4 PCS</p>	<p style="text-align: center;">GLASS TOP 1 PC</p>
<p><b>G</b></p> 	<p><b>H</b></p> 	<p><b>I</b></p> 
<p style="text-align: center;">TOP FRAME 1PC</p>	<p style="text-align: center;">TABLE LEG 4PCS</p>	<p style="text-align: center;">TABLE TUBE BASE 1PC</p>

# 5 PC METAL GLASS DINETTE DL8718

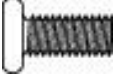
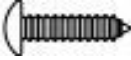
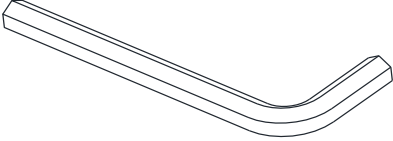
## HARDWARE LIST

1  Ø1/4"*1/2"	2  Ø5/32"*5/8"	3  M4
BOLT 52 PCS	SCREW 16 PCS	ALLEN KEY 1 PC
4  RUBBER PAD 4 PCS		

# 5 PC METAL GLASS DINETTE DL8718

## STEP 1

Attach table legs (H) to the table frame (G) with bolts (1) using the Allen Key (3) as shown below.

NOTE: Do not fully tighten the bolts. Loose bolts will facilitate assembly in the following steps.

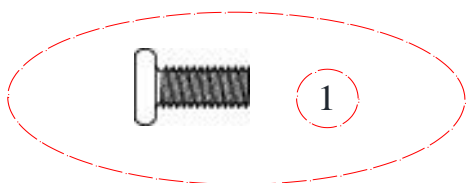
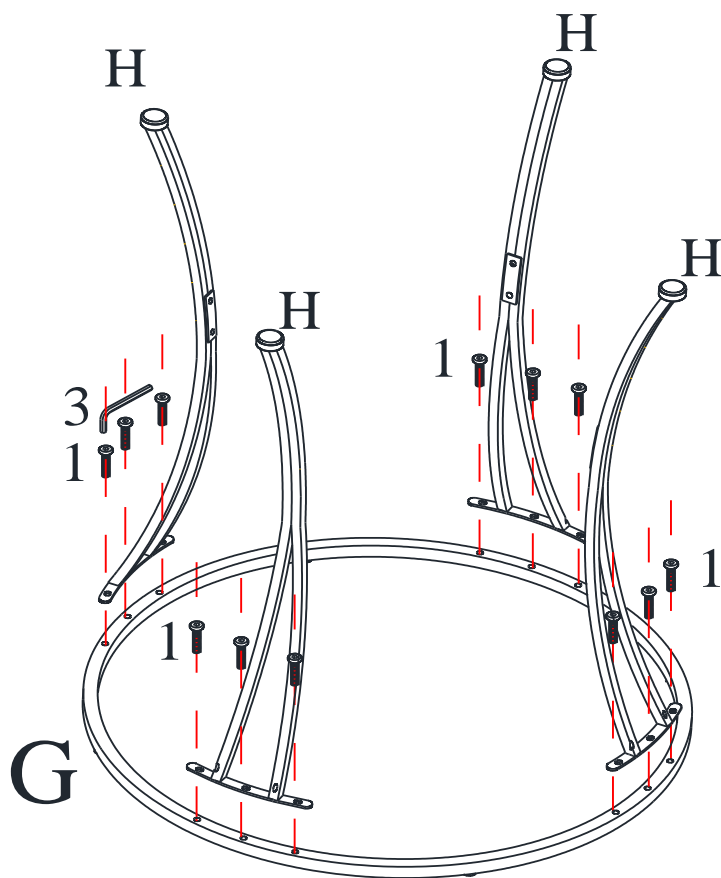

# 5 PC METAL GLASS DINETTE DL8718

## STEP 2

Attach the table tube base (I) to the table legs (H) with bolts (1) using the Allen Key (3).

Adjust the assembled unit to ensure all surfaces are aligned and flush and tighten all the bolts installed.

Turn the table upright.

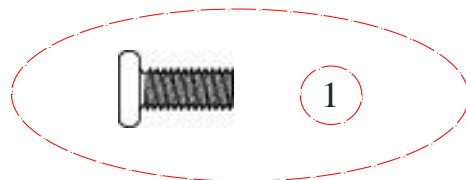
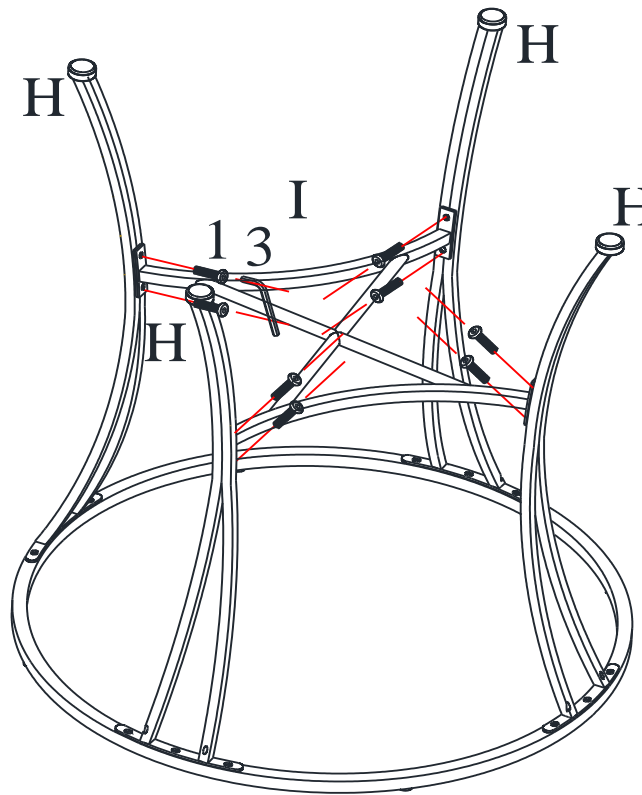

# 5 PC METAL GLASS DINETTE DL8718

## STEP 3

Place rubber pads (4) onto the table frame (G).

With the help of another person, gently put the glass top (F) on the table frame (G).

Ensure the table top is placed at the center of the table frame.

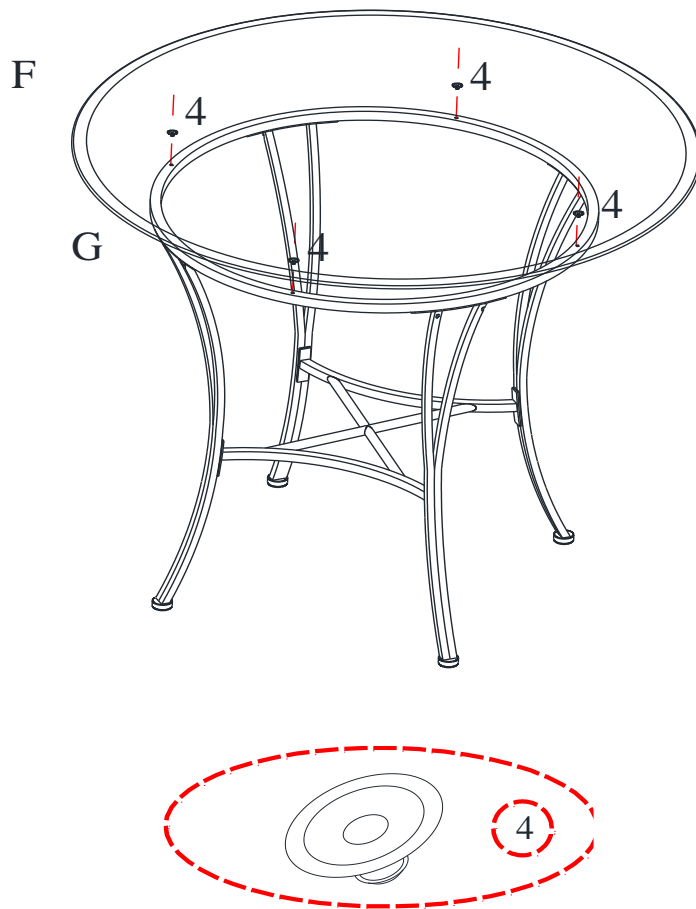

# 5 PC METAL GLASS DINETTE DL8718

## STEP 4

Attach chair left leg (B) and chair right leg (C) to the chair back (A) with bolts (1) using the Allen key (3).

NOTE: Do not fully tighten the bolts. Loose bolts will facilitate assembly in the following steps.

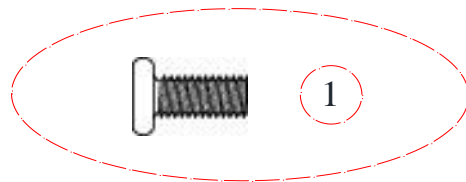
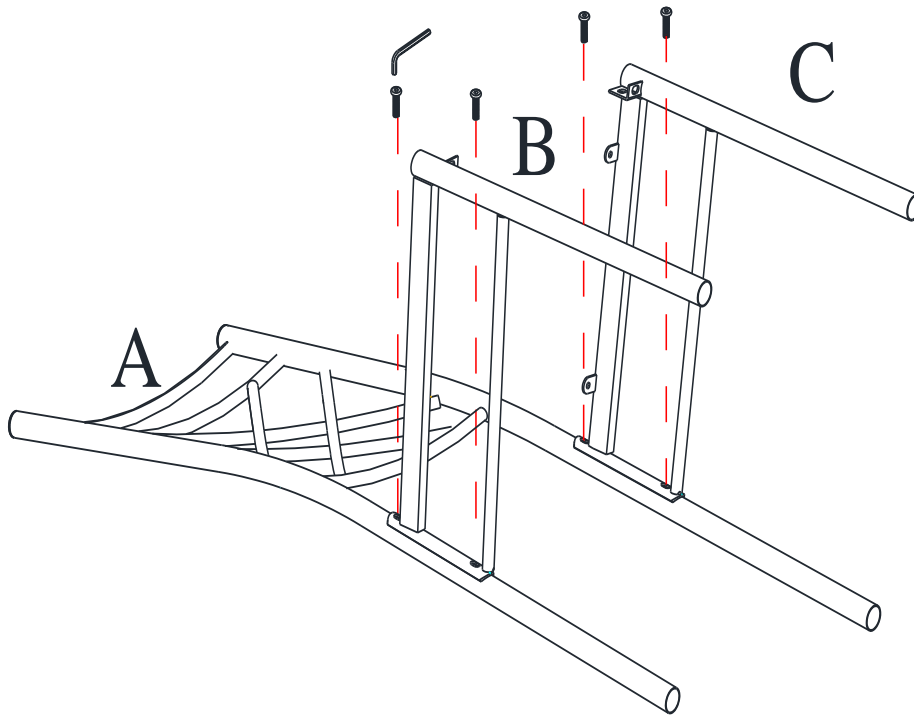



# 5 PC METAL GLASS DINETTE DL8718

## STEP 5

Place stretcher (D) between the chair left leg (B) and the chair right leg (C).  
Using the Allen key (3), secure the stretcher (D) to the chair legs (B & C) with bolts (1).  
Turn the chair frame upright and make sure it rests evenly on the floor.  
Use Allen key (3) to tighten all the bolts.

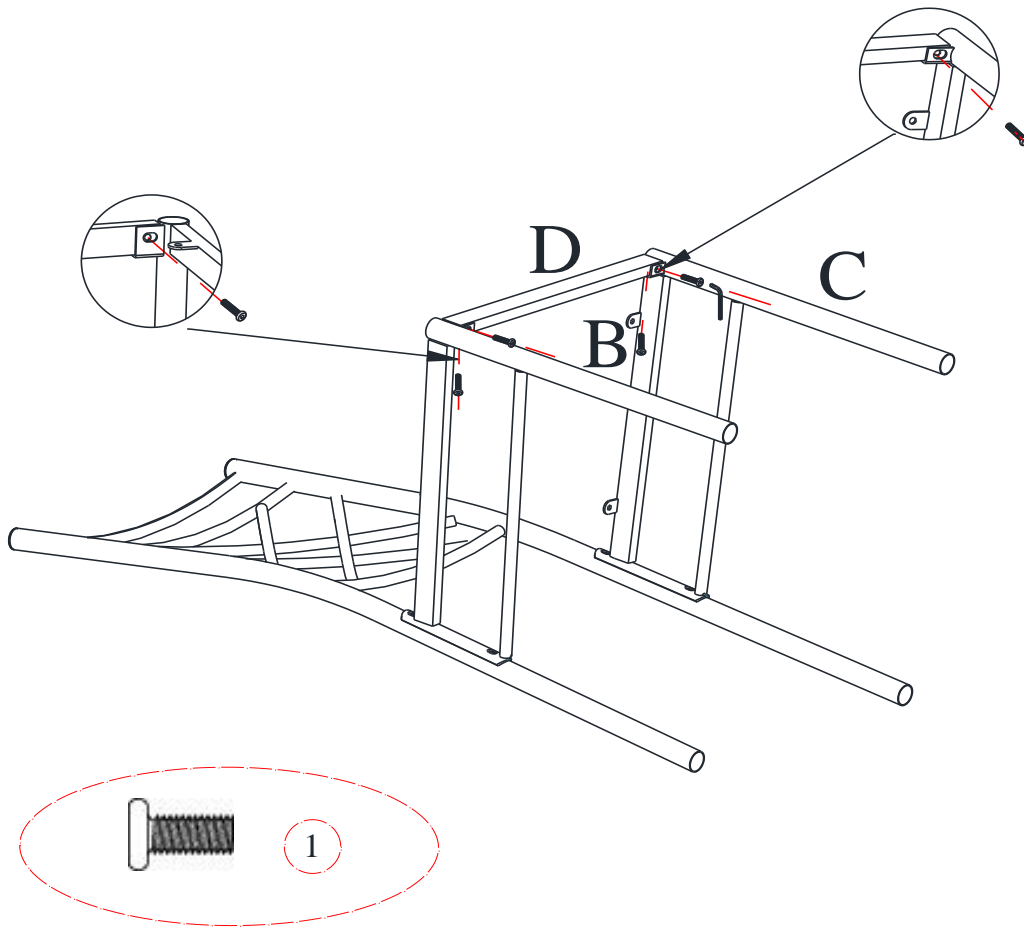

# 5 PC METAL GLASS DINETTE DL8718

## STEP 6

Place the chair frame and seat cushion (E) upside down as shown below.  
Attach seat cushion (E) to the chair frame with screws (2) using a Phillips head screwdriver (not included).

Turn the assembled chair upright.

NOTE: screws (2) will make their own holes. Do not use power tools and do not over tighten screws.

Repeat steps 4 to 6 to assemble the remaining chairs.

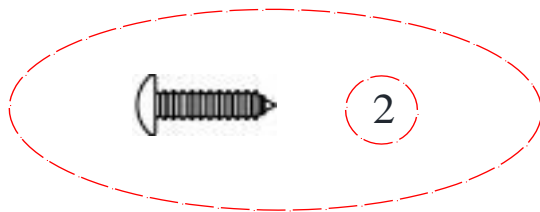
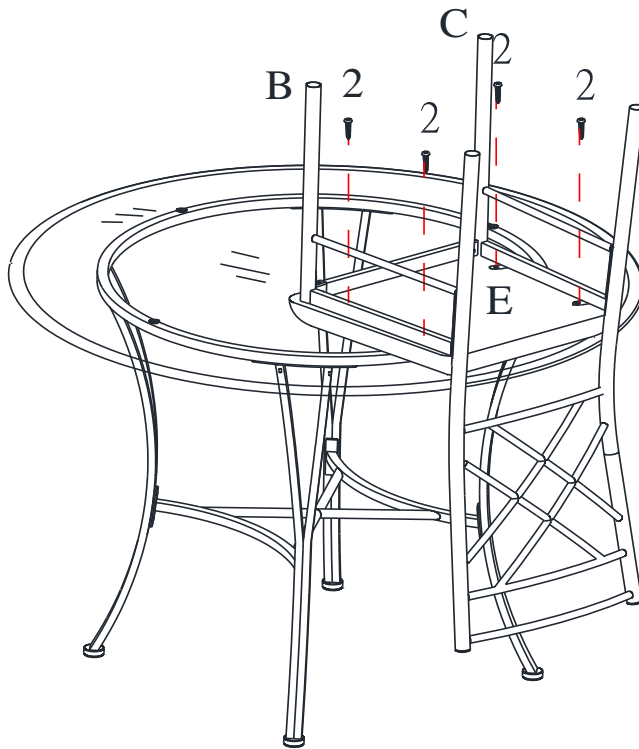

# 5 PC METAL GLASS DINETTE DL8718



**CAUTION:** This unit is intended for use only with the products and/or maximum weights indicated. Use with other products and/or products heavier than the maximum weights indicated may result in instability or cause possible injury.

MAXIMUM WEIGHT  
100 Lbs

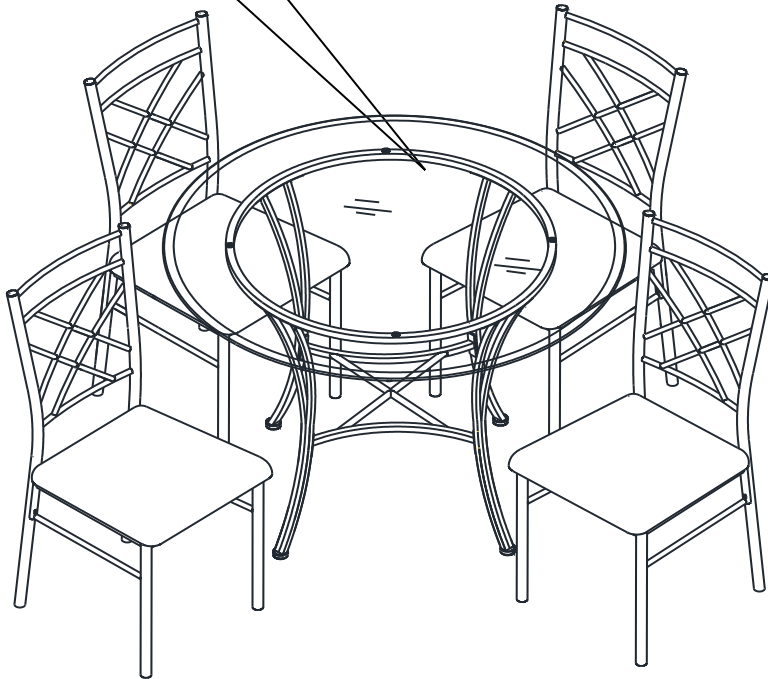

**DO NOT RETURN PRODUCT TO THE STORE.**

If a part is missing or damaged, contact our customer service department.  
We will replace the part FREE of charge.



Tel #: 1-800-295-1980  
E-Mail: [das@dorel.com](mailto:das@dorel.com)

¡Felicitaciones por su nueva compra de un mueble! Los muebles de la línea **Dorel Living** han sido diseñados con la calidad, la comodidad y el estilo en mente. Estamos seguros de que este mueble le servirá por muchos años con su comodidad excepcional.

Le recomendamos que antes de comenzar a armarlo se familiarice con su nueva compra y tome unos minutos de su tiempo para leer este manual. Contiene información importante sobre nuestra garantía y consejos de cuidados para que su mueble siempre conserve su apariencia de nuevo.

Para obtener más ideas de muebles inspirantes, visite nuestro sitio web en [www.dorelliving.com](http://www.dorelliving.com)

También puede mantenerse informado de todas las últimas tendencias suscribiéndose a nuestra página en [Facebook page](#).

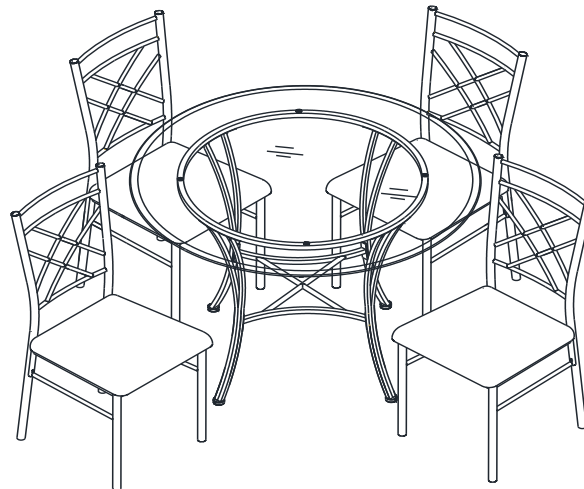

Fecha de compra: \_\_\_\_ / \_\_\_\_ / \_\_\_\_

Número de lote: \_\_\_\_\_

(tomado del cartón)

Preguntas, inquietudes, partes que faltan? La satisfacción del cliente es importante para nosotros en Dorel Asia. **CONTACTE NUESTRO DEPARTAMENTO DE SERVICIO AL CLIENTE ANTES DE DEVOLVER EL PRODUCTO A LA TIENDA.**

Nuestros agentes están disponibles de lunes a viernes de 8 a.m. a 5 p.m. (EST) para atender su llamada y responder a cualquier pregunta. Para un servicio más rápido, siempre tenga listo el número de modelo al contactarnos. Nuestro número gratuito es: 1-800-295-1980

También puede comunicarse con nosotros por correo electrónico o visitando nuestro sitio web haciendo clic en los enlaces de soporte:

das@dorel.com  
www.dorelliving.com

**NOTA: ESTE MANUAL DE INSTRUCCIONES CONTIENE INFORMACIÓN DE SEGURIDAD IMPORTANTE. POR FAVOR, LÉALO Y CONSÉRVELO PARA CONSULTARLO EN EL FUTURO.**

## SERVICIO AL CLIENTE

También puede contactarnos escribiendo a la dirección que figura a continuación. Por favor incluya el número de modelo del producto, el color y una descripción detallada de su pregunta.

**Dorel Living - Customer Service Department**  
**12345 Albert-Hudon Boulevard, Suite 100**  
**Montreal, Quebec**  
**Canada, H1G 3L1**

## NOTAS E INSTALACIÓN

- \* Asegúrese de tener todas las piezas y componentes antes de comenzar a armar el producto.
- \* Arme el producto sobre una superficie suave y lisa para evitar dañar el acabado del producto
- \* Lea todas las instrucciones antes de armar el producto.
- \* **NO** use herramientas eléctricas.
- \* **PRECAUCIÓN:** Debe ser armada por un adulto.
- \* Tiempo estimado para armar el producto: 45 - 60 minutos
- \* Pueden necesitarse dos personas para armar y manipular el producto.
- \* El destornillador Phillips no está incluido.

## CUIDADO, LIMPIEZA Y MANTENIMIENTO

Limpie este artículo regularmente con un paño suave y sin pelusas para evitar la acumulación de suciedad. No empape ni lave con agua caliente. Limpie con un paño suave y húmedo si es necesario. No utilice abrasivos, limpiadores ni abrillantadores.

Revise todos los pernos, tornillos y sujetadores periódicamente y apriételos si es necesario.

## GARANTÍA LIMITADA DE 1 AÑO

Dorel garantiza que este producto está libre de defectos de material y mano de obra y se compromete a remediar cualquier defecto de este tipo. Esta garantía cubre 1 año a partir de la fecha de compra original. Esta garantía es válida solamente con presentación de una prueba de compra. Esto se limita a la reparación o reemplazo de componentes defectuosos del mueble y no se incluye ningún trabajo de ensamblaje. Esta garantía no se aplica a ningún producto que haya sido mal ensamblado, sujeto a mal uso o abuso, o que haya sido alterado o reparado de cualquier manera. Cualquier uso, rotura o pérdida de color de la tela no están incluidos en esta garantía (donde corresponda). Esta garantía le da derechos legales específicas y usted puede también tener otros derechos que varían de estado a estado o de provincia a provincia.



**ADVERTENCIA: Si este producto está dañado y/o ciertas piezas faltan o están rotas, NO LO USE.**



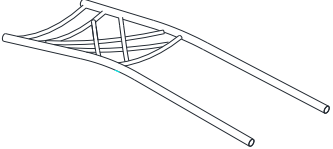
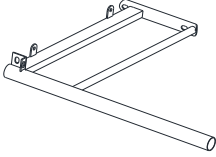
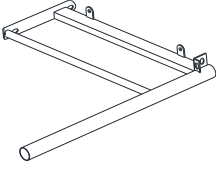
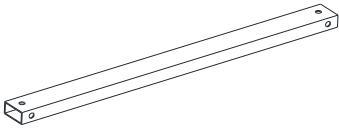
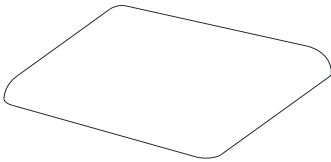
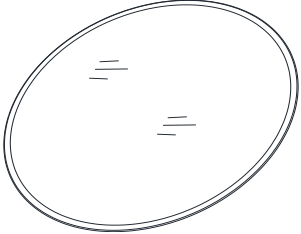
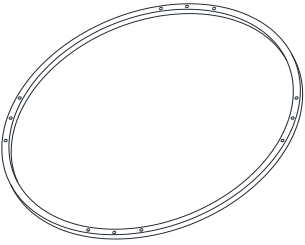
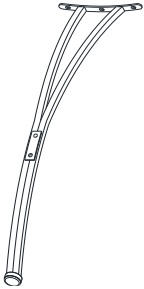
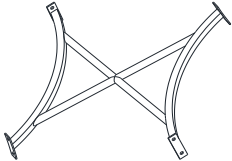

# COMEDOR DE METAL PEQUEÑO 5 PIEZAS DL8718

## LISTA DE PIEZAS

<p><b>A</b></p> 	<p><b>B</b></p> 	<p><b>C</b></p> 
<p>RESPALDO 4 PZAS</p>	<p>PATA IZQUIERDA DE SILLA 4 PZAS</p>	<p>PATA DERECHA DE SILLA 4 PZAS</p>
<p><b>D</b></p> 	<p><b>E</b></p> 	<p><b>F</b></p> 
<p>TENSOR 4 PZAS</p>	<p>COJÍN 4 PZAS</p>	<p>TABLERO DE VIDRIO 1 PZA</p>
<p><b>G</b></p> 	<p><b>H</b></p> 	<p><b>I</b></p> 
<p>MARCO SUPERIOR 1PZA</p>	<p>PATA DE MESA 4PZAS</p>	<p>BASE DE MESA TUBO 1PZA</p>

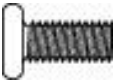
# COMEDOR DE METAL PEQUEÑO 5 PIEZAS DL8718

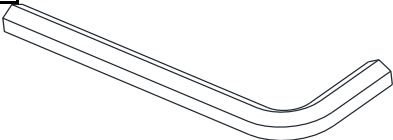
## LISTA DE TORNILLOS Y ACCESORIOS

1	  Ø1/4"*1/2"	2	  Ø5/32"*5/8"	3	  M4
PERNO 52 PZAS		TORNILLO 16 PZAS		LLAVE ALLEN 1 PZA	
4					
TOPES DE CAUCHO 4 PZAS					

# COMEDOR DE METAL PEQUEÑO 5 PIEZAS DL8718

## ETAPA 1

Fije las patas de la mesa (H) al marco de la mesa (G) con los pernos (1) usando la llave Allen (3) como se muestra a continuación.

NOTA: No apriete completamente los pernos. Los pernos sueltos facilitarán el montaje en los siguientes pasos.

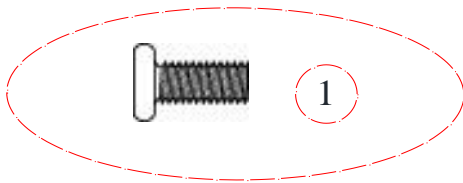
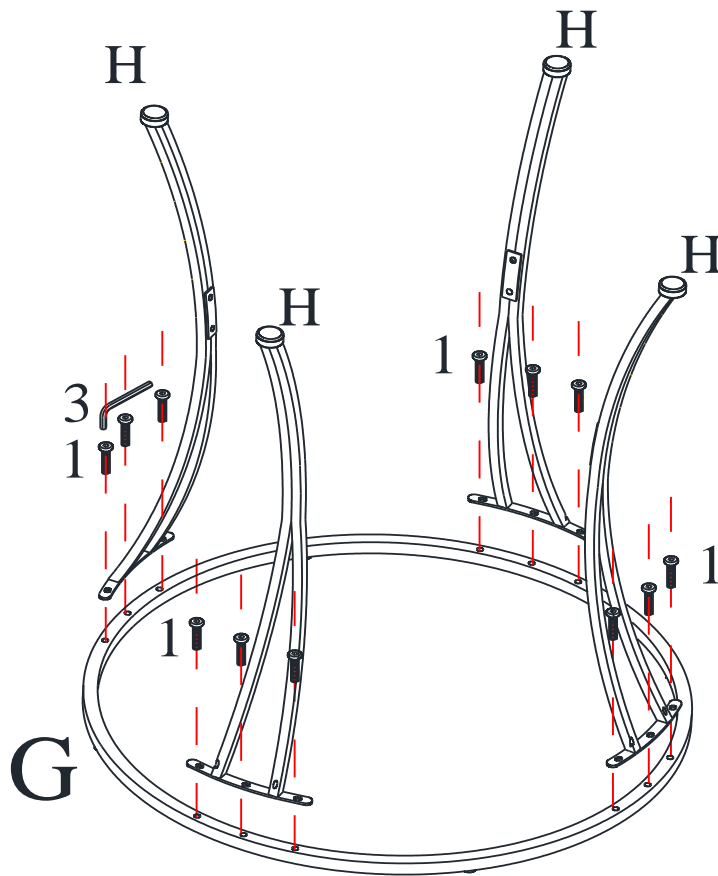



# COMEDOR DE METAL PEQUEÑO 5 PIEZAS DL8718

## ETAPA 2

Fije la base del tubo de la mesa (I) a las patas de la mesa (H) con los pernos (1), use la llave Allen (3) para instalar los pernos.

Ajuste la unidad ensamblada para asegurarse de que todas las superficies estén alineadas y al ras y apriete todos los pernos instalados.

Gire la mesa a su posición vertical.

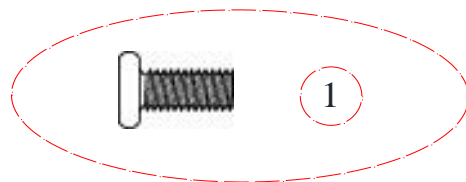
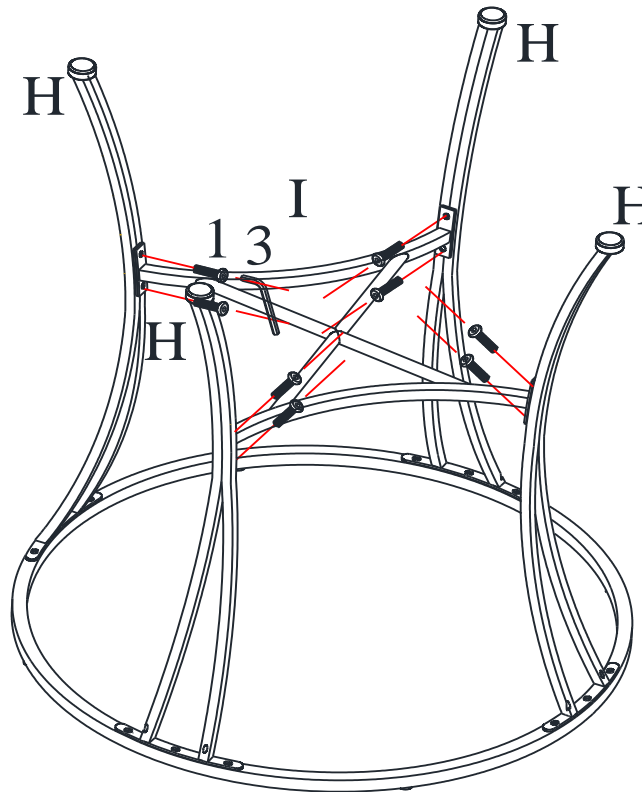

# COMEDOR DE METAL PEQUEÑO 5 PIEZAS DL8718

## ETAPA 3

Coloque los topes de caucho (4) en el marco de la mesa (G).

Con la ayuda de otra persona, coloque suavemente el tablero de vidrio (F) sobre el marco de la mesa (G).

Asegúrese de que el tablero de la mesa esté colocado en el centro del marco de la mesa.

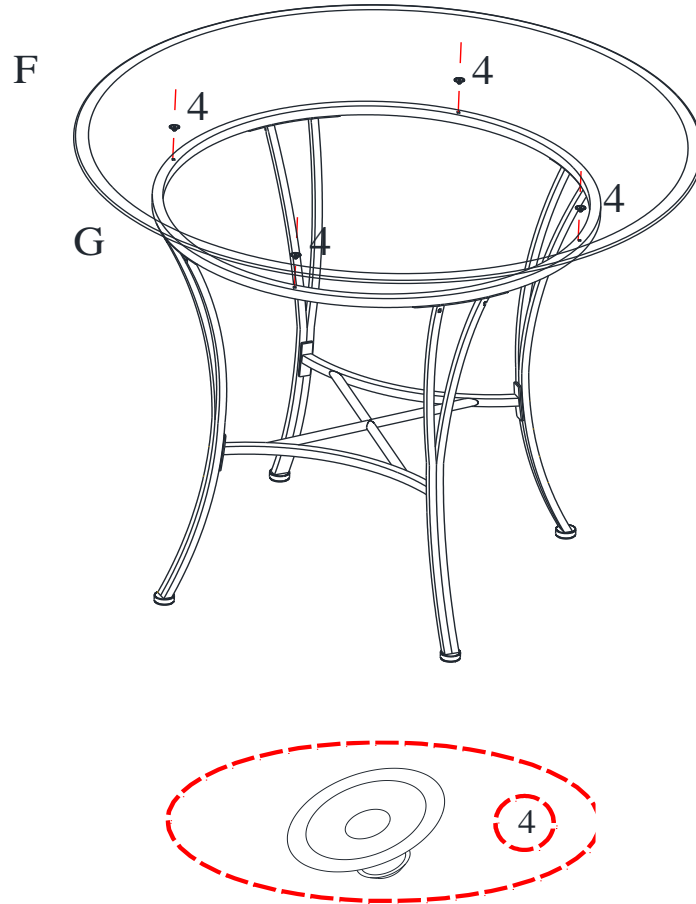

# COMEDOR DE METAL PEQUEÑO 5 PIEZAS DL8718

## ETAPA 4

Fije la pata izquierda (B) y la pata derecha (C) al respaldo (A) de la silla con los pernos (1), use la llave Allen (3) para instalar los pernos.

NOTA: No apriete completamente los pernos. Los pernos sueltos facilitarán el montaje en los siguientes pasos.

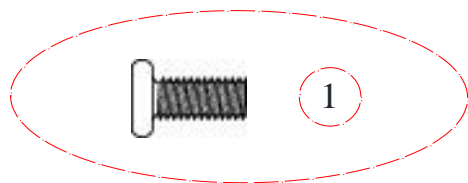
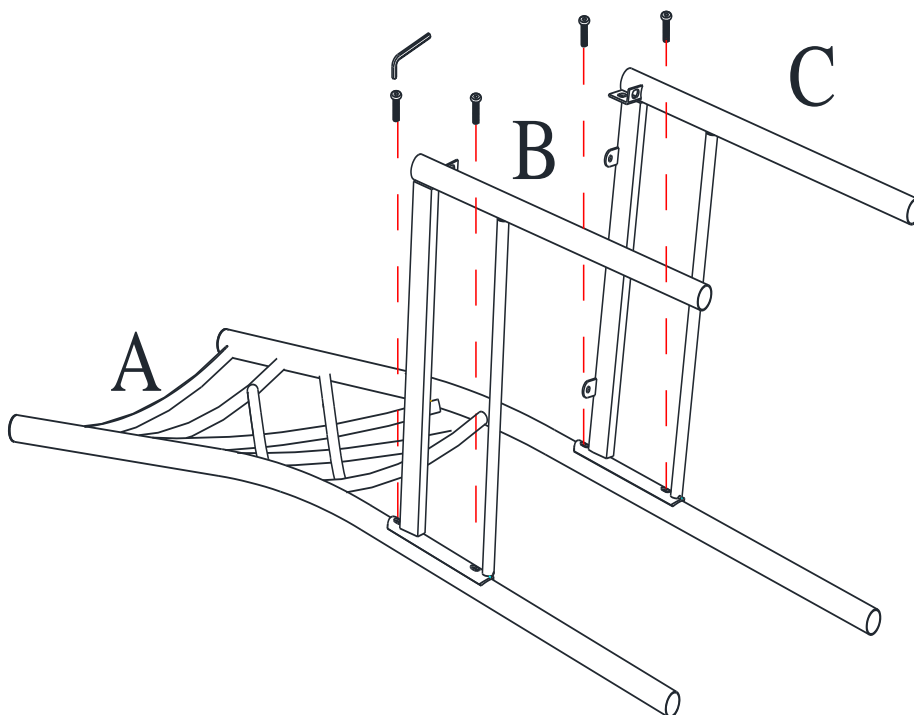

# COMEDOR DE METAL PEQUEÑO 5 PIEZAS DL8718

## ETAPA 5

Coloque el tensor (D) entre la pata izquierda de la silla (B) y la pata derecha de la silla (C).

Fije el tensor (D) a las patas de la silla (B y C) con los pernos (1) y la llave Allen (3).

Gire el marco de la silla hacia arriba y asegúrese de que descance uniformemente sobre el piso.

Use la llave Allen (3) para apretar todos los pernos.

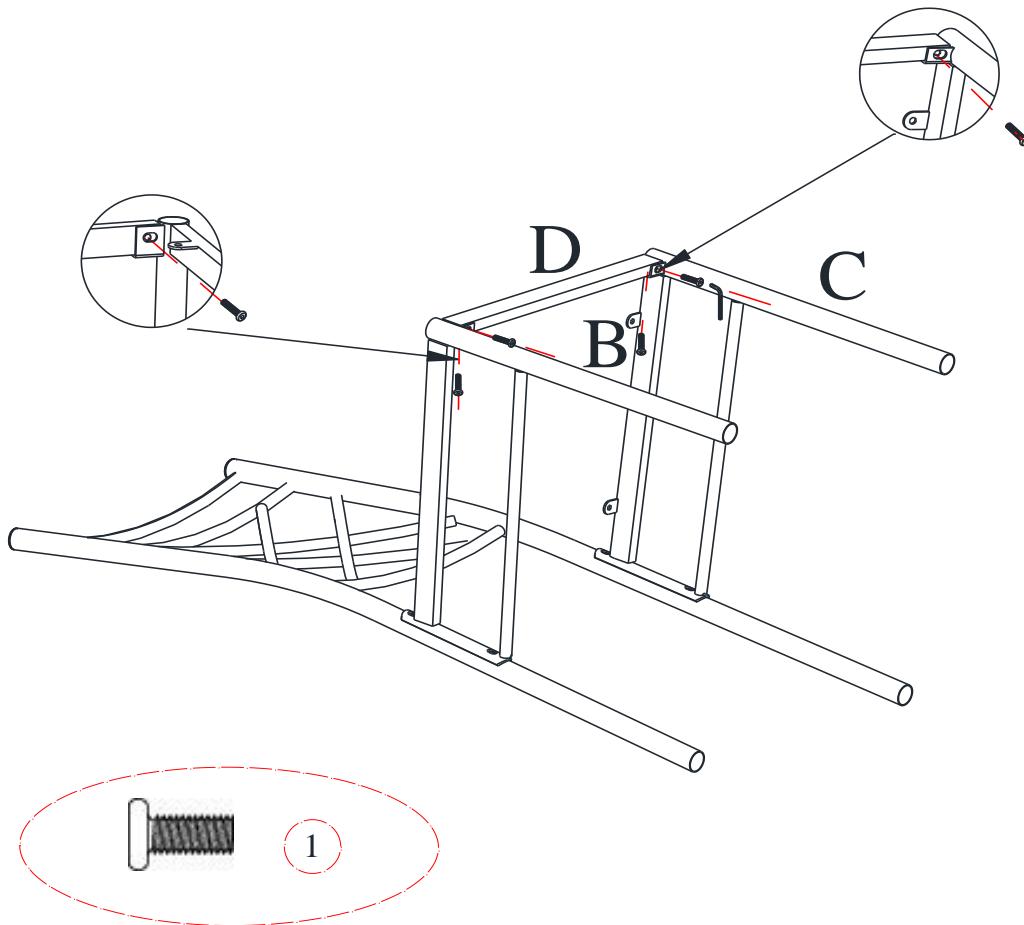

# COMEDOR DE METAL PEQUEÑO 5 PIEZAS DL8718

## ETAPA 6

Coloque el marco de la silla y el cojín del asiento (E) boca abajo como se muestra a continuación.

Fije el cojín del asiento (E) al marco de la silla con los tornillos (2) con un destornillador Phillips (no incluido).

Gire la silla ensamblada hacia arriba.

NOTA: los tornillos (2) harán sus propios agujeros. No utilice herramientas eléctricas y no apriete demasiado los tornillos.

Repita los pasos 4 a 6 para ensamblar las sillas restantes.

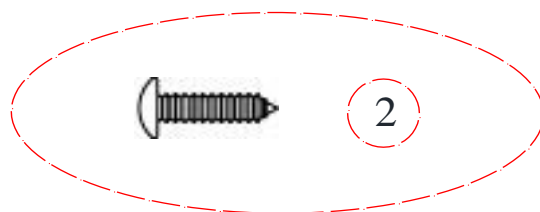
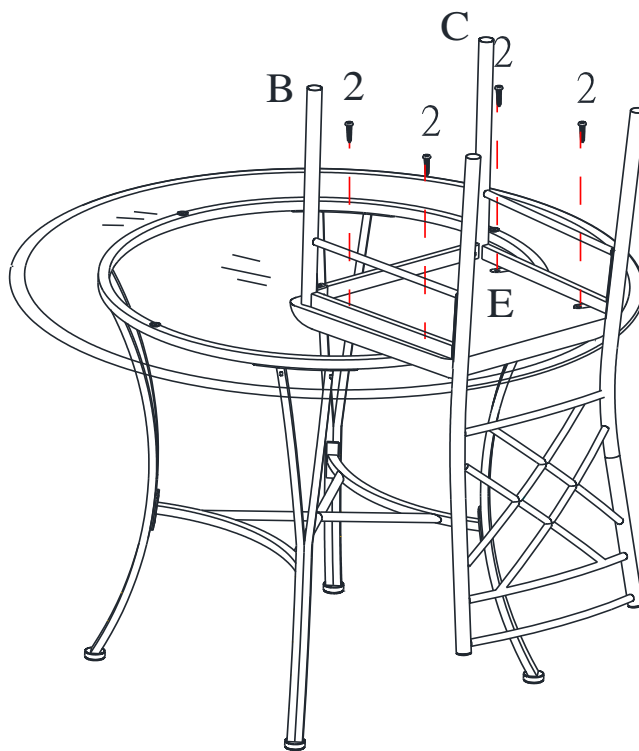

# COMEDOR DE METAL PEQUEÑO 5 PIEZAS DL8715



**PRECAUCIÓN:** Esta unidad está diseñada para ser utilizada únicamente con los productos y/o pesos máximos indicados. Su uso con otros productos y/o productos más pesados que los pesos máximos indicados puede provocar inestabilidad o causar lesiones.

Peso máximo  
100 LBS

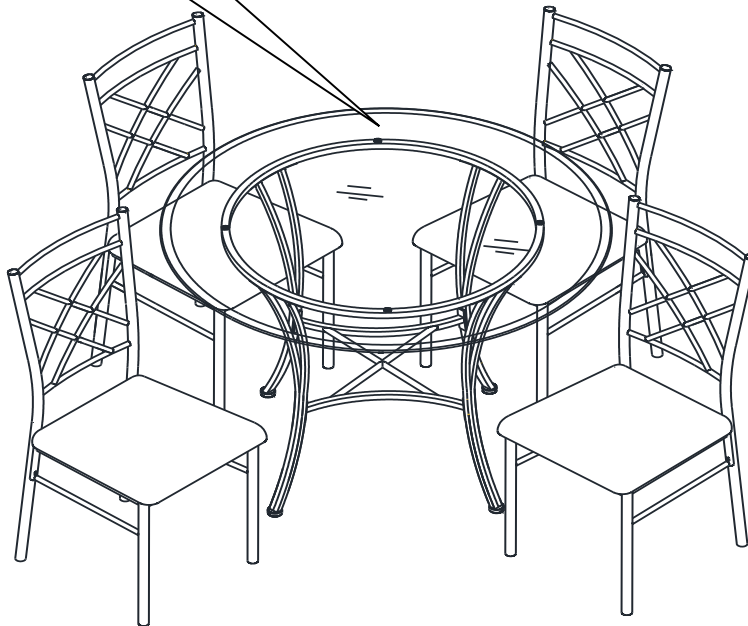

**NO DEVUELVA EL PRODUCTO A LA TIENDA.**

Si falta una pieza o está dañada, contacte nuestro departamento de servicio al cliente. Reemplazaremos la pieza SIN cargo alguno.



Tel #: 1-800-295-1980  
Correo electrónico: [das@dorel.com](mailto:das@dorel.com)

Modelo No:

DL8718

CODIGO UPC:

0-65857-19847-8

Félicitations pour votre dernier achat d'un meuble ! Les meubles de la ligne **Dorel Living** ont été conçus ayant en tête la qualité, la commodité et le style. Nous sommes convaincus que ce meuble vous servira durant de nombreuses années avec un confort exceptionnel.

Nous vous encourageons à vous familiariser avec les caractéristiques de votre nouveau meuble avant de commencer l'assemblage; prenez donc quelques minutes pour lire ce manuel. Il contient de l'information importante concernant notre garantie et des conseils d'entretien pour vous assurer de garder votre meuble aussi beau qu'aux premiers jours.

Pour trouver d'autres idées inspirantes, veuillez visiter notre site web à [www.dorelliving.com](http://www.dorelliving.com)

Vous pouvez aussi souscrire à notre page **Facebook** pour être à la fine pointe de toutes les dernières tendances.

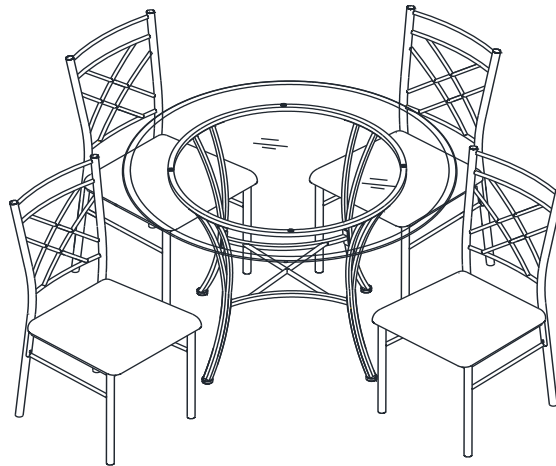

Date d'achat: \_\_\_\_\_ / \_\_\_\_\_ / \_\_\_\_\_

Numéro de lot: \_\_\_\_\_

(sur la boîte)

Des questions, des préoccupations, des pièces manquantes? La satisfaction du client est importante pour nous chez Dorel Asia. **CONTACTEZ NOTRE SERVICE À LA CLIENTÈLE AVANT DE RETOURNER LE PRODUIT AU DÉTAILLANT.**

Nos agents sont disponibles du lundi au vendredi de 8h à 17h (HNE) pour prendre votre appel et répondre à vos questions. Pour un service plus rapide, ayez toujours le numéro de modèle à portée de main lorsque vous nous contactez.

Sans frais #: 1-800-295-1980

Vous pouvez également nous joindre par courriel ou en visitant notre site Web et en cliquant sur les liens de support:

[das@dorel.com](mailto:das@dorel.com)

[www.dorelliving.com](http://www.dorelliving.com)

NOTE: CE MANUEL D'INSTRUCTIONS CONTIENT INFORMATION DE SÉCURITÉ **IMPORTANTE**. VEUILLEZ LE LIRE ET LE CONSERVER POUR RÉFÉRENCE ULTÉRIEURE.

## SERVICE À LA CLIENTÈLE

Vous pouvez également nous contacter en écrivant à l'adresse ci-dessous. S'il vous plaît inclure le numéro de modèle du produit, la couleur et une description détaillée de votre demande.

**Dorel Living - Customer Service Département**  
**12345 Albert-Hudon Boulevard, Suite 100**  
**Montreal, Québec**  
**Canada, H1G 3L1**

## NOTES ET INSTALLATION

- \* Assurez-vous que toutes les pièces et les composantes sont présentes avant de commencer l'assemblage.
- \* Assemblez sur une surface douce et lisse pour éviter d'endommager la finition du produit.
- \* Lisez toutes les instructions avant l'assemblage.
- \* **NE PAS** utiliser d'outils électriques.
- \* **ATTENTION:** Doit être assemblé par un adulte.
- \* L'assemblage et la manipulation nécessitent deux personnes.
- \* Temps d'assemblage estimé: 45 - 60 minutes.
- \* Le tournevis cruciforme n'est pas inclus.

## SOIN, NETTOYAGE ET ENTRETIEN

Époussetez régulièrement ce produit avec un chiffon doux et non pelucheux pour éviter l'accumulation de terre. Ne pas tremper ou laver à l'eau chaude. Essuyez avec un chiffon doux et humide si nécessaire. N'utilisez pas d'abrasifs, de nettoyeurs ou de vernis.

Vérifiez régulièrement les boulons/vis et serrez-les si nécessaire.

## GARANTIE LIMITÉE DE 1 AN

Dorel garantit que son produit est exempt de défauts de matériaux et de fabrication et accepte de remédier à un tel défaut. Cette garantie couvre un (1) an à partir de la date d'achat originale. Cette garantie est valable uniquement sur présentation d'une preuve d'achat. Cette garantie se limite exclusivement à la réparation ou au remplacement de pièces défectueuses du mobilier et aucun travail d'assemblage n'est inclus. Cette garantie ne s'applique pas à un produit qui a été assemblé incorrectement, soumis à une mauvaise utilisation ou abus, ou qui a été modifié ou réparé de quelque façon. L'usure, les déchirures ou la décoloration du tissu ne sont pas couverts par cette garantie (le cas échéant). Cette garantie vous donne des droits légaux spécifiques et vous pouvez également avoir d'autres droits qui varient d'un État à l'autre ou d'une province à l'autre.



**AVERTISSEMENT: Si ce produit est endommagé, et/ou des pièces sont brisées ou manquantes, NE PAS UTILISER.**



# COIN-REPAS 5 PIÈCES MÉTAL



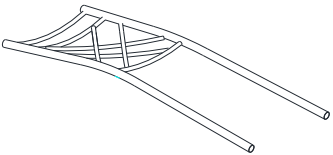
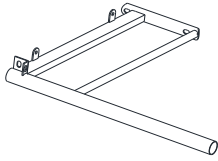
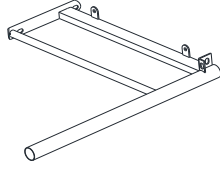
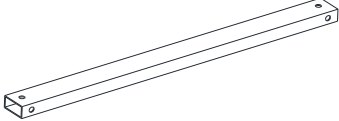
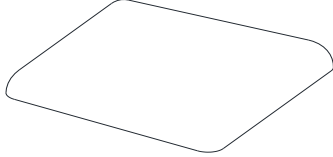
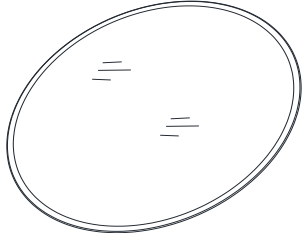
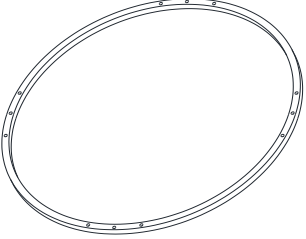
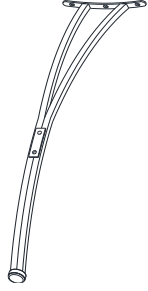
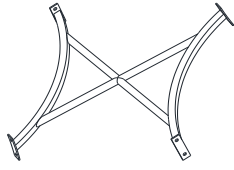

## DL8718

### LISTE DE PIÈCES

<p><b>A</b></p> 	<p><b>B</b></p> 	<p><b>C</b></p> 
<p>DOSSIER 4 PCES</p>	<p>PIED DE CHAISE GAUCHE 4 PCES</p>	<p>PIED DE CHAISE DROIT 4 PCES</p>
<p><b>D</b></p> 	<p><b>E</b></p> 	<p><b>F</b></p> 
<p>TENDEUR 4 PCES</p>	<p>COUSSIN 4 PCES</p>	<p>DESSUS EN VERRE 1 PCE</p>
<p><b>G</b></p> 	<p><b>H</b></p> 	<p><b>I</b></p> 
<p>CADRE DE LA TABLE 1PCE</p>	<p>PIED TABLE 4PCES</p>	<p>TABLE TUBE BASE 1PCE</p>

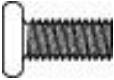
# COIN-REPAS 5 PIÈCES MÉTAL DL8718

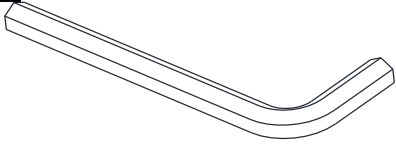
## LISTE DE QUINCAILLERIE

1  Ø1/4"*1/2"	2  Ø5/32"*5/8"	3  M4
BOULON 52 PCES	VIS 16 PCES	CLÉ ALLEN 1 PCE
4  CAOUTCHOUC 4 PCES		

# COIN-REPAS 5 PIÈCES MÉTAL DL8718

## ÉTAPE 1

Fixez les pieds de la table (H) au cadre de la table (G) avec les boulons (1) à l'aide de la clé Allen (3) comme indiqué ci-dessous.

NOTE: Ne serrez pas complètement les boulons. Des boulons desserrés faciliteront l'assemblage dans les étapes suivantes.

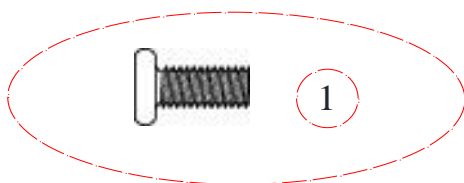
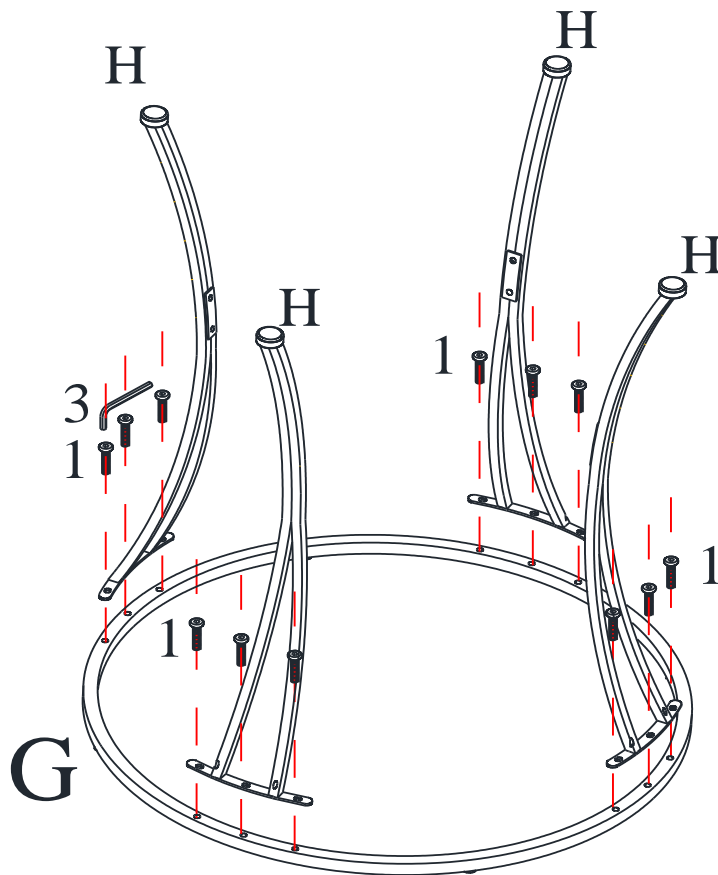

# COIN-REPAS 5 PIÈCES MÉTAL DL8718

## ÉTAPE 2

Fixez la base tube de la table (I) aux pieds de la table (H) à l'aide des vis (1) à l'aide de la clé Allen (3).

Ajustez l'unité assemblée pour vous assurer que toutes les surfaces sont alignées et au niveau et serrez tous les boulons installés.

Redressez la table.

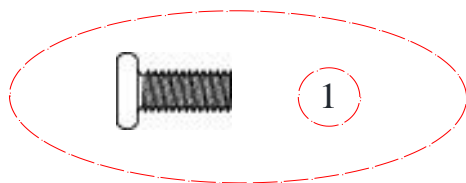
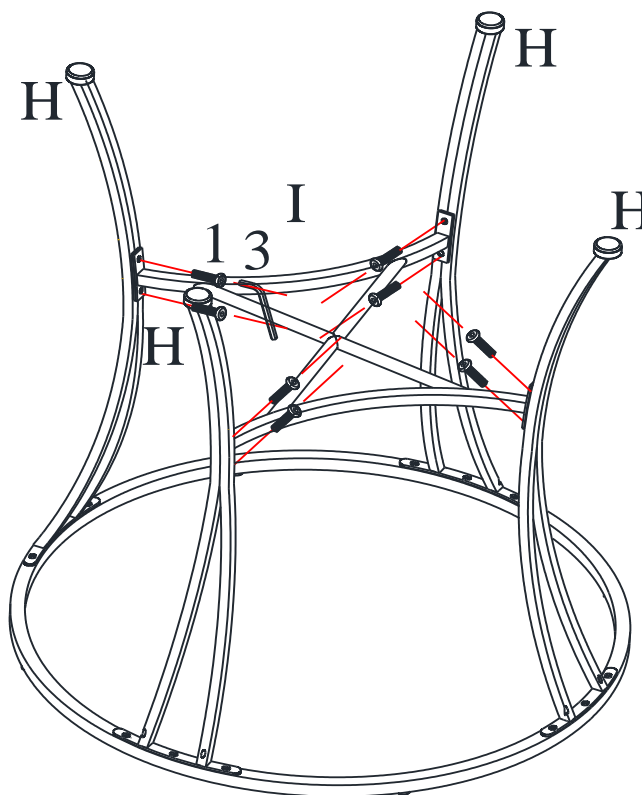

# COIN-REPAS 5 PIÈCES MÉTAL DL8718

## ÉTAPE 3

Placez des coussinets de caoutchouc (4) sur le cadre de la table (G).

Avec l'aide d'une autre personne, posez doucement le dessus en verre (F) sur le cadre de la table (G).

Assurez-vous que le dessus de la table est placé au centre du cadre de la table.

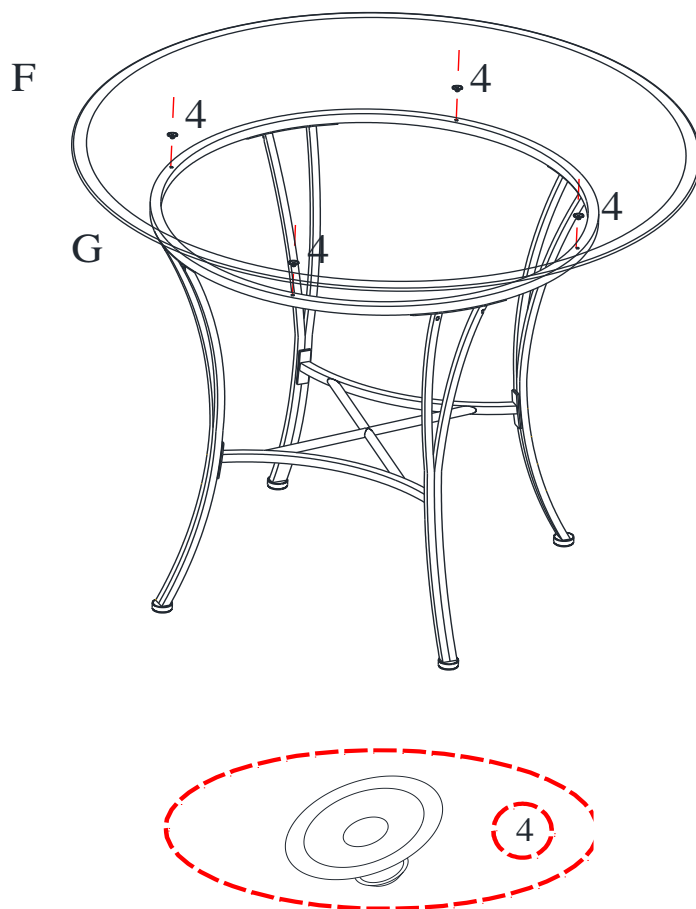

# COIN-REPAS 5 PIÈCES MÉTAL DL8718

## ÉTAPE 4

Fixez le pied gauche de la chaise (B) et le pied droit de la chaise (C) au dossier (A) à l'aide des boulons (1) et à l'aide de la clé Allen (3).

NOTE: Ne serrez pas complètement les boulons. Des boulons desserrés faciliteront l'assemblage dans les étapes suivantes.

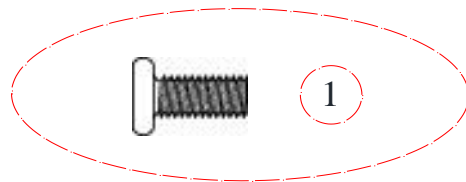
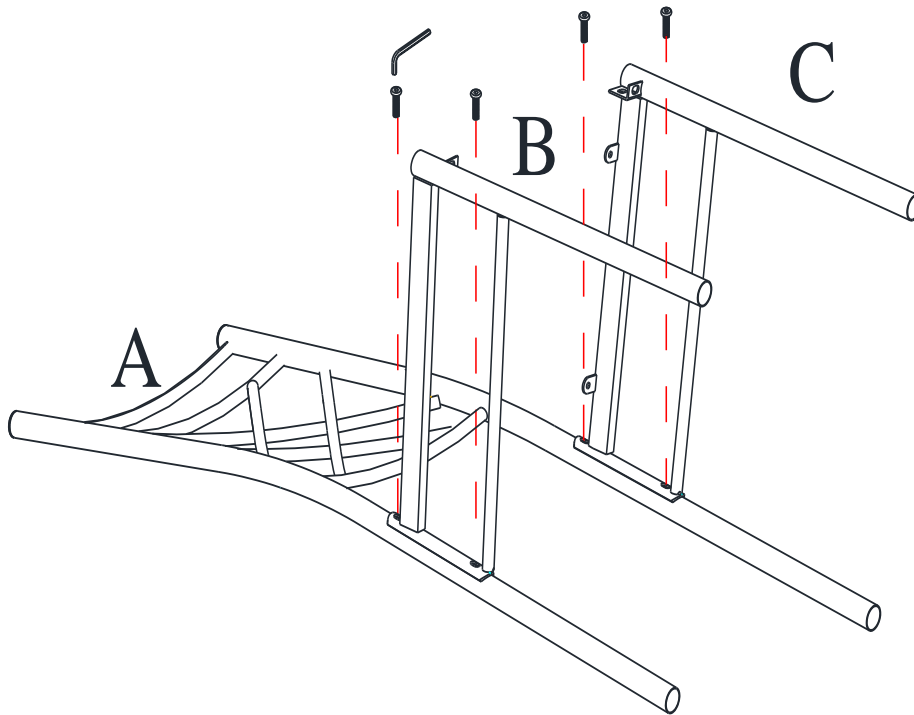

# COIN-REPAS 5 PIÈCES MÉTAL DL8718

## ÉTAPE 5

Placez le tendeur (D) entre le pied gauche de la chaise (B) et le pied droit de la chaise (C).  
Fixez le tendeur (D) aux pieds de la chaise (B & C) à l'aide de boulons (1).  
Redressez le cadre de la chaise et assurez-vous qu'il repose uniformément sur le sol.  
Utilisez la clé Allen (3) pour serrer tous les boulons.

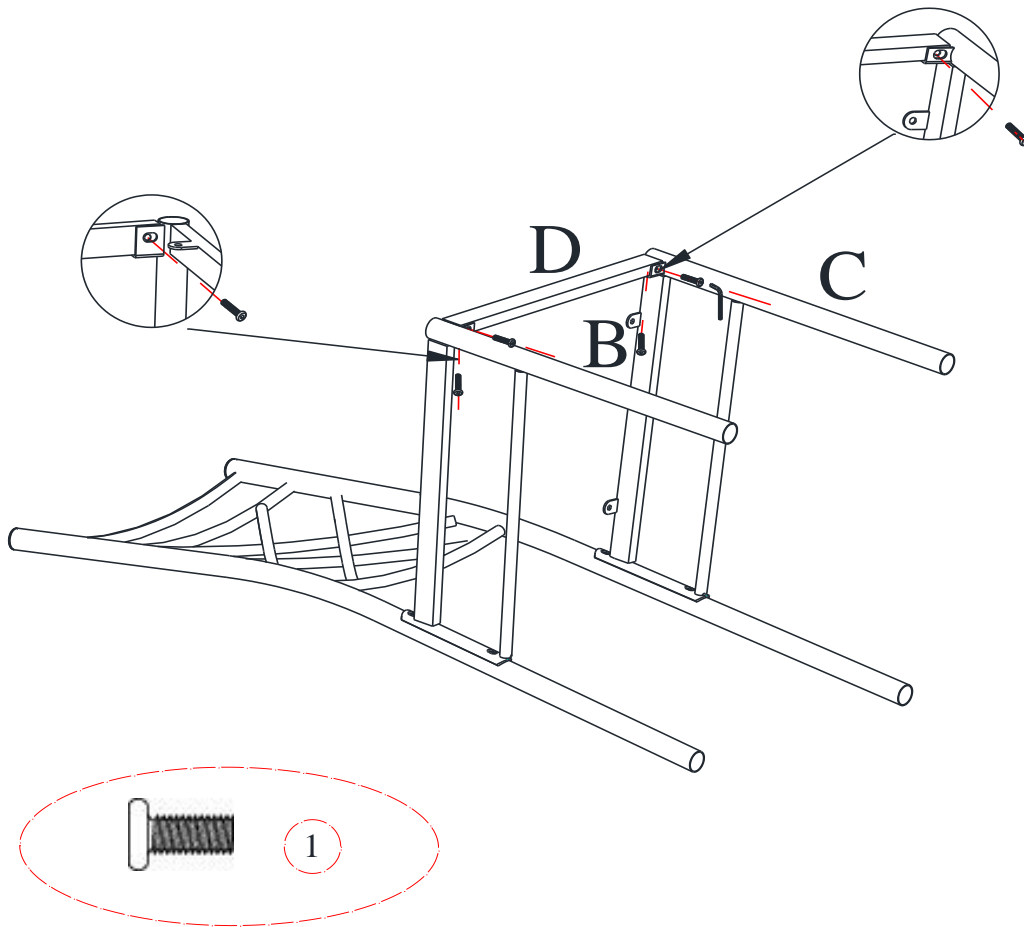

# COIN-REPAS 5 PIÈCES MÉTAL DL8718

## ÉTAPE 6

Placez le cadre de la chaise et le coussin de siège (E) à l'envers comme indiqué ci-dessous.

Fixez le coussin de siège (E) au cadre de la chaise avec les vis (2) et à l'aide d'un tournevis cruciforme (non fourni).

Redressez la chaise assemblée.

NOTE: les vis (2) feront leurs propres trous. N'utilisez pas d'outils électriques et ne serrez pas trop les vis.

Répétez les étapes 4 à 6 pour assembler les chaises restantes.

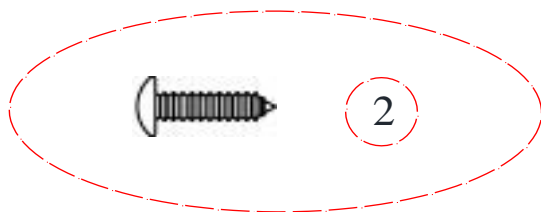
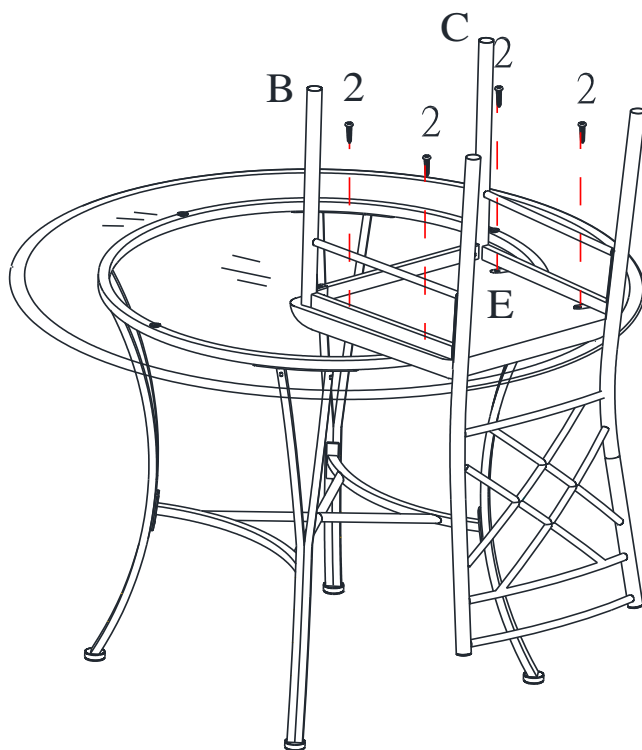



# COIN-REPAS 5 PIÈCES MÉTAL DL8718



**ATTENTION:** Cette unité est destinée à être utilisée uniquement avec les produits et/ou les poids maximum indiqués. L'utilisation avec d'autres produits et/ou des produits plus lourds que les poids maximum indiqués peut entraîner une instabilité ou causer des blessures.

Poids maximum 100  
LBS

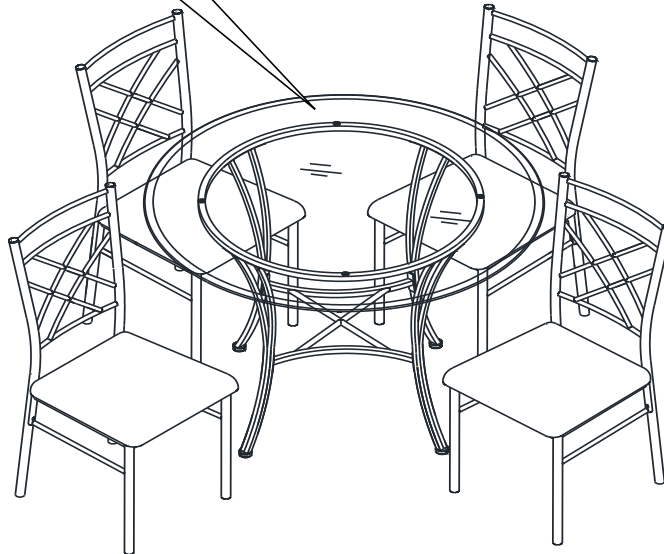

**NE PAS RETOURNER CE PRODUIT AU MAGASIN.**

Si une pièce est manquante ou endommagée, contactez notre Service à la clientèle. Nous remplacerons la pièce **GRATUITEMENT**.



Tél #: 1-800-295-1980  
Courriel: [das@dorel.com](mailto:das@dorel.com)