

# INSTALLATION INSTRUCTIONS

## COLONY® BATH WALL SET

### MODEL: 2978BWT

*American Standard*

Visit [www.americanstandard.com](http://www.americanstandard.com) for coordinating products.

*Thank you for selecting American Standard – the benchmark of fine quality for over 100 years. To ensure this product is installed properly, please read these instructions carefully before you begin. (Certain installations may require professional help.) Also be sure your installation conforms to local codes.*

#### BEFORE YOU BEGIN....

**Local building codes vary by location. Observe all local plumbing and building codes.**

Unpack your new shower walls and inspect them carefully for damage. Verify that the walls are the correct size for your installation. Refer to American Standard roughing-in information for specific dimensions for each model.

**NOTE: Remove protective plastic coating material from surface of panel before installation.**

**NOTE: Take extra care in handling the front surfaces of the walls. Use only non-abrasive cloths to avoid scratching.**

#### REQUIRED TOOLS AND MATERIALS

##### TOOLS:

Pencil	Tape Measure
Drill	Caulking Gun
Hole Saw or	Level
Sabre Saw	Square

##### MATERIALS:

Acrylic/Latex or Acrylic/Silicone Sealant  
Mineral Spirits

**PREPARATION:** Must be installed over **SHEETROCK/GREENBOARD** or **CEMENT/CONCRETE**.

**Illustration 1**

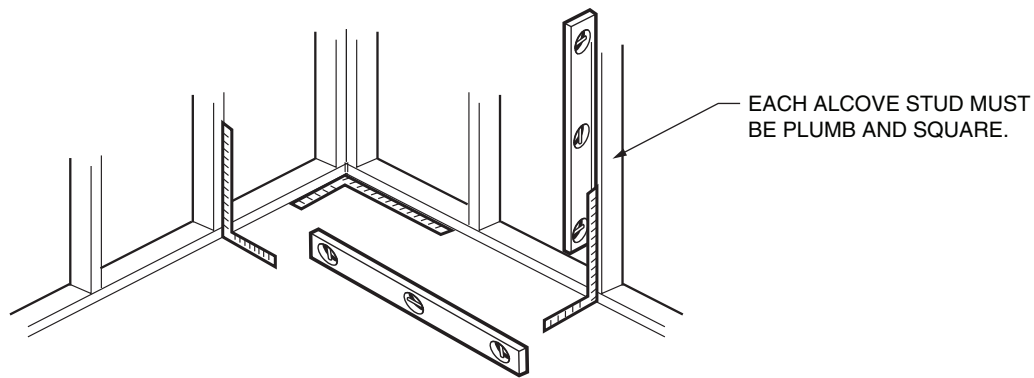

#### A) WALL SURFACE PREPARATION

Ensure wall surface is dry, smooth, and free of dust, soap scum, mold or other contaminants. Wipe wall surfaces with a damp cloth and allow to dry.

Wall surface must be dry before panels can be applied.

Ensure that alcove is plumb and square. (Illustration 1)

#### INSTALLATION over OLD TILE

Rough up glossy tile surfaces using belt sander with 60-grit sandpaper.

Surface must be dry, smooth and free of any dust or any other contaminants.

Wipe wall surfaces with a damp cloth and allow to dry.

#### B) ROUGH PLUMBING & FITTINGS MUST BE INSTALLED BEFORE WALLS

Turn off hot & cold water supplies.

Remove faucet handles, escutcheons, filler spouts and any other fixtures & fittings (e.g. towel bars, soap dishes, etc.).

Use hammer & chisel to remove objects cemented to walls.

Old ceramic tiles, if solidly adhered to walls, need not be removed.

Loose ceramic tiles must be removed and sub walls sanded smooth.

#### C) IF YOU PLAN TO INSTALL A SHOWER DOOR

Follow manufacturer's instructions and prepare stud wall accordingly.

SAVE FOR FUTURE USE

## 1 DRY FITTING THE PANELS ON THE WALL

- 1) Dry fit the panels starting with the rear panel first keeping it centered, equal distance between the 2 rear corners of the wall. Mark a vertical line top to bottom at the corner edges of the panel on the rear wall to ensure panel is centered between the 2 corners as a reference.  
See **Illustration 2**

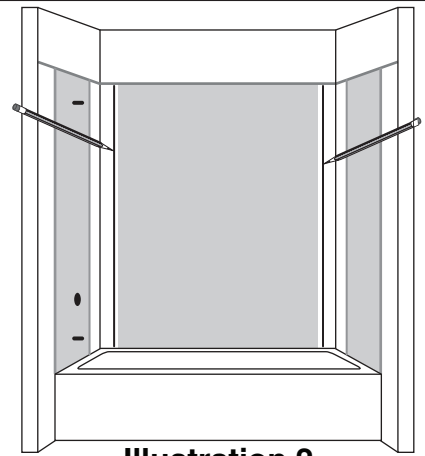

**Illustration 2**

- 2) When dry fitting for side panels, place the panels entrance edge at the desired location on wall while also ensuring a gap or distance no greater than 7-3/4" (197mm) exists at the panels back corner to the rear wall. Mark a vertical line top to bottom on the side wall near the corner at back edge of side panel to reference later. Repeat for opposite side panel wall.

**NOTE:** Verify that the gaps at both rear corners can be covered by the "Corner Panels" by dry fitting or placing a corner panel in each corner while observing the corner panel covers or overlaps both rear and side panels by at least 1/4" (6mm).

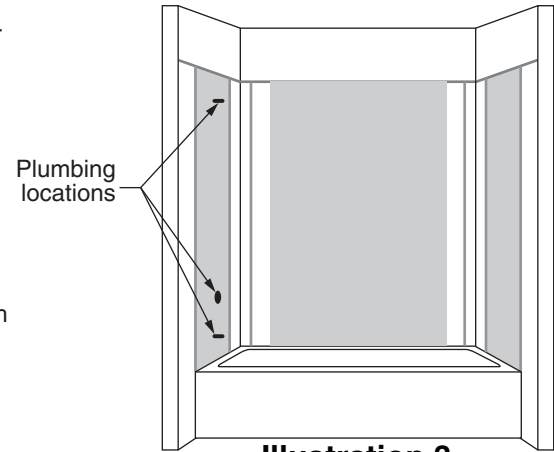

**Illustration 3**

- 3) Once side panels are properly dry fitted, mark all plumbing locations where shower valves or shower heads come through the side panel. Drill holes at each location using hole saws large enough to accommodate the opening but small enough to be covered by the trim plates.  
See **Illustration 3**

## 2 APPLYING ADHESIVE TO DRYWALL AND SEALANT TO TUB BASE

**NOTE – INSTALL ONLY ONE WALL AT A TIME.**

- 1) Wipe all back side of panels and walls with a damp cloth to remove any dust or debris and allow to fully dry.
- 2) Apply adhesive in a zig-zag pattern on the wall, keeping bead thickness to 1/8" (3mm) or less.  
See **Illustration 4**

**NOTE:** Applying beads of adhesive thicker than 1/8" (3mm) may make it difficult to spread behind the panel once it is up and installed creating a ripple effect on the panel.

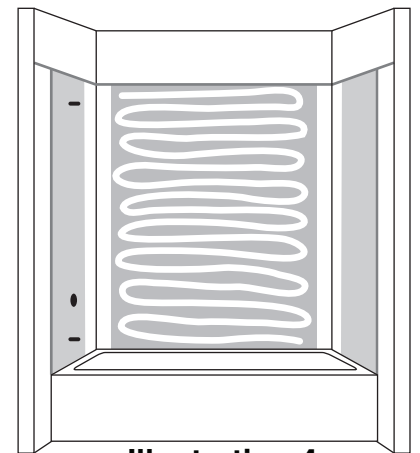
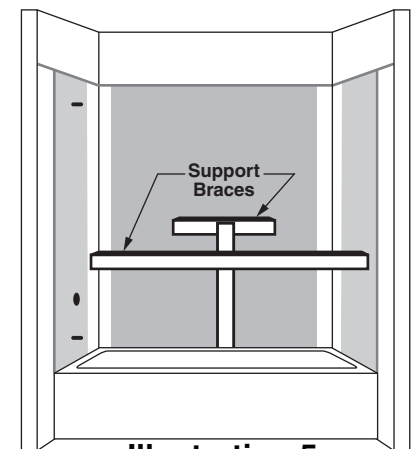

**Illustration 4**

- 3) Move rear panel onto the wall keeping a space of approximately 1/8" (3mm) off of the surface of the tub deck and keeping panel between the marked lines previously drawn. Press panel firmly over entire surface to ensure firm contact of panel to adhesive on wall.  
See **Illustration 5**

**NOTE:** It may be necessary to brace or support the panel against the wall until the panel stays securely in place. Place a cloth under the supports to prevent marring of the walls surface.

- 4) Install side panels in the same manor using the same adhesive pattern. Wipe off any excessive adhesive with mineral spirits.

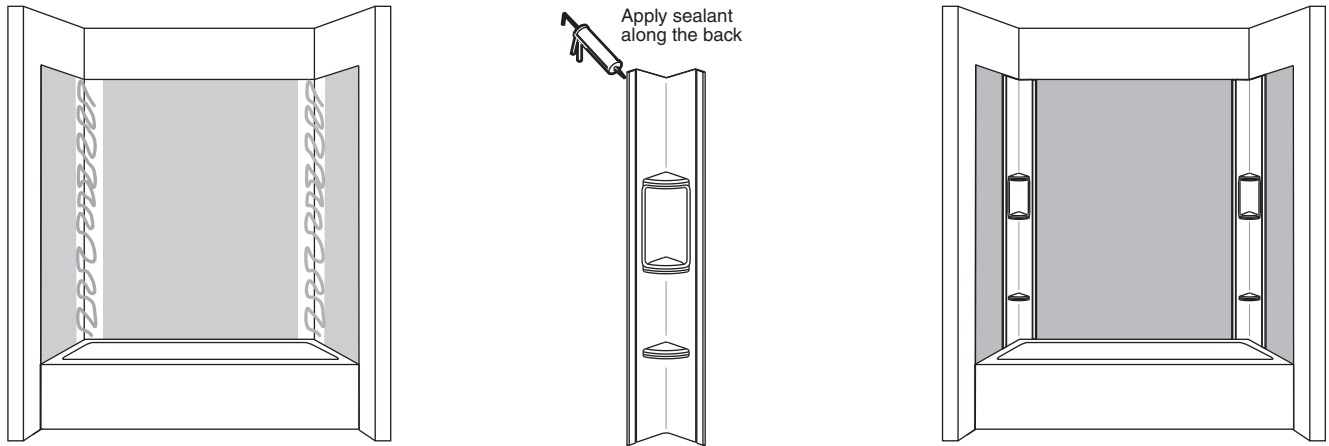

**Illustration 5**

### 3 INSTALLING THE CORNER PANELS

- 1) Place corner panel into rear corner of shower and check for proper fit of corner panel to shower walls. Ensure corner panels completely overlap both rear and side panels by at least 1/4" (6mm).
- 2) Apply adhesive to one rear corner at a time (as illustrated) top to bottom, side to side and on back of the corner panel and place into rear corner of shower. Press firmly to hold in place. See **Illustration 6**

**NOTE:** It may be necessary to brace or support the corner panel in position until the adhesive dries. Use cloth under any support to prevent any marring of the walls finished surface.



**Illustration 6**

- 3) Wipe the panel down with a damp rag while continuing to apply pressure to the panel to ensure it makes complete contact.

**NOTE – WIPE ANY EXCESS ADHESIVE FROM THE PANEL WITH A DAMP RAG OR MINERAL SPIRITS**

#### APPLYING SEALANT AND INSTALLING SHOWER HANDLE AND SHOWER HEAD

- 1) Allow 24 hours for the wall panel adhesive to dry before applying the sealant as shown.
- 2) Apply a bead of sealant around all corners, outside edges of panels, corner panels and deck of tub. See **Illustration 7**
- 3) Install the shower handle and shower head per the manufacturer's instructions. Be sure to apply sealant to all trim plates.

**Note – allow 24 hours for the sealant to dry before use.**

Install the shower door or shower curtain rod according to the manufacturer's instructions.

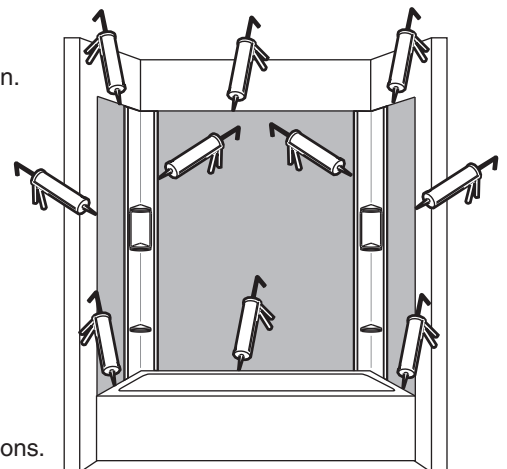

**Illustration 7**

## **POST INSTALLATION CLEAN-UP**

Remove all construction debris. Tile grout can be removed with a wooden popsicle stick or tongue depressor. Do not use wire brushes or any other metal implement on surface.

Post installation clean-up generally can be completed using warm water and liquid dishwashing detergent. Stubborn dirt or stains may be removed using granular Spic and Span® mixed with water.

Painter's naphtha can be used to remove excess adhesives and/or wet oil-base paint.

## **AFTERCARE and CLEANING**

**! WARNING:** Cleaning products with labels that say "not suitable for use with ABS, acrylic or polystyrene" **SHOULD NOT BE USED.** Read all labels carefully.

- Excessively hot water may cause surface damage.
- **HARSH CHEMICALS SHOULD NEVER BE USED ON SHOWER WALL SURFACE.** Clean after use with a mild liquid household detergent cleaner. Do not use Lestoil, Lysol Disinfectant (spray or concentrate), or Lysol Basin, Tub and Tile Cleaner, Windex, Mr. Clean, Dow Disinfectant Bathroom Cleaner, or cleaning products in aerosol cans.
- Do not use wire brushes, knives or sharp objects to remove stains, cigarette tar deposits, or other surface blemishes.
- Abrasive cleaners or powders must not be used, since they will dull the surface. If the glossy surface loses its sheen, dulled areas or light scratches can be restored by rubbing with a white "automotive type" polishing compound and waxing with a "liquid wax."
- **Do not wax areas where you walk or stand.**
- Do not allow nail polish remover, acetone, dry cleaning fluid, paint remover or other solvents to come into contact with the surface.
- Clean the surrounding surface immediately after using caustic drain cleaners.
- Burning cigarettes will damage the surface.
- Should damage to the fixture occur, repairs can be made quickly and easily. Your distributor or builder can provide details.

## **AS America, Inc. 10 Year Limited Warranty for COLONY Bath Walls**

AS America, Inc. ("American Standard") warrants to the original consumer purchaser that it will, at its option, repair or replace the walls or any of its parts that are found by American Standard, in its sole judgment, to be defective under normal residential use and maintenance so long as it is owned by the original consumer purchaser.

To activate this limited warranty, the purchaser must go online to our website at [www.americanstandard-us.com/warranty](http://www.americanstandard-us.com/warranty) to register their bath walls within thirty (30) days of purchase.

In no event will American Standard be liable for the cost of repair or replacement of any materials damaged during installation including but not limited to tiles and marble.

This limited warranty DOES NOT COVER the following:

1. Defects or damages arising from shipping, installation, alterations, accidents, abuse, misuse, lack of proper maintenance and cleaning as directed in the owner's manual and use of other than genuine American Standard replacement parts, in all cases whether caused by a plumbing contractor, service company, the owner or any other person.
2. Deterioration through normal wear and tear and the expense of normal maintenance.
3. Commercial application.
4. Options and accessories. American Standard's limited warranty on these items is one year for parts only and excludes labor. This one year limited warranty covers accessories manufactured by American Standard (e.g. aprons, drains, grab bars, heaters, trim kits) against defects of material or workmanship. Warranty coverage begins on the date the accessory was originally purchased by the owner.
5. Postage or shipping costs for returning products for repairs or replacement under this limited warranty and labor or other costs incurred in connection with product removal or installation under this limited warranty.
6. ANY LIABILITY FOR CONSEQUENTIAL OR INCIDENTAL DAMAGES, ALL OF WHICH ARE HEREBY EXPRESSLY DISCLAIMED, OR THE EXTENSION BEYOND THE DURATION OF THIS LIMITED WARRANTY OF ANY IMPLIED WARRANTIES, INCLUDING THOSE OF MERCHANTABILITY OR FITNESS FOR AN INTENDED PURPOSE. (Some jurisdictions do not allow limitations on how long an implied warranty lasts, or the exclusion or limitation of incidental or consequential damages, so these limitations and exclusions may not apply to you.)
7. Responsibility for compliance with local code requirements. (Since local code requirements vary greatly distributors, retailers, dealers, installation contractors and users of plumbing products should determine whether there are any code restrictions on the installation or use of a specific product.)

This warranty gives you specific legal rights. You may have other legal rights that vary from state to state. For service under this warranty, you should contact the following:

### **In the United States:**

American Standard Brands  
1 Centennial Ave.  
Piscataway, New Jersey 08854  
Attention: Director of Consumer Affairs

For residents of the United States, warranty information may also be obtained by calling the following toll free number: (800) 442-1902  
[www.americanstandard.com](http://www.americanstandard.com)

### **In Canada:**

AS Canada ULC  
5900 Avebury Rd.  
Mississauga, Ontario  
Canada L5R 3M3

Toll Free: (800) 387-0369  
[www.americanstandard.ca](http://www.americanstandard.ca)

### **In Mexico:**

American Standard B&K Mexico  
S. de R.L. de C.V.  
Via Morelos #330  
Col. Santa Clara  
Ecatepec 55540 Edo. Mexico  
Toll Free: 01-800-839-1200  
[www.americanstandard.com.mx](http://www.americanstandard.com.mx)

# INSTRUCCIONES DE INSTALACIÓN CONJUNTO DE LA PARED DE BAÑERA COLONY®

American  
Standard

## MODELO: 2978BWT

Visite [www.americanstandard.com](http://www.americanstandard.com) para ver los productos que hacen juego.

Gracias por elegir American Standard, el parámetro de excelente calidad por más de 100 años. Para asegurar que este producto se instale de manera adecuada, lea las instrucciones con atención antes de comenzar. (Para algunas instalaciones puede necesitarse ayuda profesional). Además, realice la instalación de conformidad con los códigos locales.

### ANTES DE COMENZAR...

Los códigos de construcción varían de un lugar a otro. Respete todos los códigos locales de edificación y plomería.

Desempaque sus nuevas paredes de ducha y fíjese atentamente que no estén dañadas. Verifique que las paredes sean del tamaño correcto para su instalación. Consulte la información de preparación de American Standard para las dimensiones específicas de cada modelo.

**NOTA:** Retire la capa protectora plástica de la superficie del panel antes de realizar la instalación.

**NOTA:** Tenga mucho cuidado al manipular las superficies frontales de las paredes. Use únicamente paños no abrasivos para evitar los rayones.

## HERRAMIENTAS Y MATERIALES NECESARIOS

### HERRAMIENTAS:

Lápiz  
Taladro  
Sierra de perforación  
o sierra sable

Cinta métrica  
Pistola de calafateo  
Nivel  
Escuadra

### MATERIALES:

Sellador de acrílico/látex o acrílico/silicona  
Esencias minerales

### PREPARACIÓN: Debe instalarse sobre PANEL DE YESO/PANEL VERDE o CEMENTO/CONCRETO.

Ilustración 1

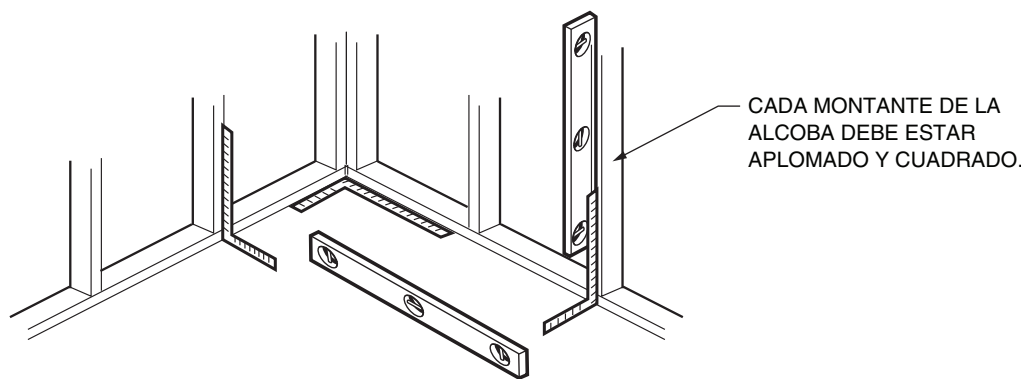

#### A) PREPARACIÓN DE LA SUPERFICIE DE LA PARED

Asegúrese de que la superficie de la pared esté seca, lisa y libre de polvo, residuos de jabón, moho u otros contaminantes. Limpie las superficies de la pared con un paño húmedo y deje secar.

La superficie de la pared debe estar seca antes de aplicar los paneles.

Asegúrese de que la alcoba esté aplomada y cuadrada. (Ilustración 1)

#### INSTALACIÓN sobre AZULEJOS VIEJOS

Lije las superficies de los azulejos brillantes con una lijadora de correa con una lija de 60 granos.

La superficie debe estar seca, lisa y libre de polvo o cualquier otro contaminante.

Limpie las superficies de la pared con un paño húmedo y deje secar.

#### B) LA PLOMERÍA Y CONEXIONES BÁSICAS DEBEN INSTALARSE ANTES DE LAS PAREDES

Apague los suministros de agua caliente y fría.

Retire las manijas de la llave, chapetones, picos de la salida y otros accesorios (por ejemplo, toalleros, jaboneras, etc.).

Use un martillo y un cincel para retirar los objetos cementados en las paredes.

No necesita retirar los azulejos de cerámica viejos, si están bien adheridos a las paredes.

Debe retirar los azulejos de cerámica sueltos y lijar las medias paredes hasta que queden lisas.

#### C) SI PLANEA INSTALAR UNA PUERTA DE DUCHA

Siga las instrucciones del fabricante y prepare la pared de entramado como corresponda.

## 1 INSTALAR EN SECO LOS PANELES EN LA PARED

- 1) Instale en seco los paneles empezando por el panel posterior. Primero céntrelo a igual distancia entre las dos esquinas posteriores de la pared. Marque una línea vertical de arriba a abajo en los bordes de la esquina del panel en la pared posterior para que el panel esté centrado entre las dos esquinas como referencia.

Ver la **ilustración 2**

- 2) Cuando instale en seco los paneles laterales, coloque el borde de la entrada de los paneles en la ubicación deseada en la pared y verifique que la brecha o distancia no supere 7-3/4" (197 mm) desde la esquina posterior del panel hasta la pared posterior. Marque una línea vertical de arriba a abajo en la pared lateral cerca de la esquina en el borde posterior del panel lateral para usarla como referencia. Repita para la pared del otro panel lateral.

**NOTA:** Verifique que las brechas en ambas esquinas posteriores puedan cubrirse con los "paneles esquina" instalando en seco o colocando un panel esquina en cada esquina. El panel esquina debe cubrir o superponerse con los paneles posterior y lateral por lo menos 1/4" (6 mm).

- 3) Una vez que los paneles laterales estén bien instalados en seco, marque todas ubicaciones de las tuberías donde las válvulas o cabezas de ducha atraviesan el panel lateral. Taladre orificios en cada lugar usando una sierra de perforación lo suficientemente grande para la apertura pero lo suficientemente pequeña como para ser cubierta por las placas decorativas.

Ver la **ilustración 3**

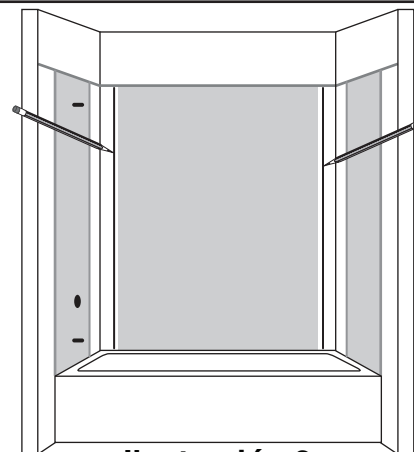

**Ilustración 2**

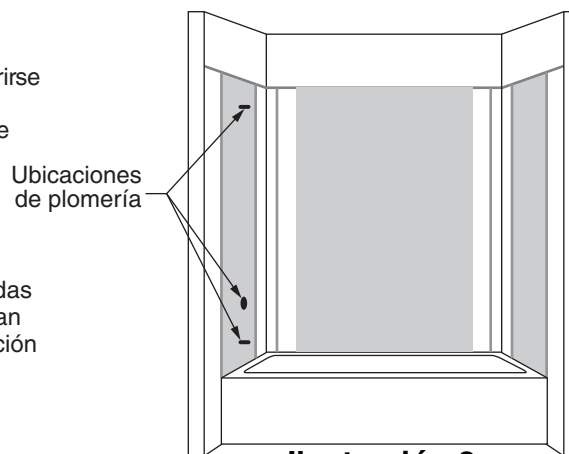

**Ilustración 3**

## 2 APLICAR ADHESIVO A LA PLACA DE YESO Y SELLADOR A LA BASE DE LA TINA

**NOTA: INSTALE UNA PARED POR VEZ.**

- 1) Limpie todos los lados posteriores de los paneles y las paredes con un paño húmedo para retirar el polvo o suciedad. Deje secar bien.
- 2) Aplique el adhesivo en un patrón en zigzag en la pared. El espesor de la gota no debe superar 1/8" (3 mm).

Ver la **ilustración 4**

**NOTA:** Si aplica gotas de adhesivo más gruesas que 1/8" (3 mm), puede ser difícil esparcirlo detrás del panel una vez que esté instalado y crear ondas en el panel.

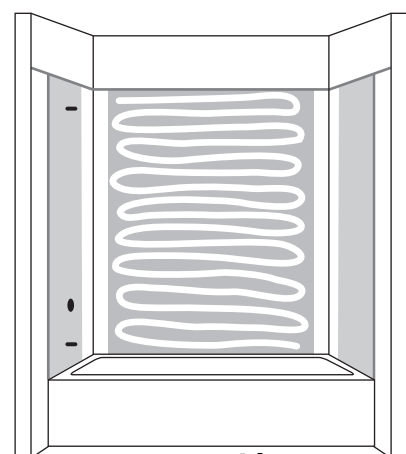

**Ilustración 4**

- 3) Mueva el panel posterior a la pared. Mantenga un espacio de aproximadamente 1/8" (3 mm) de la superficie de la tina y mantenga el panel entre las líneas que marcó. Presione el panel firmemente sobre toda la superficie para asegurar un contacto firme del panel con el adhesivo en la pared.

Ver la **ilustración 5**

**NOTA:** Puede ser necesario colocar una ménsula o soporte para sostener el panel contra la pared hasta que esté fijado en su lugar. Coloque un paño debajo de los soportes para no arruinar la superficie de la pared.

- 4) Instale los paneles laterales de la misma manera usando el mismo patrón adhesivo. Limpie el exceso de adhesivo con alcoholes minerales.



**Ilustración 5**

**3****INSTALAR LOS PANELES ESQUINA**

- 1) Coloque el panel esquina en la esquina posterior de la ducha y verifique que el panel esquina encaje bien en las paredes de la ducha. Los paneles esquina deben superponerse completamente por lo menos 1/4" (6mm) con los paneles posterior y lateral.
- 2) Aplique adhesivo a una esquina posterior por vez (como se ilustra) de arriba hacia abajo, de un lado al otro, y en la parte trasera del panel esquina. Colóquelo en la esquina posterior de la ducha. Presione bien para sostenerlo en su lugar. Ver la ilustración 6

**NOTA:** Puede ser necesario colocar una ménsula o soporte para sostener el panel esquina en su lugar hasta que se seque el adhesivo. Use un paño debajo de los soportes para no arruinar la superficie de la pared terminada.

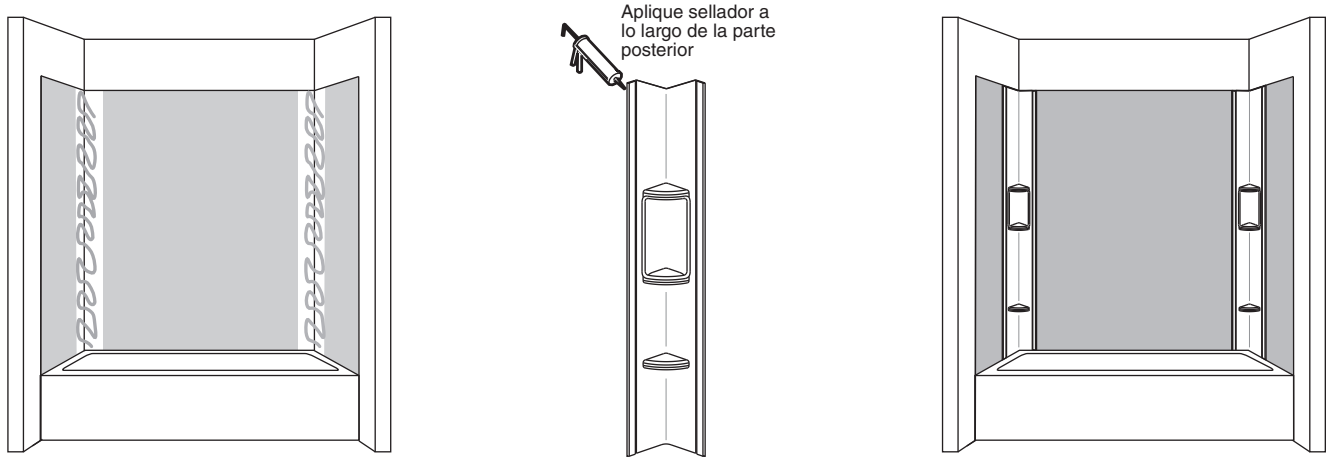

**Ilustración 6**

- 3) Limpie el panel usando un trapo húmedo siempre aplicando presión sobre el panel para asegurarse de que haga contacto total.

**NOTA: LIMPIE EL EXCESO DE ADHESIVO DEL PANEL USANDO UN TRAPO HÚMEDO O ALCOHOLES MINERALES.**

**APLICAR EL SELLADOR E INSTALAR LA MANIJA Y LA CABEZA DE LA DUCHA**

- 1) Deje pasar 24 horas para que se seque el adhesivo del panel de la pared antes de aplicar el sellador, tal como se indica.
- 2) Aplique una gota de sellador en todas las esquinas, fuera de los bordes de los paneles, paneles esquina y la superficie de la tina. Ver la **ilustración 7**
- 3) Instale la manija y la cabeza de la ducha según las instrucciones del fabricante. Aplique sellador a todas las placas decorativas.

**Nota:** Deje pasar 24 horas para que se seque el sellador antes de usar.

Instale la puerta de la ducha o la varilla para la cortina de la ducha según las instrucciones del fabricante.

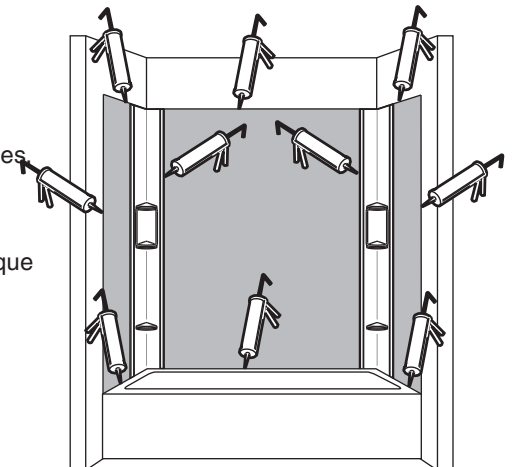

**Ilustración 7**

## LIMPIEZA POSTERIOR A LA INSTALACIÓN

Retire todos los desechos de construcción. La lechada de los azulejos puede retirarse usando un palito de paleta o un abate lengua de madera. No utilice cepillos de alambre ni otro implemento de metal sobre la superficie.

La limpieza posterior a la instalación generalmente puede realizarse usando agua tibia y detergente líquido para vajilla. La suciedad o manchas rebeldes pueden limpiarse usando Spic and Span® granular mezclado con agua.

Puede utilizarse nafta de pintor para retirar el exceso de adhesivo y/o pintura a base de aceite húmeda.

## CUIDADO y LIMPIEZA

**⚠ ADVERTENCIA:** Los productos de limpieza cuyas etiquetas indiquen "no adecuado para usar con ABS, acrílico o poliestireno" **NO DEBEN USARSE.** Lea todas las etiquetas con atención.

- El agua demasiado caliente puede dañar la superficie.
- **NUNCA USE SUSTANCIAS QUÍMICAS ABRASIVAS EN LA SUPERFICIE DE LA PARED DE LA DUCHA.** Después del uso, limpie con un detergente doméstico líquido suave. No use Lestoil, desinfectante Lysol (rociador o concentrado), limpiador para lavabos, bañera y azulejos Lysol, Windex, Mr. Clean, limpiador para baño desinfectante Dow ni productos de limpieza en latas de aerosol.
- No use cepillos de alambre, cuchillos ni objetos filosos para quitar manchas, depósitos de alquitrán de cigarrillo ni otras manchas en la superficie.
- No deben usarse polvos o limpiadores abrasivos, ya que opacan la superficie. Si la superficie brillante pierde su lustre, las áreas opacas o los rayones leves pueden arreglarse frotando un compuesto de pulido blanco "tipo automotor" y encerando con una "cera líquida."
- No encere las zonas donde camina o está de pie.
- No permita que el quitaesmalte, la acetona, el fluido de limpieza en seco, el removedor de pintura u otros solventes entren en contacto con la superficie.
- Limpie la superficie circundante inmediatamente después de haber usado un limpiador de desagüe cáustico.
- Quemar cigarrillos dañará la superficie.
- Si se daña la grifería, se podrá reparar rápido y fácilmente.  
Consulte a su distribuidor o constructor para obtener los detalles.

## AS America, Inc. - Garantía Limitada de 10 Años para Paredes de Bañera COLONY

AS America, Inc. ("American Standard") garantiza al comprador consumidor original que, a opción del primero, reparará o reemplazará las paredes o cualquiera de sus partes que American Standard, a su única discreción, considere defectuosa en condiciones de uso y mantenimiento residencial normal siempre y cuando sea la propiedad del comprador consumidor original.

Para activar esta garantía limitada, el comprador debe visitar nuestro sitio web en línea en [www.americanstandard-us.com/warranty](http://www.americanstandard-us.com/warranty) para registrar sus paredes de ducha dentro de los treinta (30) días de efectuada la compra.

American Standard no será responsable en ningún caso del costo de la reparación o del reemplazo de ningún material dañado durante la instalación incluyendo, sin limitación, los azulejos y el mármol.

Esta garantía limitada **NO CUBRE** lo siguiente:

1. Los defectos o daños que surjan del envío, la instalación, las modificaciones, los accidentes, el abuso, el uso incorrecto o la falta de mantenimiento y limpieza adecuados tal como se indica en el manual del propietario, así como el uso de refacciones que no sean American Standard auténticas, en todos los casos ya sea causado por un plomero contratista, una empresa de servicios, el propietario o cualquier otra persona.
2. El deterioro producto del desgaste normal y el costo del mantenimiento normal.
3. La aplicación comercial.
4. Las opciones y los accesorios. La garantía limitada de American Standard sobre estos artículos es de un año para las piezas únicamente y excluye la mano de obra. Esta garantía limitada de un año cubre los accesorios fabricados por American Standard (p. ej. faldones, desagües, barras de sujeción, calentadores, juegos de accesorios) por defectos en el material o la mano de obra. La cobertura de la garantía comienza en la fecha en que el propietario compró originalmente el accesorio.
5. Los gastos de correo o envío por la devolución de productos para su reparación o reemplazo bajo esta garantía limitada y la mano de obra u otros gastos realizados en relación con el retiro o la instalación del producto bajo esta garantía limitada.
6. **TODA RESPONSABILIDAD POR DAÑOS Y PERJUICIOS EMERGENTES O INCIDENTALES QUEDA EXPRESAMENTE DESLINDADA POR EL PRESENTE, O LA PRÓRROGA MÁS ALLÁ DEL PLAZO DE ESTA GARANTÍA LIMITADA DE CUALQUIER GARANTÍA IMPLÍCITA, INCLUYENDO LAS GARANTÍAS DE COMERCIABILIDAD O APTITUD PARA UN FIN DETERMINADO.** (Algunas jurisdicciones no permiten limitaciones a la duración de una garantía implícita, o la exclusión o limitación de daños y perjuicios incidentes o emergentes, por lo cual estas limitaciones y exclusiones podrán no aplicarse a su caso.)
7. Responsabilidad por el cumplimiento de los requisitos de los códigos locales. (Debido a que los requisitos de los códigos locales varían mucho, los distribuidores, minoristas, concesionarios, contratistas de instalación y usuarios de productos de plomería deben determinar si existen restricciones de código sobre la instalación o el uso de un producto específico.)

Esta garantía le otorga derechos legales específicos. Podrá tener otros derechos legales que varían según el estado. Para obtener un servicio cubierto por esta garantía, comuníquese con:

### En Estados Unidos:

American Standard Brands  
1 Centennial Ave.

Piscataway, New Jersey 08854  
Attention: Director of Consumer Affairs

Los residentes de Estados Unidos también pueden obtener información sobre la garantía llamando al siguiente número gratuito: (800) 442-1902  
[www.americanstandard.com](http://www.americanstandard.com)

### En Canadá:

AS Canada ULC  
5900 Avebury Rd.  
Mississauga, Ontario  
Canadá L5R 3M3

Número gratuito: (800) 387-0369  
[www.americanstandard.ca](http://www.americanstandard.ca)

### En México:

American Standard B&K Mexico  
S. de R.L. de C.V.  
Vía Morelos #330  
Col. Santa Clara

Ecatepec 55540 Estado de México  
Número gratuito: 01-800-839-1200  
[www.americanstandard.com.mx](http://www.americanstandard.com.mx)



# INSTRUCTIONS D'INSTALLATION COLONY<sup>MD</sup> ENSEMBLE DE PANNEAUX DE BAIGNOIRE MODÈLE : 2978BWT

American  
Standard

Pour trouver des produits associés, visitez [www.americanstandard.com](http://www.americanstandard.com).

Merci d'avoir choisi American Standard, la référence en matière de qualité depuis plus de 100 ans. Afin de garantir une installation adéquate, veuillez lire ces instructions attentivement avant de commencer. (Certaines installations peuvent requérir l'aide d'un professionnel.) De plus, assurez-vous que votre installation est en conformité avec les codes locaux.

## AVANT DE COMMENCER...

Les codes locaux varient en fonction des lieux. Renseignez-vous sur tous les codes de plomberie et codes de construction.

Déballer vos nouveaux panneaux de douche et vérifiez avec attention qu'ils n'ont subi aucun dommage. Vérifiez que la taille des panneaux correspond à votre installation. Consultez les informations d'installation American Standard pour connaître les dimensions spécifiques à chaque modèle.

**REMARQUE :** Retirer le plastique de protection recouvrant le panneau avant l'installation.

**REMARQUE :** Manipuler avec une grande précaution les surfaces frontales des panneaux. Utiliser uniquement des linges non abrasifs pour éviter les rayures.

## OUTILS ET ÉQUIPEMENT NÉCESSAIRES

### OUTILS :

Crayon	Galon à mesurer
Perceuse	Pistolet extrudeur
Scie-cloche ou scie-sabre	Niveau Équerre

### ÉQUIPEMENT :

Mastic en acrylique/latex ou en acrylique/silicone  
Essence minérale

## PRÉPARATION : Doit être installé sur une PLAQUE DE PLÂTRE/un TABLEAU ou du CIMENT/BÉTON

Image 1

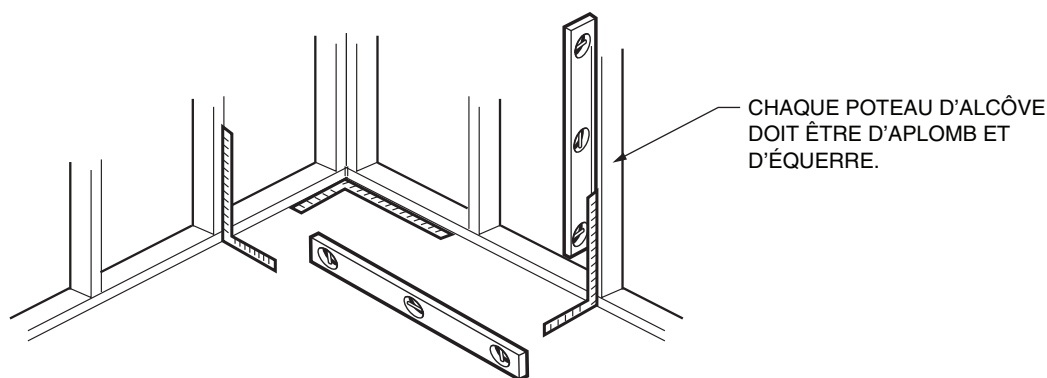

### A) PRÉPARATION DE LA SURFACE MURALE

S'assurer que la surface murale est sèche, lisse et n'est pas couverte de poussière, de résidus de savon, de moisissure ou d'autres contaminants. Essuyer toutes les surfaces avec un chiffon humide et laisser sécher.

La surface murale doit être sèche avant que les panneaux ne soient posés.

S'assurer que l'alcôve est d'aplomb et d'équerre. (image 1)

### INSTALLATION sur D'ANCIENS CARREAUX

Poncer les surfaces brillantes des carreaux à l'aide d'une ponceuse à courroie et de papier de verre de grain 60.

La surface doit être sèche, lisse et ne doit pas être couverte de poussière ou d'autres contaminants.

Essuyer toutes les surfaces avec un chiffon humide et laisser sécher.

### B) LA ROBINETTERIE ET LES RACCORDS DOIVENT ÊTRE INSTALLÉS AVANT LES PANNEAUX MURAUX

Fermer l'alimentation en eau chaude et en eau froide.

Retirer les poignées de robinet, les plaques de finition, les becs de déverseurs et toute autre pièce de garniture ou raccordement (p. ex., porte-serviettes, porte-savon, etc.).

Utiliser un marteau et un burin pour décoller les objets cimentés aux murs.

Les anciens carreaux en céramique, s'ils sont solidement accrochés aux murs, ne doivent pas être retirés.

Les carreaux détachés doivent être retirés et les murs poncés.

### C) SI VOUS PRÉVOYEZ INSTALLER UNE PORTE DE DOUCHE

Suivre les instructions du fabricant et préparer les montants en conséquence.

## 1 INSTALLATION À SEC DES PANNEAUX MURAUX

1) Installer les panneaux à sec en commençant par le panneau arrière d'abord en le centrant, à égale distance entre les deux coins arrière du mur. Tracer une ligne verticale de haut en bas aux coins du panneau sur le mur arrière pour s'assurer que le panneau est centré entre les deux angles aux fins de référence. Voir **image 2**.

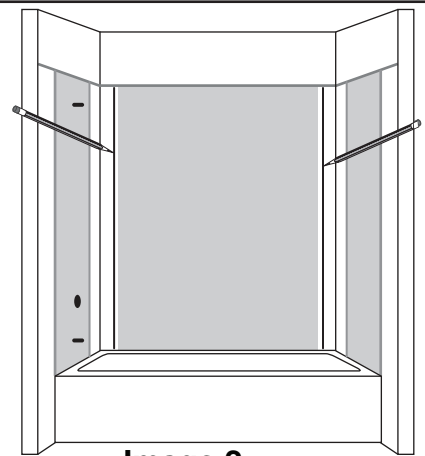

Image 2

2) Lors de l'installation à sec des panneaux latéraux, placer le bord d'entrée des panneaux à l'endroit souhaité sur le mur en s'assurant qu'il y a un espace ou une distance inférieur à 7-3/4 po (197 mm) à l'angle entre les panneaux arrière et le mur arrière. Tracer une ligne verticale de haut en bas sur le mur latéral près du coin du bord arrière du panneau latéral pour référence ultérieure. Recommencer sur le mur du panneau opposé.

**REMARQUE :** Vérifier que les espaces aux deux coins arrière peuvent être couverts par des « panneaux d'angle » en installant à sec ou en plaçant un panneau d'angle à chaque angle de sorte que le panneau d'angle couvre ou chevauche à la fois les panneaux arrière et latéraux d'au moins 1/4 po (6 mm).

Emplacements de la plomberie

3) Une fois que les panneaux latéraux sont installés correctement, marquer tous les emplacements de plomberie où les robinets de douche ou les pommes de douche traverseront le panneau latéral. Percer des trous suffisamment grands à chaque emplacement à l'aide d'une scie-cloche pour permettre l'ouverture, mais suffisamment petits pour être couverts par les plaques de garniture. Voir **image 3**.

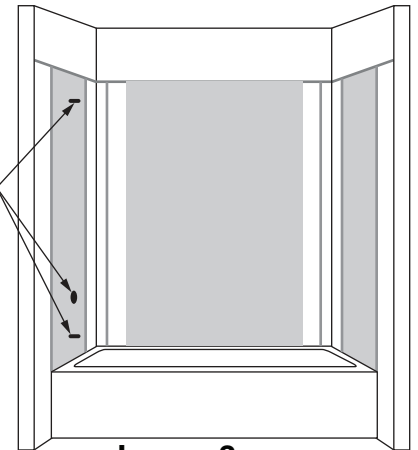

Image 3

## 2 APPLIQUER L'ADHÉSIF SUR LES CLOISONS SÈCHES ET LE MASTIC SUR LA BASE DE LA BAIGNOIRE

**REMARQUE :** INSTALLER UN MUR À LA FOIS.

1) Essuyer toutes les faces arrière des panneaux et murs avec un chiffon humide pour éliminer toute poussière et tous débris et laisser sécher complètement.

2) Appliquer l'adhésif en zigzag sur le mur, avec une épaisseur de 1/8 po (3 mm) ou moins. Voir **image 4**.

**REMARQUE :** Appliquer des gouttes d'adhésif sur une épaisseur de plus de 1/8 po (3 mm) peut le rendre difficile à étaler derrière le panneau une fois qu'il est monté et installé, créant un effet d'ondulation sur le panneau.

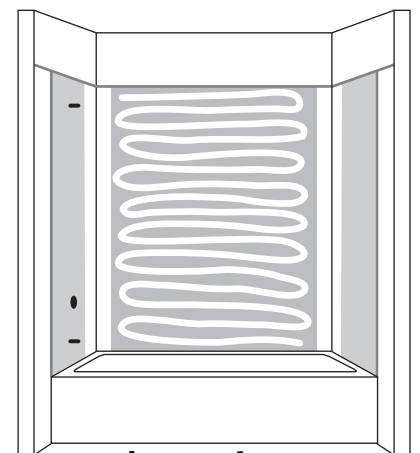

Image 4

3) Déplacer le panneau arrière sur le mur en laissant un espace d'environ 1/8 po (3 mm) avec la surface du tablier de la baignoire et maintenir le panneau entre les lignes que vous avez tracées. Appuyer fermement le panneau sur la surface complète pour assurer un contact ferme entre le panneau et l'adhésif sur le mur. Voir **image 5**.

**REMARQUE :** Il peut être nécessaire d'installer un support ou renfort pour le panneau contre le mur jusqu'à ce qu'il tienne fermement en place. Placer un chiffon sous les supports ou renforts pour éviter de rayer la surface des murs.

4) Installer les panneaux latéraux de la même manière en étalant l'adhésif de la même façon. Essuyer tout excès d'adhésif à l'aide d'essence minérale.

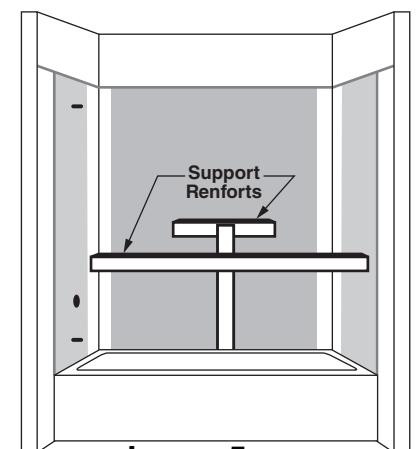
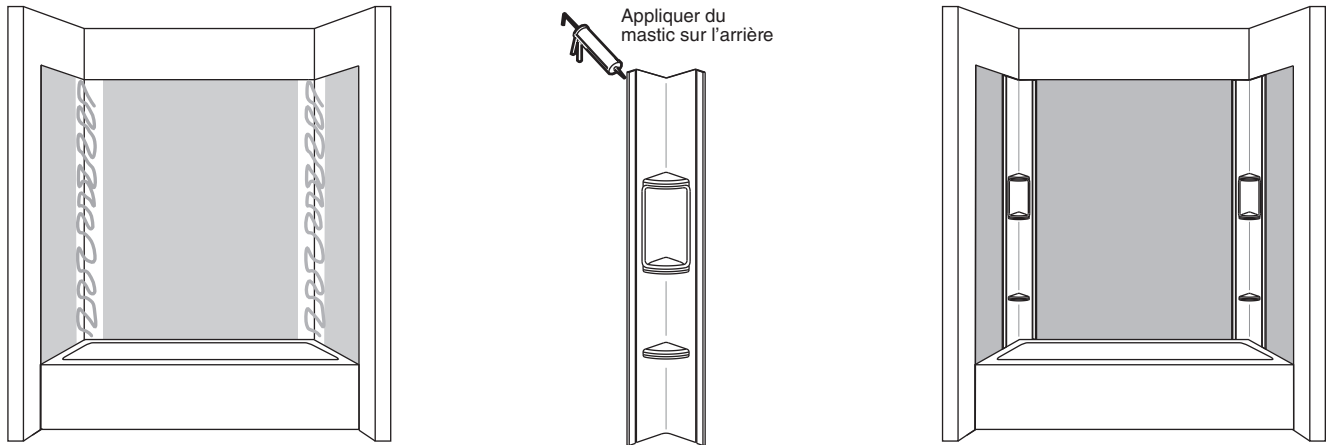

Image 5

### 3 INSTALLER LES PANNEAUX D'ANGLE

- 1) Placer le panneau d'angle dans l'angle arrière de la douche et vérifier l'ajustement du panneau d'angle avec les parois de la douche. S'assurer que les panneaux d'angle chevauchent complètement les panneaux arrière et latéraux d'au moins 1/4 po (6 mm).
- 2) Appliquer de l'adhésif à un angle arrière à la fois (comme illustré) de haut en bas, d'un côté à l'autre et sur l'arrière du panneau d'angle puis le placer dans l'angle arrière de la douche. Fixer en appuyant fermement. Voir **image 6**.

**REMARQUE : Il peut être nécessaire d'installer un support ou renfort pour le panneau d'angle pour qu'il reste en place jusqu'à ce que l'adhésif sèche. Utiliser un chiffon sous les supports ou renforts pour éviter de rayer la surface finie.**



**Image 6**

- 3) Essuyer le panneau à l'aide d'un chiffon humide tout en continuant d'appuyer sur le panneau pour garantir un contact complet

**REMARQUE – RETIRER TOUT ADHÉSIF EXCESSIF DU PANNEAU À L'AIDE D'UN CHIFFON HUMIDE OU D'ESSENCE MINÉRALE.**

### APPLIQUER DU MASTIC ET INSTALLER LA POIGNÉE DE DOUCHE ET LA POMME DE DOUCHE

- 1) Attendre 24 heures pour que l'adhésif du panneau mural sèche avant d'appliquer du mastic conformément à l'illustration.
- 2) Appliquer une goutte de mastic sur tous les angles, bords extérieurs des panneaux, panneaux d'angle et le tablier de la baignoire. Voir **image 7**.
- 3) Installer la poignée de douche et la pomme de douche conformément aux instructions du fabricant. S'assurer d'appliquer le mastic sur toutes les plaques de garniture.

**Remarque : Laisser sécher le mastic pendant 24 heures avant la première utilisation.**

Installer la porte de douche ou le rideau de douche conformément aux instructions du fabricant.

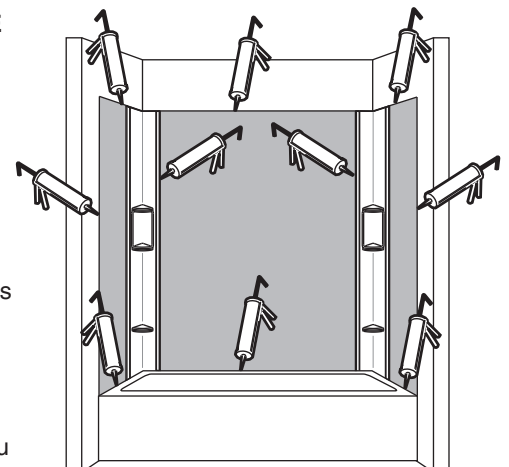

**Image 7**

## **NETTOYAGE APRÈS INSTALLATION**

Retirez tous les déchets de construction. Le coulis du carrelage peut être retiré à l'aide d'un bâton de popsicle en bois, ou d'un abaisse-langue. Ne pas utiliser de brosse métallique ou autre matériel en métal.

Le nettoyage après installation se fait habituellement à l'aide d'eau chaude et d'un savon liquide à vaisselle. Les taches résistantes peuvent être retirées à l'aide d'une pierre Spic and Span<sup>MD</sup> et de l'eau.

Vous pouvez utiliser du naphte pour enlever les produits adhésifs excédentaires ou la peinture à base d'huile pas encore sèche.

## **ENTRETIEN et NETTOYAGE**

**! AVERTISSEMENT :** Les produits nettoyants comportant la mention « ne convient pas à l'utilisation avec ABS, acrylique ou polystyrène » **NE DOIVENT PAS ÊTRE UTILISÉS.** Lisez attentivement les étiquettes.

- Une eau excessivement chaude peut causer des dommages.
- **NE JAMAIS UTILISER DE PRODUITS CHIMIQUES NOCIFS SUR LA SURFACE DES MURS DE DOUCHE.** Après utilisation, nettoyez avec un produit nettoyant ménager doux. N'utilisez pas de Lestoil, de désinfectant Lysol (vaporisateur ou concentré), ou de nettoyant pour bain et carrelage Lysol, de Windex, de M. Net, de désinfectant nettoyant pour salle de bain Dow, ou tout autre produit nettoyant en aérosol.
- Ne pas utiliser de brosse métallique, couteau ou objet tranchant pour retirer les tâches, les dépôts de goudron des cigarettes, ou toute autre marque sur la surface.
- Ne pas utiliser de nettoyants abrasifs, car ils abîmeraient la surface. Si la surface perd de sa brillance, les zones ternies ou les légères rayures peuvent être restaurées en frottant avec une pâte à polir blanche pour automobiles et en cirant avec une cire liquide.
- Ne cirez pas les zones sur lesquelles vous vous déplacez.
- Ne mettez aucun dissolvant, acétone, produit de nettoyage à sec, décapant ou autre solvant en contact avec le revêtement.
- Nettoyez la surface environnante immédiatement après l'utilisation d'un nettoyant à drain caustique.
- Une cigarette allumée peut endommager la surface.
- Si les appareils étaient endommagés, des réparations pourraient être faites rapidement et facilement. Votre distributeur ou votre installateur peut vous informer à ce sujet.

## **Garantie limitée de 10 ans pour la gamme COLONY d'AS America, Inc. Panneaux de baignoire**

AS America, inc. (« American Standard ») garantit au consommateur/à l'acheteur original qu'elle réparera ou remplacera, à sa convenance, les panneaux ou toute pièce qui, selon American Standard et à son entière discrétion, est défectueuse dans des conditions normales d'usage et d'entretien résidentiels tant et aussi longtemps que le produit appartienne au consommateur/à l'acheteur original.

Pour activer la garantie limitée, l'acheteur doit visiter notre site Web au [www.americanstandard-us.com/warranty](http://www.americanstandard-us.com/warranty) (anglais seulement) et enregistrer son panneau de baignoire dans les trente (30) jours suivant l'achat.

American Standard ne sera en aucun cas tenue responsable des coûts de réparation ou de remplacement de matériau endommagé pendant l'installation, y compris les carreaux et le marbre.

Cette garantie limitée **NE S'APPLIQUE PAS** dans les situations suivantes :

1. Toute défectuosité ou tout dommage provenant de l'expédition, de l'installation, de modifications, d'accidents, d'abus, d'un mauvais usage, d'un manque d'entretien et de nettoyage adéquat conformément au manuel du propriétaire, et de l'utilisation de pièces de rechange autres que les pièces d'origine American Standard, dans tous les cas causés par un entrepreneur en plomberie, une entreprise de service, le propriétaire ou toute autre personne.
2. La détérioration causée par l'utilisation et l'usure normale, et les frais d'entretien normaux.
3. Toute application commerciale.
4. Les articles en option et les accessoires. La garantie limitée d'American Standard sur ces articles est pour une durée d'un an sur les pièces seulement, et ne couvre pas la main-d'œuvre. Cette garantie limitée d'un an couvre les accessoires fabriqués par American Standard (p. ex., les tabliers, les drains, les barres d'appui, les systèmes de chauffage, et les garnitures) en ce qui a trait à toute défectuosité de matériel ou de fabrication. La couverture de la garantie débute à compter de la date où les accessoires ont été achetés à l'origine par le propriétaire.
5. Les frais de poste ou de livraison engagés pour le retour du produit pour réparation ou remplacement en vertu des conditions de cette garantie limitée, et les coûts de main-d'œuvre ou autre frais engagés pour l'installation ou l'enlèvement du produit en vertu de la présente garantie limitée.
6. **TOUTE RESPONSABILITÉ POUR LES DOMMAGES INDIRECTS OU CONSÉCUTIFS, LAQUELLE EST EXPRESSÉMENT EXCLUE POUR TOUS CES DOMMAGES, OU LA PROLONGATION, AU-DELÀ DE LA DURÉE DE LA PRÉSENTE GARANTIE LIMITÉE DE TOUTES GARANTIES LIMITÉES IMPLICITES, INCLUANT CELLES DE QUALITÉ MARCHANDE OU D'APTITUDE DANS UN BUT PARTICULIER.** (Certains territoires ne permettent pas de limitations sur la durée d'une garantie implicite, ou l'exclusion ou la limitation de dommages indirects ou consécutifs; ces limitations peuvent donc ne pas s'appliquer à vous.)
7. La responsabilité de se conformer aux exigences locales. (Puisque les exigences locales varient largement, les distributeurs, les marchands, les entrepreneurs en installation et les utilisateurs des produits de plomberie devraient déterminer si des restrictions du code s'appliquent à l'installation ou à l'utilisation d'un produit particulier.)

Cette garantie vous donne des droits juridiques particuliers. Vous pouvez vous prévaloir d'autres droits prévus par la loi, qui varient d'un État à l'autre ou d'une province à l'autre. Pour obtenir un service couvert par cette garantie, prenez contact avec le service suivant :

### **Aux États-Unis :**

American Standard Brands  
1, Centennial Ave.  
Piscataway, New Jersey 08854  
Attention : Directeur ou directrice de la consommation

Pour les résidents des États-Unis, il est également possible d'obtenir les renseignements relatifs à la garantie en appelant au numéro sans frais suivant : 800-442-1902.  
[www.americanstandard.com](http://www.americanstandard.com)

### **Au Canada :**

AS Canada, ULC  
5900 Avebury Rd.  
Mississauga (Ontario)  
Canada L5R 3M3

Sans frais : 800-387-0369  
[www.americanstandard.ca](http://www.americanstandard.ca)

### **Au Mexique :**

American Standard B&K Mexico  
S. de R.L. de C.V.  
Via Morelos #330  
Col. Santa Clara

Ecatepec 55540 Edo. Mexico  
Sans frais : 01-800-839-1200  
[www.americanstandard.com.mx](http://www.americanstandard.com.mx)