

WESTON
RECONNECT WITH REAL FOOD

WESTON
VACUUM SEALER

READ BEFORE USE
1. Read the manual carefully before using the vacuum sealer.
2. Do not use the vacuum sealer for anything other than vacuum sealing.
3. Do not use the vacuum sealer for anything other than vacuum sealing.
4. Do not use the vacuum sealer for anything other than vacuum sealing.
5. Do not use the vacuum sealer for anything other than vacuum sealing.
6. Do not use the vacuum sealer for anything other than vacuum sealing.
7. Do not use the vacuum sealer for anything other than vacuum sealing.
8. Do not use the vacuum sealer for anything other than vacuum sealing.
9. Do not use the vacuum sealer for anything other than vacuum sealing.
10. Do not use the vacuum sealer for anything other than vacuum sealing.

ON
MANUAL SEAL
VACUUM SEAL

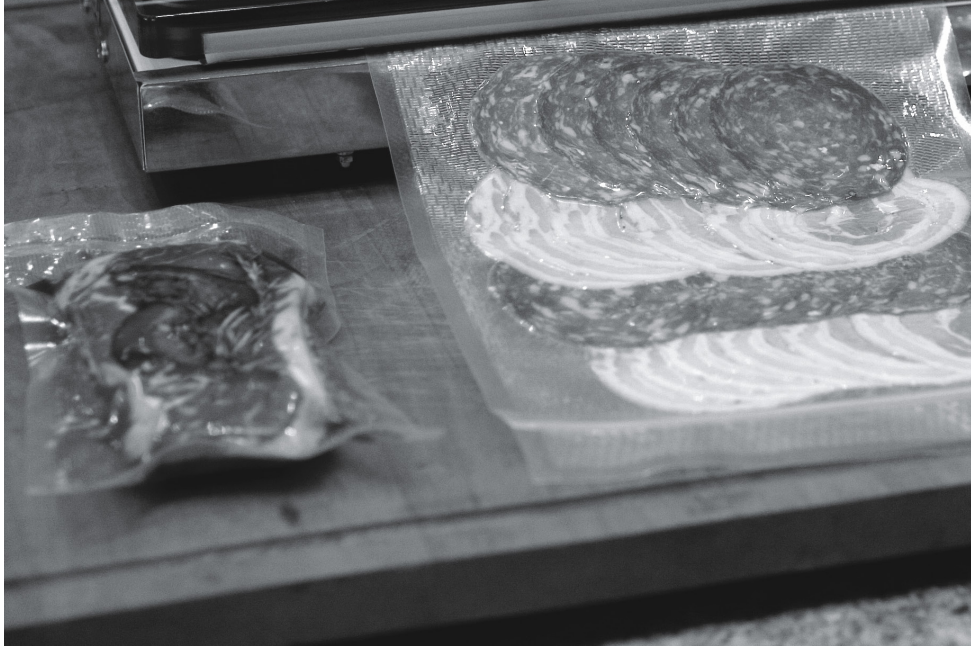

VACUUM SEALER

DUE TO CONSTANT FACTORY IMPROVEMENTS, THE PRODUCT PICTURED MIGHT DIFFER SLIGHTLY FROM THE PRODUCT IN THIS BOX.

TABLE OF CONTENTS / ÍNDICE / TABLE DES MATIÈRES

IMPORTANT SAFEGUARDS	3
COMPONENT LIST	4-5
PROTECTIVE TAPE	6
CLEANING INSTRUCTIONS	6
VACUUM CHAMBER SEALS	7
COOLING FAN	7
THERMAL OVERLOAD PROTECTOR	7
LIMIT SWITCH	7
OTHER CONSUMER SAFETY INFORMATION	8
THERMAL OVERLOAD PROTECTION	8
CONTROL BUTTONS	9
OPERATING INSTRUCTIONS	9-10
PREPARING VAC BAGS FROM A ROLL	11
SERVICE INSTRUCTIONS	11-12
REPLACING THE FUSE	12
STORAGE LIFESPAN GUIDELINES	13
FOOD SAFETY	14
WARRANTY	16
SALVAGUARDIAS IMPORTANTES	18
LISTA DE COMPONENTES	20-21
CINTA PROTECTORA	22
INSTRUCCIONES DE LIMPIEZA	22
SELLOS DE LA CÁMARA DE VACÍO	23
VENTILADOR DE REFRIGERACIÓN	23
PROTECTOR DE SOBRECARGA TÉRMICA	23
INTERRUPTOR DE LÍMITE	23
OTRA INFORMACIÓN DE SEGURIDAD PARA EL CLIENTE	24
PROTECCIÓN DE SOBRECARGA TÉRMICA	24
BOTONES DEL CONTROL	25
INSTRUCCIONES DE FUNCIONAMIENTO	25-26
PREPARACIÓN DE BOLSAS AL VACÍO DE UN ROLLO	27
INSTRUCCIONES DE MANTENIMIENTO	27-28
REEMPLAZO DEL FUSIBLE	28
PAUTAS SOBRE LA VIDA EN ALMACENAMIENTO	29
SEGURIDAD DE LOS ALIMENTOS	30
INFORMACIÓN DE GARANTÍA WESTON	32
PRÉCAUTIONS IMPORTANTES	34
DESCRIPTION DE LA PIÈCE	36-37
RUBAN PROTECTEUR	38
INSTRUCTIONS DE NETTOYAGE	38
GARNITURE DU CANAL D'ASPIRATION	39
VENTILATEUR	39
LIMITEUR DE SURCHARGE	39
INTERRUPTEUR DE POSITION	39
AUTRES RENSEIGNEMENTS DE SÉCURITÉ AU CONSOMMATEUR	40
PROTECTION CONTRE UNE SURCHARGE THERMIQUE	40
TOUCHES DE COMMANDE	41
MODE D'EMPLOI	41-42
FABRICATION D'UN SAC SUR MESURE AVEC UN ROULEAU	43
INSTRUCTIONS D'ENTRETIEN	43-44
REMPLACEMENT DU FUSIBLE	44
GUIDE DE CONSERVATION DES ALIMENTS EMBALLÉS	45
SÉCURITÉ ALIMENTAIRE	46
INFORMATION SUR LA GARANTIE	47

IMPORTANT SAFEGUARDS

When using electrical appliances, basic safety precautions should always be followed to reduce the risk of fire, electric shock, and/or injury to persons, including the following:

1. Read all instructions.
2. ALWAYS DISCONNECT Vacuum Sealer from power source before servicing, changing accessories or cleaning the unit.
3. Plug the Vacuum Sealer into a standard 120 Volt, 60 Hz wall outlet. Avoid using extension cords.
4. DO NOT USE the Vacuum Sealer if the Power Cord, Plug or any other parts are damaged. If the Power Cord or the Vacuum Sealer is damaged, call Customer Service. DO NOT ATTEMPT TO REPLACE THE CORD. Be sure to not allow the Power Cord to drape into your work area. Check that all parts are operating properly, and perform the intended functions. Check for any other conditions that may affect the operation.
5. NEVER use any accessories or parts from other manufacturers. Doing so will VOID YOUR WARRANTY and may cause fire, electrical shock or injury.
6. Reduce risk of unintentional starting. Make sure the Power Switch is in the "OFF" position before attaching to the power source.
7. KEEP FINGERS CLEAR of the Heat Sealing Bar and Seal Bar Tape AT ALL TIMES, these areas become HOT. Doing so may cause serious injury.
8. DO NOT take this appliance apart; doing so will VOID YOUR WARRANTY and may result in personal injury.
9. TO PROTECT AGAINST RISK OF ELECTRICAL SHOCK: DO NOT SUBMERGE THE VACUUM SEALER INTO WATER OR LIQUID. BE SURE THE VACUUM SEALER IS DISCONNECTED FROM THE POWER SOURCE BEFORE CLEANING. Follow the "Cleaning Instructions" in this booklet. NEVER rinse appliance Vacuum Sealer under tap.
10. NEVER LEAVE THE VACUUM SEALER UNATTENDED. Be safe, DISCONNECT the Vacuum Sealer from power source before leaving the work area. Close supervision is necessary when any appliance is used near children. This appliance is NOT to be used by children.
11. DO NOT let the Power Cord hang over edge of work surface.
12. Be sure the Vacuum Sealer is on a stable work surface. Be sure all the Vacuum Sealer Feet are stable.
13. DO NOT use the Vacuum Sealer outdoors.
14. DO NOT use the Vacuum Sealer while under the influence of drugs, medications or alcohol.
15. The Vacuum Sealer is ONLY intended to be used with VACUUM BAGS. For best results, only use the recommended vacuum bags. DO NOT USE HOUSEHOLD BAGS! Any other uses of the Vacuum Sealer, other than the uses described in this booklet, could potentially damage the appliance and void the warranty!

SAVE THESE INSTRUCTIONS

ENGLISH INSTRUCTIONS

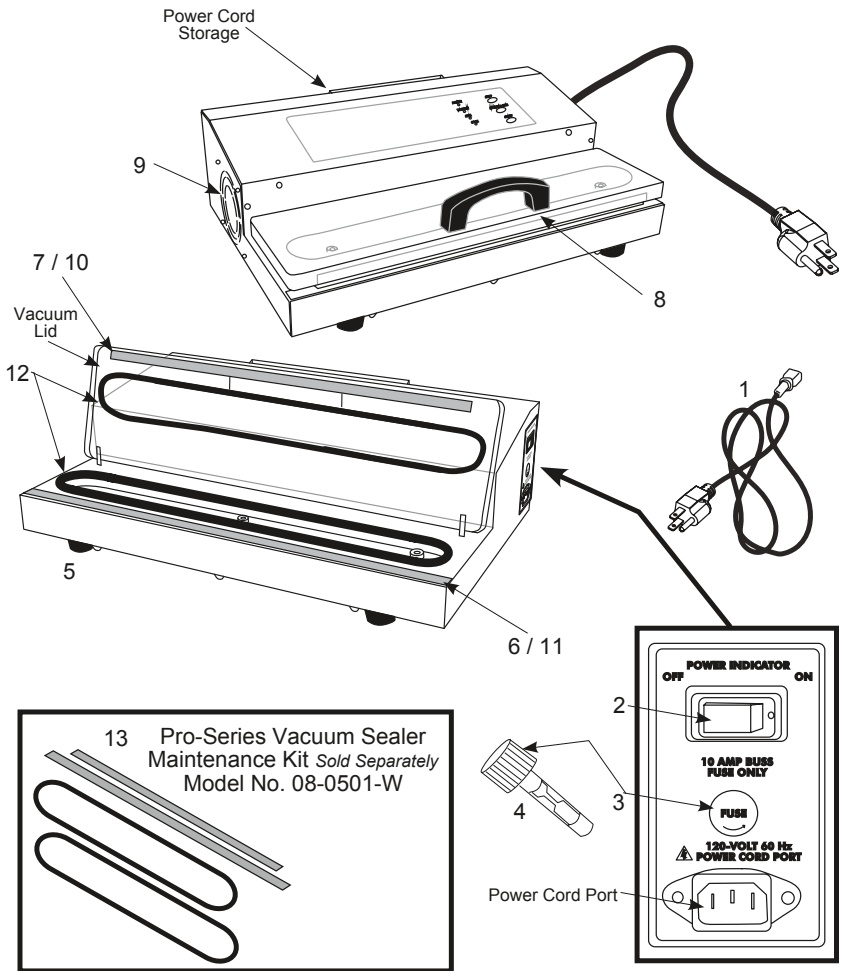

COMPONENT LIST

DIAGRAM NUMBER	PART DESCRIPTION
1	POWER CORD
2	POWER INDICATOR SWITCH
3	FUSE HOLDER
4	10-AMP BUSS FUSE
5	RUBBER FOOT (6)
6	SEAL BAR HEATING ELEMENT WITH SCREWS
7	VACUUM LID SEAL BAR ASSEMBLY
8	VACUUM LID HANDLE WITH SCREWS
9	INTERNAL COOLING FAN
10	10MM UPPER SEAL BAR TAPE
11	15MM LOWER SEAL BAR TAPE (2)* *NOTE ONE EXTRA PIECE OF SEAL BAR TAPE IS INCLUDED WITH THE ORIGINAL UNIT AS A SPARE.
12	OVAL VACUUM CHAMBER SEAL (2)
13	MAINTENANCE KIT (SOLD SEPARATELY: INCLUDES 2 OVAL VACUUM CHAMBER SEALS, (1) 10MM UPPER SEAL BAR TAPE, (1) 15MM LOWER SEAL BAR TAPE

If any components of this unit are broken, the unit does not operate properly or you need a replacement instruction manual, visit us on the web at

WestonSupply.com

Or call Weston Brands, LLC Toll Free at 1-800-814-4895
Monday thru Friday 8:00am-5:00pm ET. Outside the U.S. call 001-216-901-6801

PROTECTIVE TAPE

There are two (2) factory installed strips of Seal Bar Tape on the Vacuum Sealer.
DO NOT REMOVE THE TAPE!

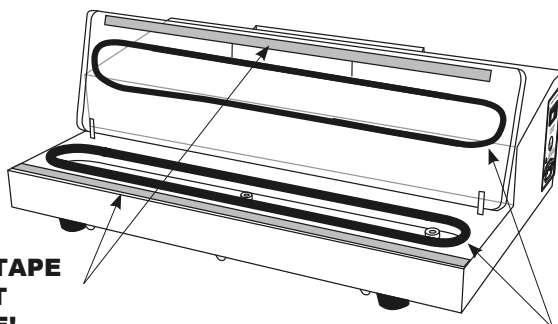

FIGURE 1

**SEAL BAR TAPE
DO NOT
REMOVE!**

**OVAL VACUUM CHAMBER SEALS
DO NOT REMOVE!**

The Seal Bar Heating Element and Vacuum Lid Seal are each covered with Seal Bar Tape to protect vacuum bags during sealing Figure 1. DO NOT remove the Seal Bar Tape. See the “Service Instructions” section of this manual for information on replacing the Seal Bar Tape, if necessary.

*NOTE one extra piece of Seal Bar Tape is included with the original unit as a spare.

CLEANING INSTRUCTIONS

⚠ WARNING Electrical Shock Hazard. Before cleaning, assembling, or disassembling the vacuum sealer, make sure the vacuum sealer is unplugged.

- . NEVER IMMERSE the Vacuum Sealer in water or other liquid.
- . Make sure the Vacuum Sealer has completely cooled before cleaning it.
- . Wipe clean all outside surfaces including the Plastic Vacuum Chamber and Vacuum Lid with a damp cloth or paper towel. Most household spray cleaners are safe to use. Avoid spraying directly into the vent on the left side of the unit. DO NOT use abrasive cleansers! Abrasive cleansers will spoil the clarity of the Vacuum Lid.
- . Be careful while cleaning not to peel or damage the strips of Seal Bar Tape covering the Seal Bar Heating Element and Vacuum Lid Seal.
- . Dry all surfaces and close the Vacuum Lid before storing the Vacuum Sealer.

VACUUM CHAMBER SEALS

There are two factory-installed Oval Vacuum Chamber Seals on the Vacuum Sealer. When the Vacuum Lid is closed and downward force applied, they form an airtight seal so the Vacuum Chamber can be evacuated.

The Oval Vacuum Chamber Seals may wear over time and require replacement. See the “Service Instructions” section of this manual for information on replacing the Oval Vacuum Chamber Seals, if necessary.

COOLING FAN

The Vacuum Sealer has an Internal Cooling Fan that runs whenever the unit is plugged in and turned on. To save energy, turn the unit “OFF” and unplug the Power Cord when not in use.

THERMAL OVERLOAD PROTECTOR

The Vacuum Sealer will automatically shut down if it overheats. If this occurs, turn the unit off and open the Vacuum Lid. Resume normal operation after the unit cools about 20 minutes.

To help prevent overheating, wait at least 20 seconds between cycles with the Vacuum Lid open. Avoid touching the Seal Bar Tape. The Seal Bar Tape will remain hot for a brief period of time after each sealing cycle.

LIMIT SWITCH

The Vacuum Sealer is equipped with a switch to prevent actuation of the Seal Bar Heating Element in manual mode when the Vacuum Lid is open. When the Vacuum Lid is closed, heat made by the Seal Bar Heating Element is absorbed by the vacuum bag and Vacuum Lid Seal.

When the Vacuum Lid is open, there is no means to dissipate the heat and unit damage may occur.

NOTE: The **Vacuum Sealer** is ONLY intended to be used with **VACUUM BAGS**. For best results, only use the recommended vacuum bags with an embossed or mesh lining. **DO NOT USE HOUSEHOLD BAGS!** Any other uses of the **Vacuum Sealer**, other than the uses described in this booklet, could potentially damage the appliance and void the warranty!

OTHER CONSUMER SAFETY INFORMATION

⚠ WARNING Electrical Shock Hazard: This appliance is provided with a grounded (3-prong) plug to reduce the risk of electric shock. The plug fits only one way into a grounded outlet. Do not defeat the safety purpose of the plug by modifying the plug in any way or by using an adapter. If the plug does not fit fully into the outlet, reverse the plug. If it still does not fit, have an electrician replace the outlet.

The length of the cord used on this appliance was selected to reduce the hazards of becoming tangled in or tripping over a longer cord. If a longer cord is necessary, an approved extension cord may be used. The electrical rating of the extension cord must be equal to or greater than the rating of the appliance. Care must be taken to arrange the extension cord so that it will not drape over the countertop or tabletop where it can be pulled on by children or accidentally tripped over.

THERMAL OVERLOAD PROTECTION

The vacuum sealer will automatically shut off if it overheats. If this occurs, unplug the unit and open the vacuum lid. Resume normal operation after the unit cools or about 20 minutes.

Always allow 20 seconds minimum for cool down between operations.

- This allows the heat-seal bar to cool down.
- Placing a new bag in the unit and closing the lid when the heat-seal bar is still hot will cause the bag to prematurely melt together before vacuum seal operation.

⚠ CAUTION Burn Hazard. Avoid touching the heat-seal bar.

CONTROL BUTTONS

STOP BUTTON

Pressing the Stop Button stops to halt the vacuuming process Figure 3.

MANUAL SEAL BUTTON

Press the Manual Seal Button during the vacuuming process to initiate the seal (before the preset vacuum pressure is reached) Figure 3.

START BUTTON

Press the Start Button to initiate the vacuuming process (the Vacuum Sealer will automatically seal the bag when a preset vacuum pressure is reached) Figure 3.

FIGURE 3

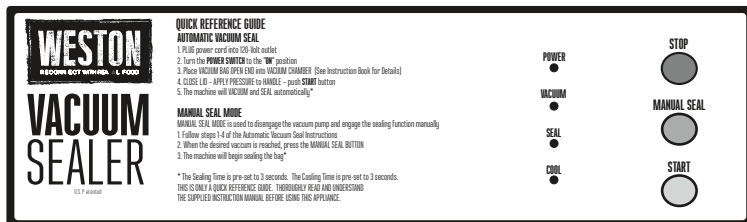

OPERATING INSTRUCTIONS

⚠ WARNING Electrical Shock Hazard. Before cleaning, assembling, or disassembling the vacuum sealer, make sure the vacuum sealer is unplugged.

· **CAUTION:** The Seal Bar Heating Element and Vacuum Lid Seal get **HOT!** Avoid touching them. Be careful while loading bags into the Vacuum Chamber.

· **DO NOT** try to open the Vacuum Lid before the vacuum has released or unit damage may occur.

· Wait at least 20 seconds between cycles to avoid overheating the unit.

· **DO NOT** allow liquids, powder or other small substances to be sucked into the Vacuum Port or unit damage may occur. Press the "Stop" Button to halt the vacuum process. Use the "Manual Seal" Button when vacuum sealing liquids.

· The Vacuum Sealer is **ONLY** intended to be used with **VACUUM BAGS**. For best results, only use the recommended vacuum bags. **DO NOT USE HOUSEHOLD BAGS!** Any other uses of the Vacuum Sealer, other than the uses described in this booklet, could potentially damage the appliance and void the warranty.

1. Make sure the Vacuum Sealer is in the "OFF" position. Attach the Vacuum Sealer to the power supply.

2. Turn the Vacuum Sealer "ON".

3. The "POWER" Light on the display, "POWER INDICATOR" Switch both will illuminate and the Internal Cooling Fan will run.

4. Open the Vacuum Lid.

5. Fill a vacuum bag with the product you want to seal. Leave at least 2" (5 cm) of space between the open end of the bag and product Figure 4.
6. Load the open end of the bag into the Lower Vacuum Chamber. Center the bag in the Lower Vacuum Chamber. Place the bag close to, but do not cover, the Vacuum Port. Be careful not to touch either strip of Seal Bar Tape which may be HOT from a previous heating cycle.
7. Close the Vacuum Lid. Make sure there are no folds or creases in the bag in the sealing area.
8. Press down on the Vacuum Lid Handle to form a tight seal.
9. Press the "START" Button to initiate the vacuuming process (the "VACUUM" Light will illuminate). Release the Vacuum Lid Handle at the first sign of bag collapse. The Vacuum Sealer will automatically seal the bag when a preset vacuum pressure is reached in the Vacuum Chamber. Sealing lasts for 3 seconds (the "SEAL" Light will illuminate).
10. To manually seal a bag press the Manual Seal Button at any time during the vacuuming process.
11. You can stop the vacuuming process at any time by pressing the "STOP" Button.
12. Sealing is complete when the Vacuum Chamber releases after a 3 second cooling period (the "COOL" Light will illuminate). The release is audible.
13. Open the Vacuum Lid and remove the bag. **DO NOT** try to open the Vacuum Lid before the vacuum has released or unit damage may occur. Wait at least 20 seconds before sealing another bag to avoid overheating the unit.
14. Turn the Vacuum Sealer "OFF" and unplug the Power Cord when you are done.

FIGURE 4

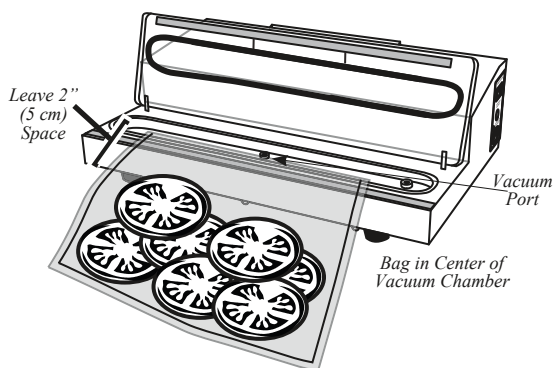

NOTE: The Vacuum Sealer is ONLY intended to be used with VACUUM BAGS. For best results, only use the recommended vacuum bags with an embossed or mesh lining. **DO NOT USE HOUSEHOLD BAGS!** Any other uses of the Vacuum Sealer, other than the uses described in this booklet, could potentially damage the appliance and void the warranty!

PREPARING VAC BAGS FROM A ROLL

1. Make sure the Vacuum Sealer is in the "OFF" position. Attach the Vacuum Sealer to the power supply.
2. Turn the Vacuum Sealer "ON".
3. The "POWER" Light on the display, "POWER INDICATOR" Switch both will illuminate and the Internal Cooling Fan will run.
4. Open the Vacuum Lid.
5. Cut a vacuum bag to the length you want from a roll.
6. Place either open end of the bag against the outer face of the Oval Vacuum Chamber Seal in the Vacuum Chamber (not in the Vacuum Chamber).
7. Close the Vacuum Lid. The bag end should be sandwiched between the Vacuum Lid Seal and Seal Bar Heating Element. Make sure there are no wrinkles or creases in the bag in the sealing area.
8. Press and hold the Vacuum Lid Handle down. You may need to continue holding the bag.
9. Press the "START" Button (this will engage the Pump and the Heating Element). Press the Manual Seal Button to seal the vacuum bag.
10. Sealing is complete when the Vacuum Chamber releases after a 3 second cooling period (the "COOL" Light will illuminate). The release is audible.
11. Open the Vacuum Lid and remove the bag. DO NOT try to open the Vacuum Lid before the vacuum has released or unit damage may occur. Wait at least 20 seconds before sealing another bag to avoid overheating the unit.
12. Turn the Vacuum Sealer "OFF" and unplug the Power Cord when you are done.

SERVICE INSTRUCTIONS

⚠ WARNING Electrical Shock Hazard. Before cleaning, assembling, or disassembling the vacuum sealer, make sure the vacuum sealer is unplugged.

Some parts of the Vacuum Sealer may need replacing after repeated use. A Vacuum Sealer Maintenance Kit (Sold Separately Model No. 08-0501-W) may be necessary for the Vacuum Sealer to properly function.

REPLACING THE OVAL VACUUM CHAMBER SEALS:

1. Turn "OFF" the Vacuum Sealer and remove the Power Cord from the electrical outlet.
2. Make sure the unit is completely cool.
3. Open the Vacuum Lid.
4. Remove the Oval Vacuum Chamber Seal from the groove on the underside of the Vacuum Lid.
5. Remove the Oval Vacuum Chamber Seal from the groove in the Plastic Vacuum Chamber.

6. Set a new Oval Vacuum Chamber Seal on the groove in the Plastic Vacuum Chamber. Work the seal into the groove.
7. Position a new Oval Vacuum Chamber Seal near the groove in the Vacuum Lid. Work the seal into the groove.

REPLACING THE SEAL BAR TAPE:

*NOTE one extra piece of Seal Bar Tape is included with the original unit as a spare.
 1. Turn "OFF" the Vacuum Sealer and remove the Power Cord from the electrical outlet.

2. Make sure the unit is completely cool.
3. Open the Vacuum Lid.

4. Pick at either end of the Seal Bar Tape covering the Seal Bar Heating Element until it lifts slightly. Grasp the loose end and slowly pull the Seal Bar Tape back over itself until fully removed.

5. Repeat step 4 for the Seal Bar Tape covering Vacuum Lid Seal. DO NOT remove the Seal.

6. Remove the backing from a new wide strip of Seal Bar Tape for the Seal Bar Heating Element. Be careful not to allow the Seal Bar Tape to contact anything including itself while the adhesive side is exposed.

7. Hold one end of the Seal Bar Tape in each hand. Stick the left end of the Seal Bar Tape to the flat area on the Plastic Vacuum Chamber just left of the Seal Bar Heating Element. Apply the Seal Bar Tape from left to right over the Seal Bar Heating Element until done. Make sure there are no wrinkles or folds in the Seal Bar Tape once applied. The Seal Bar Tape should fully cover the Seal Bar Heating Element.

8. Remove the backing from a new narrow strip of Seal Bar Tape for the Vacuum Lid Seal. Stick the left end of the Seal Bar Tape onto the left end of the Seal. The Seal Bar Tape and Seal ends should be flush. Apply the Seal Bar Tape from left to right over the Vacuum Lid Seal until done. Make sure there are no wrinkles or folds in the Seal Bar Tape once applied. The Seal Bar Tape should fully cover the Vacuum Lid Seal.

REPLACING THE FUSE

If the Vacuum Sealer does not operate when it is plugged in and turned on, try any or all of the following:

1. Make sure the Fuse is not blown. The Fuse is located on the right side of the unit directly above the Power Cord Port. Turn "OFF" and unplug the Vacuum Sealer. Twist off and remove the Fuse Cap. Remove and check the Fuse. The thin metal band in the center of the Fuse should be clean and unbroken. If it is burned and/or broken, replace it with a new Fuse (10 Amp). Replace the Fuse Cap.
2. Make sure the Connector at the end of the Power Cord is plugged completely into the Power Cord Port.
3. Make sure the Power Cord is not damaged. DO NOT use a damaged Power Cord. Call the Customer Service line for information on part replacement.
4. Try connecting the Power Cord Plug to another electrical outlet.

FIGURE 5

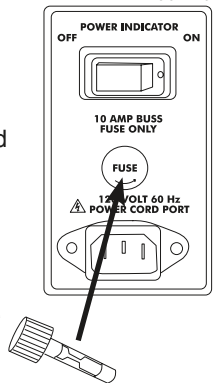

STORAGE LIFESPAN GUIDELINES

. IMPORTANT NOTE: Vacuum packaging is NOT a substitute for refrigeration. Vacuum packed perishable foods still require refrigeration.

. NEVER thaw frozen foods at room temperature. Thaw frozen foods in a refrigerator or microwave oven.

. In general, the colder the temperature at which foods are stored, the longer the shelf life.

. Handle vacuum sealer bags with care. Avoid damaging them. A damaged bag will not hold a seal.

. Only use information in the following chart as a guideline! Refer to the “Vacuum Packaging Guidelines” and “Food Safety” sections of this manual. Actual storage life spans may vary. Check all food for spoilage before use.

FOOD TYPE	STORAGE LOCATION	NORMAL LIFE	VACUUM PACKED LIFE
LARGE CUTS OF MEAT GROUND MEAT FISH	Freezer Freezer Freezer	6 months 4 months 6 months	2-3 years 1 year 2 years
<i>For best results, freeze meats & fish for 1-2 hours before vacuum packing to help prevent moisture and juices from interfering with the seal of the vacuum bag.</i>			
COFFEE BEANS COFFEE BEANS FLOUR, RICE, SUGAR	Room temperature Freezer Room Temperature	4 weeks 6-9 months 6 months	16 months 2-3 years 1-2 years
<i>For best results, powder or grainy substances should be kept in their original container or bag, then placed in a vacuum bag for sealing to prevent interfering with the seal of the vacuum bag.</i>			
BERRIES strawberries, raspberries, blackberries BERRIES cranberries, huckleberries, blueberries	Refrigerator Refrigerator	1-3 days 3-6 days	1 week 2 weeks
<i>To prevent berries from being crushed by the vacuum sealer, it is best to freeze item before packing. Spread the berries out on a cookie sheet to allow them to freeze individually. Berries frozen in a large block will be difficult to vacuum seal due to the many small air pockets that would form between the berries.</i>			
CHEESE	Refrigerator	1-2 weeks	4-8 months
<i>If vacuum packed cheese is used often, make sure the vacuum bag is long enough to allow for repeated sealing. For shredded cheese, place a paper towel inside the vacuum bag, on top of the cheese to prevent the cheese from being sucked into the Vacuum Sealer or interfering with the sealing of the bag.</i>			
COOKIES, CRACKERS, BREADS with periodical opening	Room Temperature	1-2 weeks	3-6 weeks
<i>Freeze soft airy foods for 1-2 hours prior vacuum packing, to retain shape & texture.</i>			
PASTA, GRAINS, DRIED BEANS NUTS	Room Temperature Room Temperature	6 months 6 months	1-1/2 years 2 years
<i>Dried foods with sharp edges should be wrapped in a paper towel or other matter to prevent the sharp edges from puncturing the vacuum bag.</i>			
LETTUCE	Refrigerator	3-6 days	2 weeks
<i>Wash & thoroughly dry leafy vegetables before vacuum packaging.</i>			
VEGETABLES	Freezer	8 months	2 1/2 years
<i>To maximize the taste of vegetables, blanch them before vacuum packaging. Blanching cooks the vegetables very briefly, sealing in the flavor, color and texture, leaving the vegetables cooked but still crisp. Vegetables can be blanched in boiling water in the microwave, most vegetables only require 2-3 minutes (corn on the cob requires 6-11 minutes). Then immerse the vegetables in cold water to stop the cooking process. Dry the vegetables, then vacuum pack.</i>			

Table adapted from Dr. G.K.York, Dept. of Food Science & Tech, U of California, Davis.

FOOD SAFETY

There are basic rules to follow when handling food. They are **COOK, SEPARATE, CLEAN, and CHILL.**

COOK

It's crucial to cook food to a safe internal temperature to destroy bacteria that is present. The safety of hamburgers and other foods made with ground meat has been receiving a lot of attention lately, and with good reason. When meat is ground, the bacteria present on the surface is mixed throughout the ground mixture. If this ground meat is not cooked to at least 160°F to 165°F (71°C to 74°C), bacteria will not be destroyed and there's a good chance you will get sick.

Solid pieces of meat like steaks and chops don't have dangerous bacteria like E. coli on the inside, so they can be served more rare. Still, any beef cut should be cooked to an internal temperature of at least 145°F (63°C) (medium rare). The safe temperature for poultry is 165°F (75°C) and solid cuts of pork should be cooked to 145°F (63°C).

SEPARATE

Foods that will be eaten uncooked and foods that will be cooked before eating **MUST ALWAYS** be separated. Cross-contamination occurs when raw meats or eggs come in contact with foods that will be eaten uncooked. This is a major source of food poisoning. Always double-wrap raw meats and place them on the lowest shelf in the refrigerator so there is no way juices can drip onto fresh produce. Then use the raw meats within 1-2 days of purchase, or freeze for longer storage. Defrost frozen meats in the refrigerator, not on the counter.

When grilling or cooking raw meats or fish, make sure to place the cooked meat on a clean platter. Don't use the same platter you used to carry the food out to the grill. Wash the utensils used in grilling after the food is turned for the last time on the grill, as well as spatulas and spoons used for stir-frying or turning meat as it cooks.

Make sure to wash your hands after handling raw meats or raw eggs. Washing hands with soap and water, or using a pre-moistened antibacterial towelette is absolutely necessary after you have touched raw meat or raw eggs. Not washing hands and surfaces while cooking is a major cause of cross-contamination.

CLEAN

Wash your hands and work surfaces frequently when you are cooking. Washing with soap and warm water for at least 15 seconds, then dry with a paper towel.

CHILL

Chilling food is very important. The danger zone where bacteria multiply is between 40°F and 140°F (4°C and 60°C). Your refrigerator should be set to 40°F (4°C) or below; your freezer should be 0°F (-18°C) or below. Simple rule: serve hot foods hot, cold foods cold. Use chafing dishes or hot plates to keep food hot while serving. Use ice water baths to keep cold foods cold. Never let any food sit at room temperature for more than 2 hours - 1 hour if the ambient temperature is 90°F (32°C) or above. When packing for a picnic, make sure the foods are already chilled when they go into the insulated hamper. The hamper won't chill food - it just keeps food cold when properly packed with ice. Hot cooked foods should be placed in shallow containers and immediately refrigerated so they cool rapidly. Make sure to cover foods after they are cool.

NOTE: Special considerations must be made when using venison or other wild game, since it can become heavily contaminated during field dressing. Venison is often held at temperatures that could potentially allow bacteria to grow, such as when it is being transported. Refer to the USDA Meat and Poultry Department for further questions or information on meat and food safety.

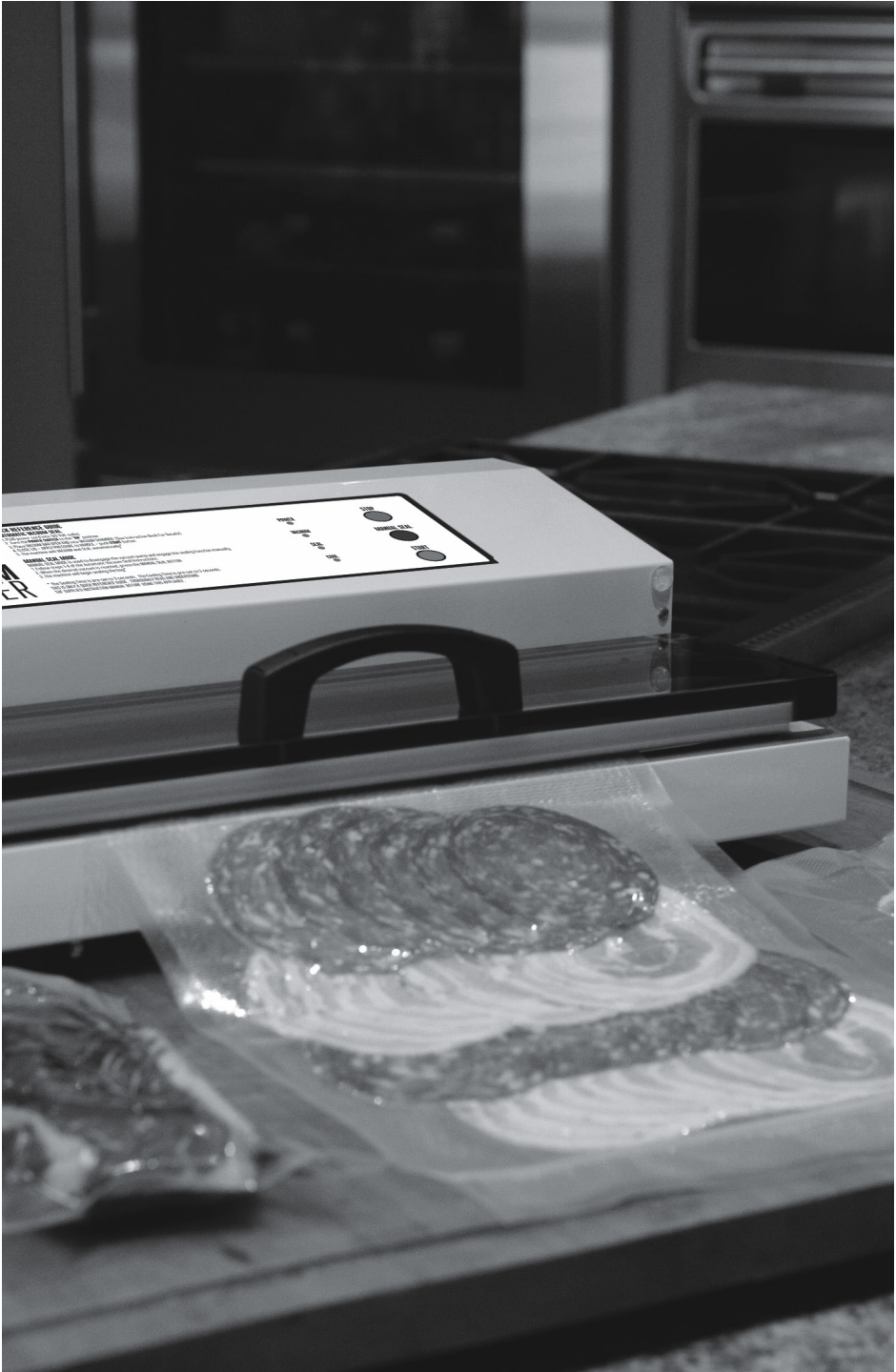

TWO-YEAR LIMITED WESTON WARRANTY

This warranty applies to products purchased and used in the U.S. and Canada. This is the only express warranty for this product and is in lieu of any other warranty or condition.

This product is warranted to be free from defects in material and workmanship for a period of two (2) years from the date of original purchase. During this period, your exclusive remedy is repair or replacement of this product or any component found to be defective, at our option. If the product or component is no longer available, we will replace with a similar one of equal or greater value.

This warranty does not cover unauthorized repairs or service to products, products sold "as-is" by retailers, glass, filters, wear from normal use, use not in conformity with the printed directions, or damage to the product resulting from accident, alteration, abuse, or misuse. This warranty extends only to the original consumer purchaser or gift recipient and is not transferable. Keep the original sales receipt, as proof of purchase is required to make a warranty claim. This warranty is void if the product is subjected to any voltage and waveform other than as specified on the rating label (e.g., 120V ~ 60 Hz).

We exclude all claims for special, incidental and consequential damages caused by breach of express or implied warranty. All liability is limited to the amount of the purchase price. **Every implied warranty, including any statutory warranty or condition of merchantability or fitness for a particular purpose, is disclaimed except to the extent prohibited by law, in which case such warranty or condition is limited to the duration of this written warranty.**

This warranty gives you specific legal rights. You may have other legal rights that vary depending on where you live. Some states or provinces do not allow limitations on implied warranties or special, incidental, or consequential damages, so the foregoing limitations may not apply to you.

Before returning the product for any repair or service: it must be clean and free from any food particles or other debris; otherwise, we will return it or impose a \$50 cleaning surcharge, at our option.

To make a warranty claim, do not return this appliance to the store. Please call 1.800.814.4895 (001.216.901.6801 outside the US) or visit WestonSupply.com. You are responsible for all costs associated with shipping us the product freight prepaid. If the product qualifies for a warranty repair or replacement, we will bear the cost of returning it to you. We are not responsible for shipping damage.

For non-warranty work: Please call 1.800.814.4895 (001.216.901.6801 outside the US), to obtain a Return Merchandise Authorization Number (RMA Number). We will refuse all returns without an RMA Number. We charge US\$35/hour for all diagnostic, service, repair and processing work. We will not start any service or repair work without prior authorization. You are responsible for all costs associated with shipping us the product freight prepaid and our returning it to you.

WESTON
RECONNECT WITH REAL FOOD

WESTON
VACUUM
SEALER

PLEASE SEE USER MANUAL
FOR COMPLETE INSTRUCTIONS
ON HOW TO USE THE SEALER
CORRECTLY. PLEASE READ THE USER
MANUAL CAREFULLY BEFORE USING
THE SEALER. THE SEALER IS NOT
DESIGNED TO SEAL FOODS THAT
ARE HIGHLY OILY OR VERY
WET. THE SEALER IS NOT
DESIGNED TO SEAL FOODS THAT
ARE HIGHLY ACIDIC OR VERY
SALTY. THE SEALER IS NOT
DESIGNED TO SEAL FOODS THAT
ARE HIGHLY SUGARY OR VERY
CREAMY. THE SEALER IS NOT
DESIGNED TO SEAL FOODS THAT
ARE HIGHLY FATTY OR VERY
MOIST. THE SEALER IS NOT
DESIGNED TO SEAL FOODS THAT
ARE HIGHLY FIBROUS OR VERY
TENDRILIFORM. THE SEALER IS
NOT DESIGNED TO SEAL FOODS
THAT ARE HIGHLY CRISPY OR
VERY BRITTLE. THE SEALER IS
NOT DESIGNED TO SEAL FOODS
THAT ARE HIGHLY CRUMBLY OR
VERY FRAKLE. THE SEALER IS
NOT DESIGNED TO SEAL FOODS
THAT ARE HIGHLY GASEOUS OR
VERY VOLATILE. THE SEALER IS
NOT DESIGNED TO SEAL FOODS
THAT ARE HIGHLY TOXIC OR
VERY DANGEROUS. THE SEALER
IS NOT DESIGNED TO SEAL
FOODS THAT ARE HIGHLY
INFAMOUS OR VERY
DISREPUTABLE. THE SEALER IS
NOT DESIGNED TO SEAL FOODS
THAT ARE HIGHLY CONTROVERSIAL
OR VERY DEBATED. THE SEALER
IS NOT DESIGNED TO SEAL
FOODS THAT ARE HIGHLY
POLARIZING OR VERY
DIVISIVE. THE SEALER IS NOT
DESIGNED TO SEAL FOODS THAT
ARE HIGHLY SENSATIONAL OR
VERY SENSATIONAL. THE SEALER
IS NOT DESIGNED TO SEAL
FOODS THAT ARE HIGHLY
SCANDALOUS OR VERY
SCANDALOUS. THE SEALER IS
NOT DESIGNED TO SEAL FOODS
THAT ARE HIGHLY SENSATIONAL
OR VERY SENSATIONAL.

POWER
MODE
SEAL
STOP

STOP
MANUAL SEAL
START

SELLADORA AL VACIO

DEBIDO A CONSTANTES MEJORAS EN LA FÁBRICA, EL PRODUCTO QUE SE MUESTRA PUEDE SER LIGERAMENTE DIFERENTE DEL PRODUCTO EN ESTA CAJA.

SALVAGUARDIAS IMPORTANTES

Cuando utilice artefactos eléctricos, siempre deben seguirse precauciones de seguridad básicas a fin de reducir el riesgo de incendio, descarga eléctrica, y/o lesiones a personas, incluyendo las siguientes:

1. Lea todas las instrucciones.
Hacerlo puede causar lesiones graves.
2. SIEMPRE DESCONECTE la selladora al vacío de la fuente de alimentación antes de realizar mantenimiento, cambiar los accesorios o limpiar la unidad.
8. NO desarme la máquina, hacerlo ANULARÁ LA GARANTÍA y podría causar lesiones personales.
3. Enchufe la selladora al vacío a un tomacorriente estándar de pared de 120 voltios, 60 Hz. Evite usar prolongadores.
9. PARA LA PROTECCIÓN ANTE EL RIESGO DE DESCARGA ELÉCTRICA: NO SUMERJA LA SELLADORA AL VACÍO EN AGUA O LÍQUIDO. ASEGÚRESE DE QUE LA SELLADORA AL VACÍO SE ENCUENTRE DESCONECTADA DE LA FUENTE DE ALIMENTACIÓN ANTES DE LIMPIARLA. Siga las "Instrucciones de limpieza" de este manual. NUNCA enjuague la máquina selladora al vacío bajo el grifo.
4. NO UTILICE la selladora al vacío si el cable de alimentación, el enchufe o cualquier otra parte se encuentran dañados. Si el cable de alimentación o la selladora al vacío se encuentran dañados, comuníquese con el Servicio de atención al cliente. NO INTENTE REEMPLAZAR EL CABLE. Asegúrese de no dejar que el cable de alimentación cuelgue dentro de su área de trabajo. Verifique que todas las piezas funcionen correctamente y cumplan sus funciones. Verifique toda otra condición que pueda afectar el funcionamiento.
10. NUNCA DEJE LA SELLADORA AL VACÍO SIN SUPERVISIÓN. Actúe con precaución, DESCONECTE la selladora al vacío de la fuente de alimentación antes de irse del área de trabajo. Se necesita una supervisión estricta cuando la máquina se utiliza cerca de los niños. Los niños NO deben utilizarla.
5. NUNCA utilice ningún accesorio o pieza de otro fabricante. Utilizar una pieza de otro fabricante ANULARÁ LA GARANTÍA y podría provocar un incendio, una descarga eléctrica o lesiones.
11. NO deje que el cable de alimentación cuelgue sobre el borde de la superficie de trabajo.
6. Reduzca el riesgo de arranques involuntarios. Asegúrese de que el interruptor de encendido se encuentre en la posición "OFF" (apagado) antes de conectar a la fuente de alimentación.
12. Asegúrese de que la selladora al vacío se encuentre sobre una superficie de trabajo estable. Asegúrese de que las patas de la selladora al vacío se encuentren estables.
7. MANTENGA LOS DEDOS FUERA del calentador de la barra de sellado y de la cinta de la barra de sellado EN TODO MOMENTO, ya que estas áreas se CALIENTAN.
13. NO utilice la selladora al vacío en el exterior.
14. NO use la selladora al vacío bajo los efectos de drogas, medicamentos o alcohol.
15. La selladora al vacío debe utilizarse SOLO con las BOLSAS AL VACÍO. Para obtener mejores resultados, solo utilice las bolsas al vacío. ¡NO UTILICE BOLSAS DOMESTICAS! ¡Todo otro uso de la selladora al vacío que no sea el descrito en este manual, podría dañar la máquina y anulará la garantía!

¡GUARDE ESTAS INSTRUCCIONES!

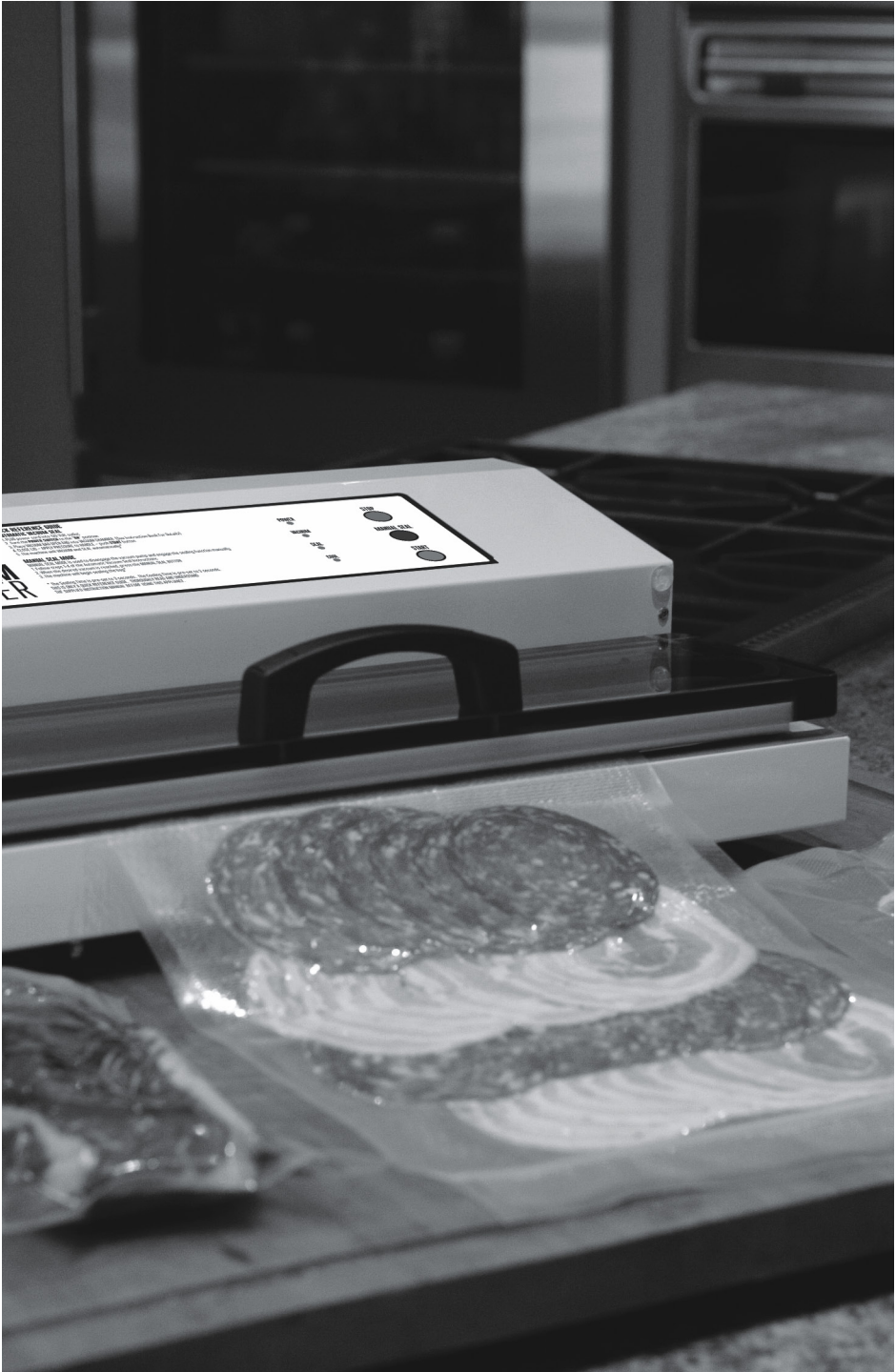

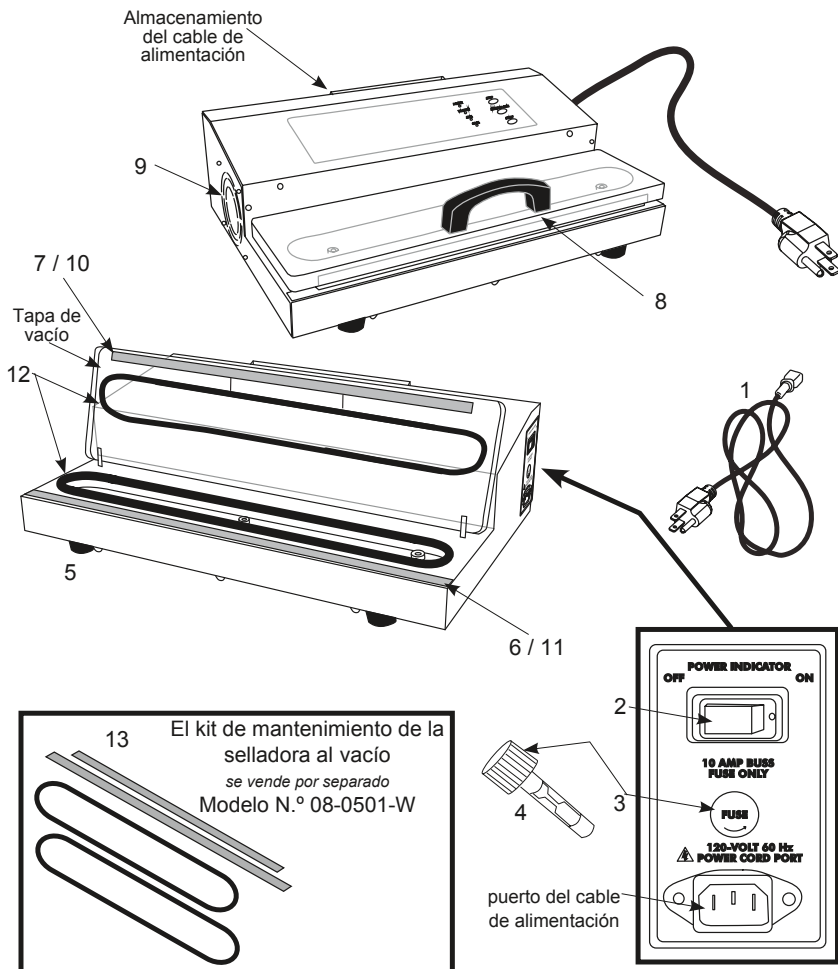

LISTA DE COMPONENTES

NÚMERO DE DIAGRAMA	a
1	CABLE DE ALIMENTACIÓN
2	INTERRUPTOR INDICADOR DE ALIMENTACIÓN
3	SUJETADOR DEL FUSIBLE
4	FUSIBLE DE BUS DE 10 AMP
5	TOPE DE GOMA (6)
6	ELEMENTO CALENTADOR DE LA BARRA DE SELLADO CON TORNILLOS
7	ENSAMBLADO DE LA BARRA DE SELLADO DE LA TAPA DE VACÍO
8	MANIVELA DE LA TAPA DE VACÍO CON TORNILLOS
9	VENTILADOR DE REFRIGERACIÓN INTERNO
10	CINTA DE LA BARRA DE SELLADO SUPERIOR DE 10 MM
11	CINTA DE LA BARRA DE SELLADO INFERIOR DE 15 MM (2)* *NOTA: UNA PIEZA ADICIONAL DE LA CINTA DE LA BARRA DE SELLADO SE INCLUYE EN LA UNIDAD ORIGINAL COMO REPUESTO.
12	SELLO OVALADO DE LA CÁMARA DE VACÍO (2)
13	EL KIT DE MANTENIMIENTO SE VENDE POR SEPARADO (INCLUYE 2 SELLOS OVALADOS DE LA CÁMARA DE VACÍO, (1) CINTA DE BARRA DE SELLADO SUPERIOR DE 10 MM, (1) CINTA DE BARRA DE SELLADO INFERIOR DE 15 MM)

Si cualquier componente de esta unidad está roto, si no funciona debidamente, o si necesita un instructivo de repuesto, visítenos en la Web en

WestonSupply.com

O llame a Weston Brands, LLC larga distancia sin costo 1-800-814-4895
De lunes a viernes, de 8:00 am a 5:00 pm tiempo del ET. Fuera de Estados Unidos llame al 001-216-901-6801

CINTA PROTECTORA

Existen dos (2) tiras de cinta de la barra de sellado instaladas de fábrica en la selladora al vacío.
¡NO EXTRAIGA LA CINTA!



FIGURA 1

**CINTA DE LA
BARRA DE
SELLADO**

¡NO LA EXTRAIGA!

**SELLOS OVALADOS DE LA CÁMARA
DE VACÍO ¡NO LA EXTRAIGA!**

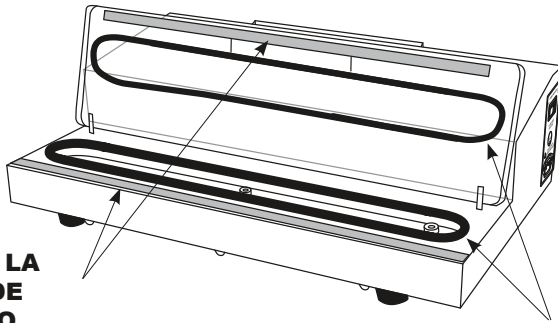
El elemento calentador de la barra de sellado y el sello de la tapa de vacío se encuentran cubiertos con una cinta de barra de sellado para proteger a las bolsas al vacío durante el sellado Figura 1. **¡NO EXTRAIGA** la cinta de la barra de sellado! Consulte la sección de "Instrucciones de mantenimiento" de este manual para mayor información de cómo reemplazar la cinta de la barra de sellado, si fuese necesario.

*NOTA una pieza adicional de la cinta de la barra de sellado se incluye en la unidad original como repuesto.

INSTRUCCIONES DE LIMPIEZA

⚠ ADVERTENCIA

Peligro de descarga eléctrica. Antes de limpiar, montar o desmontar la selladora al vacío, asegúrese de que la selladora se encuentre desenchufada.

- . NUNCA SUMERJA la selladora al vacío en agua o líquido.
- . Asegúrese de que la selladora al vacío se haya enfriado por completo antes de limpiarla.
- . Limpie todas las superficies exteriores, incluidas la cámara de vacío de plástico y la tapa de vacío con un paño o con una toalla de papel húmedos. Se puede utilizar la mayoría de los limpiadores en aerosol. Evite rociar de manera directa en el conducto de ventilación que se encuentra en el lado izquierdo de la unidad. **¡NO utilice limpiadores abrasivos!** Los limpiadores abrasivos estropearán la claridad de la tapa de vacío.
- . Tenga cuidado de que cuando limpie no descascare o dañe las tiras de la cinta de la barra de sellado que cubren el elemento calentador de la barra de sellado y el sello de la tapa de vacío.
- . Seque todas las superficies y cierre la tapa de vacío antes de guardar la selladora al vacío.

SELLOS DE LA CÁMARA DE VACÍO

Existen dos sellos ovalados de la cámara de vacío instalados de fábrica en la selladora al vacío. Cuando la tapa de vacío se encuentra cerrada y se empuja hacia abajo, forma un sellado hermético para que la selladora al vacío se pueda extraer.

Los sellos ovalados de la cámara de vacío pueden utilizarse más adelante y requieren reemplazo. Consulte la sección de “Instrucciones de mantenimiento” de este manual para mayor información sobre cómo reemplazar los sellos ovalados de la cámara de vacío, si fuese necesario.

VENTILADOR DE REFRIGERACIÓN

La selladora al vacío cuenta con un ventilador de refrigeración interno que funciona siempre que la unidad está conectada y encendida. Para ahorrar energía, coloque la unidad en posición “OFF” (apagado) y desconecte el cable de alimentación cuando no esté en uso.

PROTECTOR DE SOBRECARGA TÉRMICA

La selladora al vacío dejará de funcionar de manera automática si se recalienta. Si esto ocurriese, apague la unidad y abra la tapa de vacío. Reanude el funcionamiento normal luego de que la unidad se haya enfriado durante alrededor de 20 minutos.

Para ayudar a evitar que se recaliente, espere por los menos 20 segundos entre los ciclos con la tapa de vacío abierta. Evite tocar la cinta de la barra de sellado. La cinta de la barra de sellado permanecerá caliente durante un periodo de tiempo breve de cada ciclo de sellado.

INTERRUPTOR DE LÍMITE

La selladora al vacío está equipada con un interruptor para evitar el accionamiento del elemento calentador de la barra de sellado en modo manual cuando la tapa de vacío está abierta. Cuando la tapa de vacío está cerrada, el calor producido por el elemento calentador de la barra de sellado se absorbe por la bolsa de vacío y el sello de la tapa de vacío.

Cuando la tapa de vacío está abierta, no hay forma de disipar el calor y la unidad podría dañarse.

NOTA: La selladora al vacío debe utilizarse SOLO con las BOLSAS AL VACÍO. Para obtener mejores resultados, solo utilice las bolsas al vacío con un revestimiento de malla o de red. **¡NO UTILICE BOLSAS DOMÉSTICAS!** ¡Todo otro uso de la selladora al vacío que no sea el descrito en este manual, podría dañar la máquina y anulará la garantía!

OTRA INFORMACIÓN DE SEGURIDAD PARA EL CLIENTE

⚠ ADVERTENCIA Peligro de Descarga Eléctrica: Este aparato es provisto con un enchufe con conexión a tierra (3 clavijas) para reducir el riesgo de una descarga eléctrica. El enchufe calza únicamente en una dirección dentro de un tomacorriente con conexión a tierra. No elimine el propósito de seguridad del enchufe modificando el enchufe de ninguna manera o usando un adaptador. Si el enchufe no entra en la toma, haga que un electricista reemplace la toma.

La longitud del cable usado para este aparato fue seleccionado para reducir los riesgos de enredarse o tropezarse con un cable más largo. Si se necesita un cable más largo se puede usar una extensión aprobada. La clasificación eléctrica de la cable extensión debe ser igual o mayor que la clasificación del aparato. El cable de extensión debe ser del tipo de conexión a tierra con 3 cables. Es importante tener cuidado de colocar el cable de extensión para que no se pliegue sobre el mostrador o la mesera en donde niños puedan tirar del mismo o tropezarse accidentalmente.

PROTECCIÓN DE SOBRECARGA TÉRMICA

La selladora al vacío se apaga en forma automática si se sobrecalienta. Si esto ocurre, desenchufe la unidad y abra la tapa de vacío. Reanude el funcionamiento normal después de que la unidad se enfríe o después de 20 minutos.

Siempre deje pasar un mínimo de 20 segundos para que la unidad se enfríe entre operaciones.

- Esto permite que la barra de termosellado se enfríe.
- Si coloca una bolsa nueva en la unidad y cierra la tapa cuando la barra de termosellado todavía está caliente, la bolsa se derretirá en forma prematura antes de la operación de sellado al vacío.

⚠ PRECAUCIÓN Peligro de Quemarse. No toque la barra de termosellado.

BOTONES DEL CONTROL

BOTÓN “STOP” (detener)

Presione el botón “Stop” (detener) para detener el proceso de vacío. **FIGURA 3.**

BOTÓN “MANUAL SEAL” (sellado manual)

Presione el botón “Manual Seal” (sellado manual) durante el proceso de vacío para iniciar el sellado (antes de que la presión de vacío predeterminada se alcance) **FIGURA 3.**

BOTÓN “START” (arranque)

Presione el botón “Start” (arranque) para iniciar el proceso de vacío (la selladora al vacío sellará de manera automática la bolsa cuando la presión de vacío predeterminada se alcance) **FIGURA 3.**

FIGURA 3

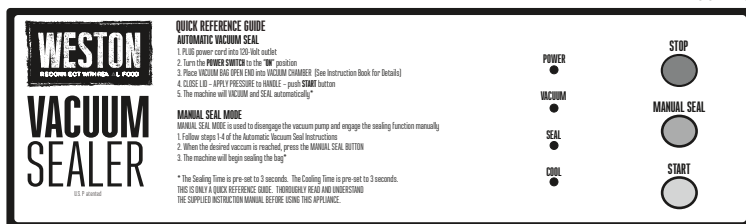

INSTRUCCIONES DE FUNCIONAMIENTO

⚠ ADVERTENCIA

Peligro de descarga eléctrica. Antes de limpiar, montar o desmontar la selladora al vacío, asegúrese de que la selladora se encuentre desenchufada.

. PRECAUCIÓN: ¡El elemento calentador de la barra de sellado y el sello de la tapa de vacío se CALIENTAN! Evite tocarlos. Tenga cuidado cuando cargue las bolsas en la cámara de vacío.

. NO intente abrir la tapa de vacío antes de que el vacío se libere o se pueden producir daños a la unidad.

. Espere al menos 20 segundos entre ciclos para evitar que la unidad se recaliente.

. NO permita que líquidos, polvo u otras sustancias pequeñas se succionen en el puerto de vacío o se pueden producir daños a la unidad. Presione el botón “Stop” (detener) para detener el proceso de vacío. Utilice el botón “Manual Seal” (sellado manual) cuando se encuentre sellando líquidos.

. La selladora al vacío debe utilizarse SOLO con las BOLSAS AL VACÍO. Para obtener mejores resultados, solo utilice las bolsas al vacío recomendadas. ¡NO UTILICE BOLSAS DOMÉSTICAS! Todo otro uso de la selladora al vacío que no sea el descrito en este manual, podría dañar la máquina y anulará la garantía.

1. Asegúrese de que la selladora al vacío se encuentre en la posición “OFF” (apagado). Sujete la selladora al vacío a la fuente de alimentación.
2. Coloque la selladora al vacío en posición “ON” (encendido).
3. La luz “POWER” (alimentación) en la pantalla y el interruptor “POWER INDICATOR” (indicador de alimentación) se encenderán y el ventilador de refrigeración interno funcionará.
4. Abra la tapa de vacío.

5. Llene la bolsa al vacío con el producto que desee sellar. Deje al menos 2 pulgadas (5 cm) de espacio entre el extremo abierto de la bolsa y el producto.

FIGURA 4

6. Cargue el extremo abierto de la bolsa en la cámara de vacío inferior. Centre la bolsa en la cámara de vacío inferior. Coloque la bolsa cerca, pero no cubra el puerto de vacío. Tenga cuidado de no tocar ninguna de las tiras de la cinta de la barra de sellado que pueden estar CALIENTES de un ciclo de calentamiento previo.

7. Cierre la tapa de vacío. Asegúrese de que no haya pliegues o dobleces en la bolsa en el área de sellado.

8. Presione la manivela de la tapa de vacío para formar un sellado firme.

9. Presione el botón "START" (arranque) para iniciar el proceso de vacío (la luz de "VACUUM" [vacío] se encenderá). Suelte la manivela de la tapa de vacío al primer signo de que la bolsa se va a colapsar. La selladora al vacío sellará de manera automática la bolsa cuando la presión de vacío predeterminada se alcance en la cámara de vacío. El sellado dura por 3 segundos (la luz "SEAL" [sellado] se encenderá).

10. Para sellar una bolsa de manera manual presione el botón "Manual Seal" (sellado manual) en cualquier momento durante el proceso de vacío.

11. Puede detener el proceso de vacío en cualquier momento al presionar el botón "STOP" (detener).

12. El sellado se completa cuando la cámara de vacío se libera luego de 3 segundos del periodo de refrigeración (la luz "COOL" [fría] se encenderá). La liberación es audible.

13. Abra la tapa de vacío y extraiga la bolsa. NO intente abrir la tapa de vacío antes de que el vacío se libere o se pueden producir daños a la unidad. Espere al menos 20 segundos antes de sellar otra bolsa para evitar que la unidad se recaliente.

14. Cuando termine, coloque la selladora al vacío en "OFF" (apagado) y desenchufe el cable de alimentación.

FIGURA 4

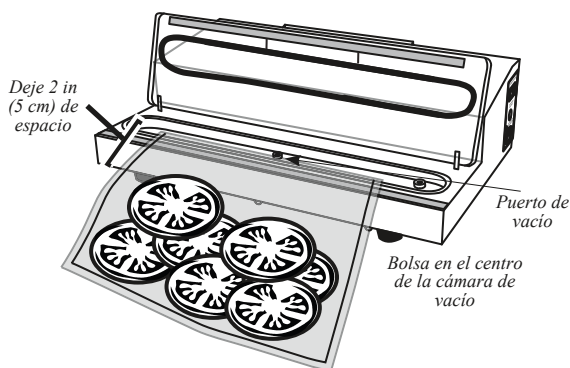

NOTA: La selladora al vacío debe utilizarse SOLO con las BOLSAS AL VACÍO. Para obtener mejores resultados, solo utilice las bolsas al vacío con un revestimiento de malla o de red. **¡NO UTILICE BOLSAS DOMÉSTICAS!** ¡Todo otro uso de la selladora al vacío que no sea el descrito en este manual, podría dañar la máquina y anulará la garantía!



PREPARACIÓN DE BOLSAS AL VACÍO DE UN ROLLO

1. Asegúrese de que la selladora al vacío se encuentre en la posición "OFF" (apagado). Sujete la selladora al vacío a la fuente de alimentación.
2. Coloque la selladora al vacío en posición "ON" (encendido).
3. La luz "POWER" (alimentación) en la pantalla y el interruptor "POWER INDICATOR" (indicador de alimentación) se encenderán y el ventilador de refrigeración interno funcionará.
4. Abra la tapa de vacío.
5. Corte del rollo una bolsa al vacío con el largo que desee.
6. Coloque cualquier extremo de la bolsa contra la parte externa del sello ovalado de la cámara de vacío en la cámara de vacío (no en la cámara de vacío).
7. Cierre la tapa de vacío. El extremo de la bolsa debería encontrarse interpuesto entre el sello de la tapa de vacío y el calentamiento de la barra de sellado. Asegúrese de que no haya pliegues en la bolsa en el área de sellado.
8. Presione y mantenga apretada la manivela de la tapa de vacío. Puede ser que deba continuar sosteniendo la bolsa.
9. Presione el botón "START" (arranque) (esto hará que la bomba y el elemento calentador se pongan en funcionamiento). Presione el botón "Manual Seal" (sellado manual) para sellar la bolsa al vacío.
10. El sellado se completa cuando la cámara de vacío se libera luego de 3 segundos del periodo de refrigeración (la luz "COOL" [fría] se encenderá). La liberación es audible.
11. Abra la tapa de vacío y extraiga la bolsa. NO intente abrir la tapa de vacío antes de que el vacío se libere o se pueden producir daños a la unidad. Espere al menos 20 segundos antes de sellar otra bolsa para evitar que la unidad se recaliente.
12. Cuando termine, coloque la selladora al vacío en "OFF" (apagado) y desenchufe el cable de alimentación.

INSTRUCCIONES DE MANTENIMIENTO

⚠ ADVERTENCIA Peligro de descarga eléctrica. Antes de limpiar, montar o desmontar la selladora al vacío, asegúrese de que la selladora se encuentre desenchufada.

Algunas piezas de la selladora al vacío podrían necesitar reemplazarse luego de ser utilizadas varias veces. El kit de mantenimiento de la selladora al vacío (se vende por separado, modelo N.º 08-0501-W) puede ser necesario para que la selladora al vacío funcione correctamente.

REEMPLAZO DE LOS SELLOS OVALADOS DE LA CÁMARA DE VACÍO:

1. Coloque la selladora al vacío en posición "OFF" (apagado) y extraiga el cable de alimentación del tomacorriente.
2. Asegúrese de que la unidad esté completamente fría.
3. Abra la tapa de vacío.
4. Extraiga el sello ovalado de la cámara de vacío de la ranura en la parte inferior de la tapa de vacío.
5. Extraiga el sello ovalado de la cámara de vacío de la ranura de la cámara de vacío de plástico.



6. Coloque un nuevo sello ovalado de la cámara de vacío en la ranura de la cámara de vacío de plástico. Introduzca el sello en la ranura.

7. Coloque un nuevo sello ovalado de la cámara de vacío dentro de la ranura en la tapa de vacío. Introduzca el sello en la ranura.

REEMPLAZO DE LA CINTA DE LA BARRA DE SELLADO:

*NOTA: una pieza adicional de la cinta de la barra de sellado se incluye en la unidad original como repuesto.

1. Coloque la selladora al vacío en posición "OFF" (apagado) y extraiga el cable de alimentación del tomacorriente.

2. Asegúrese de que la unidad esté completamente fría.

3. Abra la tapa de vacío.

4. Levante cualquiera de los extremos de la cinta de la barra de sellado que cubren el elemento calentador de la barra de sellado hasta que se levante suavemente. Tome el extremo flojo y tire la cinta de la barra de sellado suavemente sobre sí misma hasta que haya salido por completo.

5. Repita el paso 4 para la cinta de la barra de sellado que cubre el sello de la tapa de vacío. NO EXTRAIGA el sello.

6. Retire el protector posterior de una

nueva tira ancha de la cinta de la barra de sellado para el elemento calentador de la barra de sellado. Tenga cuidado de que la cinta de la barra de sellado no entre en contacto con nada, ni consigo misma, cuando el lado del adhesivo quede expuesto.

7. Sostenga un extremo de la cinta de la barra de sellado en cada mano. Pegue el extremo izquierdo de la cinta de la barra de sellado en el área lisa de la cámara de vacío de plástico justo a la izquierda del elemento calentador de la barra de sellado. Coloque la cinta de la barra de sellado de izquierda a derecha sobre el elemento calentador de la barra de sellado hasta que esté lista. Una vez aplicada, asegúrese de que no queden arrugas o dobleces en la cinta de la barra de sellado. La cinta de la barra de sellado debe cubrir por completo el elemento calentador de la barra de sellado.

8. Retire el protector posterior de una nueva tira angosta de la cinta de la barra de sellado para el sello de la tapa de vacío. Pegue el extremo izquierdo a la cinta de la barra de sellado en el extremo izquierdo del sello. La cinta de la barra de sellado y el extremo del sello deben estar al ras. Coloque la cinta de la barra de sellado de izquierda a derecha sobre el sello de la tapa de vacío hasta que esté lista. Una vez aplicada, asegúrese de que no queden arrugas o dobleces en la cinta de la barra de sellado. La cinta de la barra de sellado debe cubrir por completo el sello de la tapa de vacío.

REEMPLAZO DEL FUSIBLE

Si la selladora al vacío no funciona cuando se la enchufa y enciende, intente con alguna de las siguientes opciones o con todas:

1. Asegúrese de que el fusible no esté quemado. El fusible se encuentra en el lateral derecho de la unidad, justo por encima del puerto del cable de alimentación. Apague y desenchufe la selladora al vacío. Desenrosque y extraiga el portafusible. Extraiga y revise el fusible. La delgada banda de metal en el centro del fusible debe estar limpia y sana. Si está quemada o rota, reemplácelo con un nuevo fusible (10 Amp). Vuelva a colocar el portafusible.

2. Asegúrese de que el conector en el extremo del cable de alimentación esté conectado completamente en el puerto del cable de alimentación.

3. Asegúrese de que el cable de alimentación no esté dañado. NO utilice un cable de alimentación que esté dañado. Llame a la línea de Servicio de Atención al Cliente para obtener más información sobre el reemplazo de piezas.

4. Intente conectar el enchufe del cable de alimentación a otro tomacorriente.

FIGURA 5

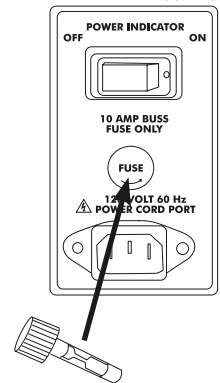

PAUTAS SOBRE LA VIDA EN ALMACENAMIENTO

.NOTA IMPORTANTE: El envasado al vacío NO sustituye la refrigeración. Los alimentos perecederos envasados al vacío requieren refrigeración.

. NUNCA descongele los alimentos congelados a temperatura ambiente. Descongele los alimentos congelados en el refrigerador o en el microondas.

. En general, en cuanto más fría sea la temperatura en que los alimentos se almacenan, estos durarán más.

. Maneje con cuidado las bolsas al vacío. Evite dañarlas. Una bolsa dañada no podrá sellarse.

. ¡Utilice la información en el cuadro siguiente solo como una guía! Consulte las secciones “Pautas para el envasado al vacío” y “Seguridad alimentaria” de este manual. La vida real en almacenamiento puede variar. Revise si los alimentos se encuentran en descomposición antes de usarlos.

TIPO DE ALIMENTO	UBICACIÓN DEL ALMACENAMIENTO	VIDA NORMAL	VIDA CON ENVASADO AL VACÍO
CORTES GRANDES DE CARNE CARNE MOLIDA PESCADO	Congelador Congelador Congelador	6 meses 4 meses 6 meses	De 2 a 3 años 1 año 2 años
<i>Para obtener mejores resultados, congele la carne y los pescados 1 o 2 horas antes de envasarlos al vacío para evitar que la humedad y los jugos interfieran con el sellado de la bolsa al vacío.</i>			
GRANOS DE CAFÉ GRANOS DE CAFÉ HARINA, ARROZ, AZÚCAR	Temperatura ambiente Congelador Temperatura ambiente	4 semanas 6-9 meses 6 meses	16 meses De 2 a 3 años De 1 a 2 años
<i>Para obtener mejores resultados, las sustancias en polvo o en granos deben mantenerse en el envase o en la bolsa originales, luego colocarse en la bolsa de vacío para sellarlos y así evitar que el sellado interfiera con el sellado de la bolsa al vacío.</i>			
BAYAS , fresas, frambuesas, zarzamoras BAYAS , arándanos rojos, moras negras, arándanos	Refrigerador Refrigerador	De 1 a 3 días De 3 a 6 días	1 semana 2 semanas
<i>Para evitar que las bayas sean aplastadas por la selladora al vacío, es mejor congelar cada elemento antes de envasarlo. Esparza las bayas en una placa para horno para permitir que se congelen de manera individual. Las bayas congeladas en un bloque grande serían difíciles de sellar al vacío, debido a las pequeñas burbujas de aire que se formarían entre las bayas.</i>			
QUESO	Refrigerador	De 1 a 2 semanas	De 4 a 8 meses
<i>Si el queso envasado al vacío se utiliza de manera frecuente, asegúrese de que la bolsa de vacío sea lo suficientemente larga para permitir varios sellados. Para el queso rallado, coloque un paño de papel dentro de la bolsa de vacío, arriba del queso, para evitar que se succione en la selladora al vacío o que interfiera con el sellado de la bolsa.</i>			
GALLETAS, GALLETAS SALADAS, PAN que se abren de manera periódica	Temperatura ambiente	De 1 a 2 semanas	De 3 a 6 semanas
<i>Freeze soft airy foods for 1-2 hours prior vacuum packing, to retain shape & texture.</i>			
PASTA, GRANOS, FRUTOS SECOS NUECES	Temperatura ambiente Temperatura ambiente	6 meses 6 meses	De 1 año a 1 año y medio 2 años
<i>Los alimentos secos con bordes filosos deben envolverse en un paño de papel o algún otro elemento para evitar que los bordes filosos perforen la bolsa de vacío.</i>			
LECHUGA	Refrigerador	De 3 a 6 días	2 semanas
<i>Lave y seque cuidadosamente los vegetales de hojas antes de envasarlos al vacío.</i>			
VEGETALES	Congelador	8 meses	2 años y medios
<i>Para maximizar el sabor de los vegetales, sumérjalos en agua hirviendo antes de envasarlos al vacío. Sumergirlos en agua hirviendo cocina los vegetales durante un tiempo breve y sella el sabor, el color y la textura y conserva los vegetales cocidos, pero aún crocantes. Los vegetales pueden cocinarse parcialmente en agua hirviendo en el microondas; la mayoría de los vegetales solo requieren de 2 a 3 minutos (la mazorca de maíz requiere de 6 a 11 minutos). Luego sumerja los vegetales en agua fría para detener el proceso de cocción. Seque los vegetales, luego enváselos al vacío.</i>			

Cuadro adaptado de Dr. G.K.York, Dept. of Food Science & Tech (Dept. de ciencia y tecnología alimenticia), U of California, Davis.

SEGURIDAD DE LOS ALIMENTOS

Hay que seguir ciertas reglas básicas al manejar alimentos.
Las reglas son **COCINAR, SEPARAR, LIMPIAR y ENFRIAR.**

COCINAR

Es muy importante cocinar los alimentos a una temperatura interna que destruya cualquier bacteria que esté presente. Últimamente se ha puesto mucha atención en la higiene de las hamburguesas y otros alimentos elaborados con carne molida y con razón. Cuando se muele la carne, las bacterias presentes en la superficie se revuelven en toda la mezcla de la carne molida. Si la carne molida no se cuece a por lo menos 71°C a 74°C (160°F - 165°F), no se destruyen las bacterias y hay una buena posibilidad de enfermarse.

Las piezas de carne sólida, como los filetes y las chuletas, no tienen en su interior bacterias peligrosas como le E. coli, por lo que pueden servirse menos cocidas. Aun así, cualquier corte de vacuno debe cocinarse a una temperatura interna de por lo menos 63°C (145°F) (medio cocido). La temperatura recomendable para las aves es de 75°C (165°F) y los cortes sólidos de carne de puerco deben cocinarse a 71°C (160°F).

SEPARAR

SIEMPRE DEBE separar los alimentos que se comen crudos y los que se vayan a cocer antes de comerse. La contaminación cruzada se presenta cuando la carne o los huevos crudos entran en contacto con alimentos que se van a consumir sin cocimiento. Ésta es una importante causa de intoxicaciones. Siempre use una doble envoltura para la carne cruda y colóquela en la repisa más baja del refrigerador, para que no haya manera de que su jugo gotee en las verduras frescas. Use la carne cruda 1 o 2 días después de comprarla, o congélela para guardarla más tiempo. Descongele la carne congelada en el refrigerador, no en el mesón de la cocina.

Cuando ase o cocine carne o pescado crudo, coloque la carne ya cocida en un platón limpio. No use el mismo platón que usó para llevar la carne al asador. Lave los utensilios usados en el asador después de haber volteado los alimentos por última vez, así como las cucharas y espátulas usadas para freír o para voltear la carne al estarla cocinando.

No olvide lavarse las manos después de manejar carne o huevos crudos. Es absolutamente necesario lavarse las manos con agua y jabón o usar una toallita húmeda antibacteriana después de tocar carne o huevos crudos. No lavarse las manos o las superficies cuando se cocina es una causa importante de contaminación cruzada.

LIMPIAR

Lávese las manos y las superficies de trabajo con frecuencia mientras esté cocinando. Lávese con agua tibia y jabón durante por lo menos 15 segundos; después séquese con una toalla de papel.

ENFRIAR

Es muy importante enfriar los alimentos. La zona de peligro para la multiplicación de bacterias está entre los 4 °C y 60 °C (40 °F - 140 °F). El refrigerador debe estar a 4 °C (40 °F) o menos; el congelador debe estar a -18 °C (0 °F) o menos. Regla básica: sirva calientes los alimentos calientes y sirva fríos los alimentos fríos. Use platos calientes para mantener caliente la comida a la hora de servirla. Use baños de agua con hielo para mantener fría la comida fría. Nunca deje ningún alimento a temperatura ambiente por más de 2 horas; o por más de 1 hora si la temperatura ambiente es de 32 °C (90 °F) o superior. Cuando empaque para un picnic, asegúrese de que la comida ya esté fría cuando la meta en la canasta aislada. La canasta no enfría la comida; sólo la mantiene fría si está debidamente empacada con hielo. Los alimentos cocidos calientes deben colocarse en recipientes bajos y refrigerarse de inmediato para que se enfríen rápidamente. No olvide cubrir los alimentos una vez que se enfríen..

NOTA: Debe tener especial consideración al usar venado y otra carne de caza, ya que puede contaminarse durante la preparación de campo. El venado suele mantenerse a temperaturas que podrían permitir el crecimiento de bacterias, como cuando se transporta. Consulte con el Departamento de Carnes y Aves de la USDA si tiene más preguntas o quiere más información sobre higiene de carne y alimentos.



WESTON VACUUM SEALER

QUICK REFERENCE GUIDE
RECOMMENDED SETTINGS
1. Turn the dial to the 'SEAL' position.
2. Turn the dial to the 'MODE' position. (See instruction book for details.)
3. Turn the dial to the 'SEAL' position. (See instruction book for details.)
4. Turn the dial to the 'STOP' position. (See instruction book for details.)

MANUAL SEAL MODE
1. Turn the dial to the 'SEAL' position. (See instruction book for details.)
2. Turn the dial to the 'MODE' position. (See instruction book for details.)
3. Turn the dial to the 'SEAL' position. (See instruction book for details.)
4. Turn the dial to the 'STOP' position. (See instruction book for details.)

- POWER ON
- MODE
- SEAL
- STOP
- MANUAL SEAL
- START

GARANTÍA LIMITADA DE DOS AÑOS DE WESTON

Esta garantía se aplica a los productos que se compran y utilizan en EE. UU. y Canadá. Esta es la única garantía expresa para este producto, y se otorga en lugar de cualquier otra garantía o condición.

Se garantiza que este producto está libre de defectos de materiales y de mano de obra por un período de dos (2) años desde la fecha de la compra inicial. Durante este período, su exclusiva compensación es la reparación o el reemplazo de este producto o cualquier componente que resulte defectuoso, a nuestra elección. Si un producto o componente ya no está disponible, lo reemplazaremos con otro comparable de igual o mayor valor.

Esta garantía no cubre reparaciones ni servicios no autorizados, productos vendidos por minoristas "en el estado en que se encuentran", vidrios, filtros, desgaste por uso normal, uso no conforme con las instrucciones impresas, o daños al producto como resultado de un accidente, alteración, abuso o uso indebido. Esta garantía se aplica solo al consumidor que es el comprador original o quien recibe el regalo, y es intransferible. Conserve el recibo original de compra, ya que necesitará el comprobante de compra para cualquier reclamo bajo la garantía. Esta garantía es nula si el producto es sometido a cualquier voltaje o forma de onda que difieran de lo especificado en la etiqueta de clasificación (por ej. 120 V ~ 60 Hz).

Excluimos todo reclamo por daños especiales, incidentales y consecuentes causados por la violación de la garantía expresa o implícita. Cualquier posible responsabilidad por daños se limita al monto del precio de compra. **Se renuncia a toda garantía implícita, incluida cualquier garantía reglamentaria o condición de comercialización o de adecuación a un propósito específico, excepto en los casos en que la ley lo prohíbe, en donde tal garantía o condición está limitada a la duración de esta garantía escrita.**

Esta garantía limitada le otorga a usted derechos legales específicos. Usted puede tener otros derechos legales que variarán según el lugar donde viva. Algunos estados o provincias no permiten limitaciones en cuanto a las garantías implícitas, o a daños especiales, incidentales o consecuentes, por lo que las limitaciones anteriores pueden no aplicarse.

Antes de devolver el producto para cualquier reparación o servicio, deberá estar completamente limpio y libre de partículas de alimentos u otros fragmentos; de lo contrario se lo devolveremos o le cobraremos una tarifa adicional por limpieza de \$50, a nuestra elección.

Para hacer un reclamo de garantía, no devuelva el aparato a la tienda. Por favor llame 1.800.814.4895 (001.216.901.6801) fuera de los EE. UU. Visite WestonSupply.com. Usted es responsable de todos los costos asociados al envío del producto con el flete prepago. Si el producto califica para una reparación o reemplazo por garantía, nos haremos cargo del costo de devolvérselo. No somos responsables por daños que tengan lugar durante el envío.

Para trabajos no cubiertos por la garantía: llame 1.800.814.4895 (001.216.901.6801), hora del este, para obtener un número de autorización de devolución de mercancía (número RMA). Rechazaremos todas las devoluciones sin el número RMA. Cobramos \$35 por hora para cualquier trabajo de diagnóstico, servicio, reparación y procesamiento. No iniciaremos ningún servicio o reparación sin autorización previa. Usted es responsable de todos los costos asociados al envío del producto a nosotros con el flete prepago y de la devolución que le haremos a usted.

WESTON
RECONNECT WITH REAL FOOD

WESTON
VACUUM
SEALER

PLEASE READ THE USER MANUAL
FOR COMPLETE INSTRUCTIONS
ON HOW TO USE THE VACUUM SEALER.
THE VACUUM SEALER IS NOT A COOKING APPLIANCE.
IT IS DESIGNED TO REMOVE AIR FROM THE FOOD
PACKAGING. IT IS NOT A REFRIGERATOR. IT IS NOT
DESIGNED TO STORE FOOD. IT IS NOT A FREEZER.
IT IS NOT A DRYER. IT IS NOT A CANNING MACHINE.
IT IS NOT A SMOKE GENERATOR. IT IS NOT A
HEATING APPLIANCE. IT IS NOT A MICROWAVE
OVEN. IT IS NOT A TOASTER. IT IS NOT A
GRILL. IT IS NOT A BLENDER. IT IS NOT A
MIXER. IT IS NOT A FOOD PROCESSOR. IT IS NOT
A JUICER. IT IS NOT A FOOD CHOPPER. IT IS NOT
A FOOD SLICER. IT IS NOT A FOOD CUTTER. IT IS NOT
A FOOD GRINDER. IT IS NOT A FOOD MILL. IT IS NOT
A FOOD SIZER. IT IS NOT A FOOD SIZER. IT IS NOT
A FOOD SIZER. IT IS NOT A FOOD SIZER.

STOP
MANUAL SEAL
VAC
SEAL
STOP

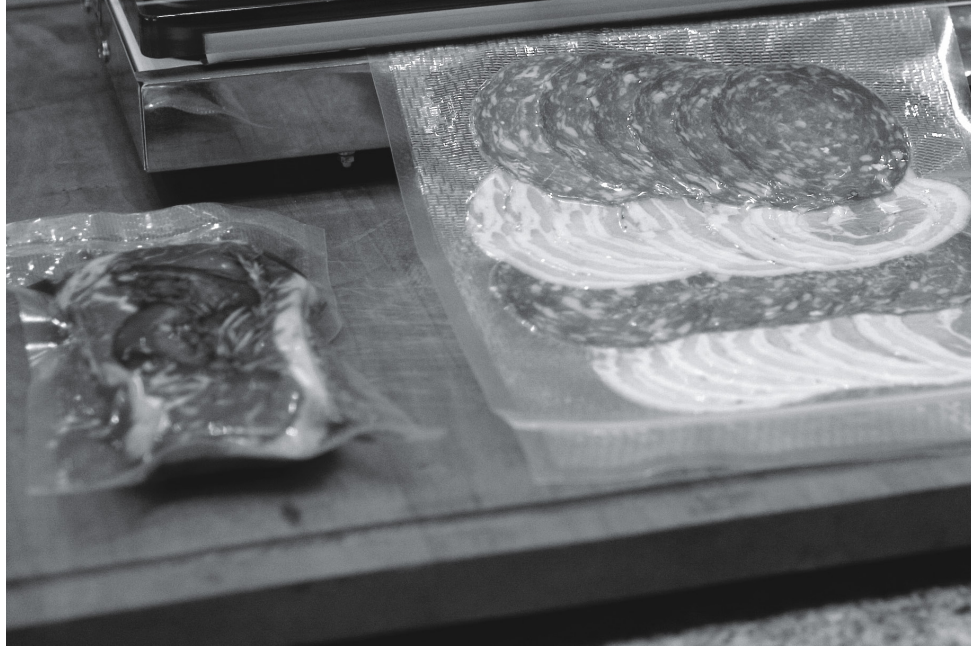

SCELLEUSE SOUS VIDE

PARCE QUE NOS PRODUITS BÉNÉFICIENT DE PERFECTIONNEMENTS CONSTANTS APPORTÉS EN USINE, LES ILLUSTRATIONS PRÉSENTES PEUVENT ÊTRE LÉGÈREMENT DIFFÉRENTES DU PRODUIT REÇU.

PRÉCAUTIONS IMPORTANTES

Pour utiliser un appareil électroménager, vous devez toujours prendre des mesures élémentaires de sécurité pour réduire le risque d'incendie, d'électrocution et/ou de blessure corporelle, en particulier les mesures suivantes :

1. Lire toutes les instructions.
2. **TOUJOURS DÉBRANCHER** la scelleuse sous vide de la source électrique (prise) avant un entretien, le remplacement d'accessoires ou le nettoyage de l'appareil.
3. Brancher la scelleuse sous vide sur une prise de courant murale standard de 120 V, 60 Hz. Éviter si possible l'utilisation de rallonges.
4. **NE PAS UTILISER** la scelleuse sous vide en cas d'endommagement du cordon, de la fiche ou de toute autre pièce. Appeler le service à la clientèle si le cordon ou la scelleuse subissent des dommages. **NE PAS TENTER DE REMPLACER LE CORDON D'ALIMENTATION.** Vérifier que le cordon n'empiète pas sur l'espace de travail. S'assurer que les pièces fonctionnent bien, et conformément à leur emploi défini. Regarder s'il n'y a pas d'anomalie risquant de nuire au fonctionnement de l'appareil.
5. Ne **JAMAIS** utiliser un accessoire ou une pièce d'un autre fabricant. Cela **ANNULERAIT LA GARANTIE** et pourrait provoquer un incendie, une décharge électrique ou des blessures.
6. Minimiser le risque d'un démarrage accidentel : avant de brancher l'appareil, regarder si son interrupteur est sur OFF (Arrêt).
7. Veiller à **TOUJOURS GARDER LES DOIGTS À BONNE DISTANCE** de la bande de scellement à chaud et des bandes de ruban, car ces pièces deviennent **TRÈS CHAUDES**. Toucher ces pièces pourrait causer des brûlures.
8. **NE PAS** désosser cet appareil : cela **ANNULERAIT LA GARANTIE** et pourrait causer des blessures. **PRÉVENTION DES DÉCHARGES ÉLECTRIQUES : NE PAS IMMERGER LA SCELLEUSE SOUS VIDE. REGARDER SI LA SCELLEUSE EST DÉBRANCHÉE AVANT DE LA NETTOYER.** Suivre les instructions de nettoyage de ce livret. **NE JAMAIS** rincer une scelleuse sous le robinet.
9. **NE JAMAIS LAISSER LA SCELLEUSE SANS SURVEILLANCE.** Par mesure de précaution, **DÉBRANCHER** la scelleuse de la prise murale avant de quitter l'aire de travail. L'utilisation d'un appareil à proximité d'enfants exige une surveillance étroite. Cet appareil ne doit **PAS** être utilisé par des enfants.
10. **NE PAS** laisser pendre le cordon du plan de travail.
11. Vérifier la stabilité de la scelleuse sur le plan de travail, ainsi que la stabilité des pieds.
12. **NE PAS** utiliser la scelleuse à l'extérieur.
13. **NE PAS** utiliser la scelleuse après avoir pris des drogues ou de l'alcool.
14. La scelleuse sous vide doit être utilisée **UNIQUEMENT** avec des **SACS SOUS VIDE**. Pour obtenir les meilleurs résultats, utiliser uniquement les sacs sous vide recommandés. **NE PAS UTILISER DES SACS À USAGE DOMESTIQUE !** Toute utilisation contre-indiquée de cette scelleuse sous vide risque d'endommager l'appareil et pourrait annuler la garantie !

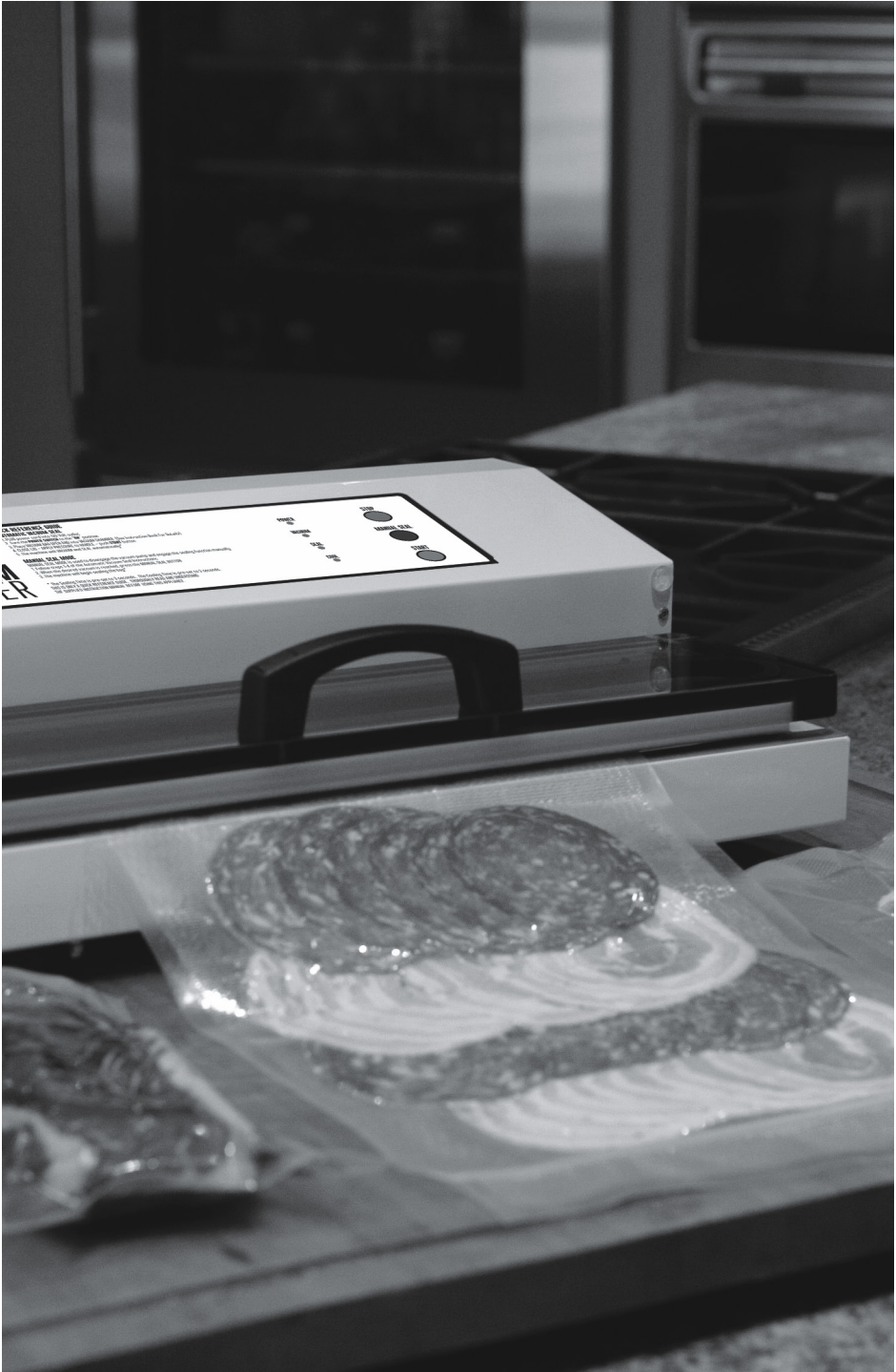

INSTRUCTIONS EN FRANÇAIS

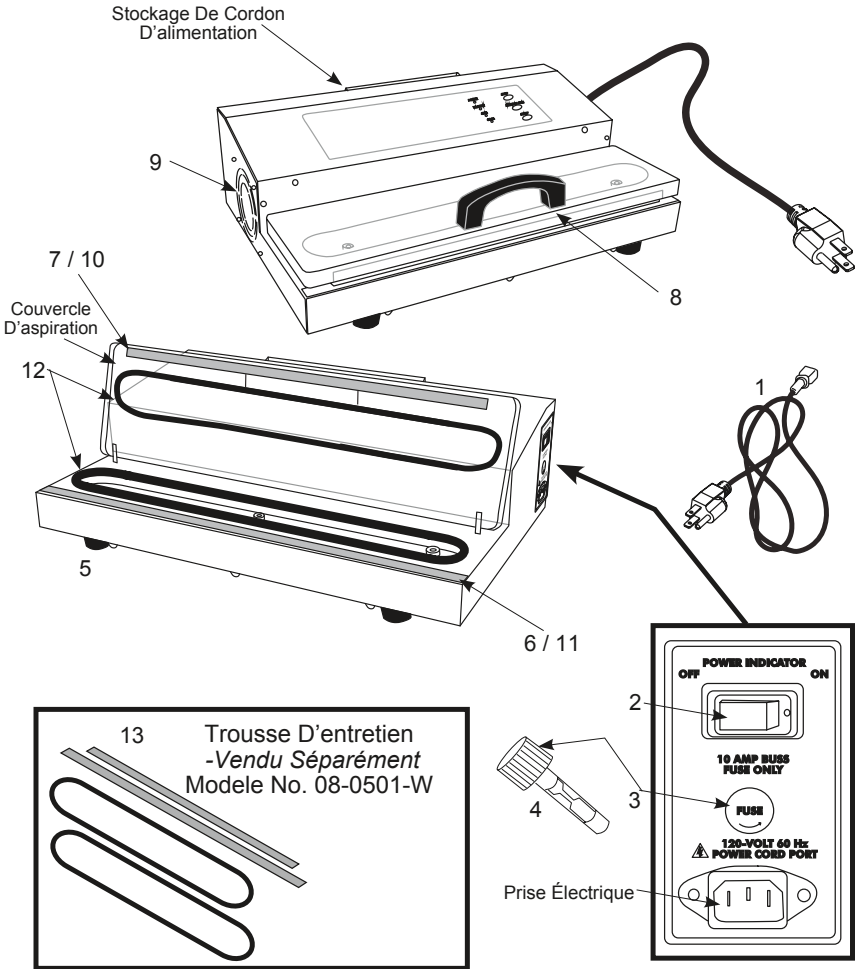

DESCRIPTION DE LA PIÈCE

NUMÉRO DE SCHÉMA	DESCRIPTION DE LA PIÈCE
1	CORDON D'ALIMENTATION
2	INTERRUPTEUR/VOYANT D'ALIMENTATION
3	PORTE-FUSIBLE
4	FUSIBLE BUSS 10 AMPÈRES
5	PIED EN CAOUTCHOUC
6	ÉLÉMENT CHAUFFANT DE LA BANDE DE SCELLEMENT AVEC VIS
7	COUVERCLE ET JOINT D'ASPIRATION
8	POIGNÉE DU COUVERCLE AVEC VIS
9	VENTILATEUR INTERNE
10	10MM BANDES SUPÉRIEURE RUBAN
11	15MM BANDES INFÉRIEURE RUBAN* *REMARQUE : UN RUBAN SUPPLÉMENTAIRE EST FOURNI AVEC L'APPAREIL COMME PIÈCE DE RECHANGE.
12	GARNITURE OVALE DU CANAL D'ASPIRATION (2)
13	TROUSSE D'ENTRETIEN -VENDU SÉPARÉMENT (2) GARNITURE OVALE DU CANAL D'ASPIRATION, (1) 10MM BANDES SUPÉRIEURE RUBAN, (1) 15MM BANDES INFÉRIEURE RUBAN)

N'hésitez pas à visiter notre site Web WestonSupply.com/support si un composant est cassé, l'outil fonctionne mal, ou pour commander un nouveau mode d'emploi.

WestonSupply.com

Veillez appeler Weston Brands, LLC au numéro sans frais : 1-800-814-4895

Du lundi au vendredi: de 8h00 à 17h00 ET. En dehors des États-Unis, veuillez appeler le 001-216-901-6801

RUBAN PROTECTEUR

La scelleuse sous vide est protégée par deux (2) bandes de ruban, posées en usine.

NE PAS ENLEVER CES BANDES !

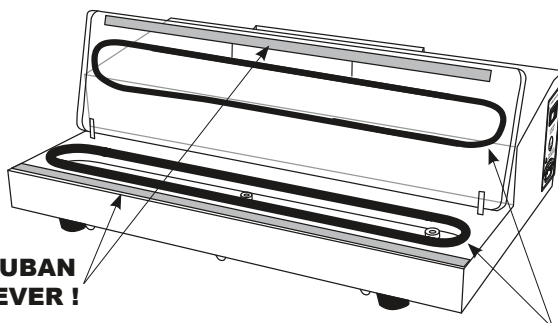

FIGURE 1

**BANDE DE RUBAN
NE PAS ENLEVER !**

**GARNITURES OVALES DU CANAL
D'ASPIRATION DO
NE PAS ENLEVER !**

L'élément chauffant de la bande de scellement et le joint du couvercle sont recouverts d'un ruban bandes de ruban qui protège les sacs sous vide pendant le scellage (cf. Figure 1). NE PAS enlever ces rubans. Consulter la section Instructions d'entretien pour savoir comment remplacer, s'il y a lieu, un bande de ruban.

*REMARQUE : un bande de ruban supplémentaire est fourni avec l'appareil comme pièce de rechange.

INSTRUCTIONS DE NETTOYAGE

⚠ AVERTISSEMENT **Risque de choc électrique.** S'assurer que la scelleuse sous vide est débrancher avant de la nettoyer, l'assembler ou la démonter.

- . NE JAMAIS IMMERGER la scelleuse.
- . Attendre le refroidissement intégral de la scelleuse avant de la nettoyer.
- . Passer un chiffon humide ou un essuie-tout sur les surfaces externes, notamment sur le canal d'aspiration et le couvercle. La majorité des nettoyants ménagers en aérosol sont sans danger pour l'appareil. Éviter de vaporiser le nettoyant directement sur l'évent (côté gauche de l'appareil). NE PAS utiliser des abrasifs ! En effet, les abrasifs détruiront le brillant du couvercle.
- . Prendre garde pendant le nettoyage de ne pas détacher ou endommager les deux bandes de ruban qui recouvrent l'élément chauffant et le joint du couvercle.
- . Sécher les surfaces et fermer le couvercle avant de ranger la scelleuse.

GARNITURE DU CANAL D'ASPIRATION

Deux garnitures ovales, superposées en usine, cerclent le canal d'aspiration. Lorsque l'on ferme le couvercle et exerce une pression, les deux garnitures forment un joint qui rend le canal d'aspiration hermétique.

Ces garnitures s'useront au fil du temps et devront être remplacées. Consulter la section Instructions d'entretien pour savoir comment remplacer, s'il y a lieu, les garnitures ovales du canal d'aspiration.

VENTILATEUR

Le ventilateur interne de la scelleuse tourne après que l'on a branché et allumé celle-ci. Pour économiser l'énergie, éteindre et débrancher l'appareil au repos.

LIMITEUR DE SURCHARGE

La scelleuse sous vide s'éteint automatiquement en cas de surchauffe. Si cela se produit, mettre l'interrupteur sur Arrêt (Off), puis ouvrir le couvercle. Laisser refroidir l'appareil (env. 20 minutes) avant de le rallumer.

Pour éviter les surchauffes, ouvrir le couvercle et patienter au moins 20 secondes entre chaque scellage. Ne pas toucher le bande de ruban, car il demeure très chaud pendant un moment après un scellage.

INTERRUPTEUR DE POSITION

En mode manuel, l'interrupteur de position de la scelleuse sous vide désactive l'élément chauffant de la bande de scellement lorsque le couvercle est ouvert. En effet, la chaleur produite par l'élément chauffant est absorbée par le sac sous vide et le joint du couvercle lorsque celui-ci est fermé.

Mais s'il est ouvert, la chaleur produite n'a plus aucune avenue de diffusion ; l'appareil risque alors de subir des dommages.

REMARQUE: La scelleuse sous vide doit être utilisée **UNIQUEMENT** avec des **SACS SOUS VIDE**. Pour obtenir les meilleurs résultats, utiliser uniquement les sacs sous vide recommandés. **NE PAS UTILISER DES SACS À USAGE DOMESTIQUE !** Toute utilisation contre-indiquée de cette scelleuse sous vide risque d'endommager l'appareil et pourrait annuler la garantie !

AUTRES RENSEIGNEMENTS DE SÉCURITÉ AU CONSOMMATEUR

⚠ ADVERTENCIA **Risque de choc électrique:** Cet appareil est fourni avec une fiche à prise de terre (3 broches) pour réduire le risque de choc électrique. La fiche ne tient que dans un sens dans une prise mise à la terre. Ne pas transformer le dispositif de sécurité de la fiche en modifiant celle-ci de quelque façon ou en utilisant un adaptateur. Si vous ne pouvez pas insérer la fiche dans la prise, faire remplacer la prise par un électricien.

La longueur du cordon installé sur cet appareil a été sélectionnée afin de réduire les risques d'enchevêtrement ou de faux pas causés par un fil trop long. L'utilisation d'une rallonge approuvée est permise si le cordon est trop court. Les caractéristiques électriques de la rallonge doivent être équivalentes ou supérieures aux caractéristiques de l'appareil. La rallonge doit être du type à mise à la terre, à 3 fils. Prendre toutes les précautions nécessaires pour installer la rallonge de manière à ne pas la faire courir sur le comptoir ou sur une table pour éviter qu'un enfant ne tire sur le cordon ou trébuche accidentellement.

PROTECTION CONTRE UNE SURCHARGE THERMIQUE

La scelleuse sous vide s'éteindra automatiquement en cas de surchauffe. Si cela se produit, débrancher l'appareil et ouvrir le couvercle de la scelleuse sous vide.

Laisser refroidir pendant au moins 20 secondes entre les cycles.

- Cette attente permet le refroidissement de la barre de thermoscellage.
- Placer un nouveau sac dans l'appareil et fermer le couvercle pendant que la barre de thermoscellage est chaude risque une fonte prématurée entre les sac avant la fin de la procédure d'emballage sous vide.

⚠ PRECAUCIÓN **Risque de brûlure.** Éviter de toucher à la barre de thermoscellage.

TOUCHES DE COMMANDE

TOUCHE STOP (ARRÊT)

Appuyer sur la touche Stop pour arrêter l'aspiration. **FIGURE 3**

TOUCHE MANUAL SEAL (SCELLAGE MANUEL)

Appuyer sur la touche Manual Seal pendant l'aspiration pour exécuter le scellage (avant que la pression à vide pré-réglée soit atteinte). **FIGURE 3**

TOUCHE START (DÉMARRAGE)

Appuyer sur la touche Start pour démarrer l'aspiration (le scellage du sac sera alors automatique lorsque la pression à vide pré-réglée est atteinte). **FIGURE 3**

FIGURE 3

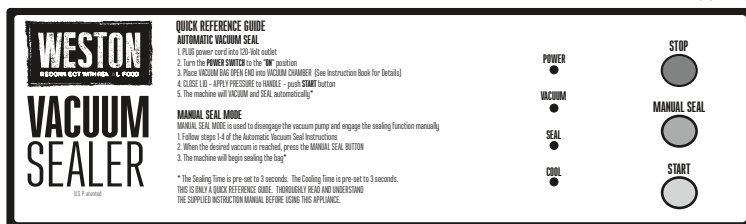

MODE D'EMPLOI

⚠ AVERTISSEMENT **Risque de choc électrique.** S'assurer que la scelleuse sous vide est débrancher avant de la nettoyer, l'assembler ou la démonter.

. **MISE EN GARDE** : L'élément chauffant de la bande de scellement et le joint du couvercle deviennent **BRÛLANTS** ! Prendre garde de ne pas les toucher. Placer les sacs avec prudence sur le canal d'aspiration.

. **NE PAS** tenter d'ouvrir le couvercle avant la fin de l'aspiration, car l'appareil pourrait être endommagé.

. Patienter au moins 20 secondes entre chaque scellage pour que l'appareil ne surchauffe pas.

. **NE PAS** aspirer des liquides dans l'orifice d'aspiration, sinon l'appareil subira des dommages. S'il le faut, appuyer sur le bouton Stop pour arrêter l'aspiration. Utilisez le Manual Seal Button D'EMBALLAGE SOUS VIDE liquides.

. La scelleuse sous vide doit être utilisée **UNIQUEMENT** avec des **SACS SOUS VIDE**. Pour obtenir les meilleurs résultats, utiliser uniquement les sacs sous vide recommandés. **NE PAS UTILISER DES SACS À USAGE DOMESTIQUE** ! Toute utilisation contre-indiquée de cette scelleuse sous vide risque d'endommager l'appareil et pourrait annuler la garantie.

1. S'assurer que la scelleuse sous vide est éteinte (interrupteur sur OFF [Arrêt]). Brancher la scelleuse sur la prise murale.

2. Allumer la scelleuse (interrupteur sur ON [Marche]).

3. Le voyant **POWER** sur le tableau et l'interrupteur d'alimentation s'allument ; le ventilateur interne commence à tourner.

4. Ouvrir le couvercle.

5. Remplir un sac avec le produit souhaité à emballer sous vide. Laisser un espace d'au moins 5 cm (2 po) entre l'extrémité ouverte du sac et le produit.

FIGURE 4

6. Placer l'extrémité ouverte du sac à l'intérieur du canal d'aspiration. Centrer le sac sur le canal d'aspiration. Rapprocher le sac de l'orifice d'aspiration, sans recouvrir ce dernier. Prendre garde de ne pas toucher les bandes de ruban, qui risquent d'être très chaudes à la suite d'un scellage précédent.

7. Fermer le couvercle d'aspiration. Le sac doit être parfaitement lisse autour de la zone de scellage.

8. À l'aide de la poignée, appuyer fermement sur le couvercle pour créer un joint hermétique.

9. Appuyer sur la touche START pour démarrer l'aspiration (le voyant VACUUM s'allumera). Relâcher la poignée dès que l'appareil commence à comprimer le sac. Le scellage du sac est automatique lorsque la pression à vide prééglée est atteinte dans le canal d'aspiration. Le scellage prend 3 secondes (le voyant SEAL s'allumera).

10. Pour sceller manuellement un sac appuyer au besoin sur la touche Manual Seal pendant l'aspiration.

11. Arrêter l'aspiration au besoin en appuyant sur la touche STOP.

12. L'emballage sous vide est terminé lorsque le canal d'aspiration évacue l'air après un refroidissement de 3 secondes (le voyant COOL s'allumera). Cet échappement est audible.

13. Ouvrir le couvercle, puis sortir le sac. NE PAS tenter d'ouvrir le couvercle avant la fin de l'aspiration, car l'appareil pourrait être endommagé. Patienter au moins 20 secondes avant un autre scellage pour que l'appareil ne surchauffe pas.

14. En fin d'utilisation, éteindre l'appareil (interrupteur sur OFF [Arrêt]), puis le débrancher.

FIGURE 4

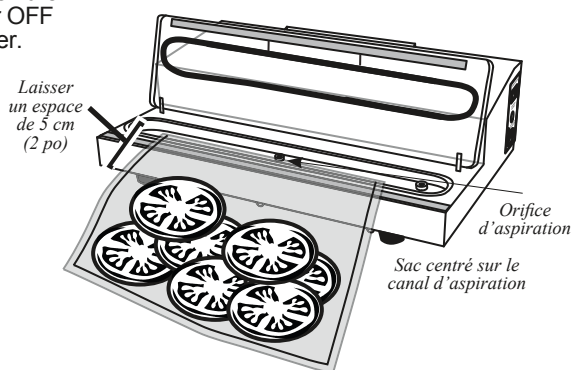

REMARQUE: La scelleuse sous vide doit être utilisée **UNIQUEMENT** avec des SACS SOUS VIDE. Pour obtenir les meilleurs résultats, utiliser uniquement les sacs sous vide recommandés. **NE PAS UTILISER DES SACS À USAGE DOMESTIQUE !** Toute utilisation contre-indiquée de cette scelleuse sous vide risque d'endommager l'appareil et pourrait annuler la garantie !

FABRICATION D'UN SAC SUR MESURE AVEC UN ROULEAU

1. S'assurer que la scelleuse sous vide est éteinte (interrupteur sur OFF [Arrêt]). Brancher la scelleuse sur la prise murale.
2. Allumer la scelleuse (interrupteur sur ON [Marche]).
3. Le voyant POWER sur le tableau et l'interrupteur d'alimentation s'allument ; le ventilateur interne commence à tourner.
4. Ouvrir le couvercle.
5. Couper le rouleau bien droit à la longueur souhaitée.
6. Placer l'une des extrémités du sac sur la garniture ovale. Ne pas laisser le sac glisser dans le canal d'aspiration.
7. Fermer le couvercle d'aspiration. Le sac doit être coincé entre le joint du couvercle et l'élément chauffant de la bande de scellement. Le sac doit être parfaitement lisse autour de la zone de scellage.
8. À l'aide de la poignée, appuyer fermement sur le couvercle. Il faudra parfois tenir le sac.
9. Appuyer sur la touche START pour activer la pompe et l'élément chauffant. Appuyer sur la touche Manual Seal pour sceller le sac.
10. L'emballage sous vide est terminé lorsque le canal d'aspiration évacue l'air après un refroidissement de 3 secondes (le voyant COOL s'allumera). Cet échappement est audible.
11. Ouvrir le couvercle, puis sortir le sac. NE PAS tenter d'ouvrir le couvercle avant la fin de l'aspiration, car l'appareil pourrait être endommagé. Patienter au moins 20 secondes avant un autre scellage pour que l'appareil ne surchauffe pas.
12. En fin d'utilisation, éteindre l'appareil (interrupteur sur OFF [Arrêt]), puis le débrancher.

INSTRUCTIONS D'ENTRETIEN

⚠ AVERTISSEMENT **Risque de choc électrique.** S'assurer que la scelleuse sous vide est débrancher avant de la nettoyer, l'assembler ou la démonter.

Certaines pièces de la scelleuse sous vide devront être remplacées après avoir été souvent utilisées. Une trousse d'entretien (vendue séparément, réf. no 08-0501-W) sera alors nécessaire pour que la scelleuse sous vide continue de bien fonctionner.

REPLACEMENT DES GARNITURES OVALES DU CANAL D'ASPIRATION :

- 1 Éteindre la scelleuse sous vide, puis la débrancher.
2. S'assurer que l'appareil a entièrement refroidi.
3. Ouvrir le couvercle.
4. Déloger la garniture ovale dans le couvercle d'aspiration.
5. Déloger la garniture ovale autour du canal d'aspiration.
6. Poser une garniture neuve dans la gorge autour du canal d'aspiration. Étendre et mettre en place la garniture.

7. Poser une garniture neuve dans la gorge du couvercle d'aspiration. Étendre et mettre en place la garniture.

REPLACEMENT DU BANDES DE RUBAN:

*REMARQUE : un bandes de ruban supplémentaire est fourni avec l'appareil comme pièce de rechange.

1. Éteindre la scelleuse sous vide, puis la débrancher.
2. S'assurer que l'appareil a entièrement refroidi.
3. Ouvrir le couvercle.
4. Gratter l'une des extrémités du bandes de ruban sur l'élément chauffant jusqu'à ce qu'elle se relève un peu. Saisir l'extrémité relevée, puis détacher lentement tout le ruban en l'enroulant sur lui-même.
5. Répéter l'étape 4 pour retirer le bandes de ruban sur le joint du couvercle. Veiller à NE PAS enlever le joint.
6. Enlever la pellicule arrière du ruban neuf large, destiné à l'élément chauffant de la bande de scellement. Le bandes de ruban ne doit rien toucher, y compris lui-même, lorsque son adhésif est à découvert.
7. Tenir chaque extrémité du bandes de ruban dans une main. Coller l'extrémité gauche du ruban sur la zone plate du canal d'aspiration, juste à gauche de l'élément chauffant. Appliquer le bandes de ruban de gauche à droite sur l'élément chauffant, en veillant à ne faire aucun pli. Le bandes de ruban doit recouvrir entièrement l'élément chauffant de la bande de scellement.
8. Enlever la pellicule arrière du ruban neuf étroit, destiné au joint sous le couvercle. Coller l'extrémité gauche du bandes de ruban sur l'extrémité gauche du joint. Les extrémités du ruban et du joint doivent se confondre. Appliquer le bandes de ruban de gauche à droite sur le joint du couvercle, en veillant à ne faire aucun pli. Le bandes de ruban doit recouvrir entièrement le joint intérieur du couvercle.

REPLACEMENT DU FUSIBLE

Si la scelleuse sous vide ne fonctionne pas lorsqu'elle est branchée et allumée, faire les vérifications suivantes :

1. Regarder si le fusible a sauté. Le fusible se trouve à droite sur l'appareil, juste au-dessus de la prise du cordon. Éteindre la scelleuse (interrupteur sur OFF [Arrêt]), puis la débrancher. Dévisser et retirer le capuchon, puis sortir et examiner le fusible. La bande mince de métal au centre du fusible doit être propre et intacte. Si elle est fondue ou rompue, remplacer le fusible par un neuf de 10 ampères. Revisser le capuchon.
2. Regarder si le connecteur du cordon est enfoncé complètement dans la prise de l'appareil.
3. Examiner le cordon pour voir s'il est intact. NE PAS utiliser un cordon d'alimentation endommagé. Appeler le service à la clientèle pour se renseigner sur le remplacement de pièces.
4. Brancher la fiche du cordon sur une autre prise électrique.

FIGURE 5

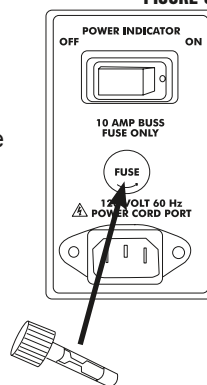



GUIDE DE CONSERVATION DES ALIMENTS EMBALLÉS

. REMARQUE IMPORTANTE : L'emballage sous vide ne remplace PAS la réfrigération. Les denrées périssables emballées sous vide doivent quand même être réfrigérées.

. NE JAMAIS décongeler des aliments à la température ambiante. Décongeler les aliments au réfrigérateur ou au micro-ondes.

. En règle générale, plus froide est la température, et plus longue sera la durée de conservation des aliments.

. Manipuler les sacs sous vide avec soin. Prendre garde de ne pas les endommager, car un sac endommagé n'est plus hermétique.

. Se référer uniquement au tableau suivant en tant que guide ! Consulter les sections Guide d'emballage sous vide et Sécurité alimentaire de ce livret. La durée réelle de conservation pourra varier. Regarder si les aliments ne sont pas gâtés avant de les consommer ou préparer.

TYPE D'ALIMENT	LIEU DE CONSERVATION	DURÉE NORMALE DE CONSERVATION	DURÉE DE CONSERVATION EMBALLÉ SOUS VIDE
TRANCHES ÉPAISSES DE VIANDE VIANDE HACHÉE POISSON	Congélateur Congélateur Congélateur	6 mois 4 mois 6 mois	2-3 ans 1 ans 2 ans
<i>Pour obtenir les meilleurs résultats, précongeler la viande ou le poisson pendant 1 à 2 heures avant de les emballer sous vide, afin d'empêcher l'humidité et les jus de nuire au scellement.</i>			
GRAINS DE CAFÉ FARINE, RIZ, SUCRE	Température ambiante Congélateur Température ambiante	4 semaines 6-9 mois 6 mois	16 mois 2-3 ans 1-2 ans
<i>Pour obtenir les meilleurs résultats, laisser l'article dans son récipient ou sac d'origine, puis placer le tout dans un sac sous vide. Cela empêche ces aliments d'être aspirés et aide à bien sceller le produit.</i>			
BAIES FRAISES, FRAMBOISES, MÛRES BAIES CANNEBERGES, MYRTILLES, BLEUETS	Réfrigérateur Réfrigérateur	1-3 jours 3-6 jours	1 semaine 2 semaines
<i>Pour éviter que la scelleuse écrase les baies, il est préférable de les congeler avant de les emballer. Étendre les baies sur une tôle à biscuits pour favoriser la congélation de chaque baie. Un gros bloc de baies congelées sera plus difficile à emballer sous vide, à cause des nombreuses petites poches d'air formées entre les baies.</i>			
FROMAGE	Réfrigérateur	1-2 semaines	4-8 mois
<i>Si le fromage emballé sous vide est utilisé fréquemment, s'assurer que le sac est suffisamment long pour permettre plusieurs scellements. Fromage râpé : Bloquer le fromage dans le sac avec un essuie-tout replié sur le fromage pour empêcher celui-ci d'être aspiré ou de nuire au scellement.</i>			
BISCUITS, CRAQUELINS, PAINS <i>Avec ouverture périodique</i>	Température ambiante	1-2 semaines	3-6 semaines
<i>Précongeler les aliments mous et peu denses pendant 1 à 2 heures pour préserver leur forme et leur texture.</i>			
PÂTES, CÉRÉALES, NOIX HARICOTS SECS	Température ambiante Température ambiante	6 mois 6 mois	1-1/2 ans 2 ans
<i>Les aliments secs avec bords aigus doivent être enveloppés dans un essuie-tout ou un autre article pour empêcher les bords de percer le sac sous vide.</i>			
LAITUE	Réfrigérateur	3-6 jours	2 semaines
<i>Laver, puis sécher à fond les légumes à feuilles avant de les emballer sous vide.</i>			
LÉGUMES	Congélateur	8 mois	2 1/2 ans
<i>Pour conserver la saveur optimale des légumes, les blanchir avant de les emballer sous vide. Le blanchiment cuit très peu les légumes et préserve la saveur, la couleur et la texture : les légumes sont cuits croquants. Pour les blanchir, plonger les légumes dans l'eau bouillante au micro-ondes 2 à 3 minutes dans la plupart des cas (6 à 11 minutes pour les épis de maïs). Plonger ensuite les légumes dans l'eau froide pour arrêter leur cuisson. Sécher les légumes, puis les emballer sous vide.</i>			

Ce tableau est une adaptation de Dr. G.K. York, Dept. of Food Science & Tech, U of California, Davis.



SÉCURITÉ ALIMENTAIRE

Il y a des règles fondamentales à suivre lors de la manipulation d'aliments. Elles sont **CUIRE, SÉPARER, NETTOYER, et REFROIDIR RAPIDEMENT.**

CUIRE

Il est crucial de cuire les aliments à une température interne sûre pour détruire les bactéries qui sont présentes. La sécurité des hamburgers et autres aliments faits avec de la viande hachée a reçu dernièrement beaucoup d'attention, et pour une bonne raison. Quand la viande est hachée, les bactéries présentes sur la surface sont mélangées dans l'ensemble du mélange haché. Si cette viande hachée n'est pas cuite jusqu'à au moins 71oC à 74oC (160oF à 165oF), les bactéries ne seront pas détruites et il y a une forte chance que cela vous rendra malade.

Des morceaux solides de viande comme des steaks et côtelettes n'ont pas de bactéries dangereuses comme E. coli à l'intérieur, donc ils peuvent être servis plus saignants. Quand même, tout morceau de bœuf doit être cuit à une température interne d'au moins 63oC (145oF) (mi-saignant). La température sûre pour la volaille est 75oC (165oF) et les morceaux de viande entier de porc doivent être cuits à 71oC (160oF).

SÉPARER

Les aliments qui seront mangés crus et les aliments qui seront cuits avant d'être mangés DOIVENT TOUJOURS être séparés. La contamination croisée se produit quand des viandes crues ou des œufs viennent en contact avec des aliments qui seront mangés crus. Ceci est une source principale d'intoxication alimentaire. Enveloppez toujours deux fois les viandes crues et placez-les sur l'étagère la plus basse dans le réfrigérateur de manière qu'aucun jus ne puisse goutter sur les fruits et légumes crus. Puis utilisez les viandes crues entre 1 et 2 jours après l'achat, ou congelez-les pour les conserver plus longtemps. Décongelez les viandes congelées dans le réfrigérateur, pas sur le comptoir.

Quand vous grillez ou cuisez des viandes ou des poissons crus, assurez-vous de mettre la viande cuite sur un plat propre. N'utilisez pas le même plat que vous avez utilisé pour transporter les aliments avant de les mettre sur le grill. Lavez les ustensiles utilisés pour griller après que les aliments sont tournés pour la dernière fois sur le grill, aussi bien que les spatules et cuillers utilisées pour faire sauter à feu vif en remuant ou pour tourner la viande au fur et à mesure qu'elle cuit.

Assurez-vous de bien laver vos mains après avoir manipulé des viandes crues ou des œufs crus. Se laver les mains avec du savon et de l'eau, ou utiliser une lingette antibactérienne pré-humidifiée est absolument nécessaire après avoir touché de la viande crue ou des œufs crus. Ne pas se laver les mains et les surfaces pendant la cuisine est une cause majeure de contamination croisée.

NETTOYER

Lavez fréquemment vos mains et les surfaces de travail lorsque vous cuisinez. Lavez avec du savon et de l'eau chaude pendant au moins 15 seconds, puis séchez avec une serviette en papier.

REFROIDIR RAPIDEMENT

La réfrigération rapide des aliments est très importante. La zone de danger où les bactéries se multiplient est entre 4oC et 60oC (40oF et 140oF). Votre réfrigérateur doit être réglé à 4oC (40oF) ou en-dessous; votre congélateur doit être à -18oC (0oF) ou en-dessous. Une règle simple : servir chaud les aliments chauds, servir froid les aliments froids. Utilisez des réchauds ou plaques chauffantes pour garder les aliments chauds pendant le service. Utilisez des bains d'eau glacée pour garder au froid les aliments froids. Ne jamais laisser des aliments à la température ambiante pendant plus de deux (2) heures - 1 heure si la température ambiante est 32oC (90oF) ou au-dessus. Lorsque vous emballez les aliments pour un pique-nique, assurez-vous que les aliments sont déjà refroidis rapidement lorsqu'ils sont mis dans le panier à pique-nique isotherme. Le panier à pique-nique ne refroidira pas les aliments – il garde simplement les aliments froids lorsqu'il est emballé correctement avec de la glace. Les aliments cuits chauds doivent être placés dans des conteneurs peu profonds et immédiatement réfrigérés pour qu'ils se refroidissent rapidement. Assurez-vous de bien couvrir les aliments après qu'ils sont froids.

REMARQUE : Des considérations particulières doivent être prises lors de l'utilisation de venaison ou d'autre gibier sauvage, puisqu'ils peuvent devenir très contaminés durant l'opération de dépouille. La venaison est souvent gardée à des températures qui pourraient potentiellement permettre la croissance de bactéries, tel que lorsque celle-ci est transportée. Se référer au Département de la viande et de la volaille de l'USDA (USDA Meat and Poultry Department) pour d'autres questions ou informations sur la sécurité de la viande et des aliments.

GARANTIE LIMITÉE DEUX ANS DE WESTON

Cette garantie s'applique aux produits achetés et utilisés aux États-Unis et au Canada. Il s'agit de l'unique garantie explicite pour ce produit et elle remplace toute autre garantie ou condition.

Ce produit est garanti comme étant exempt de tout vice matériel ou de main-d'œuvre pendant une période deux (2) ans à partir de la date d'achat initiale. Pendant cette période, votre seul recours consiste en la réparation ou au remplacement de ce produit ou de tout composant trouvé défectueux, à notre discrétion. Si le produit ou composant n'est plus disponible, nous le remplacerons par un produit similaire de valeur égale ou supérieure.

Cette garantie ne couvre pas les réparations ou l'entretien non autorisés des produits, les produits vendus « tels quels » par les détaillants, le verre, les filtres, l'usure découlant d'un usage normal, un usage non conforme aux instructions imprimées ou des dommages au produit découlant d'un accident, d'une modification, d'un abus ou d'une utilisation inadéquate. Cette garantie s'applique uniquement à l'acheteur d'origine ou au bénéficiaire d'un cadeau et elle est non transférable. Conserver le reçu d'achat original, car il est nécessaire pour effectuer une réclamation sous garantie. Cette garantie est annulée si le produit est soumis à toute tension et à toute autre forme d'onde autre que celle spécifiée sur l'étiquette des spécifications nominales (p. ex., 120 V ~ 60 Hz).

Nous excluons toutes les réclamations pour des dommages particuliers, accessoires et indirects causés par une violation d'une garantie explicite ou implicite. Toute responsabilité se limite à la somme du prix d'achat. **Toute garantie implicite, y compris toute garantie légale ou condition de qualité marchande ou de conformité à un usage particulier, est déclinée sauf dans la mesure où la loi l'interdit; dans ce cas, une telle garantie ou condition se limite à la durée de cette garantie écrite.**

Cette garantie vous donne des droits légaux spécifiques. Vous pouvez bénéficier d'autres droits reconnus par la loi variant selon l'endroit où vous habitez. Certains états ou certaines provinces ne permettent pas les limitations sur les garanties implicites ou les dommages particuliers, accessoires ou indirects, il est donc possible que les limitations précédentes ne s'appliquent pas à vous.

Avant de renvoyer le produit pour une réparation ou un entretien sous garantie : il doit être propre et exempt de toute particule alimentaire ou de tout autre débris, auquel cas nous vous le retournerons ou nous vous imposerons des frais de nettoyage supplémentaire de 50 \$, à notre discrétion.

Ne pas retourner cet appareil au magasin lors d'une réclamation au titre de cette garantie. Téléphoner au 1.800.814.4895 (001.440.638.3131) hors des États-Unis ou visiter WestonSupply.com. Vous êtes responsable de tous les coûts associés à l'expédition du produit, fret payé d'avance. Si le produit est admissible pour une réparation ou un remplacement sous garantie, nous prendrons en charge le coût de l'expédition du retour. Nous ne sommes pas responsables des dommages dus à l'expédition.

Dans le cas de travaux n'impliquant pas la garantie : Téléphoner au 1.800.814.4895 (001.216.901.6801) hors des États-Unis, du lundi au vendredi, de 8 h à 17 h, HNE, pour obtenir un numéro d'autorisation de retour de marchandise (numéro ARM).

Nous refuserons tout retour non accompagné d'un numéro ARM. Notre tarif pour tous les travaux de diagnostic, service, réparation et traitement est de 35 \$/heure. Nous ne commencerons aucun travail de service ou de réparation sans en avoir obtenu l'autorisation préalable. Vous êtes responsable de tous les coûts d'expédition du produit, fret payé d'avance, et pour vous le retourner.



ATTENTION!

PLEASE INSPECT THIS PACKAGE THOROUGHLY FOR MISSING PARTS OR ANY PRODUCT DAMAGE. IF YOUR PRODUCT CONTAINS SHIPPING DAMAGE, PLEASE CONTACT RETAILER FOR ASSISTANCE.

For all other questions regarding product usage, missing parts, product damage, difficulty or warranty activation, please contact the Weston Brands Customer Service Team:
8:00 am to 5:00 pm ET, Monday thru Friday

Customer.Service@WestonBrands.com
U.S. Residents Customer Service Line: 1-800-814-4895 (Outside U.S. Call: 001-216-901-6801)
Weston Brands, LLC, Southern Pines, NC 28387
WestonSupply.com

Please DO NOT return this item to the retailer before contacting
Weston Brands Customer Service.

SAVE THESE INSTRUCTIONS!

Refer to them often and use them to instruct others.

ATTENTION!

VEUILLEZ INSPECTER CET EMBALLAGE AVEC SOIN POUR Y DÉTECTER
TOUTE PIÈCE MANQUANTE OU ENDOMMAGÉE.
SI DES PIÈCES ONT ÉTÉ ENDOMMAGÉES PENDANT LE TRANSPORT, VEUILLEZ
COMMUNIQUER AVEC LE DÉTAILLANT POUR OBTENIR DE L'AIDE.

Pour toutes les autres questions concernant l'utilisation du produit, les pièces manquantes, les problèmes ou l'activation de la garantie, veuillez communiquer avec l'équipe du service clientèle des produits Weston:
de 8:00 à 17:00 HNE, du lundi au vendredi.

Customer.Service@WestonBrands.com
Numéro de téléphone du service clientèle pour les résidents des É.-U. : 1-800-814-4895
Numéro de téléphone à l'extérieur des É.-U. : 001-216-901-6801 Weston Brands, LLC,
Weston Brands, LLC, Southern Pines, NC 28387
WestonSupply.com

Veillez communiquer avec le service clientèle des produits Weston AVANT de retourner
cet appareil au détaillant.

CONSERVER CES DIRECTIVES!

Veillez les consulter fréquemment et les utiliser pour la formation.

¡ATENCIÓN!

REVISE COMPLETAMENTE EL ENVASE Y COMPRUEBE QUE NO FALTEN PARTES O QUE ALGÚN
PRODUCTO ESTÉ DAÑADO. SI EL PRODUCTO ESTÁ DAÑADO POR EL TRANSPORTE, SOLICITE
ASISTENCIA AL DISTRIBUIDOR.

Para todas aquellas preguntas referentes al uso del producto, partes faltantes, daño del producto, dificultad o activación de la garantía, comuníquese con el equipo de servicio al cliente de weston Brands:
desde las 8:00 am hasta las 5:00 pm ET, de lunes a viernes

Customer.Service@WestonBrands.com
Línea de Servicio al Cliente para Residentes de EE.UU.: 1.800.814.4895 (Fuera de EE.UU., llame al: 001-216-901-6801) Weston Brands, LLC, Southern Pines, NC 28387
WestonSupply.com

NO devuelva este artículo al vendedor minorista antes de comunicarse con Servicio al Cliente de
Weston Brands.

¡GUARDE ESTAS INSTRUCCIONES!

Consulte estas instrucciones y úselas para enseñar sobre el uso de este producto a otras personas.

