

# Chain door guard

S-4152

Picaporte de seguridad para puerta con cadena

Entrebâilleur de sûreté pour porte avec chaîne

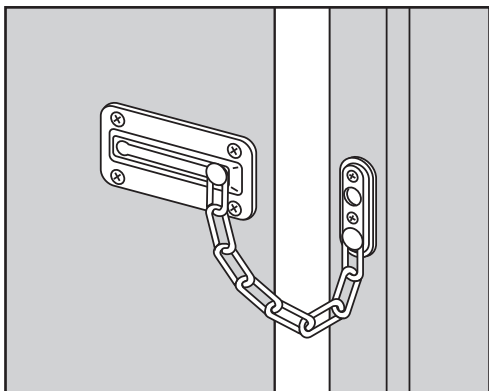

**TO INSTALL:** Select desired location on inswing side of door and jamb, usually shoulder high. Attach chain plate vertically on door jamb as in drawing above. Use 3/32" drill bit for screw holes. Attach slide plate 1/4" from edge of door with large hole, at end of slot, facing away from door edge. **To Lock:** Slide end of chain into hole at end of slot and slide to opposite end. **To Open:** Remove chain from slot and attach to hole in chain plate.

**POUR INSTALLER:** Déterminez l'emplacement désiré sur le chambranle intérieur de la porte, habituellement à la hauteur de l'épaule. Fixez la plaque pour chaîne à la verticale sur le chambranle de porte, tel que décrit dans le dessin ci-dessus. Utilisez un foret de 2 mm (3/32") pour les orifices de vis. Fixez la plaque à glissière à 6.3 mm (1/4") du rebord de la porte, en installant le grand orifice au bout de la fente, loin de rebord de la porte. **Pour fermer:** Glisser l'extrémité de la chaîne dans l'orifice au bout de la fente et glissez-la dans le sens opposé. **Pour ouvrir:** Retirez la chaîne de la fente et introduisez-la dans l'orifice de la plaque pour chaîne.

**PARA INSTALAR:** Determine la posición que desee, sobre el marco interior de la puerta, que se encuentra normalmente a la altura de los hombros. Fije la placa de la cadena verticalmente sobre el marco de la puerta, como se muestra en el dibujo arriba. Utilice una broca de 2 mm (3/32") para los orificios de tornillos. Fije la placa con el riel a 6.3 mm (1/4") del borde de la puerta, con el orificio largo que se encuentra en la extremidad de la ranura, lejos del borde de la puerta. **Para cerrar:** Deslice la extremidad de la cadena dentro del orificio que se encuentra en la extremidad de la ranura y deslicela en el sentido opuesto. **Para abrir:** Quite la cadena afuera de la ranura y introduzcala dentro del orificio de la placa de la cadena.

