

**DO NOT RETURN PRODUCT TO THE STORE**  
Individual stores do not stock parts.

**NO REGRESAS ESTA PRODUCTO A LA TIENDA**  
Las tiendas no tiene partes.

**NE RETOURNEZ PAS LE PRODUIT AU MAGASIN**  
Les magasins individuels ne gardent pas de pièces.

If a part is missing or damaged, please visit our website or call our toll-free customer service line. We will gladly ship your replacement parts FREE of charge.

Si las partes están perdidas o dañadas Por favor visite nuestra página de Internet o llame a nuestra línea de teléfono gratis de Servicio al Cliente. Nosotros le enviaremos sus repuestos sin cargo adicional, serán totalmente gratis.

Si une pièce est manquante ou endommagée, veuillez visiter notre site web ou appelez sans frais notre Service à la clientèle. Nous expédierons avec plaisir vos pièces de rechange GRATUITEMENT.

Need Parts or Assistance?

Nesacitas partes o Asistencia?

Besoin de Pièces ou d'assistance?

**WWW.SYSTEMBUILD.COM**

or call toll free:  
o llame a nuestra línea gratis: **1-866-452-4081**  
ou appelez sans frais:

For prompt, reliable service; please have your assembly manual ready.

Para servicio mas rapido y reliable por favor tenga esta manual listo.

Pour un service rapide et fiable, s'il vous plait ayez votre livret d'assemblage en main.

-KEEP FOR REFERENCE-

-GUARDAR PARA REFERENCIA-

-GARDEZ POUR RÉFÉRENCE-

## ⚠ WARNING



Unit can tip over causing severe injury or death.

- Anchor unit to stud or wall.
- **DO NOT** allow children to climb on unit.
- Put heavy items on lower shelves or drawers.
- Read and follow all assembly instructions.

## ⚠ ADVERTENCIA

Este mueble puede caerse por encima causando daño serio o la muerte

- Anolar el mueble a un espárrago muro.
- **NO** dejar que los niños suben por encima del mueble.
- Poner los articulos mas pesados en los tableros o cajones inferiores.
- Leer y seguir todos de los instuccionnes para el montaje.

## ⚠ AVERTISSEMENT

L'unité peut basculer et causer des blessures graves ou la mort.

- Fixez l'unité au mur ou à un montant.
- Ne laissez **PAS** les enfants grimper sur le meuble
- Déposez les pièces lourdes sur les tablettes ou tiroirs du bas.
- Lire et suivre toutes les instructions d'assemblage.

Thank you for purchasing from SYSTEM BUILD.  
Visit [www.systembuild.com](http://www.systembuild.com) to view the limited warranty valid in the U.S. and Canada.

Gracias por haber comprado de SYSTEM BUILD.  
Visite [www.systembuild.com](http://www.systembuild.com) para ver la garantía limitada válida solamente en Estados Unidos y Canadá.

Merci pour votre achat de SYSTEM BUILD.  
Visitez [www.systembuild.com](http://www.systembuild.com) pour voir la garantie limitée valide au Canada et aux États-Unis.

## SYSTEM BUILD CONSUMER SERVICES

## SERVICIO A LA CLIENTELA DE SYSTEM BUILD

## SERVICE À LA CLIENTÈLE DE SYSTEM BUILD

Before starting – Antes de Empezar – Avant de débiter.

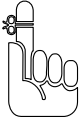

- Read each step carefully before starting. It is very important that each step is performed in the correct order. If these steps are not followed in sequence, assembly difficulties will occur.

Lea con cuidado cada paso antes de empezar. Es muy importante que cada paso se ejecute en el orden correcto, de lo contrario, tendrá dificultades en el ensamblaje.

Lisez chaque étape soigneusement avant de commencer. Il est très important que chaque étape de l'assemblage soit exécutée dans le bon ordre. Si ces étapes ne sont pas suivies dans l'ordre, des difficultés d'assemblage se produiront.

- Make sure all parts are included. Most board parts are labeled or stamped on the raw edge. Asegúrese de tener todas las piezas. Cada pieza está marcada con una etiqueta o con un sello en el lado sin acabado.

Assurez-vous que toutes les pièces sont incluses. La plupart des pièces en bois sont étiquetées ou estampées sur le bord non-fini.

- Work in spacious area, preferably on a carpet, near the place the unit will be used. Ejecute el ensamblaje en un área espaciosa, de preferencia sobre alfombra y cerca del lugar donde se usará el mueble.

Travaillez dans un endroit spacieux, préférentiellement sur un tapis, près de l'endroit où le meuble sera utilisé.

- Have the following tools. Tenga las siguientes herramientas a la mano. Ayez les outils suivants à la portée de la main.

- Do not use power tools to assemble your furniture. Power tools may strip or damage the parts. No use herramientas eléctricas para ensamblar el mueble. Las herramientas eléctricas pueden dañar la unidad.

N'utilisez pas d'outils électriques pour assembler votre mobilier. Les outils électriques peuvent démonter ou endommager les pièces.

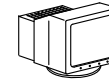
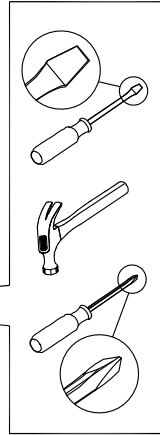

Visit our website:  
Visite nuestra página de internet:  
Visitez notre site Web:

[WWW.SYSTEMBUILD.COM](http://WWW.SYSTEMBUILD.COM)



Call us at:  
Llame al:  
Téléphonez au: 1-866-452-4081



Fax:  
Envíe un facsimil:  
Envoyez une télécopie: 1-636-745-1005



Write to: SYSTEM BUILD  
Escriba a: 410 East First Street South  
Écrivez à l'adresse: Wright City, MO 63390 USA  
Attention: Consumer Services

Monday – Friday  
9:00 am – 5:00 pm  
Central Time

Lunes – Viernes  
9:00 am – 5:00 pm  
Tiempo Central

Lundi-Vendredi  
9:00 am – 5:00 pm  
Heure Normale du Centre

### HELPFUL HINTS

- Visit our website for basic assembly tips and to order replacement parts.
- Identify, sort and count the parts before attempting assembly.
- Call our toll free number if you need assistance identifying parts.
- Compression dowels are tapped in with a hammer.
- Slides have lips only on the right side.
- Cam locks that are properly fastened on a horizontal board will face toward the center of the unit, on a vertical board the point on the lock will face the bottom.
- Back panels provide stability and support. Use all the nails provided.
- When nailing back panels to the unit, be sure there is equal distance on all sides to square the unit.
- Units without the back panel installed may collapse.
- Clean the product with your favorite furniture polish and a soft cloth. DO NOT USE harsh chemicals or abrasive cleaners.
- Move your new furniture carefully, with two people lift and carry the unit to a new location.
- Never push, pull or drag your furniture (especially on carpet).
- Your System Build furniture can be disassembled and reassembled to move.
- Additional parts are available for a nominal fee.

### NOTAS UTILES

- Visite nuestro pagina de internet para que siga los pasos básicos del samblaje del mueble y ordene las partes que necesitan ser reemplazadas.
- Identifique, clasifique y cuente todas las partes antes de empezar el ensamblaje.
- Llame gratis al número de servicio al cliente si necesita ayuda con el montaje de la unidad.
- Las clavijas de compresión se taladran con un martillo.
- Las correderas del cajón solo tienen un borde en el lado derecho.
- En las piezas (tablas) horizontales, las cerraduras deben quedar al lado derecho cuando están colocadas apropiadamente. En el caso de una pieza (tabla) vertical, las cerraduras deben quedar hacia abajo.
- Los paneles traseros dan estabilidad al mueble. Use todos los clavos incluidos.
- Clave el panel trasero teniendo cuidado de mantener la misma distancia entre los clavos.
- Los muebles que no tienen el panel trasero pueden colapsar.
- Use cualquier producto que sea específico para limpiar muebles. No use químicos o sustancias abrasivas.
- Mueva su mueble con mucho cuidado y con la ayuda de otra persona levante y mueva el mueble a su lugar.
- Nunca empuje, jale o arrastre un mueble (especialmente sobre alfombra).
- Los muebles de System Build pueden ser ensamblados o desarmados para ser transportados.
- Por un pago nominal puede ordenar partes adicionales.

### NOTES UTILES

- Visitez notre site web pour obtenir des conseils de montage de base et pour commander des pièces de rechange.
- Identifiez, séparez et comptez les pièces avant d'entreprendre l'assemblage.
- Appelez à notre numéro sans frais si vous avez besoin d'aide pour identifier les pièces.
- Les goujons de compression sont insérés avec un marteau.
- Les glissières ont des rebords seulement sur le côté droit.
- Les serrures de came qui sont serrées sur une planche horizontale doivent faire face au centre de l'unité. Sur une planche verticale, la pointe de la serrure doit être orientée vers le bas.
- Les panneaux arrière stabilisent et soutiennent le meuble. Utilisez tous les clous fournis.
- En enfonçant les clous dans une planche, assurez-vous que toutes les distances entre les coins sont égales pour que l'unité soit carrée.
- Sans leur panneau arrière, les unités peuvent s'écrouler.
- Nettoyez le produit avec votre poli à meubles préféré et un linge doux. NE PAS UTILISER de produits chimiques ou de nettoyants abrasifs.
- Déplacez votre nouveau meuble avec soin, avec l'aide d'une autre personne et portez-le jusqu'à son nouvel emplacement.
- Ne jamais pousser ou traîner votre meuble (surtout sur un tapis).
- Votre meuble System Build peut être démonté puis ré-assemblé pour être déplacé.
- Il est possible d'obtenir des pièces supplémentaires à un prix modique.

PARTS - PIEZAS - PIECES

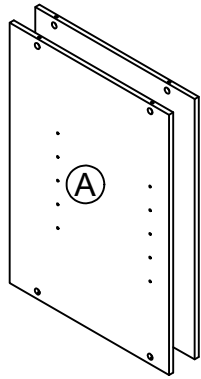

2 end panels  
2 paneles  
2 panneaux  
37466056010

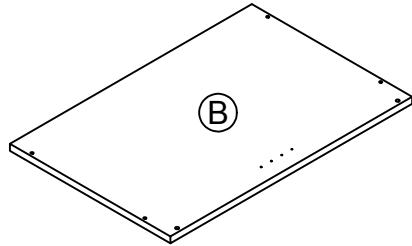

top  
cima  
dessus  
37466056020

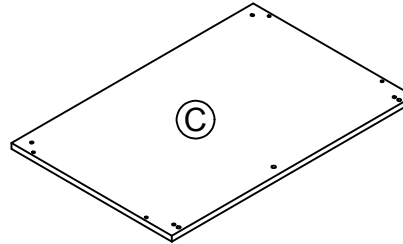

bottom  
fondo  
fond  
37466056030

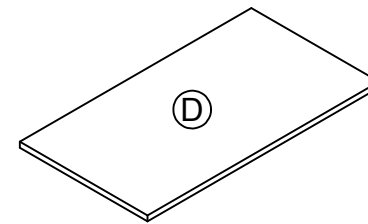

adjustable shelf  
estante ajustable  
tablette réglable  
37466056040

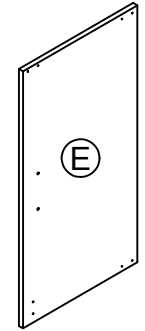

left door  
puerta izquierdo  
porte gauche  
37466056050

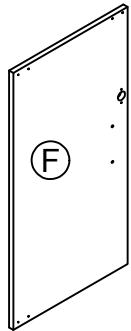

right door  
puerta derecho  
porte droite  
37466056060

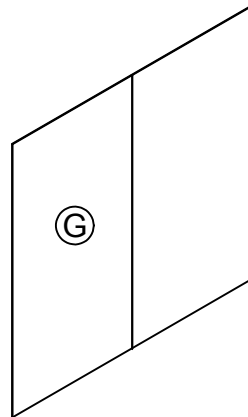

back panel  
panel trasero  
panneau arrière  
K74665600

This piece is paperboard construction. It is not made from wood but is required for the assembly of your unit.

Esto pedazo son la construcción del cartón. Ello no son hecho de madera, pero se requiere para la asamblea de su unidad.

Cette pièce est de construction en carton. Elle n'est pas fabriquée de bois, mais nécessaire pour l'assemblage de votre meuble.

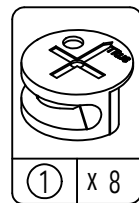

① x 8  
#A22570  
cam lock  
cerradura de leva  
serrure de came

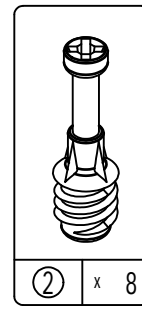

② x 8  
#A22510  
cam bolt  
perno de leva  
boulon de came

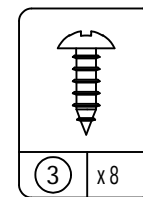

③ x 8  
#A12105  
7/16" pan head  
cabeza redondo 7/16"  
tête ronde 7/16"

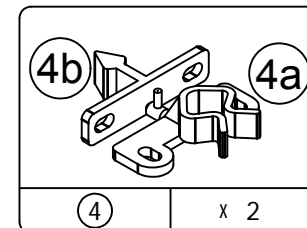

④ x 2  
#A30030  
plastic catch  
reten plástico  
loquet en plastique

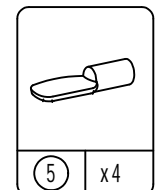

⑤ x 4  
#A80250  
shelf support  
soporte de tablero  
support de la tablette

PARTS - PIEZAS - PIECES

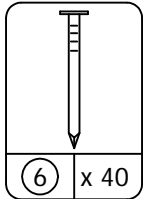

6 x 40

#A21110  
nail  
clavo  
clou

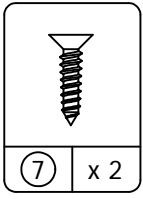

7 x 2

#A11145  
1/2" flat head  
cabeza plano 1/2"  
tête plate 1/2"

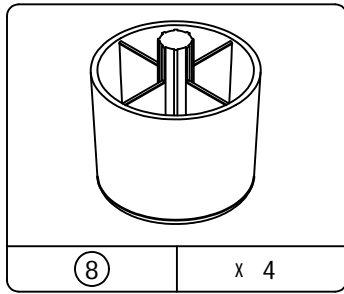

8 x 4

#A43100  
base glide  
pie  
sous-patte

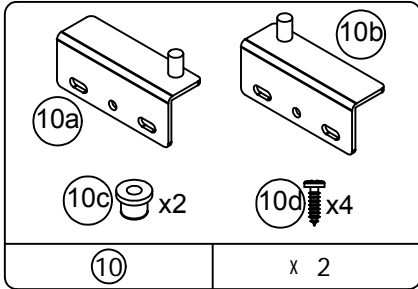

10 x 2

#A61000  
hinge kit  
bisagra  
penture

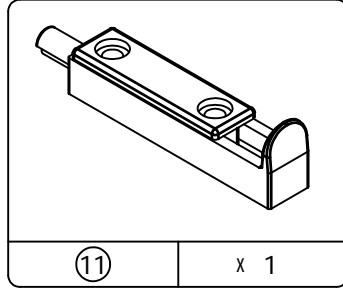

11 x 1

#A55410  
latch  
pestillo  
loquet

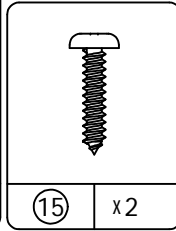

15 x 2

#A11210  
3/4" pan head  
cabeza redondo 3/4"  
tête ronde 3/4"

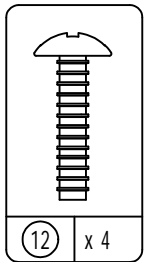

12 x 4

#A17300  
3/4" machine screw  
tornillo 3/4"  
vis 3/4"

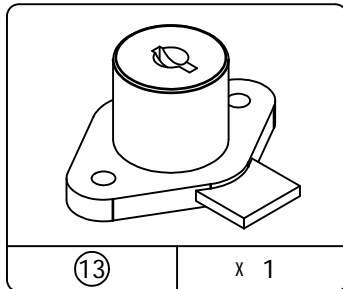

13 x 1

#A55015  
lock  
cerradura  
serrure

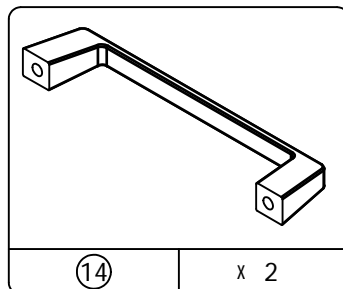

14 x 2

#A52700  
handle  
tirón  
poignée

This illustration shows how the cam fastening system works.  
Esta ilustración muestra el sistema de fijación de leva y como funciona.  
Cette illustration montre le système de fixation de came et son fonctionnement.

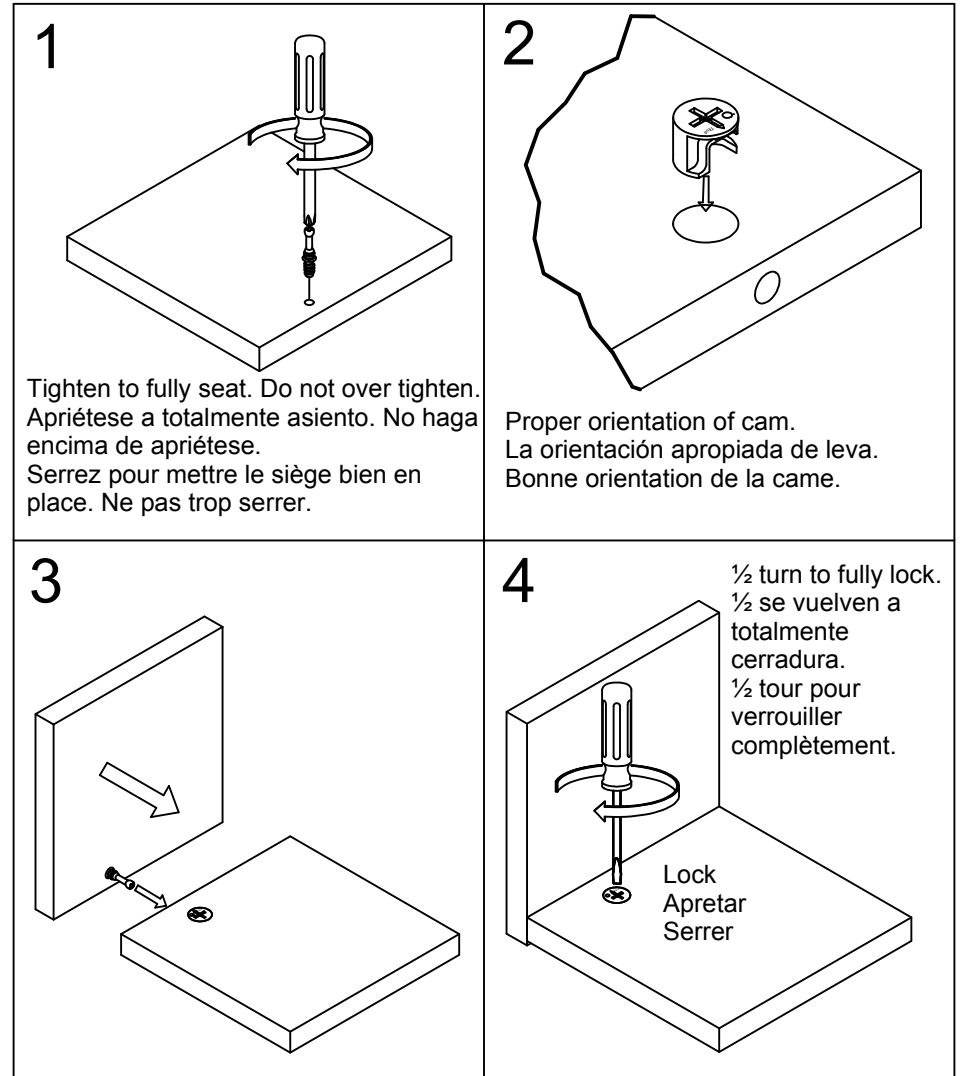

# 1

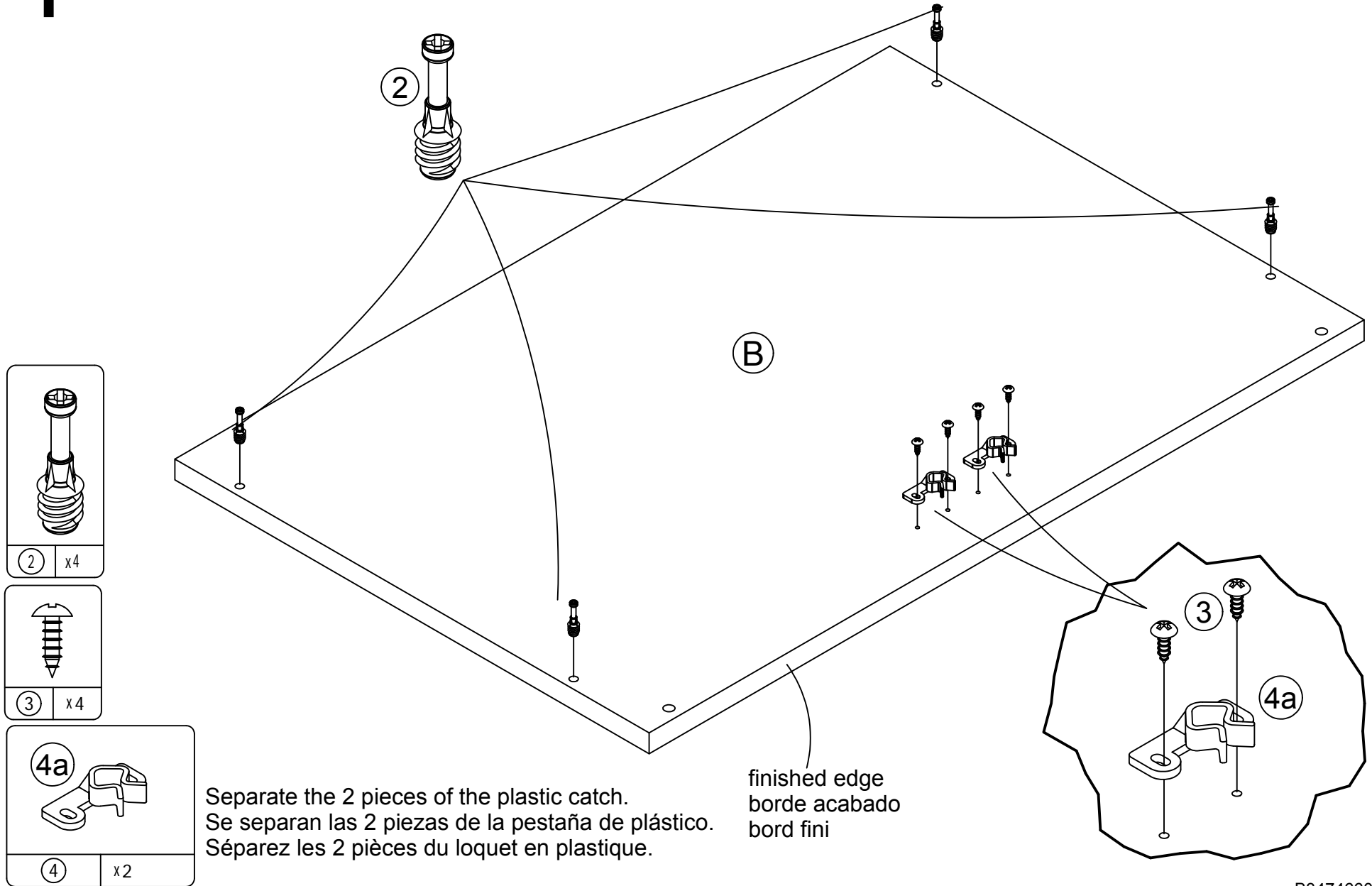

# 2

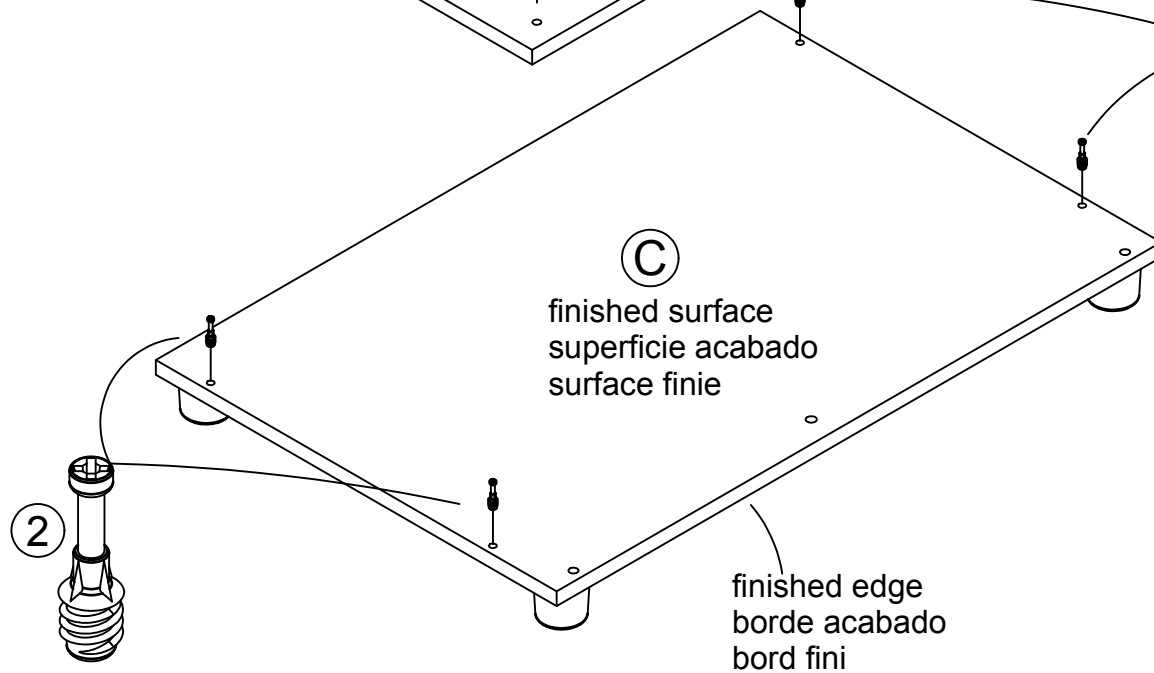
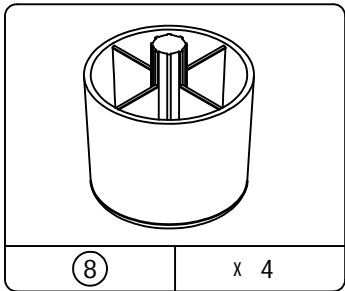
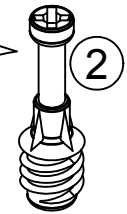
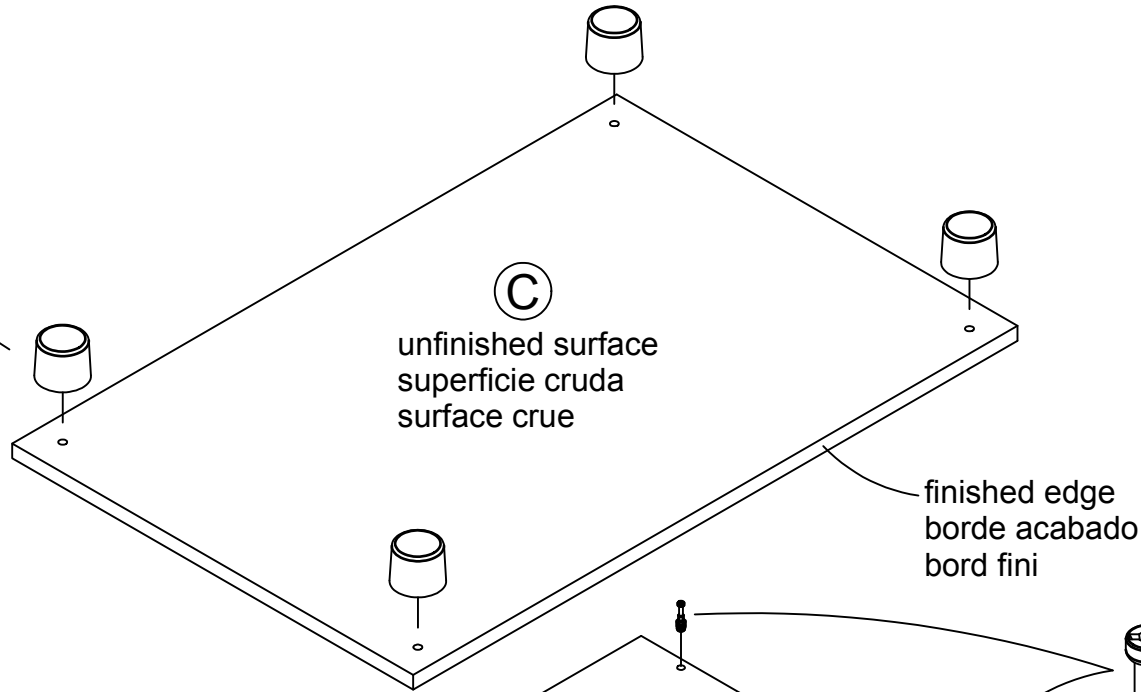
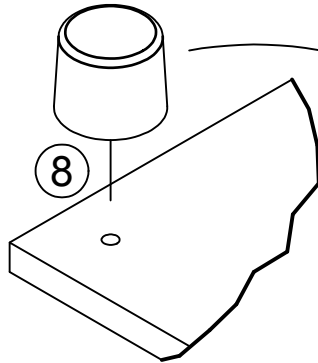
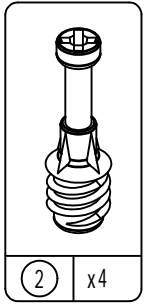

# 3

proper orientation  
posicion correcta  
bonne orientation

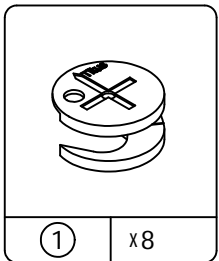
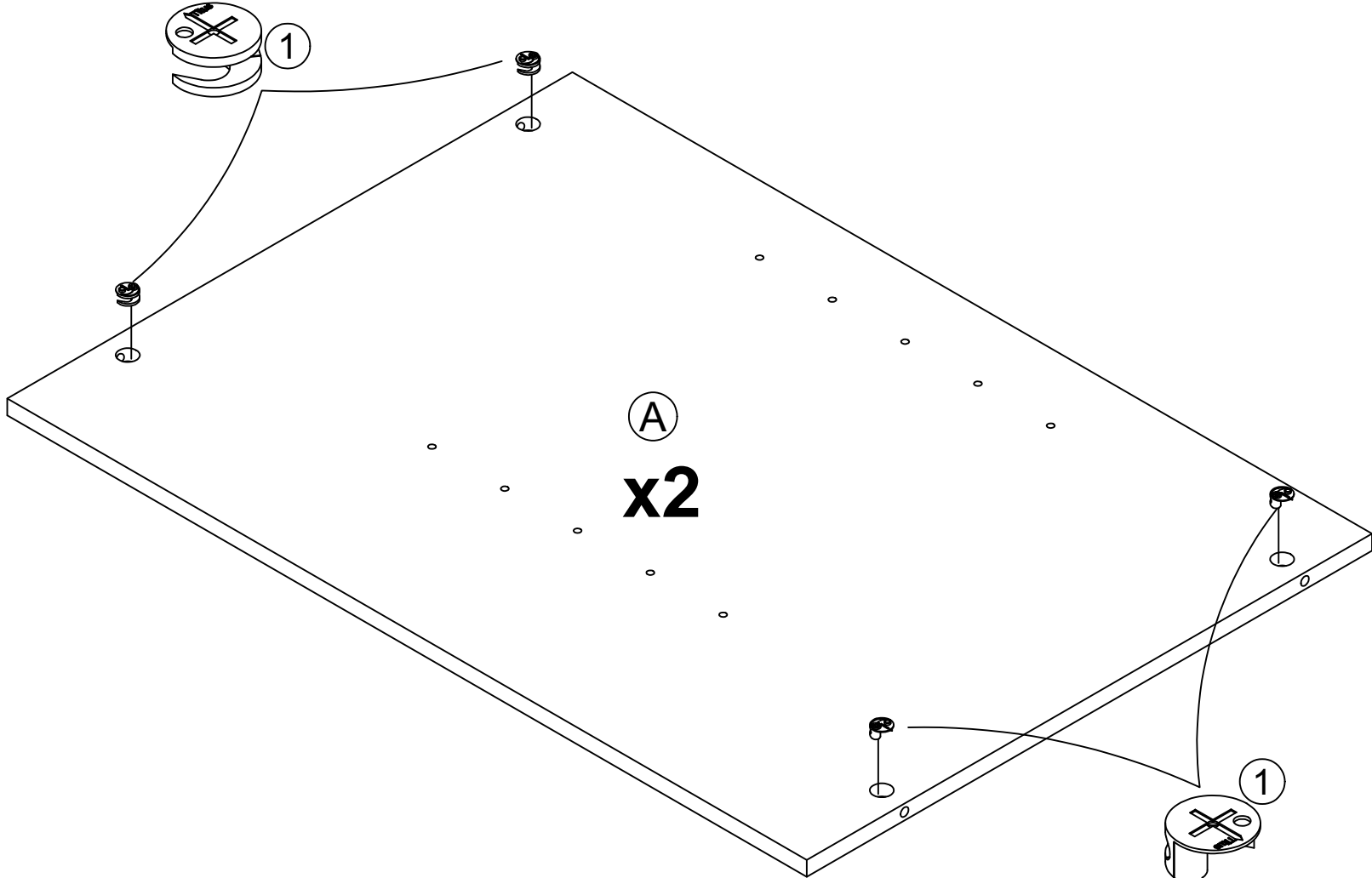

proper orientation  
posicion correcta  
bonne orientation

# 4

Make sure the hinge pin is to the outside of the door.  
Asegúrese de que el pasador de la bisagra es para la parte exterior de la puerta.  
Assurez-vous que la goupille de charnière est à l'extérieur de la porte.

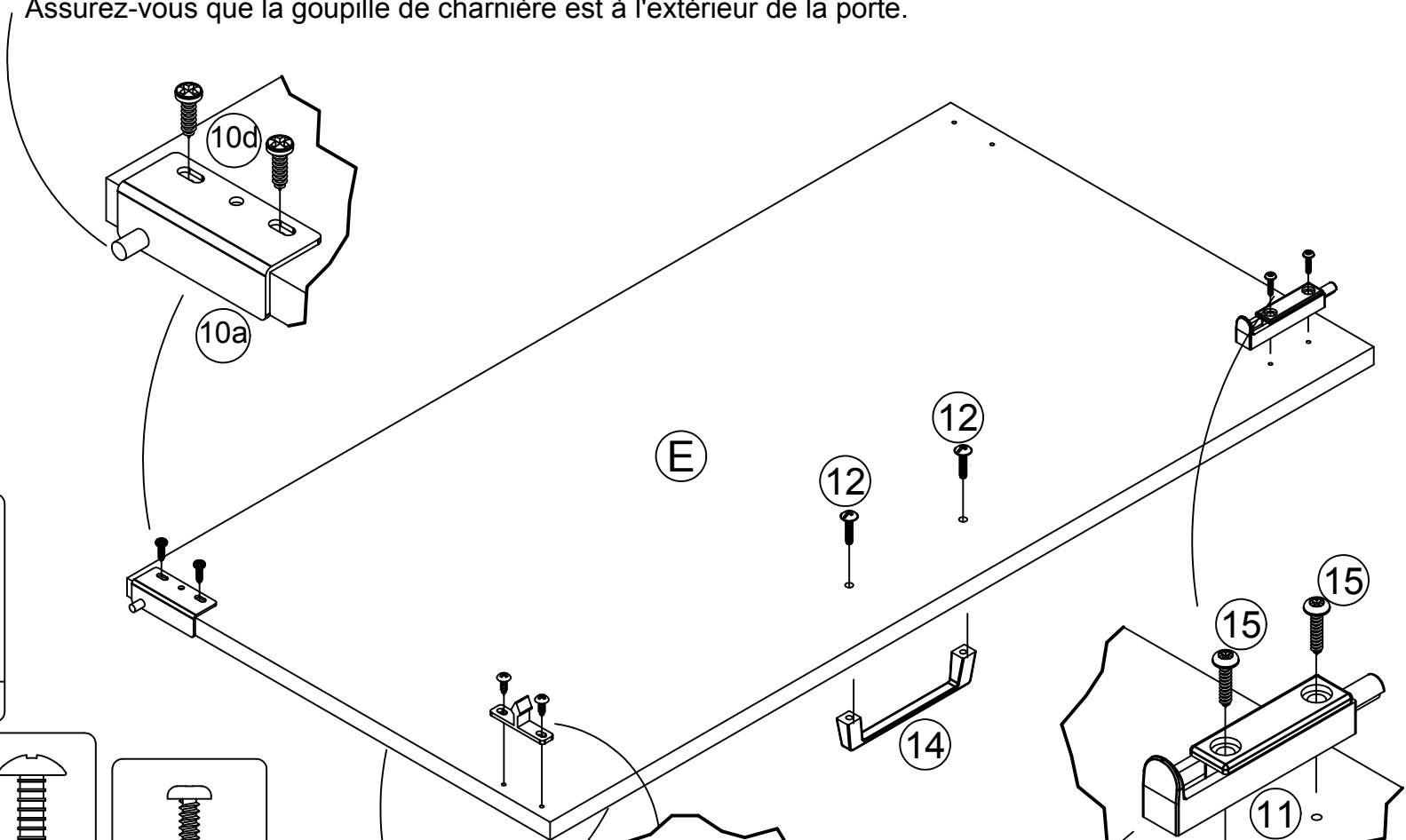
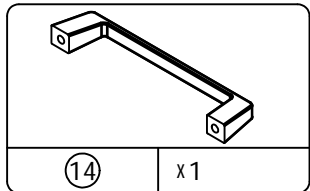
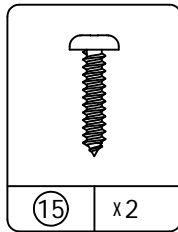
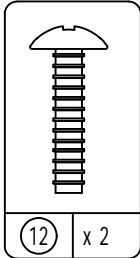
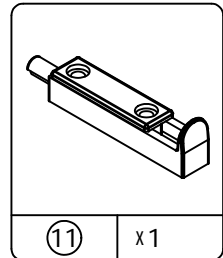
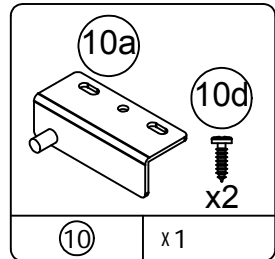
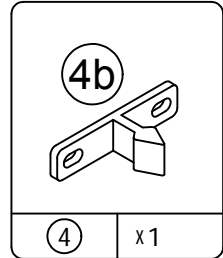
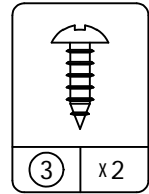

finished edge  
borde acabado  
bord fini

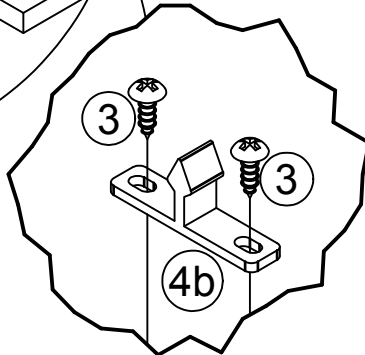

Be sure the "lever" is in the upper position when the latch (11) is attached to the door.  
Asegúrese de que la "palanca" está en la posición superior cuando el pestillo (11) está unido a la puerta.  
Assurez-vous que le "levier" est dans la position supérieure lorsque le loquet (11) est fixé à la porte.

B34746605600



# 5

Make sure the hinge pin is to the outside of the door.  
 Asegúrese de que el pasador de la bisagra es para la parte exterior de la puerta.  
 Assurez-vous que la goupille de charnière est à l'extérieur de la porte.

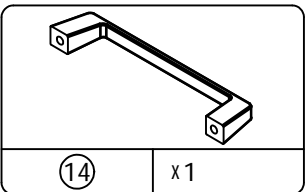
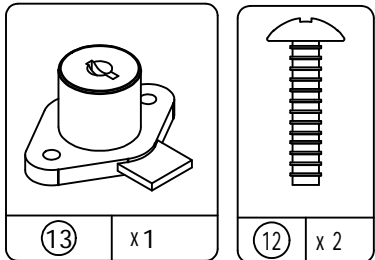
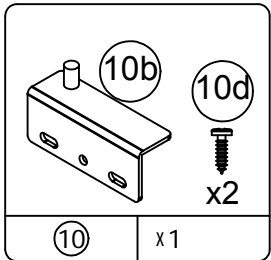
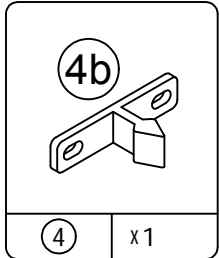
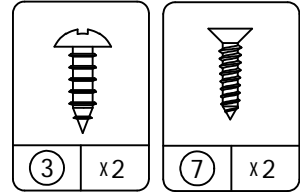
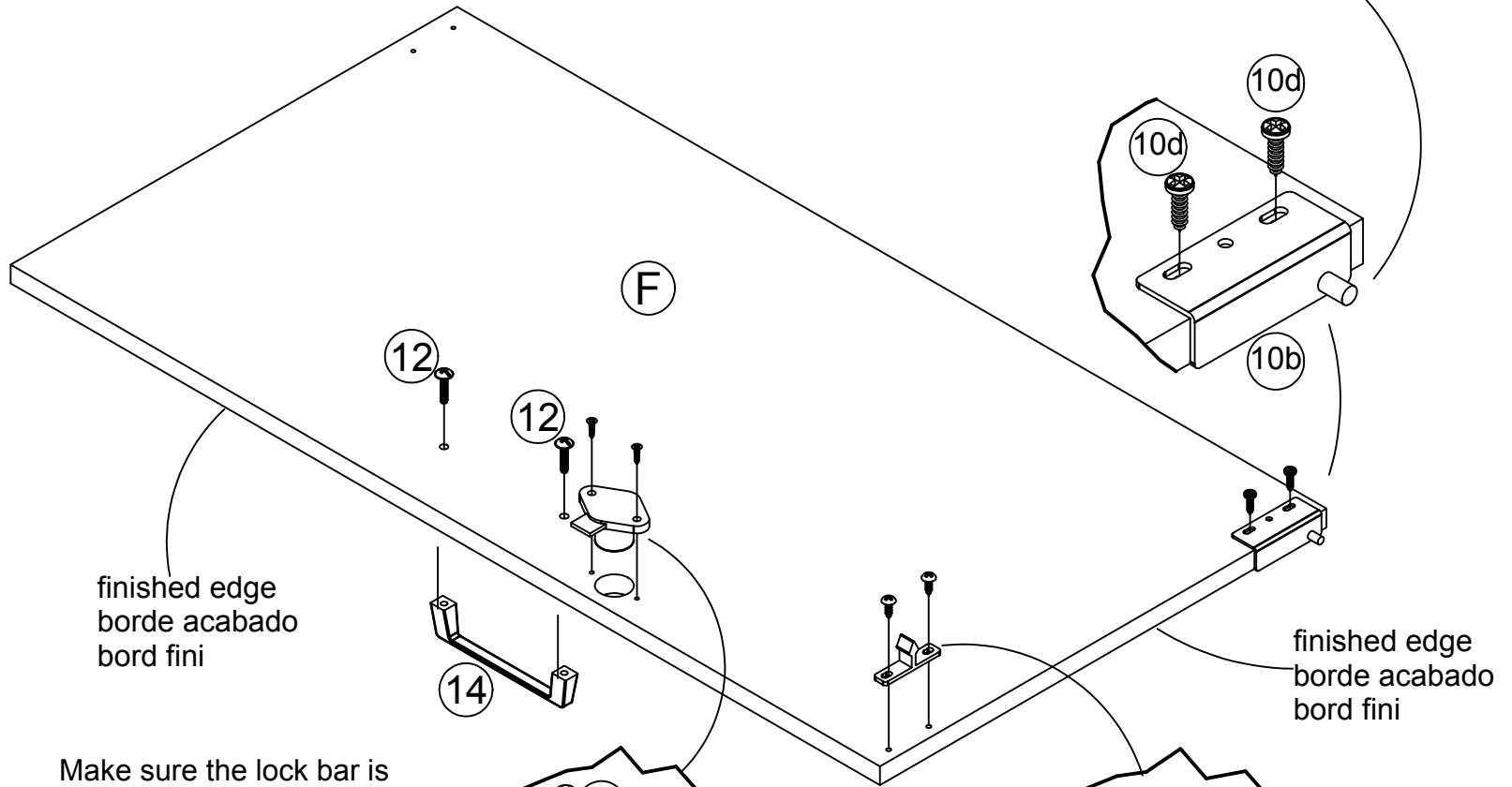

finished edge  
 borde acabado  
 bord fini

finished edge  
 borde acabado  
 bord fini

Make sure the lock bar is pointing out when lock (13) is attached.  
 Asegúrese de que la barra de bloqueo está apuntando hacia el exterior cuando se monta la cerradura (13).  
 Assurez-vous que la barre de verrouillage est orientée vers l'extérieur lorsque la serrure (13) est fixée.



# 6

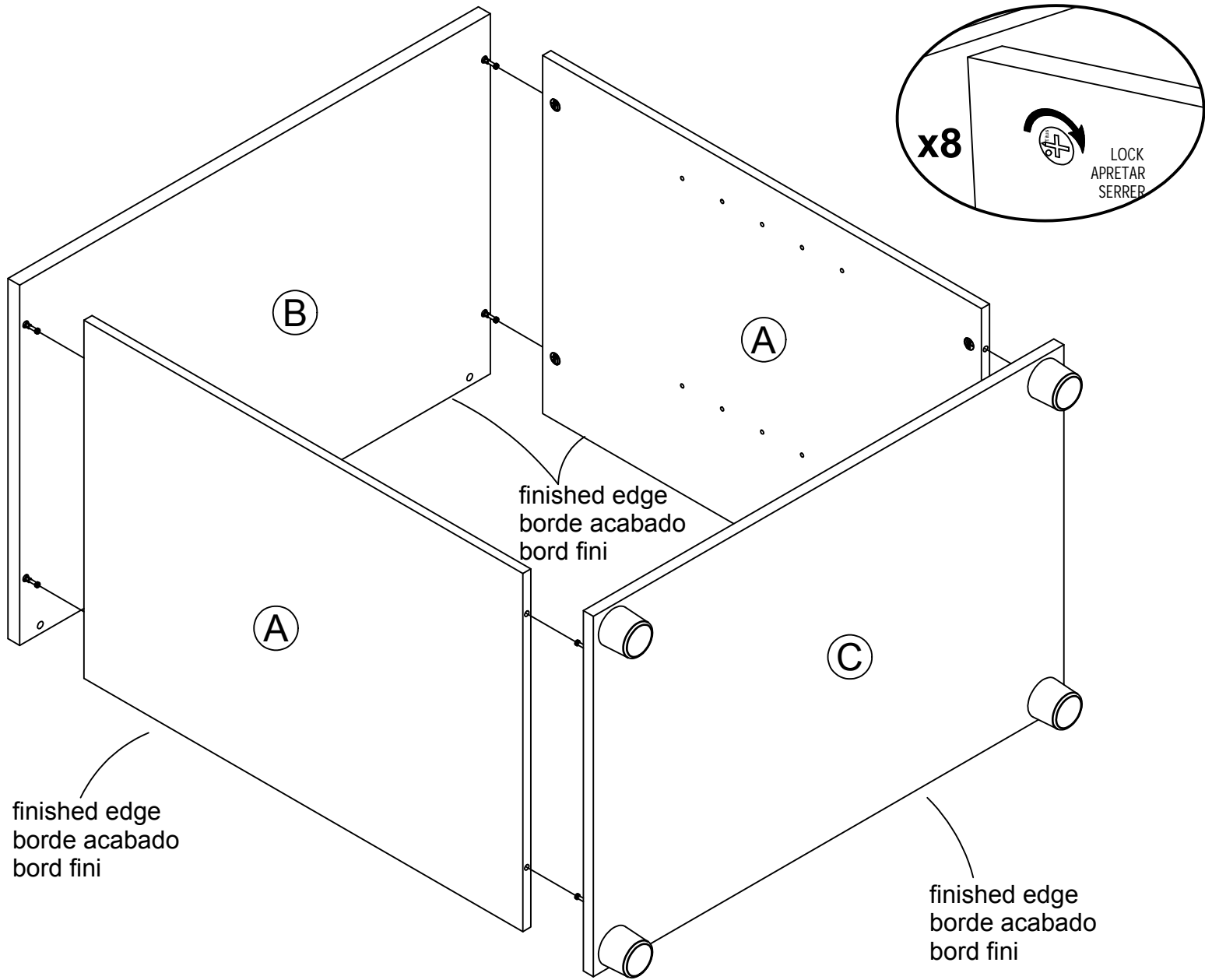

# 7

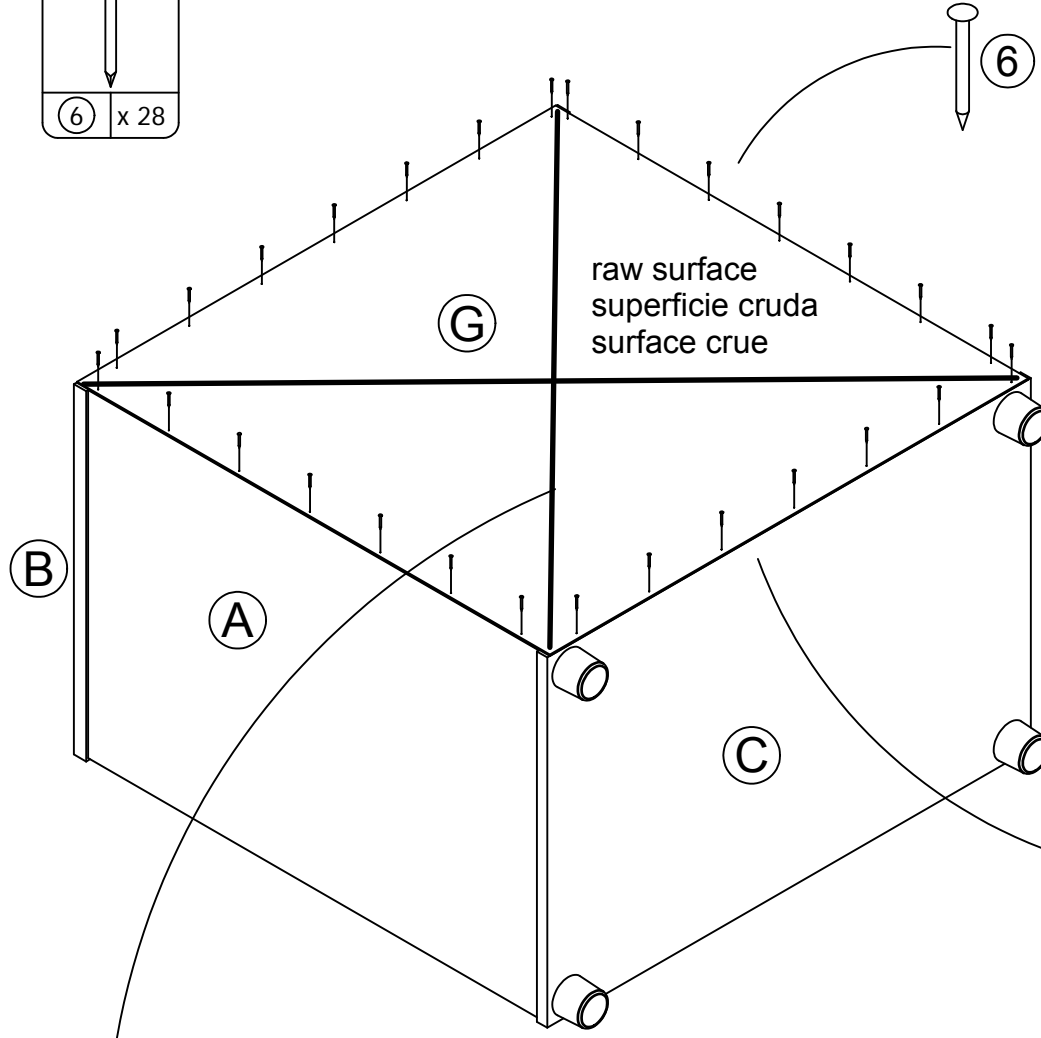
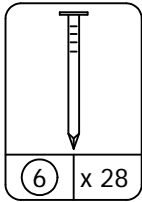

## ⚠ WARNING

Please make sure that the back panel is attached securely. All nails must be driven into the parts straight. Failure to do so could cause instability, product collapse, and/or serious injury.

## ⚠ ADVERTENCIA

Por favor asegúrese que el panel trasero es atado firmemente. Todos los clavos deben manejarse en las partes recto y firmemente. El fracaso para hacer para que podría causar inestabilidad, derrumbamiento del producto, y/o la lesión seria.

## ⚠ AVERTISSEMENT

S'il-vous-plaît assurez-vous que le panneau arrière soit attaché solidement. Tous les clous doivent être enfoncés perpendiculairement et solidement dans les pièces. Sinon le meuble peut devenir instable, s'effondrer subitement et/ou causer des blessures graves.

Flush the edge of the back panel with the bottom edge of the bottom shelf. Align squarely and nail straight through into back edges.

Alinie el borde del panel trasero con el borde inferior del estante inferior. Alinee en ángulo recto y clave derecho dentro o en los bordes traseros.

Alignez le bord du panneau arrière avec le bord inférieur de la tablette inférieure. Alignez à égalité et enfoncez les clous perpendiculairement dans les bords arrière.

### Assure that the unit is square.

Distance from corner to corner must be equal as shown.

### Asegura que el unidad es cuadrada.

Distancia de esquina a esquina debe ser igual como se muestra.

### Assurez-vous que le meuble est à égalité.

La distance de coin en coin doit être égale comme montré.

# 8

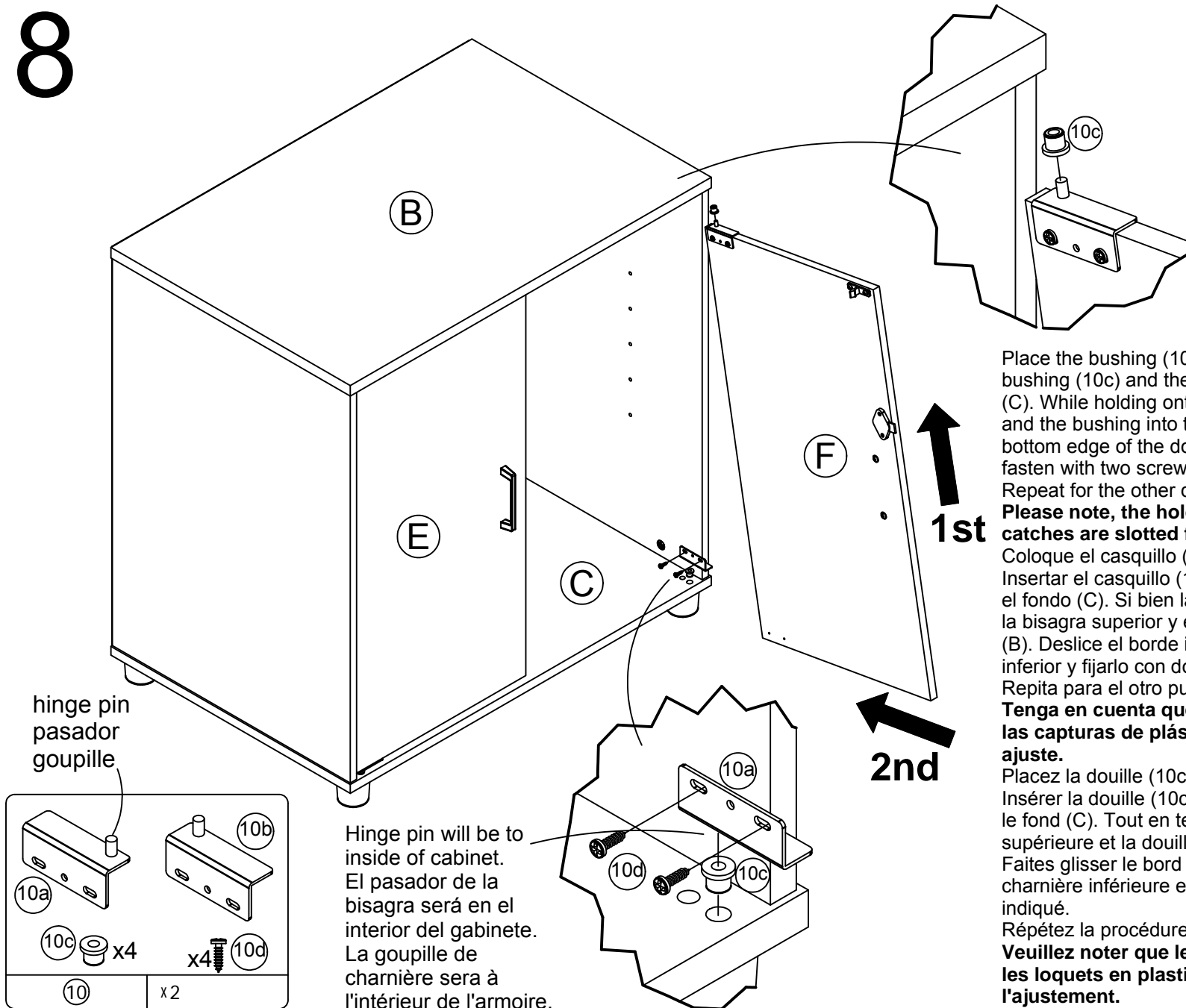

Hinge pin will be to inside of cabinet.  
El pasador de la bisagra será en el interior del gabinete.  
La goupille de charnière sera à l'intérieur de l'armoire.

Place the bushing (10c) onto the top hinge. Insert the bushing (10c) and the hinge into the hole in the bottom (C). While holding onto the door, insert the top hinge and the bushing into the hole in the top (B). Slide the bottom edge of the door into the bottom hinge and fasten with two screws (10d) as shown. Repeat for the other door.

**Please note, the holes in the hinges and the plastic catches are slotted for adjustment.**

Coloque el casquillo (10c) en la bisagra superior. Insertar el casquillo (10c) y la bisagra en el agujero en el fondo (C). Si bien la celebración en la puerta, inserte la bisagra superior y el casquillo en el orificio de la cima (B). Deslice el borde inferior de la puerta de la bisagra inferior y fijarlo con dos tornillos (10d) como se muestra. Repita para el otro puerta.

**Tenga en cuenta que los agujeros de las bisagras y las capturas de plástico están ranurados para el ajuste.**

Placez la douille (10c) sur la charnière supérieure. Insérer la douille (10c) et la charnière dans le trou dans le fond (C). Tout en tenant la porte, insérez la charnière supérieure et la douille dans le trou dans le dessus (B). Faites glisser le bord inférieur de la porte dans la charnière inférieure et fixer avec deux vis (10d) comme indiqué.

Répétez la procédure pour l'autre porte.

**Veillez noter que les trous dans les charnières et les loquets en plastique sont fendus pour l'ajustement.**

# 9

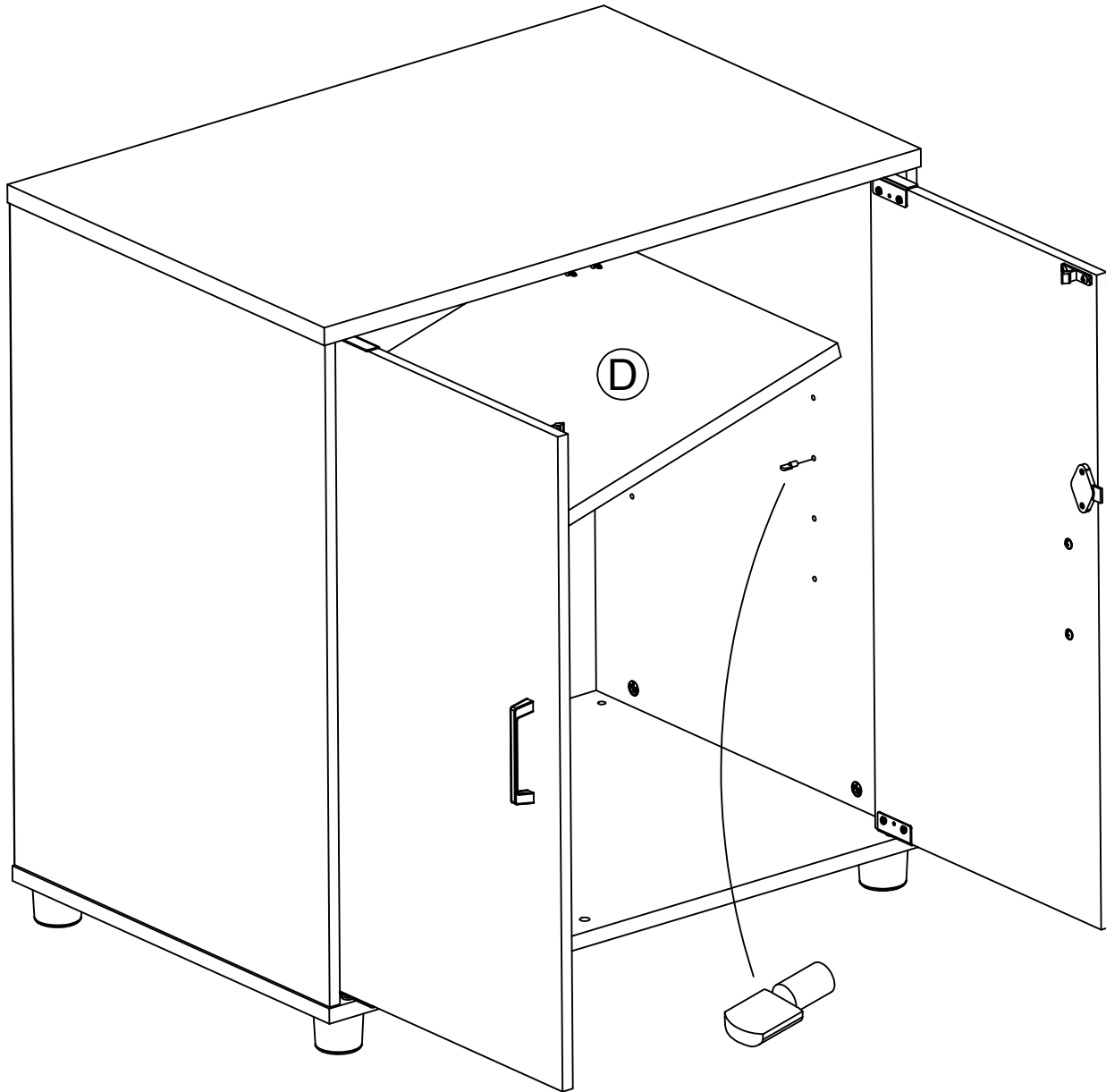
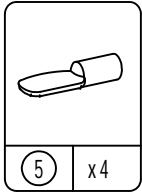

# 10

To lock the doors:  
Para bloquear las puertas:  
Pour verrouiller les portes:

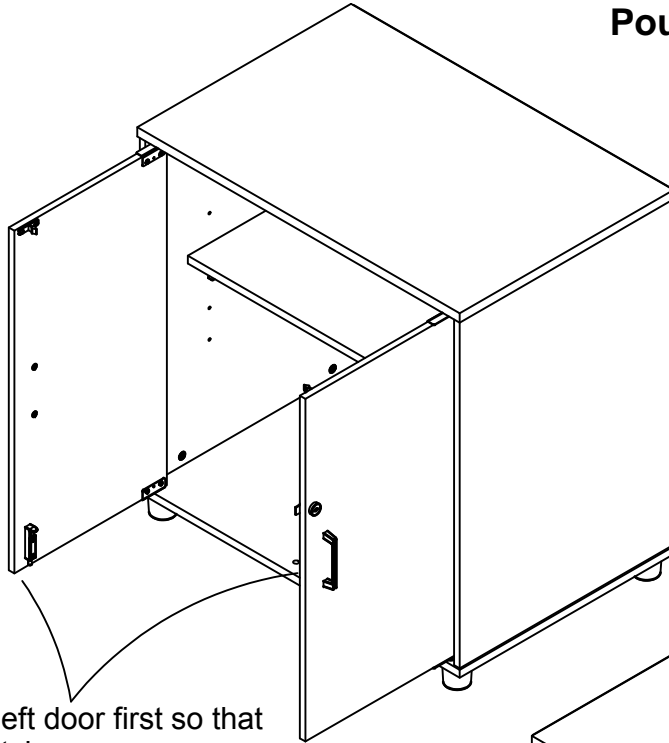

1. Close the left door first so that the plastic catches engage. Extend the barrel of the lock down into the hole in the bottom shelf.

1. Cierre la puerta de la izquierda primero, para que las capturas de plástico encajen. Extender el cilindro de la cerradura hacia abajo en el agujero en el estante inferior.

1. Fermez la porte gauche pour que les prises en plastique s'enclenchent. Étendre le barillet de la serrure vers le bas dans le trou de l'étagère inférieure.

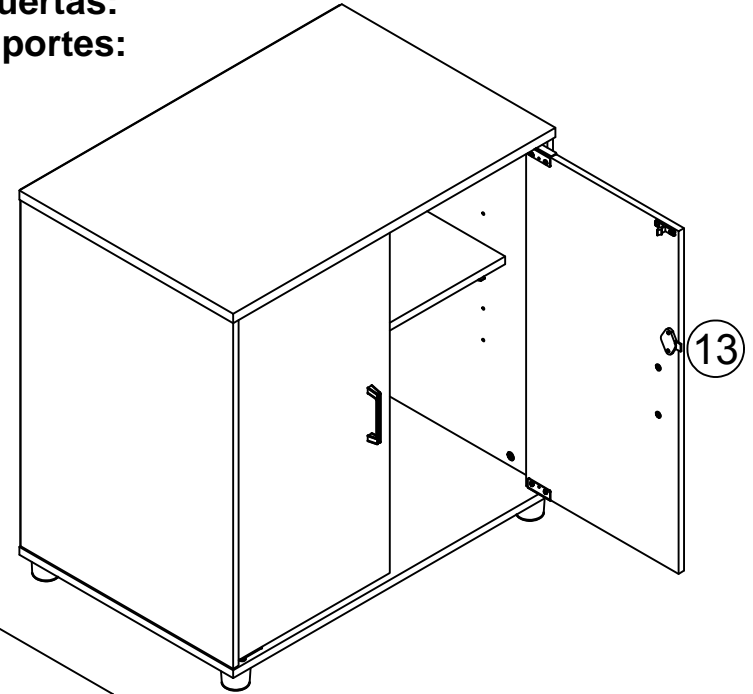

2. Close the right door so the plastic catches engage. Insert the key into the lock (13) and turn. This will position the lock bar behind the left door. Remove the key.

2. Cierre la puerta derecha para las capturas de plástico encajen. Introduzca la llave en la cerradura (13) y gire. Esto colocará la barra de bloqueo detrás de la puerta izquierda. Retire la llave.

2. Fermez la porte droite pour que les prises en plastique s'enclenchent. Insérez la clé dans la serrure (13) et tournez. Cela positionnera la barre de verrouillage derrière la porte gauche. Retirez la clé.

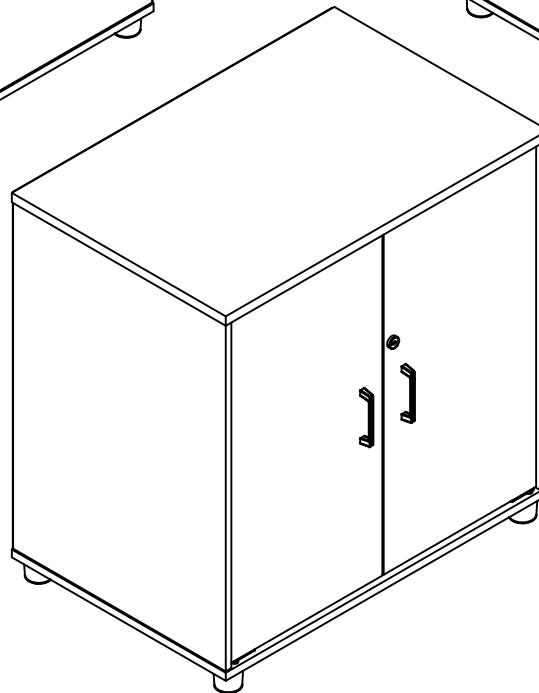

---

## MAXIMUM LOADS – CARGA MAXIMA - CHARGES MAXIMALES

This unit has been designed to support the maximum loads shown. Exceeding these load limits could cause sagging, instability, product collapse, and/or serious injury.

Esta unidad ha sido diseñada para soportar la carga máxima anotada. El exceder estos límites puede causar inestabilidad, colapsarse y/o causar serias lesiones.

Ce meuble a été conçu pour supporter les charges maximales indiquées. En excédant ces limites de charge, le meuble pourrait devenir instable, s'effondrer, et/ou causer des blessures graves.

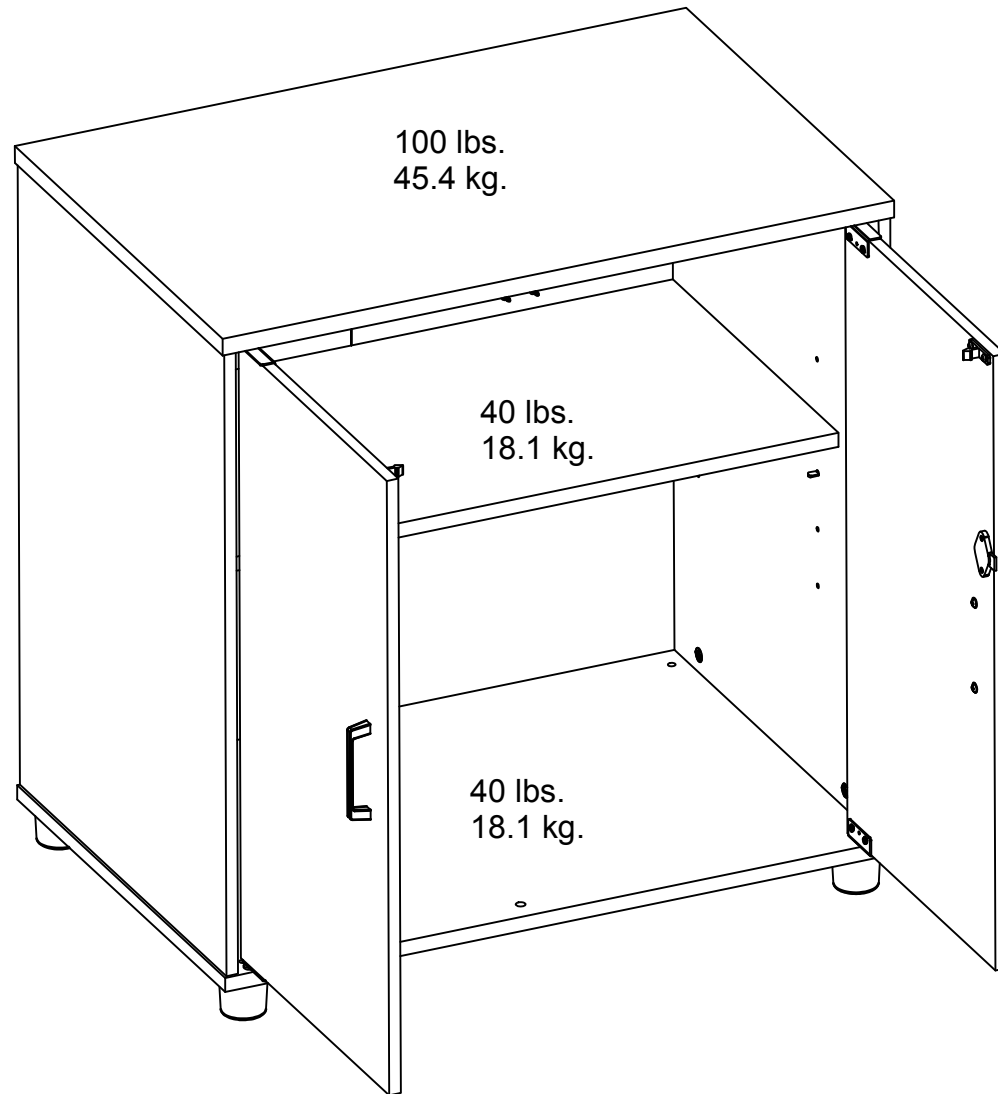

---

### Certificate of Conformity

1. This certificate applies to the SystemBuild product identified by this instruction manual.
2. This certificate applies to compliance of this product with the CPSC Ban on Lead-Containing Paint (16 CFR 1303).
3. This product is distributed by: SystemBuild  
410 East First Street South  
Wright City, MO 63390  
1-866-452-4081
4. Site of Manufacture:  
 Cornwall ON
5. See front page of instruction manual for date of manufacture.