

WORX®

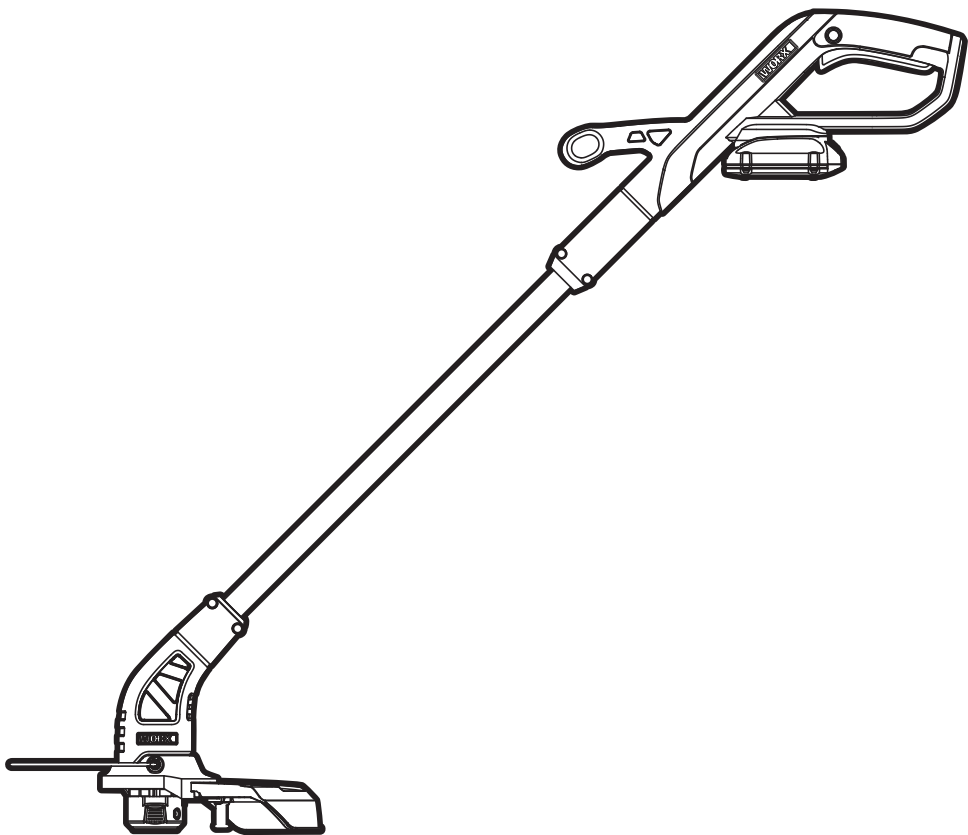

12" Grass Trimmer/Edger

EN

P06

Coupe gazon/Taille-bordure 12 po

F

P14

12" Cortadora de césped/Ribeteadora

ES

P24



HELPLINE NUMBER
1-866-354-WORX (9679)

WG154 WG157



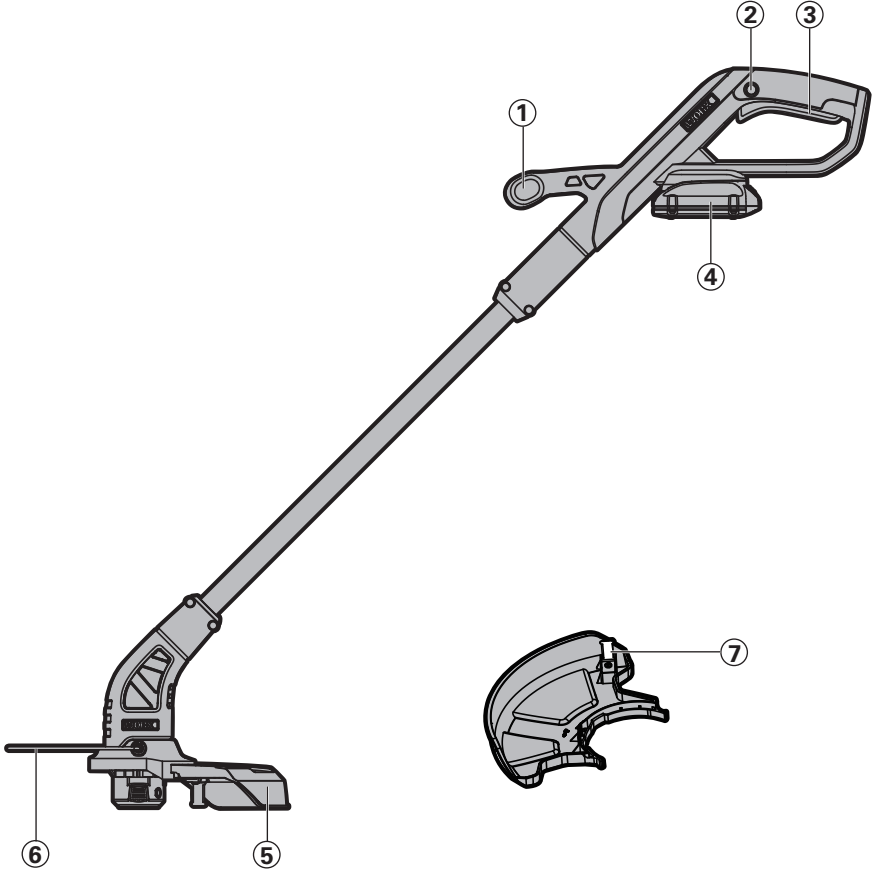

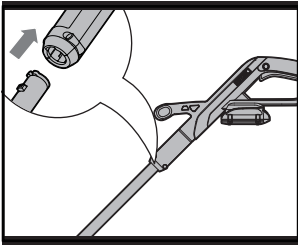

A

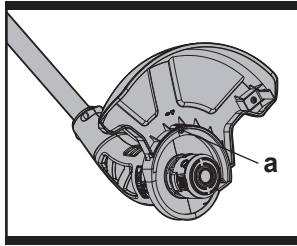

B1

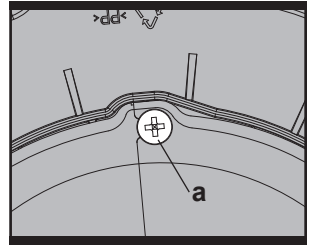

B2

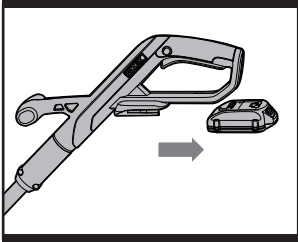

C1

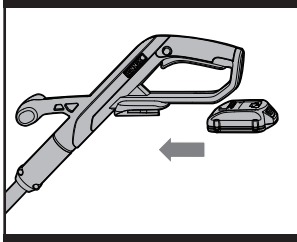

C2

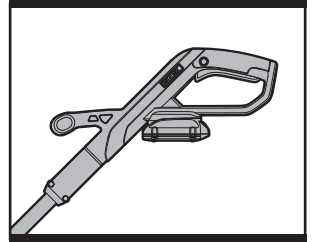

D

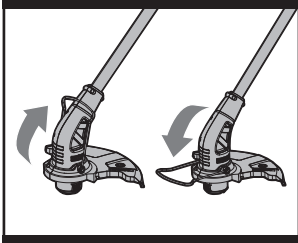

E



E1



E2

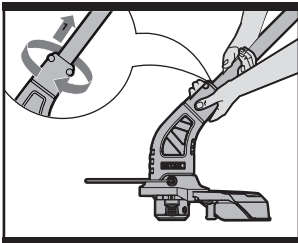

E3

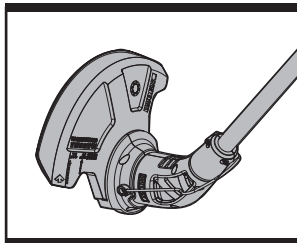

E4

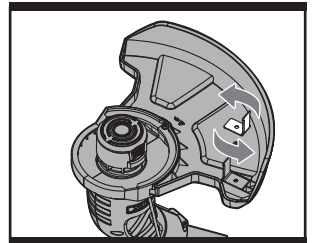

F

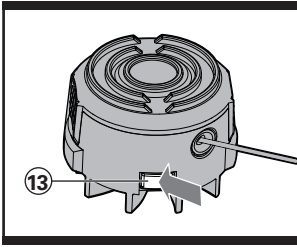

G1

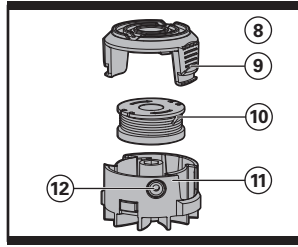

G2

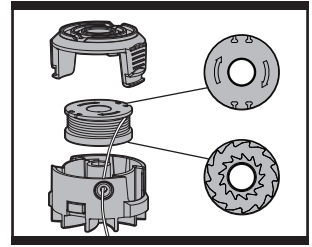

H

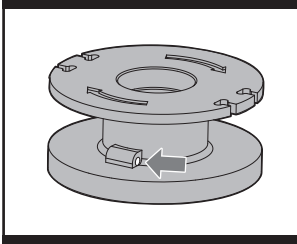

I1

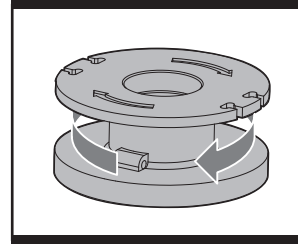

I2

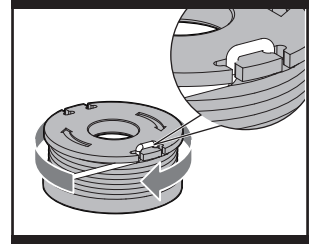

I3

-
- 1. AUXILIARY HANDLE**

 - 2. LOCK OFF BUTTON**

 - 3. ON/OFF SWITCH**

 - 4. BATTERY PACK**

 - 5. SAFETY GUARD**

 - 6. FLOWER GUARD**

 - 7. LINE CUTTER**

 - 8. SPOOL COVER (See Fig. G2)**

 - 9. CAP RELEASE LATCH (See Fig. G2)**

 - 10. SPOOL (See Fig. G2)**

 - 11. TRIMMER HEAD (See Fig. G2)**

 - 12. EYELET (See Fig. G2)**

 - 13. LINE FEED BUTTON (See Fig. G1)**
-

Not all the accessories illustrated or described are included in standard delivery.

TECHNICAL DATA

	WG154	WG157
Voltage	20V Max* Lithium	18V
No load speed	8000-8500/min	
Cutting diameter	10"-12"(25-30cm)	
Line diameter	0.065"(1.65mm)	
Charging time	3hr	
Machine weight	4.2lbs(1.9kg)	

* Voltage measured without workload. Initial battery voltage reaches maximum of 20 volts. Nominal voltage is 18 volts.

ACCESSORIES

Charger (WA3732)	1
Battery pack (WA3520 for WG154), (WA3512.1 for WG157)	1
Spool (WA0004)	1
Safety guard	1

TOOL REQUIRED FOR ASSEMBLY

Screwdriver	1
--------------------	----------

We recommend that you purchase your accessories from the same store that sold you the tool. Use good quality accessories marked with a well-known brand name. Choose the type according to the work you intend to undertake. Refer to the accessory packaging for further details. Store personnel can assist you and offer advice.

IMPORTANT SAFETY INSTRUCTIONS

 **WARNING:** When using electric gardening appliances, basic safety precautions should always be followed to reduce the risk of fire, electric shock, and personal injury, including the following:

 **WARNING: Read all instructions**

 **WARNING: This product maybe contains lead, phthalate or other chemicals known to the State of California to cause cancer, birth defects and other reproductive harm. Please wash your hands after use.**

FOR ALL APPLIANCES

- 1) Avoid Dangerous Environment - Don't use appliances in damp or wet locations.
- 2) Don't Use In Rain.
- 3) Keep Children Away - All visitors should be kept at a distance from work area.
- 4) Dress Properly - Do not wear loose clothing or jewelry. They can be caught in moving parts. Use of rubber gloves and substantial footwear is recommended when working outdoors. Wear protective hair covering to contain long hair.
- 5) Use Safety Glasses - Always use face or dust mask if operation is dusty.
- 6) Use Right Appliance - Do not use appliance for any job except that for which it is intended.
- 7) Don't Force Appliance - It will do the job better and with less likelihood of a risk of injury at the rate for which it was designed.
- 8) Don't Overreach - Keep proper footing and balance at all times.
- 9) Stay Alert - Watch what you are doing. Use common sense. Do not operate appliance when you are tired.
- 10) Store Idle Appliances Indoors - When not in use, appliances should be stored indoors in dry, and high or locked-up place - out of reach of children.
- 11) Maintain Appliance With Care - Keep line cutter sharp and clean for best

performance and to reduce the risk of injury. Follow instructions for lubricating and changing accessories. Inspect appliance cord periodically, and if damaged, have it repaired by an authorized service facility. Inspect extension cords periodically and replace if damaged. Keep handles dry, clean, and free from oil and grease.

- 12) Check Damaged Parts - Before further use of the appliance, a guard or other part that is damaged should be carefully checked to determine that it will operate properly and perform its intended function. Check for alignment of moving parts, binding of moving parts, breakage of parts, mounting, and any other condition that may affect its operation. A guard or other part that is damaged should be properly repaired or replaced by an authorized service center unless indicated elsewhere in this manual.

SAVE THESE INSTRUCTIONS

FOR ALL BATTERY - OPERATED GARDENING APPLIANCES

1. The instruction manual for all battery-operated gardening appliances shall contain the following or equivalent instructions:
 - 1) Do not charge appliance in rain, or in wet locations.
 - 2) Do not use battery-operated appliance in rain.
 - 3) When replacing batteries, all batteries should be replaced at the same time. Mixing fresh and discharged batteries could increase internal cell pressure and rupture the discharge battery(ies).
 - 4) When inserting batteries into this product, the proper polarity or direction must be observed. Reverse insertion of batteries can result in leakage or explosion.
 **Always remove or disconnect battery pack before adjusting, cleaning, servicing or transporting the lawn trimmer.**
2. The instruction manual for all battery-operated products employing a detachable

or separable battery shall contain the following or equivalent instructions:

- 1) Use only the following type and size battery (ies). WA3520 (WG154), WA3512.1 (WG157)
 - 2) Do not dispose of the battery (ies) in a fire. The cell may explode. Check with local codes for possible special disposal instructions or contact Call2Recycle at 1-800-822-8837.
 - 3) Do not open or mutilate the battery (ies). Released electrolyte is corrosive and may cause damage to the eyes or skin. It may be toxic if swallowed.
 - 4) Exercise care in handling batteries in order not to short the battery with conducting materials such as rings, bracelets, and keys. The battery or conductor may overheat and cause burns.
3. Avoid Unintentional Starting – Do not insert battery with finger on switch. Be sure switch is off when inserting battery.

SAVE THESE INSTRUCTIONS

ADDITIONAL SAFETY RULES FOR LAWN TRIMMER AND EDGE TRIMMER

1. Keep guards in place and in working order.
2. Do not use this product without the guard being fitted.
3. Keep hands and feet away from cutting area.
4. Do not use heavier lines than recommended in this manual.
5. Do not use line materials of other types – for example, metal wire, rope, and the like.

SAVE THESE INSTRUCTIONS

GENERAL SAFETY WARNINGS FOR BATTERY PACK

- 1) **WARNING: Risk of fire and burns. Do not disassemble, heat above 100°C (212°F), or incinerate. Do not expose cells or batteries to heat or fire. Avoid storage in direct sunlight.**
- 2) **Dispose of used battery promptly. When disposing of secondary cells or batteries, keep cells or batteries of different electrochemical systems separate from each other.**
- 3) **Keep battery out of reach of children**

and in original package until ready to use.

- 4) **Never put batteries in mouth. If swallowed, contact your physician or local poison control center.**
- 5) **CAUTION – The battery used in this device may present a risk of fire or chemical burn if mistreated. Replace battery with (WORX) only. Use of another battery may present a risk of fire or explosion**
- 6) **Warning: Do not use a visibly damaged battery pack or appliance as applicable.**
- 7) **Warning: Do not modify or attempt to repair the appliance or the battery pack as applicable.**
- 8) **BATTERY MUST BE RECYCLED.**
- 9) **Do not short-circuit a cell or battery. Do not store cells or batteries haphazardly in a box or drawer where they may short-circuit each other or be short-circuited by conductive materials.**
- 10) **Do not subject cells or batteries to mechanical shock.**
- 11) **Keep cells and batteries clean and dry.** Wipe the cell or battery terminals with a clean dry cloth if they become dirty.
- 12) **Do not maintain secondary cells and batteries on charge when not in use.**
- 13) **Retain the original cell and battery literature for future reference.**
- 14) **Do not use any charger other than that specifically provided for use with the equipment.** Secondary cells and batteries need to be charged before use. Always use the correct charger and refer to the manufacturer's instructions or equipment manual for proper charging instructions.
- 15) When possible, remove the battery from the equipment when not in use.

SAVE THESE INSTRUCTIONS

SYMBOLS



To reduce the risk of injury, user must read instruction manual



Li-Ion

Li-Ion battery. separate collection, and battery must be recycled



Li-Ion



Edging



Trimming

10

call2recycle®

POSITEC Inc. has established a partnership with the RBRC Corporation to recycle any Positec batteries with the RBRC-call2recycle seal. For environmental protection, please do not discard batteries in the trash. After the batteries' life cycle is ended, then please call 1-800-822-8837 for a free service that will properly dispose of the battery.



ASSEMBLY

1. ASSEMBLY OF THE MAIN HANDLE (See Fig. A)

Align and insert the shaft into the upper housing until a click can be heard. Make sure the grooves are correctly matched (See Fig. A).

NOTE: Make sure that the handle is firmly locked in place. Do not try to remove these pieces after connecting.

2. ASSEMBLY OF THE SAFETY GUARD (See Fig. B1, B2)

Remove a screw from the guard; attach the safety guard to the trimmer head. Align the guard so it slides into the slots located on the trimmer head. Turn the tool over and secure the safety guard onto the trimmer head with the screw (a) provided.

OPERATION INSTRUCTIONS

! WARNING! The charger and battery pack are specially designed to work together so do not attempt to use any other devices. Never insert or allow metallic objects into your charger or battery pack connections because of an electrical failure and hazard will occur.

1. BEFORE USING YOUR CORDLESS GRASS TRIMMER

The battery pack included is shipped UNCHARGED. You must charge before first use.

The battery charger supplied was designed to only charge the Li-Ion battery also supplied. Do not use another battery charger.

2. CHARGING YOUR BATTERY PACK

The Li-Ion battery is protected against deep discharging. When the battery is empty, the machine will switch off by means of a protective circuit: The trimmer head will no longer rotate.

In a warm environment or after heavy use, the battery pack may become too hot to permit charging. Allow time for the battery to cool down before recharging.

3. TO REMOVE OR INSTALL BATTERY PACK (See Fig. C1, C2)

Depress the battery release button to release battery pack from your trimmer (Fig. C1). After recharging, insert the battery pack into trimmer's battery port (Fig. C2). A simple push and slight pressure will be sufficient until a click is heard.

NOTE: When removing the battery pack, hold it firmly to avoid potential accidents.

4. SAFETY ON/OFF SWITCH (See Fig. D)

The safety switch is locked off to prevent accidental starting. Depress the lock off button (2) then depress the on/off switch (3) and release lock off button. Your trimmer is now on. To switch off, just release the on/off switch.

WARNING! The cutting head continues to rotate after the trimmer has been switched off; wait until it has completely stopped then lay down the tool.

OPERATION

WARNING: Always wear the eye protection. Never lean over the trimmer head. Rocks or debris can ricochet or be thrown into eyes and face and cause blindness or other serious injury. When operating unit, check for the following: Wear eye protection and heavy clothing. Hold front handle with one hand and auxiliary handle with the other hand. Keep unit below waist level. Work only from your right to your left to ensure debris is thrown away from you. Without bending over, keep line near and parallel to the ground (perpendicular when edging) and not crowded into material being cut.

WARNING: Make sure that line is fed out before operation. Make sure motor is up to full speed before trimming.

WARNING: Use only 0.065" (1.65 mm) diameter cutting line. Other sizes of line will not feed properly and will result in improper cutting head function or can cause serious injury. Do not use other material such as wire, string, rope, etc. Wire can break off during cutting and become a dangerous projectile that can cause serious injury.

FLOWER GUARD (See Fig. E)

Push the Flower Guard (6) in when edging and pull it out before trimming, as shown in Fig. E. Before trimming or edging make sure the Flower Guard is locked firmly in position.

TRIMMING (See Fig. E1)

Position the trimmer head as shown in Fig. E1 for trimming.

Keep the bottom of the trimmer head just above the ground and at an angle. Allow only the tip of line to make contact. Do not force trimmer line into work area.

EDGING (See Fig. E2, E3, E4)

ALWAYS REMOVE THE BATTERY PACK BEFORE ADJUSTING THE TRIMMER HEAD POSITION

For edging, position the trimmer head as Fig. E2.

To rotate the trimmer head to edging—first hold the trimmer shaft as shown in Fig. E3--then with your other hand hold the trimmer head - Push away and rotate 180 degrees and then release- the trimmer will then lock into the edging position automatically—Fig. E4

NOTE: The trimmer head will only rotate in one direction.

Take extra caution while edging as objects can be thrown from the trimmer line.

CUTTING WIDTH ADJUSTMENT (See Fig. F)

To avoid injury, ALWAYS remove the battery pack BEFORE installing parts or cleaning the trimmer or making any adjustments.

Your trimmer is fitted with an adjustable line cut-off blade. The factory setting is at a 10" cutting width. To adjust to a 12" cutting width, loosen the blade screw and rotate the line cut-off blade 180°, then tighten the blade screw.

AUTOMATIC LINE FEED SYSTEM

When initially switching ON the trimmer, a small length of line is fed out.

A 'clattering' noise will be heard when the lines hit the line cutter. **DO NOT BE ALARMED**, this is normal. After about 5 seconds the line will be cut to the correct length and the noise will reduce as the motor receives full speed.

If the noise of the line being cut can't be heard, more line will need to be fed out.

To feed more line, it is first necessary to allow the trimmer to stop completely, then restart, allowing the motor to reach full speed.

Repeat above until you hear the lines hitting against the line cutter.

TO MANUALLY FEED THE LINE

(See Fig. G1)

ALWAYS REMOVE THE BATTERY PACK BEFORE ADJUSTING THE TRIMMER HEAD POSITION

If required, line can be feed out manually.

To operate, press and release manual line feed button (13), while gently pulling out the line until it is long enough to reach the line cutter.

If the line extends past the line cutter, too much line has been fed out.

If too much line is fed out, remove the spool cap and turn spool counter-clockwise until the line is at the desired length.

TO REMOVE THE CAP (See Fig. G2)

- Press and hold the two latches (9).
- Pull cap away from the spool holder.
- **When refitting the spool cap, keep all areas of the cap and spool holder clean.**
- Replace the cap, pressing firmly down towards the spool holder to ensure cap is fully located into position.
- Check that the cap is correctly fitted by trying to remove it without depressing the two latches.

REPLACE THE TRIMMER LINE AND SPOOL (See Fig. H)

ALWAYS REMOVE THE BATTERY PACK BEFORE ADJUSTING THE TRIMMER HEAD POSITION

- Remove Spool Cap Cover.
- For your convenience it is recommended you buy replacement spools with the trimmer line preinstalled.
- Remove the old Spool from Spool Holder. Clear any broken line or cutting debris from the spool area.
- Pull the line from the new replacement Spool through the eyelet of the Spool Holder.

- Place new Spool into the holder with the **cut out areas of the Spool facing inward or down. When installed into the Spool Holder, the smooth side of the Spool should be visible.**
- Release line from cleat on the Spool.
- Refit the Spool Cap Cover.

TO MANUALLY WIND LINE

(See Fig. I1-I3)

Take approximately 10ft (3m) of line. Insert 0.065" (1.65 mm) of line into the Spool holes and wind line in the direction of the arrows on the top of the Spool.

Leave approximately 4" (100mm) of line unwound and place into the cleat.

Ensure that the line is neatly coiled on the Spool. Failure to do so will impair the efficiency of the automatic line feed.

Then fit the Spool as described above in **"Replace the trimmer line and Spool"**

STORING YOUR GRASS TRIMMER

Always remove the battery pack from your trimmer after use.

Store in a dry place where the trimmer and battery can be protected from damage.

MAINTENANCE

Always remove the battery pack from your trimmer after use.

Always check the product prior to being used for any damage.

Never operate your product if it is damaged. Your power tool requires no additional lubrication or maintenance. There are no user serviceable parts in your power tool. Never use water or chemical cleaners to clean your power tool. Wipe clean with a dry cloth.

Always store your power tool in a dry place. Keep the motor ventilation slots clean. Keep all working controls free of dust.

TROUBLESHOOTING

The following table gives checks and actions that you can perform if your machine does not operate correctly. If these do not identify and correct the problem, contact your service agent.

WARNING: Switch the machine off and remove the battery prior to any troubleshooting.

Problems	Possible Causes	Corrective Action
Trimmer fails to operate.	Battery discharged. Battery too hot/cold. Motor is broken. Internal wiring of machine damaged.	Recharge battery; also see the content in charger manual Allow to cool/warm. Contact Service Agent. Contact Service Agent.
Trimmer runs intermittently.	Motor is broken. Battery not fully charged. On/Off switch defective.	Contact Service Agent. Recharge battery. Contact Service Agent.
Excessive vibrations/noise.	Machine defective. Line spool is not wound well.	Contact Service Agent. Rewind the line. See "To fit spool and line assembly."
Cutting time per battery charge too low.	Battery has not been used for long period or only charged for short term. Grass too high. Battery defective.	Fully charge battery; also see the content in charger manual Cut in stages. Replace the battery.
Machine does not cut.	Line broken. Battery not fully charged. Motor is broken (speed is too low). Grass entangled around cutting head.	Replace the line. Recharge battery; also see the content in charger manual Contact Service Agent. Remove grass.
Continuous lighting of the battery charge indicator No charging procedure possible.	Battery not (properly) inserted. Battery contacts contaminated. Battery defective.	Properly insert battery into battery charger. Clean the battery contacts (e.g. by inserting and removing the battery several times) or replace the battery. Replace the battery.
Battery charge indicator does not light up.	Plug of battery charger not plugged in (properly). Socket outlet, mains cable or battery charger defective.	Insert mains plug (fully) into the socket outlet. Check the mains voltage; have the battery charger checked by an authorized after-sales service agent.
Auto feed does not work	Cutting line is not wound well. The line is tangled. Line is used up.	Manually feed the line, if still can not feed out, remove the spool out and rewind the line. Replace with a new line spool.

-
- 1. POIGNÉE AUXILIAIRE**

 - 2. BOUTON DE VEROUILLAGE**

 - 3. INTERRUPTEUR MARCHE/ARRÊT**

 - 4. BLOCS-PILES**

 - 5. GARDE DE SÉCURITÉ**

 - 6. PROTECTION DES FLEURS**

 - 7. COUPEUR DE CORDON DE COUPE**

 - 8. COUVERCLE DE BOBINE (Voir Fig. G2)**

 - 9. MÉCANISME DE DÉVERROUILLAGE DU COUVERCLE (Voir Fig. G2)**

 - 10. BOBINE (Voir Fig. G2)**

 - 11. TÊTE DE COUPE (Voir Fig. G2)**

 - 12. OEILLET (Voir Fig. G2)**

 - 13. BOUTON D'ALIMENTATION DU CORDON DE COUPE (Voir Fig. G1)**
-

Les accessoires illustrés ou décrits ne sont pas tous compris dans le cadre de la livraison standard.

DONNÉES TECHNIQUES

	WG154	WG157
Tension	20V Max* Lithium	18V
Vitesse à vide	8000-8500/min	
Diamètre de coupe	25-30cm(10" -12")	
Diamètre du fil	1.65mm(0.065")	
Temps de chargement	3hr	
Poids de la machine	1.9kg(4.2lbs)	

*Tension mesurée hors fonctionnement. La tension initiale de la batterie atteint le maximum de 20 volts. La tension nominale est de 18V.

ACCESSOIRES

Chargeur (WA3732)	1
Bloc-Piles WA3520 (WG154), WA3512.1 (WG157)	1
Bobine (WA0004)	1
Garde de sécurité	1

OUTIL REQUIS POUR L'ASS EMBLAGE

Tournevis	1
------------------	----------

Nous vous recommandons d'acheter tous vos accessoires du même magasin qui vous a vendu l'outil. N'utilisez que des accessoires de bonne qualité de marque renommée. Choisissez le type d'outil approprié au travail que vous désirez entreprendre. Pour de plus amples renseignements, consultez l'emballage de l'accessoire. Le personnel du magasin peut également vous conseiller.

CONSIGNES DE SÉCURITÉ

AVERTISSEMENT! Lors de l'utilisation d'appareils électriques de jardinage, des précautions de base doivent être observées afin de réduire les risques de feu, choc électrique, et blessure grave, incluant ce qui suit :

AVERTISSEMENT: Lisez Toutes Les Instructions

AVERTISSEMENT: Ce produit peut contenir du plomb, des phtalates ou d'autres agents chimiques connus dans l'État de Californie pour causer le cancer, des malformations congénitales et d'autres problèmes liés à la reproduction. Lavez vos mains après chaque utilisation.

POUR TOUS LES APPAREILS

- 1) Évitez les environnements dangereux. N'utilisez pas les appareils dans des environnements très humides ou mouillés.
- 2) N'utilisez pas sous la pluie.
- 3) Tenez les enfants éloignés. Tous les visiteurs devraient se tenir éloignés de l'aire de travail.
- 4) Habillez-vous convenablement. Ne portez pas des vêtements lâches ou des bijoux. Ils peuvent se prendre dans les pièces en mouvement. L'utilisation de gants de caoutchouc et chaussures épaisses est recommandée lors de travaux extérieurs. Portez une protection pour cheveux afin de contenir les cheveux longs.
- 5) Utilisez des lunettes de sécurité. Toujours porter un masque pour le visage ou pour la poussière si l'opération est poussiéreuse.
- 6) Utilisez le bon appareil. N'utilisez pas l'appareil pour tout autre travail que pour celui auquel il est destiné.
- 7) Ne forcez pas l'appareil. Il va faire un meilleur travail et avec moins de risques de blessure en travaillant au taux de charge pour lequel il a été conçu.
- 8) N'essayez pas d'utiliser l'appareil hors de votre portée normale. Gardez votre équilibre et les pieds bien ancrés en tout temps.

- 9) Restez alerte. Faites attention à ce que vous faites. Utilisez le bon sens. N'utilisez pas l'appareil lorsque vous êtes fatigué.
- 10) Entreposez à l'intérieur les appareils qui ne sont pas utilisés fréquemment. Lorsqu'inutilisés, les appareils devraient être entreposés à l'intérieur dans un endroit sec, élevé et gardé sous clef, hors de la portée des enfants.
- 11) Entretenez les appareils avec soins. Gardez les arêtes de coupe aiguisées et propres pour une meilleure performance et risque réduit de blessure. Suivez les instructions pour lubrifier et changer les accessoires. Inspectez le cordon d'alimentation électrique de l'appareil périodiquement, et si endommagé, faites le réparer par un dépôt de service autorisé. Inspectez les cordons prolongateurs périodiquement et remplacez si endommagés. Gardez les poignées sèches, propres, et libres d'huile et de graisse.
- 12) Vérifier les pièces endommagées. Avant d'employer l'appareil, une garde ou autre pièce endommagée devrait être soigneusement vérifiée afin de déterminer qu'elle fonctionnera correctement et exécutera la fonction pour laquelle elle a été conçue. Vérifier l'alignement des parties mobiles, leur pincement, la brisure de pièces, montage, et toute autre condition qui peut affecter son opération. Une garde ou autre pièce endommagée devrait être correctement réparée ou remplacée par un centre de service autorisé à moins d'avis contraire ailleurs dans ce manuel.

CONSERVEZ CES INSTRUCTIONS

INSTRUCTIONS ADDITIONNELLES DE SÉCURITÉ POUR LE TAILLE BORDURE À BATTERIES.

1. Le mode d'emploi pour tous les appareils de jardinage fonctionnant avec des batteries doit contenir les instructions suivantes ou des instructions équivalentes:
 - 1) Ne chargez pas l'outil sous la pluie, ou dans des endroits mouillés.
 - 2) N'utilisez pas des outils alimentés à piles sous la pluie.

- 3) Lorsque vous remplacez les batteries, remplacez-les toutes à la fois. Mélanger des batteries rechargées et des batteries déchargées peut augmenter les risques de pression interne des cellules et de rupture de la (des) batterie(s) déchargée(s) (s'applique aux produits fonctionnant avec plus d'une batterie primaire remplaçable).
- 4) Lorsque vous insérez les batteries dans ce produit, veillez à respecter la polarité ou le sens d'insertion. Des batteries mal insérées ou inversées peuvent provoquer une fuite ou une explosion. (s'applique aux produits fonctionnant avec plus d'une batterie primaire remplaçable.)



RETIREZ TOUJOURS LA PILE AVANT DE PROCÉDER AU POSITIONNEMENT DE LA TÊTE DU COUPE - HERBE/TAILLE-BORDURE.

2. Le mode d'emploi pour tous les produits fonctionnant avec une batterie détachable ou séparable doit contenir les instructions suivantes ou des instructions équivalentes:
 - 1) Utilisez seulement des piles de type ou grosseurs suivants: WA3520 (WG154), WA3512.1 (WG157)
 - 2) Ne disposez pas des piles en les jetant dans feu. La cellule peut exploser. Vérifiez les réglementations locales pour de possibles instructions spéciales de disposition ou appelez Call2Recycle 1-800-822-8837.
 - 3) N'ouvrez pas et ne mutilez pas la(les) pile(s). L'électrolyte qui peut s'en échapper est corrosif et peut causer des dommages à vos yeux ou à votre peau. Il peut être toxique si avalé.
 - 4) Lorsque vous manipulez des piles, faites attention de ne pas les court-circuiter avec des matériaux conducteurs tels que bagues, bracelets, et clefs. La pile ou le conducteur peut surchauffer et causer des brûlures.
3. Le manuel d'instruction concernant la

batterie pour un appareil de jardinage utilisant une pile cellulaire ventilée et humide destinée à être rechargée périodiquement par l'utilisateur doit comporter la mention "ATTENTION" suivi par le texte suivant ou son équivalent.

CONSERVEZ CES INSTRUCTIONS

DIRECTIVES DE SÉCURITÉ ADDITIONNELLES POUR LE TAILLE-BORDURES

1. Gardez les carters en place et en bon état de fonctionnement.
2. N'UTILISEZ JAMAIS cet appareil SANS que le dispositif de protection ne soit en place.
3. Gardez les mains et les pieds éloignés de la zone de coupe.
4. N'utilisez pas de fils plus épais que ceux recommandés dans ce manuel.
5. N'utilisez pas d'autres types de matériaux pour les fils- par exemple, fil métallique, corde, etc.

CONSERVEZ CES INSTRUCTIONS

CONSIGNES GÉNÉRALES DE SÉCURITÉ CONCERNANT LA BATTERIE

- 1) AVERTISSEMENT: Risque d'incendie et de brûlures. Ne démontez pas, ne chauffez pas à une température supérieure à 100°C (212°F) et n'incinerez pas l'appareil. N'exposez pas les piles cellulaires ou la batterie à la chaleur ou au feu. Evitez de ranger la batterie dans un endroit exposé à la lumière directe du soleil.**
- 2) Jetez rapidement les piles usagées. Lors de l'élimination des piles cellulaires ou des batteries, gardez les piles ou les batteries de types électrochimiques différents séparés les uns des autres.**
- 3) Gardez les piles hors de portée des enfants et dans leur emballage d'origine jusqu'au moment de vous en servir.**
- 4) Ne mettez jamais les piles dans la bouche. En cas d'ingestion, consultez avec votre médecin ou un centre antipoison.**

- 5) **ATTENTION - La batterie utilisée dans cet appareil peut présenter un risque d'incendie ou de brûlure chimique si elle n'est pas utilisée avec soin. Remplacez la batterie usée uniquement avec une batterie (WORX). L'utilisation de toute autre batterie peut engendrer un risque d'incendie ou d'explosion.**
- 6) **Avertissement : N'utilisez pas** la batterie ou l'appareil s'il est visiblement endommagé.
- 7) **Avertissement : Ne modifiez pas et n'essayez pas de réparer l'appareil ou la batterie vous-même.**
- 8) **LA BATTERIE DOIT ÊTRE RECYCLÉE;**
- 9) **Les bornes de contact d'une pile cellulaire ou d'une batterie ne doivent pas être mises en court-circuit. Ne placez pas en vrac les piles ou les batteries dans une boîte ou un tiroir où leurs bornes pourraient être mises en court-circuit par un matériau conducteur.**
- 10) **N'exposez pas la pile cellulaire ou la batterie à des chocs mécaniques.**
- 11) **Gardez les piles cellulaires et les batteries propres et sèches.** Essuyez les bornes de la pile cellulaire ou de la batterie avec un chiffon propre et sec si elles sont sales.
- 12) **Ne laissez pas la pile cellulaire ou la batterie en charge lorsqu'elles ne sont pas utilisées.**
- 13) **Conservez les instructions originales accompagnant la pile cellulaire ou la batterie pour toute future référence.**
- 14) N'utilisez pas un chargeur autre que celui spécifiquement conçu pour être utilisé avec l'équipement. Accumulateurs besoin d'être rechargée avant l'utilisation. **Les piles cellulaires et les batteries doivent toujours être chargées avant l'utilisation.** Utilisez toujours le chargeur adapté et reportez-vous aux instructions du fabricant ou au manuel de l'équipement pour suivre les instructions concernant la procédure de charge.
- 15) Si possible, enlevez la batterie de l'équipement lorsqu'il n'est pas utilisé.

CONSERVEZ CES INSTRUCTIONS

SYMBOLS



Afin de réduire les risques de blessure, l'utilisateur doit lire ce mode d'emploi.



Li-Ion

Batterie Li-ion. Les batteries doivent être recyclées en collecte sélective.



Li-Ion



Tonte de bordure



Tonte

call2recycle®

POSITEC Inc. a formé un partenariat avec RBRC Corporation pour le recyclage des batteries Positec portant le sceau RBRC-call2recycle. Pour la protection de l'environnement, veillez à ne pas jeter les batteries aux poubelles. À la fin du cycle de vie de la batterie, appelez 1-800-822-8837 pour un service gratuit qui mettra la batterie au rebut selon les règles de l'art.



ASSEMBLAGE

1. ASSEMBLAGE DU MANCHE PRINCIPAL (Voir Fig. A)

Alignez et insérez le manche dans le boîtier supérieur jusqu'à ce qu'un clic se produise. Assurez-vous que les rainures soient bien alignées l'une à l'autre. (Voir Fig. A)

REMARQUE: Assurez-vous que la poignée soit montée en place en toute sécurité. Ne tentez pas de retirer ces pièces après le branchement.

2. CONNEXION DE LA GARDE DE SÉCURITÉ (Voir Fig. B1, B2)

Glissez la garde de sécurité sur la tête de coupe en employant les cannelures de la tête de coupe. Aligner la garde pour qu'elle se glisse dans les orifices situés sur le coupe-herbe.

Sécurisez la garde de sécurité en utilisant la vis fournie à cet effet, localisé à l'intérieure de la garde.

INSTRUCTIONS D'OPÉRATION

 **AVERTISSEMENT:** Le chargeur et le bloc-piles ont été conçus spécifiquement pour travailler ensemble, alors ne tentez pas d'utiliser d'autres dispositifs. Ne jamais insérer ou permettre que des objets métalliques soient introduits dans les bornes de connexions de votre chargeur ou bloc-pile, parce qu'une défaillance électrique et un danger vont se produire.

1. AVANT D'UTILISER VOTRE TAILLE-BORDURE SANS FIL

Votre bloc-pile n'est PAS CHARGÉ. Il faut donc le recharger une fois avant d'utiliser l'outil. Le chargeur de batterie fourni s'adapte à la batterie au Lithium ion installée dans l'appareil. Ne pas utiliser d'autre chargeur de batterie.

2. CHARGEMENT DE VOTRE BLOC-PILES

La batterie au Lithium ion est protégée contre une décharge importante. Lorsque la batterie

est vide, la machine s'éteint grâce à un circuit de protection. La poignée de l'outil s'arrête de tourner.

Dans un environnement chaud ou après une utilisation prolongée, le pack de la batterie est trop chaud pour permettre un chargement. Laisser la batterie se refroidir un moment avant de recharger.

3. RETRAIT/RÉINSTALLATION DE LA BATTERIE (Voir Fig. C1, C2)

Enfoncez le système de verrouillage de la batterie et retirez la batterie de l'outil. Une fois rechargée, Lorsque la pile est chargée à fond, insérez-la dans le support de la pile du coupe-herbe/taille-bordure (Fig. C2). Une simple pression d'insertion sera suffisante

REMARQUE: Lorsque vous retirez la pile, tenez-la fermement pour éviter les accidents possibles.

4. COMMUTATEUR DE SÉCURITÉ « ON/OFF » (Voir Fig. D)

Votre commutateur est verrouillé afin de prévenir les démarrages accidentels. Appuyez sur le bouton de déverrouillage (2), ensuite le commutateur « ON/OFF » (3) et relâchez le commutateur de déverrouillage. Votre commutateur est maintenant « ON ». Pour commuter à « OFF », relâchez le commutateur « ON/OFF ».

 **AVERTISSEMENT: La tête coupante continue de tourner après avoir éteint l'alimentation de la tondeuse, attendez que le moteur soit complètement arrêté pour coucher l'outil.**

INSTRUCTIONS D'UTILISATION

 **AVERTISSEMENT:** Toujours porter des lunettes de sécurité et des vêtements protecteurs afin d'éviter que des roches et débris vous frappent ou vous causent de sérieuses blessures. Utilisez vos deux mains pour opérer le taille-bordure et tenez l'unité en bas du niveau de votre taille. Afin de mieux assurer que les débris sont jetés loin de votre

corps, travaillez seulement de droite à gauche. Pour des résultats optimaux de tonte et de bordures tout en gardant votre confort, gardez la tête de coupe parallèle au terrain lorsque vous tondez (perpendiculaire, lorsque pour des bordures). Lorsque vous tondez, assurez-vous de garder suffisamment de distance entre le cordon de coupe et le sol.

 **AVERTISSEMENT: Assurez-vous que le fil est mis en place avant l'utilisation.. Assurez-vous que le moteur a atteint sa pleine vitesse avant de tondre.**

 **AVERTISSEMENT: Utilisez seulement un cordon de coupe de 0.065po (1.65 mm) de diamètre.** D'autres grosseurs de cordon de coupe ne feront pas correctement dans la tête de coupe et pourraient causer de sérieuses blessures. Ne jamais utiliser d'autres matériaux tels que fils, ficelle ou corde, parce qu'ils peuvent casser durant la tonte et causer de sérieuses blessures

DÉFLECTEUR DE PROTECTION DES FLEURS(Voir Figure E)

Enfonchez et sortez la Défecteur de protection des fleurs (6) de façon à la mettre en place avant de procéder à la coupe, de la manière indiquée sur la figure E. Assurez-vous que la garde d'espacement est correctement fixée.

TONTE(Voir Fig. E1)

Pour couper l'herbe, positionnez la tête du coupe-herbe/taille-bordure tel qu'indiqué à la Figure E1.

Maintenez le bas de la tête du coupe-herbe/taille-bordure juste au-dessus du sol et à un angle. Permettez seulement au bout du fil de faire contact. Ne forcez pas le fil du coupe-herbe/taille-bordure dans l'aire de travail.

TONTE DE BORDURE (Voir Fig. E2, E3, E4)

 **RETIREZ TOUJOURS LA PILE AVANT DE PROCÉDER AU POSITIONNEMENT DE LA TÊTE DU COUPE-HERBE/TAILLE-BORDURE.**

Pour tailler la bordure, positionnez la tête du coupe-herbe/taille-bordure comme l'indique la Figure E2.

Pour pivoter la tête du coupe-herbe/taille-bordure à la position pour tailler la bordure, tenez d'abord le manche du coupe-herbe/taille-bordure comme l'indique la Figure E3, puis, avec votre autre main, saisissez la tête du coupe-herbe/taille-bordure et pressez vers le bas pour pivoter celle-ci de 180 degrés, puis relâchez; la tête du coupe-herbe/taille-bordure se verrouillera automatiquement à la position pour la taille de bordure (Figure E4).

REMARQUE: La tête du coupe-herbe/taille-bordure ne pivote que dans une seule direction. Soyez extra vigilant lorsque vous tondez en bordure car des objets peuvent être jetés hors de la ligne de bordure.

RÉGLAGE DE LA LARGEUR DE COUPE (Voyez la Fig. F)

 **Pour éviter les blessures, retirez TOUJOURS la pile AVANT d'installer des pièces, de nettoyer le coupe-bordures ou d'effectuer tout réglage.**

Votre coupe-bordures est équipé d'une lame pour couper le fil ajustable. Le réglage de l'usine est pour une largeur de coupe de 25,4 cm (10 po). Pour régler la largeur de coupe à 30,5 cm (12 po), desserrez la vis de la lame, pivotez la lame de 180° et resserrez la vis de la lame.

SYSTÈME AUTOMATIQUE D'ALIMENTATION DU CORDON DE COUPE

Lorsqu'initialement vous démarrez le taille-bordure, une petite longueur de cordon de coupe est alimentée vers l'extérieur. Un bruit de « clappement » va être entendu pour un court laps de temps. Cela est normal et est causé par le cordon de coupe en train d'être coupé par le coupeur de cordon de coupe. Une fois que le cordon de coupe est coupé à la bonne longueur, le bruit de clappement va cesser et le moteur du taille-bordure va tourner à pleine vitesse. Pour donner plus de cordon de coupe, arrêtez complètement le taille-bordure, puis redémarrez, permettant au moteur d'atteindre sa pleine vitesse. Répétez cela jusqu'à ce que vous entendiez le bruit de « clappement » du coupage du cordon de coupe.

ALIMENTATION MANUELLE DU CORDON DE COUPE (Voir Fig. G1)

RETIREZ TOUJOURS LA PILE AVANT DE PROCÉDER AU POSITIONNEMENT DE LA TÊTE DU COUPE-HERBE/TAILLE-BORDURE.

Pressez et relâchez le bouton d'alimentation manuelle du cordon de coupe, tout en tirant doucement sur le cordon de coupe jusqu'à ce qu'il atteigne le coupeur de cordon de coupe. Lorsque la quantité voulue de cordon de coupe est sortie, tirez doucement sur le deuxième cordon de coupe (il n'est pas nécessaire d'appuyer à nouveau sur le bouton d'alimentation manuelle du cordon de coupe). Si le cordon de coupe dépasse le coupeur de cordon de coupe, trop de cordon de coupe a été sorti.

Si trop de cordon de coupe est sorti, enlevez le couvercle de la bobine et cliquez la bobine en sens inverse des aiguilles d'une montre, jusqu'à ce que le cordon de coupe soit à la longueur désirée.

POUR ENLEVER LE COUVERCLE DE LA BOBINE (Voir Fig. G2)

Appuyez et maintenez les deux loquets de déverrouillage (9).

Retirez le couvercle de la bobine hors de la tête de coupe.

Nettoyez le couvercle de la bobine et l'intérieur de la tête de coupe et enlevez tous les débris. Pour replacer le couvercle de la bobine, appuyez fermement sur le support de bobine. Assurez-vous qu'il est correctement connecté en essayant de l'enlever sans appuyer sur les deux loquets de déverrouillage.

POUR REMPLACER LA LIGNE DE COUPE ET LA BOBINE (Voir Fig. H).

RETIREZ TOUJOURS LA PILE AVANT DE PROCÉDER AU POSITIONNEMENT DE LA TÊTE DU COUPE-HERBE/TAILLE-BORDURE.

- Enlevez le couvercle de la bobine
- Pour votre commodité, il est recommandé d'acheter des bobines de rechange avec la ligne de coupe préinstallée
- Remove the old Spool from Spool Holder. Clear any broken line or cutting debris from

the spool area.

- Retirez le couvercle de protection de la tête coupante. En premier enlevez le couvercle et retirez la vieille bobine.
- Placez la nouvelle bobine dans le couvercle et **assurez-vous que la bobine est enlignée avec les œillets du taille-bordure**. Passez un cordon de coupe au travers de l'œillet, puis répétez pour le deuxième cordon de coupe.
- Libérez le cordon de coupe du serre-cordon et passez-le au travers de l'œillet.
- Rattachez le couvercle.

POUR ENROULER MANUELLEMENT LA LIGNE DE COUPE (See Fig. I1-I3)

Prenez approximativement 10 pieds (3 m) de cordon de coupe. Insérez 0.065po (1.65 mm) de cordon de coupe dans les trous de la bobine et enroulez le cordon de coupe dans la direction des flèches indiquée sur le dessus de la bobine.

Laissez approximativement 4po (100 mm) de cordon de coupe et placez-le dans le serre-cordon. Répétez pour la section inférieure de la bobine.

Assurez-vous que le cordon de coupe est bobiné avec soins sur la bobine. Un manque à faire cela va altérer l'efficacité du fournisseur automatique de cordon de coupe. Ensuite installez la bobine tel que décrit précédemment dans « Remplacer la ligne de coupe et la bobine ».

ENTREPOSAGE DE TAILLE-BORDURE

Retirez toujours la pile du coupe-herbe/taille-bordure lorsque vous avez terminé le travail.

Rangez dans un endroit sec et sécuritaire où le coupe-herbe/taille-bordure et la pile ne seront pas endommagés.

ENTRETIEN

Après usage, déconnectez la machine de l'alimentation et examinez-la afin de déterminer si elle a des dommages.

Vérifiez toujours l'appareil avant de l'utiliser pour toute indication de dommage.

N'utilisez jamais votre appareil s'il est endommagé.

Votre outil électrique ne requiert pas de lubrification additionnelle ou entretien. À l'intérieur de votre outil électrique, il n'y a pas de pièces qui peuvent être entretenues par l'utilisateur. Les taille-bordures électriques devraient être réparés seulement par un dépôt de service qualifié utilisant seulement des pièces et accessoires recommandés par le fabricant. Ne jamais utiliser d'eau ou des nettoyants chimiques pour nettoyer votre outil. Nettoyez à propre avec un linge sec. Toujours entreposer votre outil électrique dans un endroit sec hors d'atteinte des enfants. Gardez les fentes de ventilation du moteur propres. Gardez tous les contrôles de l'appareil libres de poussière.

DÉPANNAGE

Le tableau suivant décrit les vérifications et les interventions que vous pouvez effectuer si votre appareil ne fonctionne pas correctement. Si par ces actions vous ne parvenez pas à identifier et régler le problème, consultez un agent de soutien à la clientèle, contactez le centre d'assistance aux consommateurs

AVERTISSEMENT! Éteindre l'appareil et retirer la batterie avant toute tentative de réparation.

Problème	Causes possibles	Mesures correctives
Appareil ne se mettant pas en marche.	Batterie déchargée.	Recharger batterie; voir aussi "COMMENT CHARGER VOTRE BLOC-PILES "
	Batterie trop chaude/froide.	Laisser la batterie se refroidir ou se réchauffer.
	Moteur brisé.	Consulter un agent de soutien technique.
	Filage interne de l'appareil endommagé.	Consulter un agent de soutien technique.
Appareil fonctionnant par intermittence.	Moteur brisé.	Consulter un agent de soutien technique.
	Batterie partiellement déchargée. Interrupteur Marche/Arrêt défectueux.	Recharger batterie . Consulter un agent de soutien technique.
Vibrations/bruits excessifs.	Appareil défectueux.	Consulter un agent de soutien technique.
	Bobine du fil coupant est mal enroul.	Rebobiner le fil. Voir " Changement de la bobine du cordon de coupe"
Le délai de coupe par charge de batterie est trop court.	Batterie inutilisée pour une longue période ou chargée dans une période trop courte. Herbe trop longue. Batterie défectueuse.	Charger la batterie à pleine charge; voir aussi "COMMENT CHARGER VOTRE BLOC-PILES " . Couper en plusieurs étapes. Remplacer la batterie.

Appareil ne coupant pas.	<p>Fil brisé. Batterie partiellement déchargée.</p> <p>Moteur brisé.(régime moteur trop bas). Tiges d'herbe entremêlées autour de la tête coupante.</p>	<p>Remplacez la ligne Recharger batterie; voir aussi "COMMENT CHARGER VOTRE BLOC-PILES ' Consulter un agent de soutien technique. Retirer les herbes.</p>
Voyant lumineux de la batterie ne s'éteignant pas. Impossible de charger la batterie.	<p>Batterie mal mise. Vert-de-gris sur les contacts batterie. Batterie défectueuse.</p>	<p>Remettre correctement la batterie dans son chargeur. Nettoyer les contacts batterie (par ex. en mettant et en retirant la batterie à plusieurs reprises) ou remplacer la batterie. Remplacer la batterie</p>
Indicateur de charge de la batterie ne s'allumant pas.	<p>La prise du chargeur batterie n'est pas branchée. Socle à verrouillage, câbles principaux ou chargeur batterie défectueux.</p>	<p>Insérer (à fond) la prise principale dans le socle à verrouillage. Vérifier la tension des câbles d'alimentation principale; faites vérifier le chargeur de batterie par un agent autorisé de soutien technique après-vente.</p>
Enroulement automatique défectueuse du fil.	<p>Le fil de coupe n'est pas enroulé correctement. Le fil est mêlé. Le fil est usé.</p>	<p>Enrouler le fil manuellement, s'il ne se déroule toujours pas, retirer la bobine et le rebobiner. Remplacer par une nouvelle bobine de fil.</p>

-
- 1. MANGO AUXILIAR**

 - 2. BOTÓN DE BLOQUEO DE APAGADO**

 - 3. INTERRUPTOR DE ENCENDIDO/APAGADO**

 - 4. PAQUETE DE BATERIAS**

 - 5. GUARDA PROTECTORA DE SEGURIDAD**

 - 6. GUARDA PARA FLORES**

 - 7. CUCHILLA DEL HILO**

 - 8. TAPA DE LA BOBINA (Ver Fig. G2)**

 - 9. PESTILLO PARA EXTRACCIÓN DE LA TAPA (Ver Fig. G2)**

 - 10. BOBINA (Ver Fig. G2)**

 - 11. CABEZAL DE RECORTE (Ver Fig. G2)**

 - 12. OJAL (Ver Fig. G2)**

 - 13. BOTÓN DE ABASTECIMIENTO DEL HILO (Ver Fig. G1)**
-

No todos los accesorios ilustrados o descritos se incluyen junto con el producto estándar.

DATOS TÉCNICOS

	WG154	WG157
Voltaje nominal	20V Max* Lithium	18V
Velocidad nominal sin carga	8000-8500/min	
Diámetro de corte	10"-12"(25-30cm)	
Diámetro del hilo	0.065"(1.65mm)	
Tiempo normal de carga	3hr	
Peso de la máquina	4.2 libras(1.9kg)	

* Voltaje medido sin carga de trabajo. El voltaje inicial de la batería alcanza un máximo de 20V. El voltaje nominal es 18V.

ACCESORIOS

Cargador (WA3732)	1
Batería WA3520(WG154), WA3512.1(WG157)	1
Bobina(WA0004)	1
Guarda protectora de seguridad	1

HERRAMIENTA NECESARIA PARA EL ARMADO

Destornillador	1
-----------------------	----------

Le recomendamos que compre todos los accesorios en la tienda donde adquirió la herramienta. Use accesorios de buena calidad una marca bien conocida. Seleccione los que más convengan al trabajo que intenta hacer. Consulte el empaque de los accesorios para obtener más detalles. El personal de la tienda también puede ayudarle y aconsejarle.

INSTRUCCIONES DE SEGURIDAD

 **¡ADVERTENCIA!** Cuando se emplean herramientas eléctricas para jardinería, siempre deben seguirse ciertas pautas básicas de seguridad a fin de reducir el riesgo de incendio, descarga eléctrica o lesión seria, incluyendo las siguientes:

 **¡ADVERTENCIA! Lea y comprenda todas las instrucciones.**

 **ADVERTENCIA: Este producto podría contener plomo, ftalato y otros químicos identificados por el Estado de California como causantes de cáncer, defectos congénitos y otras lesiones reproductivas. Lávese las manos después de utilizar.**

PARA TODAS LAS HERRAMIENTAS

- 1) Evite ambientes peligrosos. No utilice las herramientas en lugares húmedos o mojados.
- 2) No trabaje bajo la lluvia.
- 3) Mantenga alejados a los niños. Todos los visitantes deben mantenerse a distancia del área de trabajo.
- 4) Vístase apropiadamente. No use ropas sueltas o alhajas, ya que pueden quedar atrapadas en las piezas móviles. Cuando se trabaja al aire libre se recomienda el uso de guantes de goma y calzado resistente. Emplee protección adecuada para contener el cabello largo.
- 5) Utilice gafas de seguridad. Emplee siempre máscara para la cara o máscara anti-polvo en operaciones donde se emite mucho polvo.
- 6) Utilice la herramienta correcta. Emplee la herramienta únicamente para la finalidad para la cual fue diseñada.
- 7) No fuerce la herramienta. Hará un trabajo mejor y más seguro a la velocidad para la cual fue diseñada.
- 8) No se extralimite. Manténgase firme y con buen equilibrio en todo momento.
- 9) Permanezca alerta. Ponga siempre atención en lo que está haciendo. Utilice el sentido común. No opere la herramienta

cuando esté cansado.

- 10) Guarde las herramientas que no usa en lugares cerrados. Cuando no se encuentran en uso, las herramientas deben guardarse en un lugar seco, elevado o cerrado con llave, lejos del alcance de los niños.
- 11) Mantenga la herramienta con cuidado. Conserve los bordes cortantes limpios y bien afilados, a fin de obtener el mejor rendimiento y reducir los riesgos de lesiones. Siga las instrucciones para la lubricación y el cambio de accesorios. Examine periódicamente el cable de la herramienta y si está dañado hágalo reparar por un agente autorizado. Examine periódicamente los prolongadores y sustitúyalos si están dañados. Mantenga los mangos secos, limpios y libres de aceite y grasa.
- 12) Verifique las piezas dañadas. Las guardas protectoras u otras partes dañadas deben verificarse cuidadosamente antes de cualquier uso futuro de la herramienta, a fin de determinar si funcionarán correctamente y realizarán la función prevista. Compruebe que las piezas móviles se encuentren alineadas y correctamente ajustadas, que no haya rotura de piezas, de montaje o cualquier otra condición que pueda afectar su funcionamiento. Una guarda protectora u otra pieza que se encuentre dañada debe ser reparada o sustituida correctamente en un centro de servicio autorizado, a menos que en este manual de instrucciones se indique lo contrario.

CONSERVE ESTAS INSTRUCCIONES

INSTRUCCIONES ADICIONALES DE SEGURIDAD PARA BORDEADORA DE CÉSPED A BATERÍAS

1. El manual de instrucciones de cualquier aparato de jardinería que funcione con baterías debe contener las siguientes instrucciones u otras equivalentes:
 - 1) No cargue el artefacto en la lluvia, o en lugares húmedos.
 - 2) No use artefactos a batería bajo la lluvia.

- 3) Si se sustituyen las baterías, deberán reemplazarse todas a la vez. La mezcla de baterías nuevas y descargadas podría elevar la presión de las células internas y provocar la ruptura de la(s) batería(s) de descarga. (Aplicable a productos que empleen más de una batería principal sustituible de forma independiente).
- 4) Durante la inserción de las baterías en este producto debe respetarse la polaridad o dirección correcta. Si se insertan las baterías en dirección opuesta podría producirse una fuga o explosión. (Aplicable a productos que empleen más de una batería principal sustituible de forma independiente.)



EXTRAIGA SIEMPRE LA BATERÍA ANTES DE AJUSTAR LA POSICIÓN DEL CABEZAL DE LA BORDEADORA

2. El manual de instrucciones de cualquier aparato que funcione con baterías y emplee una batería desmontable o independiente debe contener las siguientes instrucciones u otras equivalentes:
 - 1) Use únicamente el siguiente tipo y tamaño de baterías: WA3520 (WG154), WA3512.1 (WG157)
 - 2) No tire las baterías al fuego. Pueden llegar a explotar. Consulte los códigos locales para obtener instrucciones especiales de desecho o comuníquese al Call2Recycle 1-800-822-8837.
 - 3) No abra ni mutile las baterías. El electrolito que se puede liberar es corrosivo y puede provocar daños a los ojos o la piel. Puede ser tóxico si se traga.
 - 4) Tenga cuidado al manipular la batería para no hacer un cortocircuito con materiales conductores como anillos, brazaletes y llaves. La batería o el conductor pueden recalentarse y causar quemaduras.
3. El manual de instrucciones de una herramienta de jardín de funcionamiento a batería que utiliza una alimentación de batería de celda húmeda ventilada

diseñada para su carga inicial o periódica por parte del usuario deberá incluir el término "PRECAUCIÓN" seguido del siguiente mensaje o similar:

CONSERVE ESTAS INSTRUCCIONES

REGLAS DE SEGURIDAD ADICIONALES PARA LA CORTADORA DE CÉSPED

1. Mantenga las guardas en su ubicación y en condiciones de funcionamiento.
2. NO utilice este producto SIN la guarda instalada.
3. Mantenga las manos y pies alejados del área de corte.
4. No utilice líneas más gruesas que las recomendadas en este manual.
5. No utilice materiales de línea de otro tipo, como cable de metal, cuerda o elemento similar.

CONSERVE ESTAS INSTRUCCIONES

ADVERTENCIAS DE SEGURIDAD GENERAL PARA EL PAQUETE DE BATERÍA

- 1) **ADVERTENCIA: Riesgo de incendio y quemaduras. No desarmar, calentar por encima de los 100°C (212°F), ni incinerar. No exponga las celdas o baterías al calor o fuego. Evite guardar a la luz directa del sol.**
- 2) **Deseche las baterías usadas de inmediato. Cuando deseche las celdas o baterías secundarias, mantenga las celdas o baterías de sistemas electroquímicos diferentes separadas entre sí.**
- 3) **Mantenga las baterías fuera del alcance de los niños y en el paquete original hasta que estén listas para usar.**
- 4) **Nunca se lleve las baterías a la boca. Si se tragan, contacte a su médico o al centro de control de envenenamiento local.**
- 5) **PRECAUCIÓN - La batería usada en este dispositivo puede presentar riesgo de incendio o quemadura química si se manipula en forma incorrecta. Reemplace la batería con (WORX) solamente. El uso de otra**

batería puede presentar riesgo de incendio o explosión.

- 6) **Advertencia: no use un paquete de batería o dispositivo visiblemente dañado según corresponda.**
- 7) **Advertencia: no modifique ni intente reparar el dispositivo o batería según corresponda.**
- 8) LA BATERÍA DEBE RECICLARSE
- 9) **Evite cortocircuitos de celda o batería. No guarde las celdas o baterías en forma peligrosa en una caja o cajón donde puedan hacer cortocircuito entre sí o con materiales conductivos.**
- 10) **No someta las celdas o baterías a descargas mecánicas.**
- 11) **Mantenga las celdas y baterías limpias y secas.** Limpie las terminales de batería o celda con un paño seco y limpio si se ensucian.
- 12) **No mantenga en carga las celdas y baterías secundarias cuando no estén en uso.**
- 13) **Conserve la información de la batería y celda originales para referencia futura.**
- 14) No use cargadores que no sean los específicamente suministrados para uso con el equipo. Las celdas y baterías secundarias se deben cargar antes del uso. Siempre use el cargador correcto y consulte las instrucciones del fabricante o el manual del equipo para saber las instrucciones correctas de carga.
- 15) Cuando sea posible quite la batería del equipo cuando no esté en uso.

CONSERVE ESTAS INSTRUCCIONES

SÍMBOLOS



Para reducir el riesgo de lesiones, el usuario deberá leer el manual de instrucciones



Li-Ion

Batería de iones de litio.
Recolección por separado. La batería deberá reciclarse



Li-Ion



Bordeado



Desmalezado

call2recycle®

POSITEC Inc. ha establecido una asociación con la empresa RBRC para el reciclaje de todas las baterías Positec que posean el sello RBRC-call2recycle. Para contribuir con la protección del medio ambiente, no deseche las baterías como residuos normales. Después de que haya finalizado el ciclo de vida útil de la batería, comuníquese al 1-800-822-8837 para acceder al servicio gratuito que realizará el desecho correcto de la batería.



ENSAMBLE

1. ARMADO DEL MANGO PRINCIPAL (Ver Fig. A)

Alinee e inserte el eje en el alojamiento superior hasta que escuche un chasquido. Asegúrese de que las ranuras coincidan de forma correcta. (Ver Fig. A).

NOTA: Asegúrese de que el eje y el alojamiento estén asegurados firmemente en su posición. No intente extraer estas piezas después de la conexión.

2. CONEXIÓN DE LA GUARDA DE SEGURIDAD (Ver Fig. B1, B2)

Deslice la guarda de seguridad sobre el cabezal de corte empleando las ranuras del cabezal. Alinee la guarda de tal forma que se deslice por las ranuras ubicadas en el cabezal de la podadora. Ajuste la guarda de seguridad con el tornillo suministrado, localizado en el interior de la guarda.

INSTRUCCIONES DE FUNCIONAMIENTO

 **ADVERTENCIA:** Tanto el cargador como el pack de batería están diseñados para operar conjuntamente, de modo que no debe utilizarse ningún otro dispositivo. Nunca inserte objetos metálicos en las conexiones del cargador o del pack de batería, pues incurriría en peligro de avería eléctrica.

1. ANTES DE USAR SU DESMALEZADORA INHALÁMBRICA

Su batería está DESCARGADA y debe cargarla antes de usarla.

El cargador de batería suministrado está diseñado para la batería de Li-Ion instalada en la herramienta. No utilice otro cargador de baterías.

2. CARGA DEL PACK DE BATERÍA

La batería de Li-Ion está protegida contra descargas excesivas. Cuando la batería está agotada, la herramienta se desconecta a través de un circuito de protección: El soporte

de la herramienta deja de girar. En un ambiente caluroso o luego de mucho uso, la batería puede calentarse demasiado como para aceptar carga. Permita que se enfríe antes de cargarla.

3. PARA EXTRAER O INSTALAR LA BATERÍA (Ver Fig. C1, C2)

Presione la traba de liberación de la batería y extráigala de la herramienta. Luego de la recarga, inserte la batería en el puerto de la batería de la bordeadora (Fig. C1). Basta con deslizarla y ejercer una leve presión.

NOTA: Al extraer la batería, sujétela firmemente para evitar posibles accidentes.

4. INTERRUPTOR DE SEGURIDAD DE ENCENDIDO/APAGADO (Ver Fig. D)

Su interruptor se encuentra trabado para prevenir el arranque accidental. Presione el botón de traba (2), luego el botón de encendido/apagado (3) y suelte el botón de traba. Su interruptor se encuentra ahora en posición de encendido. Para apagar la herramienta simplemente suelte el interruptor de encendido/apagado.

 **ADVERTENCIA:** La cabeza de corte continúa girando luego de haber apagado la bordeadora. Espere a que se detenga y luego suelte la herramienta.

FUNCIONAMIENTO

 **ADVERTENCIA:** Siempre use protección ocular y ropa resistente a fin de evitar golpes de piedras o desechos que podrían causarle lesión ocular u otras heridas serias. Utilice ambas manos para manejar la bordeadora y mantenga la unidad por debajo del nivel de la cintura. Trabaje únicamente de derecha a izquierda para asegurarse de que los desechos son arrojados lejos de Ud. Para un desmalezado y bordeado óptimos sin perder su comodidad, mantenga el cabezal de corte paralelo al suelo cuando efectúe desmalezado (perpendicular en operación de bordeado). Durante el desmalezado, asegúrese de mantener suficiente distancia entre el hilo de corte y el suelo.

⚠ ADVERTENCIA: Asegúrese de que la línea se extienda antes de la utilización de la herramienta. Cerciórese de que el motor se encuentre a máxima velocidad antes del desmalezado.

⚠ ADVERTENCIA: Emplee únicamente hilo de corte de 0.065" (1.65 mm) mm de diámetro. Otros tamaños no serán abastecidos apropiadamente en el cabezal de corte y podrían causar lesiones serias. Nunca emplee otros materiales tales como alambre, cordón o sogas, ya que podrían romperse durante la operación de corte y causar lesiones serias.

PROTECTOR DE FLORES (Ver Fig. E)

Presione Protector de Flores (6) hacia dentro y hacia fuera antes de comenzar a cortar, como se muestra en la Figura E. Asegúrese de que la guarda espaciadora queda bloqueada con firmeza.

DESMALEZADO (Ver Fig. E1)

Coloque el cabezal de la bordeadora tal como se muestra en la Fig. E1 para realizar el recorte.

Mantenga la parte inferior del cabezal de la bordeadora justo por encima del suelo y en un ángulo. Permita que sólo la punta de la línea haga contacto. No fuerce la línea de la bordeadora hacia el área de trabajo.

BORDEADO (Ver Fig. E2, E3, E4)

⚠ EXTRAIGA SIEMPRE LA BATERÍA ANTES DE AJUSTAR LA POSICIÓN DEL CABEZAL DE LA BORDEADORA

Para el bordeado, coloque el cabezal de la bordeadora como se muestra en la Fig. E 2. Para girar el cabezal de la bordeadora hacia el bordeado, sostenga en primer lugar el eje de la bordeadora como se muestra en la Fig. E 3. A continuación, utilice la otra mano para sujetar el cabezal de la bordeadora. Presione y gire 180 grados y luego suelte. La bordeadora quedará bloqueada automáticamente en la posición de bordeado—
Fig. E4

Nota: El cabezal de la bordeadora sólo girará en una dirección.

Tome mayores precauciones cuando se

encuentre en operación de bordeado, ya que ciertos objetos podrían ser arrojados desde el hilo de corte.

AJUSTE DE LA ANCHURA DE CORTE (Consulte la Fig. F)

⚠ Para evitar lesiones, extraiga SIEMPRE la batería ANTES de instalar piezas o limpiar la cortadora de césped o realizar algún ajuste.

La cortadora de césped posee una hoja de corte en línea ajustable. La configuración de fábrica está establecida en una anchura de corte de 10". Para ajustar en una anchura de corte de 12", afloje el tornillo de la hoja y gire la hoja de corte en línea 180°, a continuación, apriete el tornillo de la hoja.

SISTEMA AUTOMÁTICO DE ABASTECIMIENTO DEL HILO

Cuando se enciende la cortadora se abastece una pequeña longitud de hilo.

Se escuchará un golpeteo durante unos segundos. Esto es normal y se produce cuando la cuchilla corta el hilo. Una vez que el hilo ha sido cortado a la longitud correcta, el golpeteo se detendrá y el motor de la bordeadora alcanzará la velocidad máxima. Para abastecer mayor longitud de hilo, detenga completamente la máquina y luego vuelva a arrancarla, dejando que el motor alcance la máxima velocidad. Reitere esta operación hasta escuchar el golpeteo producido por el corte del hilo.

ABASTECIMIENTO MANUAL DEL HILO (Ver Fig. G1)

⚠ EXTRAIGA SIEMPRE LA BATERÍA ANTES DE AJUSTAR LA POSICIÓN DEL CABEZAL DE LA BORDEADORA

Apague la podadora y extraiga la batería. Presione y afloje el botón de abastecimiento manual de hilo (13) mientras tira suavemente de los hilos hasta que estos lleguen a la cuchilla.

Cuando se ha abastecido la longitud requerida de hilo, tire suavemente del segundo hilo (no es necesario presionar nuevamente el botón de abastecimiento manual). Si el hilo se extiende más allá de la cuchilla, se ha

suministrado demasiado.

En tal caso, retire la tapa de la bobina y mueva la bobina en sentido counter-horario hasta lograr la longitud de hilo deseada.

EXTRACCIÓN DE LA CUBIERTA DE LA TAPA DE LA BOBINA (Ver Fig. G2)

Mantenga presionados los dos pestillos de liberación de la tapa (9).

Aleje la cubierta de la tapa de la bobina del cabezal de corte.

Mantenga limpia la cubierta de la tapa de la bobina y el interior del cabezal de corte.

Para volver a colocar la cubierta de la tapa de la bobina, presiónela firmemente hacia el soporte de la bobina.

Asegúrese de que esté instalada de forma correcta intentándola extraer sin presionar los pestillos de liberación de la tapa.

REEMPLAZO DE LA LÍNEA DE CORTE Y BOBINA (Ver Fig. H).

EXTRAIGA SIEMPRE LA BATERÍA ANTES DE AJUSTAR LA POSICIÓN DEL CABEZAL DE LA BORDEADORA

- Extraiga la cubierta de la tapa de la bobina
- Para su comodidad, se recomienda adquirir bobinas de reemplazo con la línea de corte preinstalada.
- Apague la podadora y extraiga la batería. Extraiga la cubierta de la tapa de la bobina.
- Primeramente saque la tapa y retire la bobina vieja.
- Coloque la bobina nueva dentro de la tapa, **asegurándose de alinear la bobina con los ojales de la bordeadora.** Abastezca hilo a través del ojal y luego repita el procedimiento con el segundo hilo.
- Suelte hilo del taco y abastezca hilo a través del ojal.
- Reinstale la tapa.

BOBINADO MANUAL DE LA LÍNEA (Ver Fig. I1-I3)

Tome aproximadamente 3 metros de hilo e inserte 1.65mm dentro de uno de los orificios de la parte superior de la bobina. Enrolle el hilo en la dirección de las flechas sobre la parte superior de la bobina.

Siempre enrolle 4"(100mm) el hilo

comenzando por la parte superior de la bobina.

Debe ponerse especial cuidado en asegurarse de que el hilo esté prolijamente enrollado alrededor de la bobina. De lo contrario, se deteriorará la eficiencia del abastecimiento automático de hilo.

Luego instale la bobina tal como se describe más arriba en " Reemplazo de la línea y bobina de recorte "

CÓMO GUARDAR SU BORDEADORA DE CESPED

Extraiga siempre la batería de la bordeadora después de utilizarla.

Almacene en un lugar seco donde la bordeadora y la batería estén protegidas contra los daños.

MANTENIMIENTO

Luego del uso, desconecte la máquina del tomacorriente y verifique si hay daños.

Inspeccione siempre el producto antes de utilizarlo para comprobar si posee algún daño. Nunca utilice el producto si se encuentra dañado.

Su herramienta eléctrica no requiere de lubricación ni mantenimiento adicional. No posee piezas en su interior que puedan ser reparadas por el usuario. Las cortadoras eléctricas deben ser reparadas exclusivamente por personal autorizado. Utilice repuestos y accesorios recomendados únicamente por el fabricante. Nunca emplee agua o productos químicos para limpiar su herramienta. Use simplemente un paño seco. Guarde siempre su herramienta en un lugar seco y fuera del alcance de los niños. Mantenga limpias las ranuras de ventilación del motor. Mantenga todos los controles de funcionamiento libres de polvo.

SOLUCIÓN DE PROBLEMAS

La siguiente tabla incluye comprobaciones y acciones que puede realizar si la herramienta no funciona de forma correcta. Si éstas no identifican y corrigen el problema, póngase en contacto con el servicio de atención al cliente

ADVERTENCIA: Apague la herramienta y extraiga la batería antes de efectuar la resolución de problemas.

Problemas	Posibles causas	Acción correctiva
La podadora no funciona.	Batería descargada. Batería demasiado caliente/fría. Motor dañado. Cableado interno de la herramienta dañado.	Vuelva a cargar la batería; consulte también " CÓMO CARGAR EL PACK DE BATERÍA ." Espere a que la batería se enfríe/caliente. Póngase en contacto con un agente de servicio técnico. Póngase en contacto con un agente de servicio técnico.
La podadora funciona de forma intermitente.	Motor dañado. Batería no cargada totalmente. Interruptor de encendido/apagado dañado.	Póngase en contacto con un agente de servicio técnico. Vuelva a cargar la batería . Póngase en contacto con un agente de servicio técnico.
Vibraciones/ ruidos excesivos.	Herramienta defectuosa. Bobina de línea no bobinada de forma correcta.	Póngase en contacto con un agente de servicio técnico.Rebobine la línea. Consulte "Colocación del conjunto de la bobina y línea".
El tiempo de corte por carga de la batería es demasiado bajo.	No se utilizó la batería durante un período de tiempo extenso o se la cargó sólo durante poco tiempo. Césped demasiado alto. Batería defectuosa.	Cargue por completo la batería; consulte también " CÓMO CARGAR EL PACK DE BATERÍA ." Realice el corte por etapas. Reemplace la batería.
La herramienta no corta.	Línea dañada. Batería no cargada totalmente. Motor dañado. (velocidad demasiado lenta). Césped enredado alrededor del cabezal de corte.	Reemplace la línea. Vuelva a cargar la batería; consulte también " CÓMO CARGAR EL PACK DE BATERÍA ." Póngase en contacto con un agente de servicio técnico. Extraiga el césped.
Encendido continuo del indicador de carga de la batería 18. No es posible efectuar el procedimiento de carga.	Batería no colocada (de forma correcta). Contactos de la batería sucios. Batería defectuosa.	Coloque correctamente la batería en el cargador de baterías. Limpie los contactos de la batería (por ejemplo, colocando y extrayendo varias veces la batería) Reemplace la batería. Reemplace la batería..

<p>El indicador de carga de la batería 18 no se enciende.</p>	<p>Cargador de baterías no enchufado(de forma correcta). Tomacorriente, cable de alimentación o cargador de baterías dañado.</p>	<p>Inserte el enchufe (por completo) en el tomacorriente. Compruebe la tensión de la alimentación. Haga revisar el cargador de baterías por un agente de postventa autorizado.</p>
<p>La alimentación automática no funciona.</p>	<p>Bobina de línea no bobinada de forma correcta. Línea enredada. La línea se encuentra agotada.</p>	<p>Alimente manualmente la línea. Si continúa sin poder realizarse la alimentación, extraiga la bobina y rebobine la línea. Reemplace por una nueva bobina de línea.</p>

WORX
it's your nature

Designed in Italy. Made in China
Conçu en Italie. Fabriqué en Chine
Diseñado en Italia. Fabricado en China

Copyright © 2013, Positec. All Rights Reserved.
2CGT11BPK11000A0