

# EURO-TRAY HINGE

## Installation Instructions

*Inspect all parts and read all instructions prior to beginning assembly and installation.*

### Parts Included

#### A. Hinges

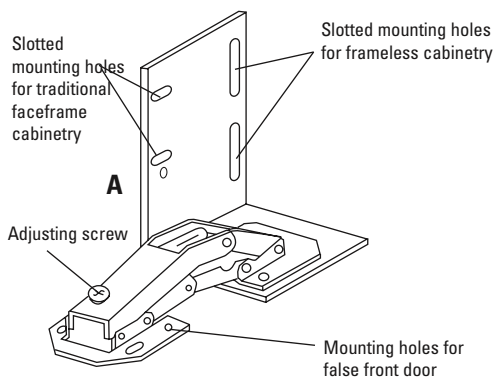

### Tools Required

- Phillips head screwdriver
- Drill with 1/16" (1.5mm) bit for drilling pilot holes
- Tape measure or ruler
- Pencil

### Product Assemblies

ET-H-N

**Important Note:** This package includes a right-hand and a left-hand hinge. Before installing, move the hinge to its full open position by backing out the adjusting screw. After installation, use this screw to limit the opening angle range from 40-degrees to 90-degrees. Turn the screw clockwise to close the hinge.

**Step 1** Remove false drawer panel from cabinet. Hold false drawer panel in place over cabinet opening. With pencil inside the cabinet, mark the top, sides and bottom of the cabinet opening on the back of the false drawer panel. The lower overhang of the false drawer panel must not be greater than 3/4" for full opening clearance.

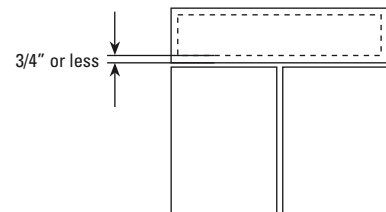

step 1

**Step 2** Lay false panel front side down on worksurface, and place opened hinges against the backside of false panel, towards the bottom edge. Be sure to locate hinges on the inside of the pencil marks made in step 2. Mark hinge screw hole attachment with pencil. Remove hinges, and drill pilot holes, taking care not to drill completely through the thickness of the false drawer panel. Attach hinges with provided screws.

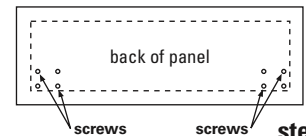

step 2

**Step 3** For traditional faceframe cabinets, locate the bracket 1/8" back from the front edge of the cabinet face frame. Fasten in place using screws (provided) through the front horizontal slots. One screw can be positioned in the hole located below the slots for extra stability once the hinge has been adjusted into the correct position. For frameless or European style cabinetry, locate the bracket with the large slots over the pre-drilled system 32 holes, and flush against the stretcher rail. Fasten in place using screws (provided) through the two vertical slots.

**Step 4** Close the false drawer panel and check alignment. If needed, adjust the panel alignment by loosening the screws and repositioning. Hinge installation is complete.

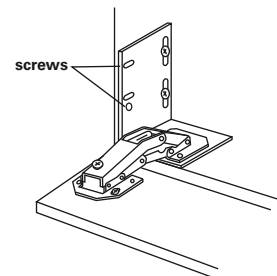

step 3



**Real Solutions**  
For Real Life.™

**KNAPE & VOGT MANUFACTURING COMPANY**

2700 Oak Industrial Dr. NE • Grand Rapids, MI 49505-6083  
800.253.1561 • 616.459.3311 • Fax 877.636.3290 • www.kv.com

RN-220EFS 09/04

© 2003 Knappe & Vogt Manufacturing Company. All rights reserved.

## Liste des pièces

### A. Charnières

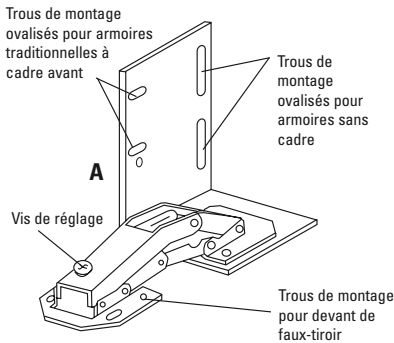

## Lista de partes

### A. Bisagras

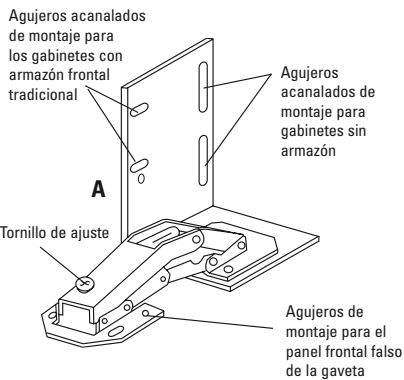

## Outils indispensables

- Tournevis cruciforme
- Perceuse avec mèche de 1,5 mm (1/16 in.) pour le perçage d'avant-trous
- Mètre en ruban ou règle
- Crayon

## Herramientas necesarias

- Destornillador Phillips
- Taladro con una broca de 1.6mm para taladrar los agujeros pilotos
- Cinta métrica o regla
- Lápiz

## Assemblages

### Ensamblaje de productos

ET-H

## NOTICE DE MONTAGE

### Charnières à plaquer Euro-Tray

*Inspectez toutes les pièces et lisez toutes les instructions avant de procéder à l'assemblage et à l'installation.*

**Remarque importante :** Ce paquet comprend une charnière côté gauche et une charnière côté droit. Avant montage, ouvrez complètement la charnière en dévissant la vis de réglage. Après montage, utilisez la vis de réglage pour limiter l'angle d'ouverture entre 40° et 90°. Serrez la vis dans le sens horaire pour fermer la charnière.

### Étape 1

Déposez le devant du faux tiroir de l'armoire. Maintenez en place le faux-tiroir couvrant l'ouverture de l'armoire. De l'intérieur de l'armoire, tracez au crayon un repère indiquant le haut, le bas et les côtés de l'ouverture de l'armoire sur le dos du panneau-façade du faux-tiroir. Le débord inférieur du panneau-façade du faux tiroir ne doit pas excéder 19 mm (3/4 in.) pour obtenir une distance d'ouverture optimale.

### Étape 2

Couchez le panneau-façade du faux-tiroir sur une surface de travail, devant tourné vers le bas et placez les charnières ouvertes sur le dos du panneau-façade, à proximité du bord inférieur. Vérifiez que les charnières se trouvent en-deça des repères tracés au crayon à l'étape 2. Marquez au crayon l'emplacement du trou de vis de la charnière. Retirez les charnières et percez des avant-trous, en veillant à ne pas percer au travers du panneau-façade du faux-tiroir. Fixez les charnières en place à l'aide des vis fournies.

### Étape 3

Pour les armoires traditionnelles à cadre avant, positionner le support 3,2 mm (1/8 po) en retrait du bord avant du cadre avant de l'armoire. Fixer en place en vissant les vis (fournies) dans les fentes horizontales avant. Une vis peut être positionnée dans le trou situé en dessous des fentes, pour plus de stabilité après avoir ajusté la charnière dans la position correcte. Pour les armoires sans cadre ou de type dit européen, positionner le support à fentes larges sur l'assemblage à 32 avant-trous et tout contre le rail d'écartement. Fixer en place en vissant les vis (fournies) dans les deux fentes verticales.

### Étape 4

Fermez le panneau-façade du faux-tiroir et vérifiez l'alignement. Réglez selon le besoin l'alignement en desserrant les vis et en ajustant le positionnement. L'installation des charnières est terminée.

## INSTRUCCIONES DE INSTALACIÓN

### Bisagra para Euro-Bandeja

*Inspeccione todas las piezas y lea todas las instrucciones antes de comenzar con el armado y la instalación.*

**Nota Importante:** Este paquete incluye la bisagra derecha y la izquierda. Antes de instalar, abra la bisagra a la posición completamente abierta al sacar el tornillo de ajuste. Después de instalación, use este tornillo para limitar el ángulo de apertura a quedar entre 40 y 90 grados. Gire el tornillo en el sentido de las agujas del reloj para cerrar la bisagra.

### Paso 1

Saque el panel de la gaveta falsa del gabinete. Sujete el panel de la gaveta falsa en el lugar apropiado por encima de la abertura del gabinete. Con el lápiz adentro del gabinete, marque la parte superior, los lados y la parte inferior de la abertura del gabinete en la parte posterior del panel de la gaveta falsa. El saliente inferior del panel de la gaveta falsa no debe ser mayor de 1.9 cm. para permitir un despeje adecuado para apertura completa.

### Paso 2

Acueste la parte frontal del panel boca abajo en la superficie de trabajo, y coloque las bisagras abiertas contra la parte posterior del panel falso, hacia el borde inferior. Asegúrese de colocar las bisagras en la parte interior de las marcas con lápiz hechas en el paso 2. Marque agujero de tornillo para la conexión de la bisagra con lápiz. Saque bisagras, y taladre los agujeros pilotos, teniendo cuidado de no taladrar completamente a través del grosor del panel de la gaveta falsa. Conecte bisagras con tornillos provistos.

### Paso 3

Para los gabinetes tradicionales con armazones frontales, debe posicionar la abrazadera a 3.18 mm. del borde frontal del armazón frontal del gabinete. Sujete en el lugar apropiado usando los tornillos (provistos) a través de las ranuras horizontales frontales. Podrá posicionar un tornillo en el agujero que se encuentra por debajo de las ranuras para mayor estabilidad una vez que se ajuste la bisagra en la posición correcta. Para los gabinetes sin armazón o del estilo europeo, debe posicionar la abrazadera con las ranuras grandes por encima del sistema de 32 agujeros taladrados, y a ras con la barra ensanchadora. Sujete en el lugar apropiado usando los tornillos (provistos) a través de las dos ranuras verticales.

### Paso 4

Cierre el panel de la gaveta falsa y revise alineación. De ser necesario, ajuste la alineación del panel al soltar los tornillos para volver a posicionarlo. La instalación de la bisagra en este punto está completa.

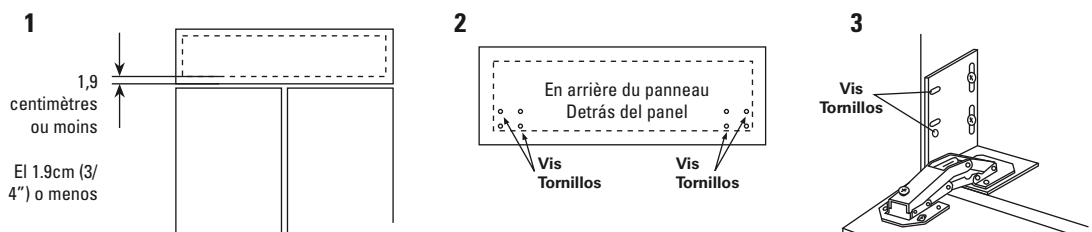

KNAPE & VOGT MANUFACTURING COMPANY

2700 Oak Industrial Dr. NE • Grand Rapids, MI 49505-6083  
800.253.1561 • 616.459.3311 • Fax 877.636.3290 •

www.kv.com

RN-220EFS 09/04