



E•Z DOWEL KIT INSTRUCTIONS FOR USE

The E•Z Dowel is a simple and straight-forward device that's easy to use. It is intended to assist you in centering and aligning dowels on stock that is nominally 5/8, 3/4 or 1 inch thick.

When doweling stock that is greater than 1 inch thick, registration may be alternated between the top and the bottom surfaces to achieve balanced doweling. (A)

Edge Doweling

1. Mark the location where the dowels are to be inserted and extend these marks 2 inches in from the edge (B).
2. Select the bushing that fits the dowel you intend to use and screw it into the long side of E-Z DOWEL using the hole that centers on the thickness of your stock (C).

Secure your work piece and attach E•Z DOWEL to the edge centering the 2" registration line in the appropriate "V" pointer (D). Drill holes for each dowel position. Assemble dry and check it out.

Right Angle Doweling

Follow instructions (1) and (2) above for the edge doweled part. For the surface doweled part, move the bushing to the corresponding location on the opposite leg of the E•Z DOWEL (E).

NOTE - Registration lines must be on the outside of the edge doweled part and on the inside of the surface doweled part (F). The meet of this joint may be flush, inset or overhung by varying the match of the opposing locator holes and further by the use of shims between the E•Z DOWEL and the registered surface.

Surface Doweling

To mount an interior shelf, such as in a bookcase, prepare the shelf as in "EDGE DOWELING", figure (B), and extend the mark over the edge of the board.

1. For 3/4" stock, clamp the shelf flat on the cabinet side with the prepared edge 1/2" above its intended location; for 5/8" stock 9/16" above, for 1" stock 3/8" above. (All stock dimensions are nominal and shelf locations are measured from the top surface.)
2. Place the E•Z DOWEL jig on its back with the thumbscrew toward you and screw the desired bushing in the right hand hole.
3. With the jig still on it's back, slide it to the edge of the clamped shelf, align the registration indicator at the top with the prepared lines on the shelf, hold the jig firmly against the shelf edge and drill, figure (G).

(As a general rule, the top edge of the jig is 15/16" above the center of the bushing hole, so you may locate a dowel anywhere you want to by referring to that dimension.)

PATENT #7,001,118

GENERAL TOOLS Mfg. Co., LLC.
80 White Street New York, NY 10013-3567
• e-mail: sales@generaltools.com • www.generaltools.com •

©2007 GENERAL TOOLS Mfg. Co., LLC.

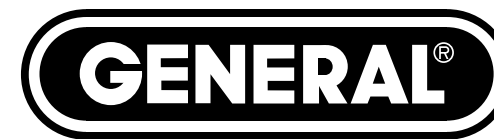

E•Z DOWEL KIT INSTRUCTIONS FOR USE

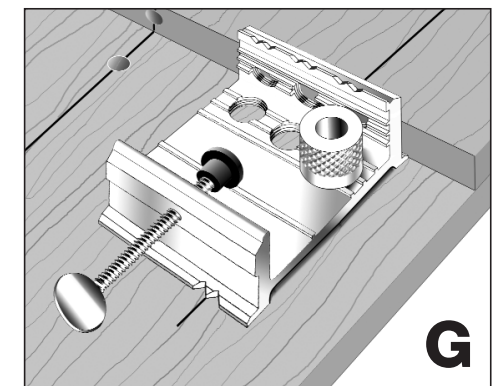
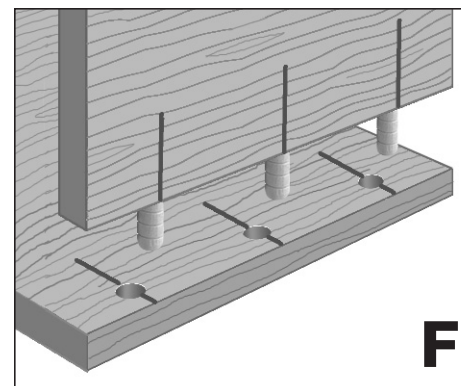
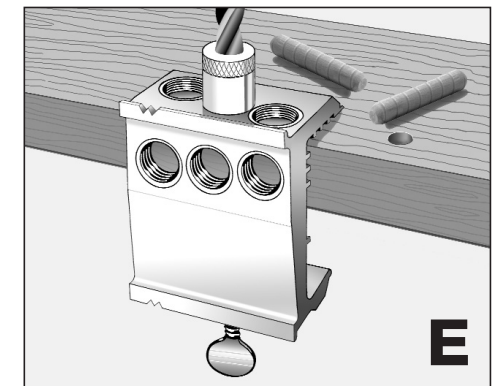
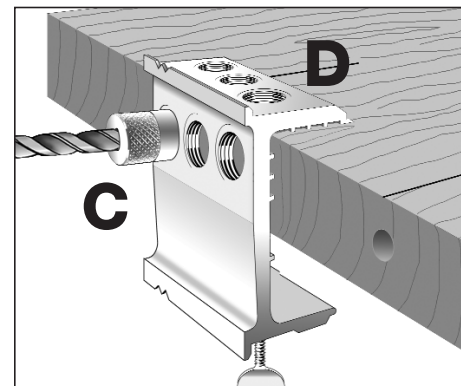
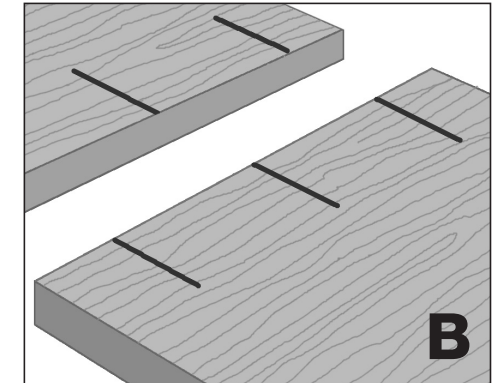
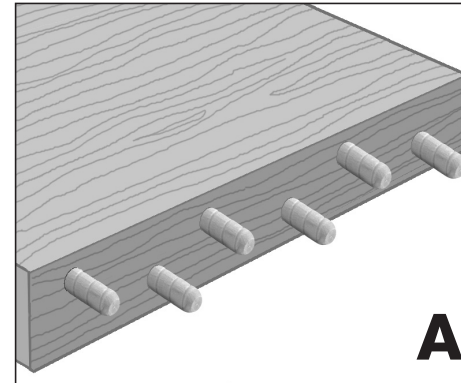



Trousse de goujonage E•Z Dowel MODE D'EMPLOI

La E•Z DOWEL avec bras pivotant est un appareil simple et facile à utiliser. Cet appareil a été conçu pour vous aider à centrer et à aligner les goujons dans les pièces de bois d'une épaisseur de 16, 19 ou 25 mm (5/8 po, 3/4 po ou 1 po).

Lorsque le bois à goujonner est d'une épaisseur supérieure à 25 mm (1 po), vous pouvez alterner l'insertion sur les surfaces supérieure et inférieure afin d'obtenir un goujonage équilibré. (A)

Goujonage sur les rebords

1. Marquez les endroits où les goujons doivent être insérés et prolongez ces marques de 50 cm (2 po) des rebords (B).
2. Choisissez le coussinet qui convient au goujon que vous voulez utiliser et vissez-le dans le côté plus long de l'appareil de goujonage E•Z DOWEL en utilisant le trou qui est au centre de l'épaisseur du bois (C).

Immobilisez le morceau de bois et attachez l'appareil de goujonage E•Z DOWEL au rebord en centrant la ligne de repérage dans le pointeur en « V » approprié (D). Percez les trous pour chaque emplacement de goujon. Assemblez les pièces sans colle et vérifiez l'assemblage.

Goujonage à angle droit

Suivez les instructions (1) et (2) ci-dessus pour le goujonage sur les rebords. Pour la partie goujonnée sur la surface, déplacez le coussinet à la position correspondante de la jambe opposée de l'appareil de goujonage E•Z DOWEL (E).

REMARQUE – les lignes de repérage doivent être sur l'extérieur de la partie goujonnée sur le rebord et à l'intérieur de la partie goujonnée sur la surface (F). Le point de connexion du joint peut être affleuré, embrevé ou projeté en variant la profondeur des trous opposés ou en utilisant des cales d'espacement entre l'appareil de goujonage E•Z DOWEL et la surface en question.

Goujonage sur la surface

Pour installer une tablette interne, tel qu'une tablette de bibliothèque, préparez la tablette tel qu'indiqué sous la rubrique « GOUJONNAGE SUR LES REBORDS » de la figure (B), et prolongez la marque sur le rebord de la planche.

1. Pour le bois de 19 mm (3/4 po), serrez la tablette à plat sur le côté du meuble, avec le rebord préparé positionné à une hauteur de 13 mm (1/2 po) au-dessus de son emplacement prévu. Pour le bois de 16 mm (5/8 po) à une hauteur de 14 mm (9/16 po), et pour le bois de 25 mm (1 po) à une hauteur de 10 mm (3/8 po) au-dessus de son emplacement prévu. (Toutes les dimensions du bois sont nominales et les emplacements de tablette sont mesurés à partir de la surface supérieure.)
2. Placez le gabarit E•Z DOWEL sur son dos, avec la vis de serrage à main dirigée vers vous, et vissez le coussinet désiré dans le trou droit.
3. Avec le gabarit toujours sur son dos, glissez-le vers le rebord de la tablette attachée, alignez l'indicateur de relevé en haut avec les lignes marquées sur la tablette. Maintenez le gabarit solidement contre le rebord de la tablette et percez le trou (figure G).

(Généralement, le rebord supérieur du gabarit est de 24 mm (15/16 po) au-dessus du centre du trou pour le coussinet, ce qui vous permet de placer un goujon à n'importe quel endroit désiré en vous référant à cette dimension.)

GENERAL TOOLS Mfg. Co., LLC. 80 White Street New York, NY 10013-3567
• e-mail: sales@generaltools.com • www.generaltools.com •

©2007 GENERAL TOOLS Mfg. Co., LLC.



Juego de Amortajadora E•Z Dowel INSTRUCCIONES PARA USAR

El E•Z es un dispositivo fácil de usar, diseñado para ayudarle a centrar y alinear espigas en madera con un espesor nominal de 16, 19 ó 25,4mm (5/8", -" ó 1").

Cuando se amortaja madera de más de 25,4mm (1"), el registro entre la superficie superior e inferior pueden alternarse para lograr un amortajamiento balanceado (A).

Amortajamiento de cantos

1. Marque las posiciones donde se deben insertar las espigas y extiéndalas 5cm (2") hacia adentro del borde (B).
2. Seleccione el buje en el que encaje la espiga a usarse y atornillelo en el lado largo de la amortajadora E•Z usando el orificio que se centra en el espesor de la madera (C).

Sujete la pieza de trabajo e instale la amortajadora E•Z Dowel en el canto centrandolo la línea de registro de 5cm (2") en la "V" señaladora apropiada (D). Taladre los orificios en las posiciones para las espigas. Pruebe si se puede ensamblar correctamente.

Amortajamiento en ángulo recto

Siga las instrucciones (1) y (2) precedentes para la parte de amortajamiento en el canto. Para amortajar en la superficie, mueva el buje a la posición correspondiente en la pata opuesta (E) de la amortajadora E•Z.

NOTA: Las líneas de registro deben quedar en el lado de afuera del canto amortajado y en el interior de la superficie amortajada (F). Esta junta puede quedar a ras, insertada o sobresaliendo variando el alineamiento de los orificios localizadores y además por el uso de cuñas entre la amortajadora E•Z y la superficie con el registro.

Amortajamiento en la superficie

Para ensamblar una repisa interior (como en un estante para libros), prepare la repisa como en "Amortajamiento de Cantos", figura (B) y extienda las marcas sobre el borde de la tabla.

1. Para maderas de 19mm (3/4") de espesor, preñe la repisa plana contra el costado del gabinete con el canto preparado 13mm (1/2") sobre la posición que se va a instalar; a 14mm (9/16") si la madera tiene 16mm (5/8") ó 10mm (3/8") si la madera tiene 25,4mm (1") de espesor.
2. Eche la amortajadora E•Z sobre su espalda con la perilla hacia usted y atornille el buje deseado en el orificio del lado derecho.
3. Con la amortajadora aún echada sobre su espalda, deslícela por el borde de la repisa prensada, alinee el indicador del registro sobre las líneas preparadas en la repisa, sujete la amortajadora firmemente contra el canto de la repisa y taladre, Figura (G).

(Como regla general, el borde superior de la amortajadora está a 24mm (15/16") por encima del centro del orificio para el buje, para que pueda colocar la espiga en cualquier lugar que desee con relación a esa dimensión.)

• e-mail: sales@generaltools.com • www.generaltools.com •
©2007 GENERAL TOOLS Mfg. Co., LLC.

