

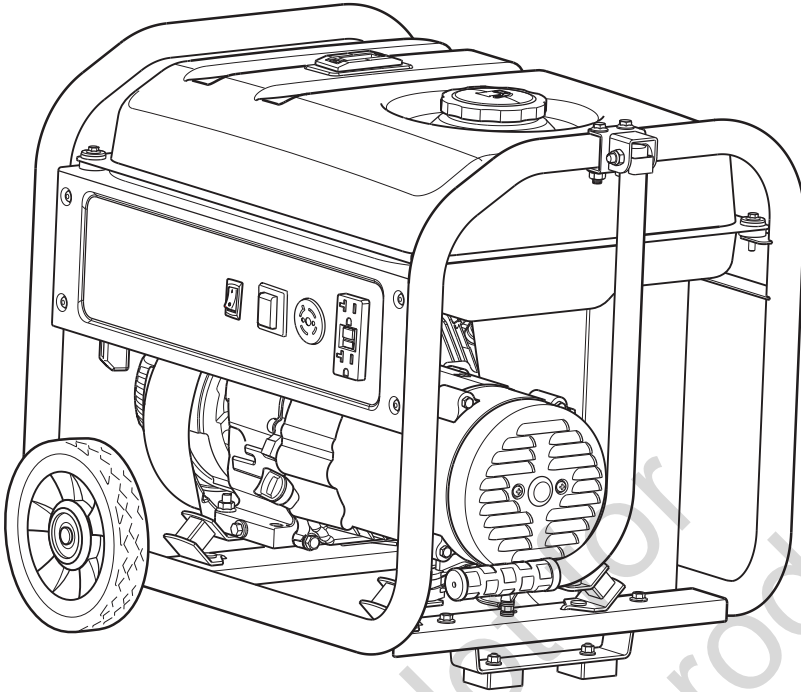

Outdoor Portable Generator Operator's Manual



Not for
Reproduction

Model Number _____

Revision _____

Serial Number _____

Date Purchased _____

Copyright © 2017. Briggs & Stratton Corporation
Milwaukee, WI, USA. All rights reserved.

800-743-4115

BRIGGSandSTRATTON.COM

Manual No. 80023475 Revision A

Equipment Description

Table of Contents







Equipment Description	2
Features and Controls	5
Operation	7
Maintenance	12
Storage	15
Troubleshooting/Specifications	16
Warranty	18

Register Your Product

To ensure prompt and complete warranty coverage, register your product online at www.onlineproductregistration.com.

Symbols and Meanings

Signal	Meaning
DANGER	Indicates a hazard which, if not avoided, <i>will</i> result in death or serious injury.
WARNING	Indicates a hazard which, if not avoided, <i>could</i> result in death or serious injury.
CAUTION	Indicates a hazard which, if not avoided, <i>could</i> result in minor or moderate injury.
NOTICE	Indicates information considered important, but not hazard-related.

Symbol	Name	Explanation
	Safety Alert Symbol	Indicates a potential personal injury hazard.
	Operator's Manual	Failure to follow warnings, instructions and operator's manual could result in death or serious injury.
	Toxic Fumes	Engine exhaust contains carbon monoxide, a poisonous gas that could kill you in minutes. You cannot smell it or see it.
	Fire	Fuel and its vapors are extremely flammable which could cause burns or fire resulting in death or serious injury. Engine exhaust could cause fire resulting in death or serious injury.
	Electric Shock	Generator could cause electrical shock resulting in death or serious injury.
	Hot Surface	Muffler could cause burns or resulting in serious injury.



WARNING! The engine exhaust from this product contains chemicals known to the State of California to cause cancer, birth defects, or other reproductive harm.



WARNING! Certain components in this product and related accessories contain chemicals known to the State of California to cause cancer, birth defects or other reproductive harm. Wash hands after handling.

Equipment Description



Read this manual carefully and become familiar with your outdoor generator. Know its applications, its limitations, and any hazards involved. Save these instructions for future reference.

The outdoor generator is an engine-driven, revolving field, alternating current (AC) generator equipped with a voltage regulator. The generator is designed to supply electrical power for operating compatible electrical lighting, appliances, tools and motor loads. The voltage regulator within the generator is designed to automatically maintain output voltage level.

The portable generator produces power that can be used for outdoor items using the extension cords provided or for first time temporary home power restoration. Before your next home power outage, install a listed transfer switch. A transfer switch is a separate device installed by a licensed electrician that allows the portable generator to be cord connected, using the locking receptacle, directly into your home's electrical system. Extension cords connected to the portable generator's control panel are not intended to be a long term solution when connected to items inside your home.

Every effort has been made to ensure that the information in this manual is both accurate and current. However, the manufacturer reserves the right to change, alter or otherwise improve the generator and this documentation at any time without prior notice.

NOTICE If you have questions about intended use, contact an authorized service dealer. This equipment is designed to be used with Briggs & Stratton authorized parts only.

This spark ignition system complies with the Canadian standard ICES-002.

System Ground

The generator has a system ground that connects the generator frame components to the ground terminals on the AC output receptacles. The system ground is connected to the AC neutral wire (the neutral is bonded to the generator frame).

Special Requirements

There may be Federal or State regulations, local codes, or ordinances that apply to the intended use of the generator. Please consult a qualified electrician, electrical inspector, or the local agency having jurisdiction.

This generator is not intended to be used at a construction site or similar activity as defined by NFPA 70-2014 (NEC) section 590.6.

To Temporarily Restore Power Using Extension Cords

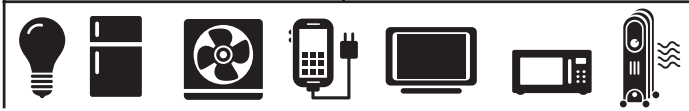

1. Only use cords marked for outdoor use rated for your loads.

Total Amperage	Minimum Gauge, Outdoor Rated	
	Up to 50 FT (15 M)	Up to 100 FT (30 M)
Up to 13A	16	14
Up to 15A	14	12
Up to 20A	12	10

2. Follow cord safety instructions.
3. Extension cords running directly into the home increase your risk of carbon monoxide poisoning through openings. Install carbon monoxide alarm(s).
4. Before your next home power outage, install a listed* transfer switch.

To Restore Home Power Using a Listed Transfer Switch

Connections to your home's electrical system must use a listed transfer switch installed by a licensed electrician. The connection must isolate the generator power from the utility power and comply with all applicable laws and electrical codes. Power your home with a 20 Amp transfer switch system.

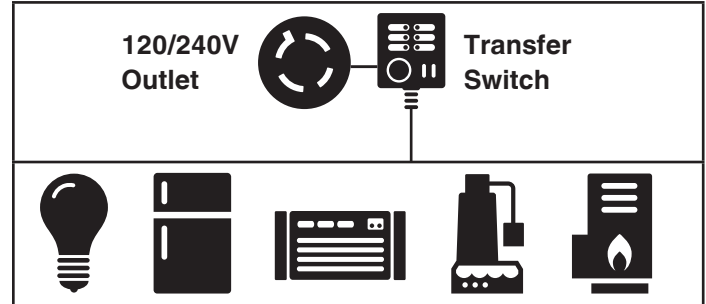

Typical Indoor Items

* Certified by a Nationally Recognized Testing Laboratory that the product complies to appropriate product safety test standards.

Equipment Description

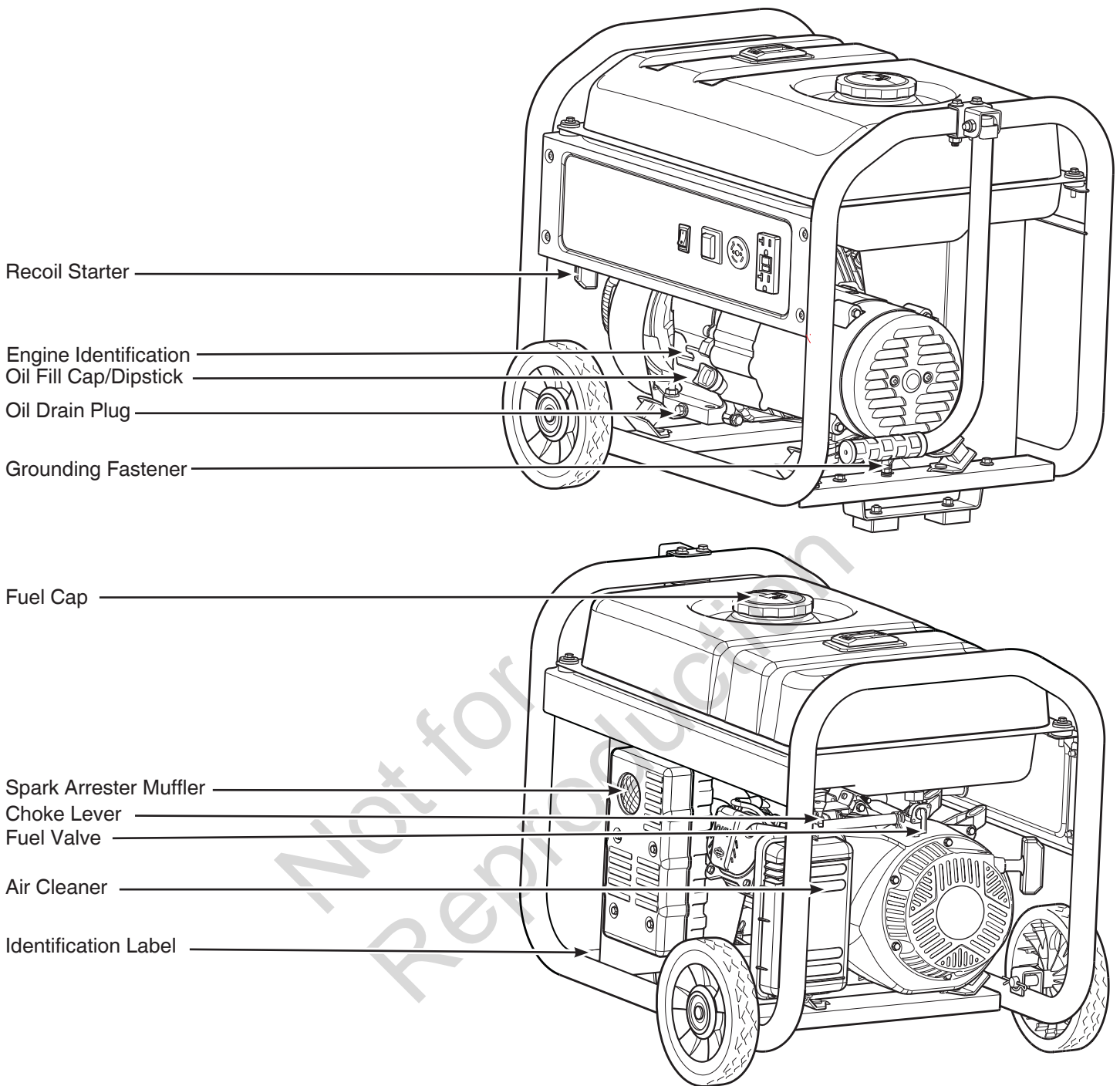

Air Cleaner — Filters engine intake air.

Choke Lever — Used when starting a cold engine.

Engine Identification — Provides model, type and code of engine.

Fuel Cap — Add unleaded fuel here.

Fuel Valve — Used to turn fuel supply on and off to engine.

Grounding Fastener — Consult your local agency having jurisdiction for grounding requirements in your area.

Identification Label — Provides model and serial number of generator.

Oil Drain Plug — Drain engine oil here.

Oil Fill Cap/Dipstick — Check and add engine oil here.

Recoil Starter — Used to start the engine manually.

Spark Arrester Muffler — Exhaust muffler lowers engine noise and is equipped with a spark arrester screen.

Features and Controls

Compare the illustrations with your generator to familiarize yourself with the locations of various controls and product warnings.

⚠ WARNING		⚠ AVERTISSEMENT
Failure to follow warnings, instructions and operator's manual could result in death or serious injury.		Ne pas respecter les avertissements, les instructions et le manuel de l'utilisateur peut entraîner des blessures graves ou la mort.
Generator could cause electrical shock. • Do not run indoors to avoid wet conditions. • Do not run in rain or wet weather.		La génératrice peut causer une décharge électrique. • Ne pas faire fonctionner à l'intérieur dans le but d'éviter les conditions humides. • Ne pas faire fonctionner sous la pluie ou un temps pluvieux.
Hot exhaust gases could cause fires. Keep at least 5 ft. (1.5 m) clearance from any combustibles or structures, including overhead.		Les gaz d'échappement chauds peuvent causer des feux. Gardez au moins un dégagement de 1,5 m (5 pi) de tout combustible ou structure, incluant les plafonds.

80026487

120 Volt AC, 20 Amp, GFCI Duplex Receptacle — Used to supply 120 Volt AC, single phase, 60 Hz power for electrical lighting, appliance, tool and motor loads.

120/240 Volt AC, 20 Amp Locking Receptacle — Used to supply 120 / 240 Volt AC, single phase, 60 Hz power for electrical lighting, appliance, tool and motor loads.



Engine Switch — Set this switch to on (I) before starting engine. Set switch to off (0) to shut off engine.

Low Oil Shutdown — This unit is equipped with a low oil protection device. Oil must be at proper level for engine to run. If the engine oil drops below a preset level, an oil switch will stop the engine. Check oil level with dipstick.

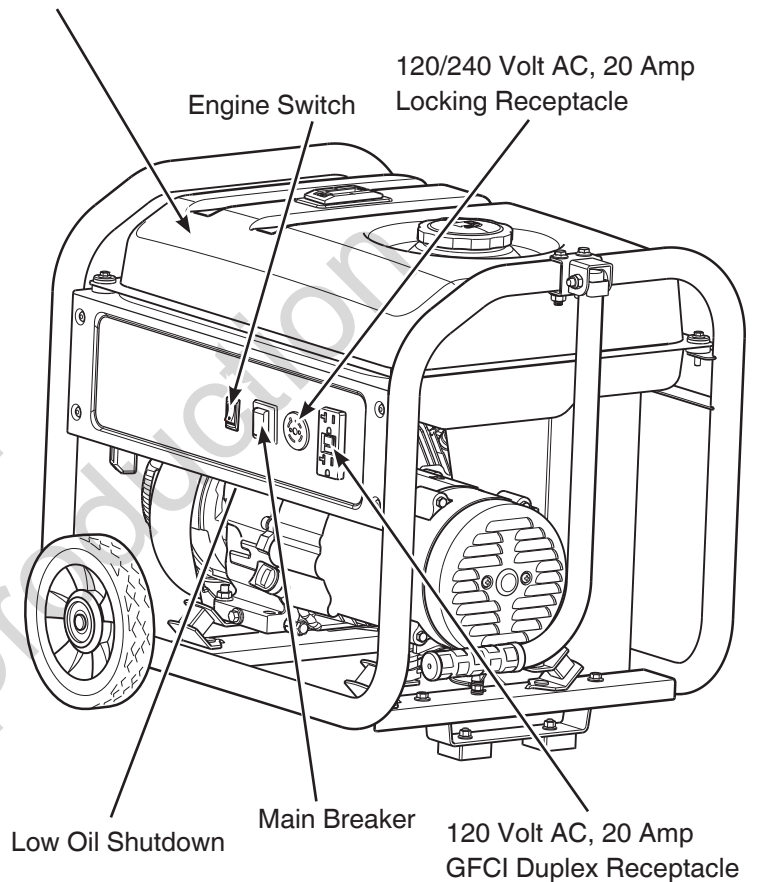
Main Breaker — The receptacles are provided with a 15 Amp rocker switch main circuit breaker to protect the generator against electrical overload.





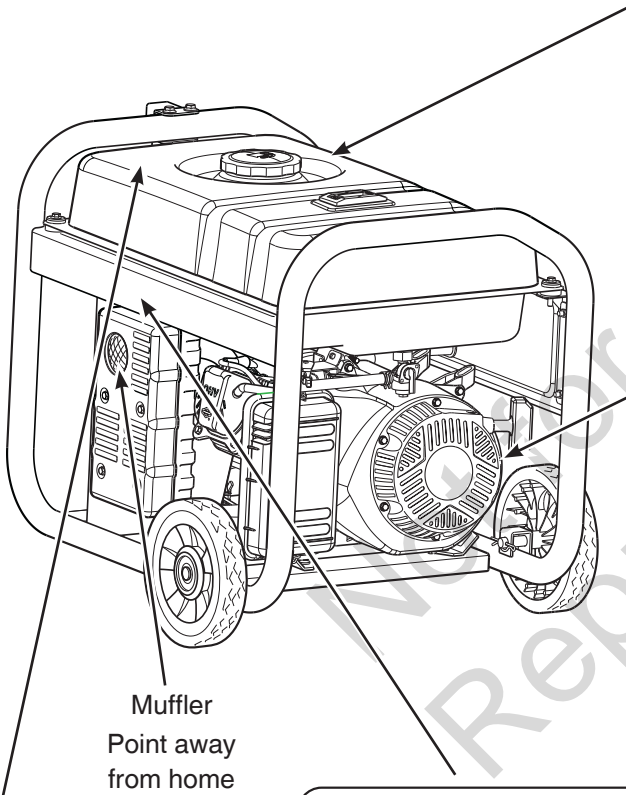

Features and Controls

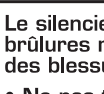
⚠ DANGER		⚠ DANGER	
<p>Using a generator indoors CAN KILL YOU IN MINUTES.</p> <p>Generator exhaust contains carbon monoxide. This is a poison you cannot see or smell.</p>		<p>Utiliser un générateur à l'intérieur peut VOUS TUER EN QUELQUES MINUTES.</p> <p>Les gaz d'échappement de la génératrice contiennent du monoxyde de carbone. Il s'agit d'un poison que vous ne pouvez ni voir ni sentir.</p>	
			
<p>NEVER use inside a home or garage, EVEN IF doors and windows are open.</p>		<p>Only use OUTSIDE and far away from windows, doors, and vents.</p>	
		<p>NE JAMAIS utiliser la génératrice dans une maison ou un garage, MÊME SI les portes et les fenêtres sont ouvertes.</p>	<p>Utilisez seulement à l'EXTÉRIEUR et loin de fenêtres, portes et événements.</p>
		80026488	



⚠ WARNING	⚠ AVERTISSEMENT
 <p>Muffler could cause burns resulting in serious injury.</p> <ul style="list-style-type: none"> Do not touch hot parts Avoid hot exhaust gases 	 <p>Le silencieux peut causer des brûlures risquant d'entraîner des blessures graves.</p> <ul style="list-style-type: none"> Ne pas toucher les pièces chaudes Éviter les gaz d'échappement chauds

⚠ DANGER	
	<p>Read and follow Operating Instructions before running or servicing engine.</p> <p>Lire et suivre les instructions d'utilisation avant de démarrer ou effectuer l'entretien du moteur.</p>
	<p>Engines emit carbon monoxide that can kill you. Operate only outdoors.</p> <p>Les moteurs émettent du monoxyde de carbone pouvant vous tuer. Ne faire fonctionner qu'à l'extérieur.</p>
⚠ WARNING AVERTISSEMENT	
	<p>Gasoline is flammable. Allow engine to cool at least 2 minutes before refueling.</p> <p>L'essence est inflammable. Laisser refroidir le moteur pendant au moins 2 minutes avant de faire le plein.</p>
	<p>Muffler area temperature may exceed 150°F (65°C). Do not touch hot parts.</p> <p>Autour du silencieux, la température peut dépasser 150°F (65°C). Ne pas toucher des pièces chaudes.</p>

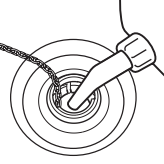
⚠ WARNING	⚠ AVERTISSEMENT
 <p>Fuel is flammable which could cause burns resulting in death or serious injury.</p> <ul style="list-style-type: none"> Turn engine off and let it cool at least 2 minutes before refueling. Do not fill fuel above bottom lip. Never add fuel to a hot or running generator. 	 <p>Le carburant est inflammable et peut causer des brûlures risquant d'entraîner la mort ou des blessures graves.</p> <ul style="list-style-type: none"> Éteignez le moteur et laissez-le refroidir pendant au moins 2 minutes avant de remettre de l'essence. Le niveau d'essence ne doit pas dépasser la lèvre inférieure. Ne jamais ajouter d'essence dans une génératrice chaude ou en fonction.

Operation

Step 1: Safe Location

Before starting the portable generator there are two equally important safety concerns regarding carbon monoxide poisoning and fire that must be addressed.

Operation Location to Reduce the Risk of Carbon Monoxide Poisoning

The engine exhaust of all fossil fuel burning equipment, such as a portable generator, contains carbon monoxide, a poisonous gas that could kill you in minutes. You cannot smell it, see it, or taste it. Even if you do not smell exhaust fumes, you could still be exposed to carbon monoxide gas.

By law it is required in many states to have a carbon monoxide alarm in operating condition in your home. A carbon monoxide alarm is an electronic device that detects hazardous levels of carbon monoxide. When there is a buildup of carbon monoxide, the alarm will alert the occupants by flashing visual indicator light and alarm. Smoke alarms cannot detect carbon monoxide gas.

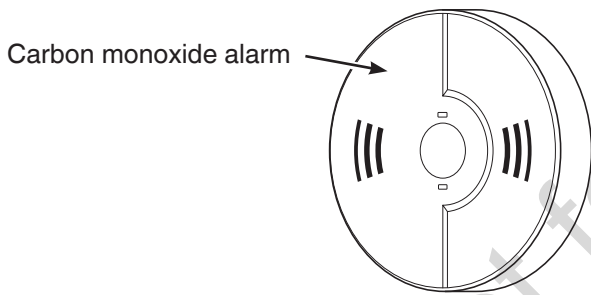

DANGER! Engine exhaust contains carbon monoxide, a poisonous gas that could kill you in minutes. You cannot smell it, see it, or taste it.

Even if you do not smell exhaust fumes, you could still be exposed to carbon monoxide gas.

- Operate this product only outdoors far away from windows, doors and vents to reduce the risk of carbon monoxide gas from accumulating and potentially being drawn towards occupied spaces.
- Install battery-operated carbon monoxide alarms or plug-in carbon monoxide alarms with battery back-up according to the manufacturer's instructions. Smoke alarms cannot detect carbon monoxide gas.
- Do not run this product inside homes, garages, basements, crawlspaces, sheds, or other partially-enclosed spaces even if using fans or opening doors and windows for ventilation. Carbon monoxide can quickly build up in these spaces and can linger for hours, even after this product has shut off.
- Always place this product downwind and point the engine exhaust away from occupied spaces.

If you start to feel sick, dizzy, or weak while using this product, get to fresh air right away. See a doctor. You may have carbon monoxide poisoning.



USE OUTDOORS - AVOID CARBON MONOXIDE POISONING

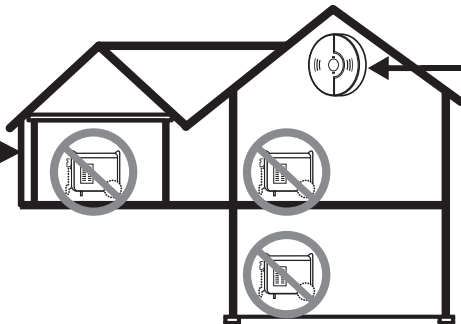
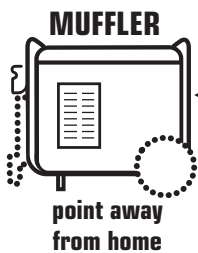

CARBON MONOXIDE ALARM(S)

Install carbon monoxide alarms inside your home. Without working carbon monoxide alarms, you will not realize you are getting sick and dying from carbon monoxide poisoning.

To better educate yourself about all carbon monoxide risks, go to www.takeyourgeneratoroutside.com.

Operation

Operation Location to Reduce the Risk of Fire



WARNING! Exhaust heat/gases could ignite combustibles, structures or damage fuel tank causing a fire, resulting in death or serious injury.

- Portable generator must be at least 5 ft. (1.5 m) from any structure, overhang, trees, windows, doors, any wall opening, shrubs, or vegetation over 12 in. (30.5 cm) in height.

- Do not place portable generator under a deck or other type of structure that may confine airflow. Smoke alarm(s) must be installed and maintained indoors according to the manufacturer's instructions/recommendations.
- Carbon monoxide alarms cannot detect smoke.
- Do not place portable generator in manner other than shown.

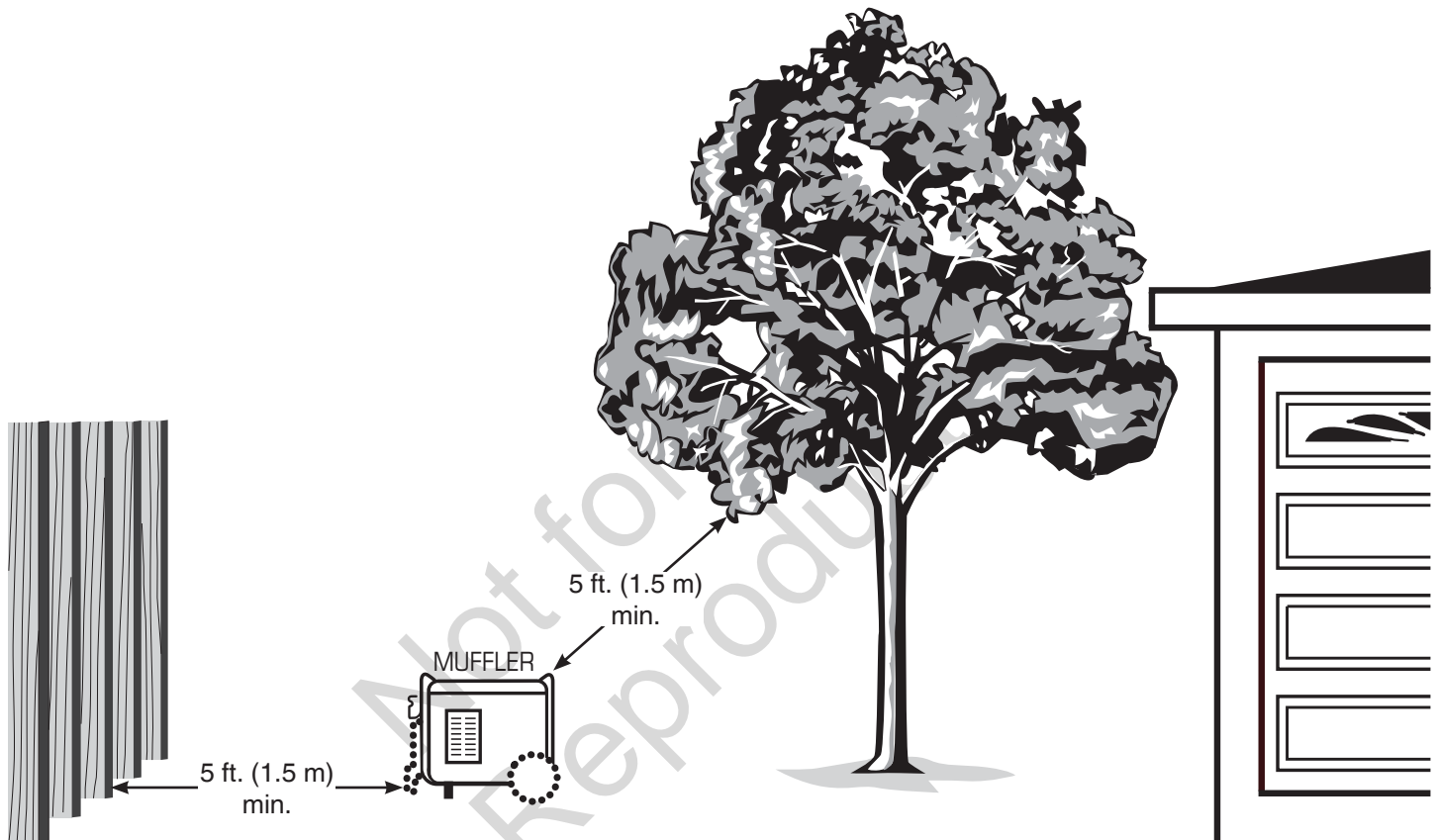

Step 2: Oil and Fuel

Fuel must meet these requirements:

- Clean, fresh, unleaded fuel with a minimum of 87 octane.
- Gasoline with an ethanol content up to 10% is acceptable.

E10

E15

NOTICE Do not mix oil in fuel or modify engine to run on alternate fuels. Use of unapproved fuels could damage engine and will not be covered under warranty.

See *High Altitude* for 5,000 ft. and above.



WARNING! Fuel and its vapors are extremely flammable which could cause burns or fire resulting in death or serious injury.

- Do not refuel during operation.
 - Turn engine off and let it cool at least 2 minutes before removing fuel cap.
 - Fill fuel tank outdoors. Keep fuel away from sparks, open flames, pilot lights, heat, and other ignition sources. Check fuel lines, tank, cap and fittings frequently for cracks or leaks. Replace if necessary.
1. Move generator outdoors to a flat, level surface.
 2. Clean area around oil fill and remove oil fill cap/dipstick.
 3. Slowly pour contents of oil bottle into oil fill opening. Checking oil level frequently, fill to point of overflowing.

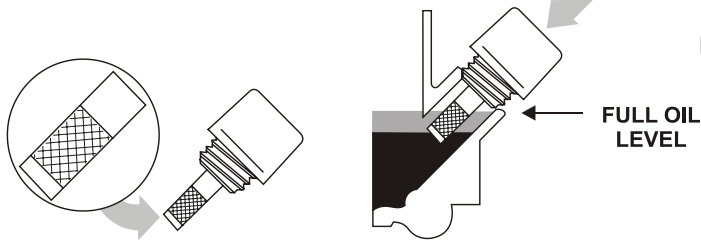

NOTICE Pause to permit oil to settle. Wipe dipstick clean each time oil level is checked. **DO NOT** overfill.

4. Replace and fully tighten oil fill cap/dipstick.
5. Slowly remove fuel cap to relieve pressure in tank.
6. Slowly add unleaded fuel to fuel tank. Be careful not to fill above lip. This allows adequate space for fuel expansion.

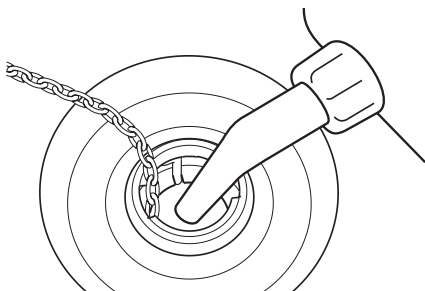

7. Install fuel cap and let any spilled fuel evaporate before starting engine.

High Altitude

At altitudes over 5,000 ft. (1524 m), a minimum 85 octane fuel is acceptable. To remain emissions compliant, high altitude adjustment is required. Operation without this adjustment will cause decreased performance, increased fuel consumption, and increased emissions.

See an authorized Briggs & Stratton dealer for high altitude adjustment information. Operation of the engine at altitudes below 2,500 ft. (762 m) with the high altitude kit is not recommended.

Transporting

When transporting equipment with a vehicle or trailer, turn fuel shutoff valve to off (O) position. Do not tip engine or equipment at an angle which causes fuel to spill.

Step 3: Generator Start Up

Disconnect all electrical loads from the generator. Use the following start instructions:

1. Make sure unit is outdoors on a level surface.

NOTICE Failure to operate the unit on a level surface may cause the unit to shut down.

2. Turn the fuel valve to the on (I) position.

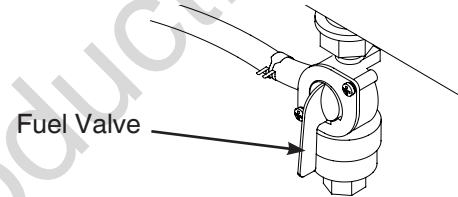

3. Push choke lever to choke (I|I) position.

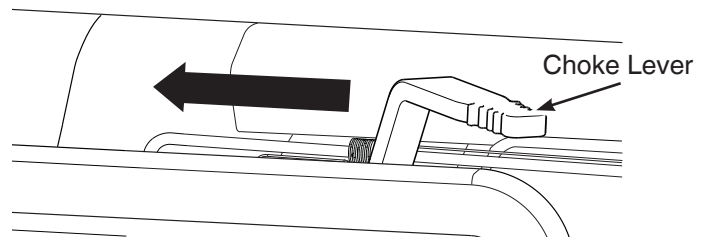

4. Set engine switch to on (I) position.

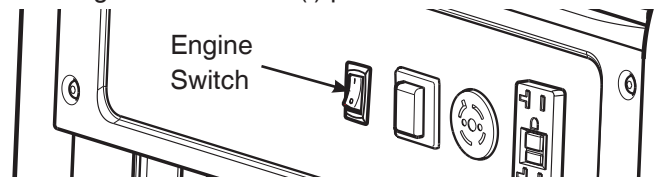

5. Grasp recoil handle and pull slowly until slight resistance is felt. Then pull rapidly to start engine.
6. Slowly move choke lever to run (I|I) position. If engine falters, move choke lever to half choke position until engine runs smoothly, and then to run (I|I) position.

NOTICE If engine starts but fails to run, see Low Oil Shutdown in *Features and Controls*.

Operation

Step 4: Connecting Electrical Loads

Using Extension Cords

Use only grounded extension cords marked for outdoor use rated for your loads. Follow cord safety instructions.



WARNING! Damaged or overloaded extension cords could overheat, arc, and burn resulting in death or serious injury.

NOTICE For generator output required see *Generator Capacity*. Connect electrical loads in off position then turn on for operation.

120 Volt AC, 20 Amp, GFCI Duplex Receptacle

Use receptacle to operate 120 Volt AC, single-phase, 60 Hz electrical loads requiring up to 2,400 Watts (2.4 kW) at 20 Amps of current.

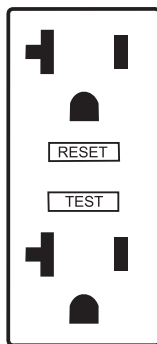

Ground Fault Protection

The duplex receptacle is equipped with Ground Fault Circuit Interrupter (GFCI) protection. The GFCI protects against electrical shock that may be caused if your body becomes a path which electricity travels to reach ground.

When protected by a GFCI, one may still feel a shock, but the GFCI is intended to cut current off quickly enough so that a person in normal health should not suffer any serious electrical injury.



WARNING! Generator voltage could cause electrical shock or burn resulting in death or serious injury. Contact with the hot and neutral conductor at the same time could cause electrical shock or burn, even if the circuit is GFCI protected.

Testing the GFCI

Test your GFCI outlet prior to each use, as follows:

- Push the “Test” button. The “Reset” button should pop out, which should allow no power to reach the outlet.
- Press the “Reset” button firmly until it is fully in place and locks in that position. If the GFCI outlet does not reset properly, do not use the outlet. Call or take your generator to a local service center.
- If the GFCI trips by itself at any time, reset and test the outlet.

120/240 Volt AC, 20 Amp, Locking Receptacle

Use a NEMA L14-20 plug with this receptacle. Connect a 4-wire cord set rated for 250 Volt AC loads at 20 Amps. *The generator's locking receptacle is not protected by a GFCI.*

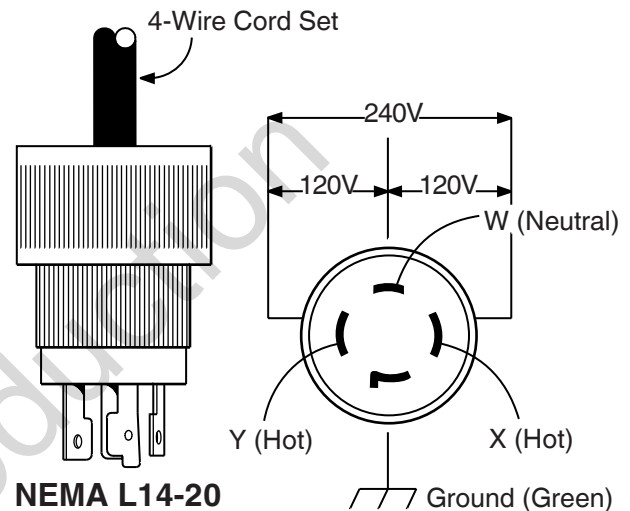

This receptacle powers 120/240 Volt AC, 60 Hz, single phase loads requiring up to 3,500 watts of power (3.5 kW) at 14.6 Amps for 240 Volts or two independent 120 Volt loads at 14.6 Amps each.

Generator Capacity

To make sure your generator can supply enough running watts and starting watts for the items you will power at the same time, follow these simple steps:

1. Select the items you will power at the same time. See following list for typical wattages.

Tool or Appliance	Running Watts*	Starting Watts**
Light Bulb - 75 Watt	75	-
Pump	800	1200
Refrigerator/Freezer	800	2000
Water Pump - 1/3 HP	1000	2000
Air Conditioner- 13,500 BTU	1200	1800
Furnace Fan Blower - 1/2 HP	800	1300
Microwave Oven - 1000 Watt	1000	-
Color Television - 42"	280	-
Personal Computer w/17" monitor	800	-

* Typical wattages listed are approximate only. Check tool or appliance for actual wattage.

** Per Briggs & Stratton 628K, Starting Watts represents the momentary electrical current the generator can provide to start electric motors. Starting Watts does not represent the power required to continuously run electrical loads. Starting Watts is the maximum current that can momentarily be supplied when starting a motor, multiplied by the generator's rated voltage.

2. Total the running watts. This is the amount of power your generator must produce to keep your items running. See following example:

Example

Tool or Appliance	Running Watts	Starting Watts
Air Conditioner	1200	1800
Refrigerator	800	2000
Television	280	—
Light (75 Watts)	75	—
	2355 Total Running Watts	2000 Highest Starting Watts

Total running watts = 2355
 Highest starting watts = 2000
 Total generator watts required = 4355

3. Estimate the starting watts you will need. Because not all motors start at the same time, total starting watts can be estimated by adding only the item with the highest additional starting watts requirements to the total running watts from step 2.

Power Management

To manage generator power, sequentially add loads as follows:

1. With nothing connected to generator, start the engine outdoors.
2. Plug in and turn on the first load, preferably the largest load you have.
3. Permit the generator output to stabilize (engine runs smoothly and attached device operates properly).
4. Plug in and turn on the next load.
5. Again, permit the generator to stabilize.
6. Repeat steps 4 and 5 for each additional load.

Never add more loads than the generator capacity. Take special care to consider surge loads in generator capacity.

Step 5: Generator Shutdown

1. Turn off and unplug all electrical loads from generator panel receptacles. Never stop engine with electrical devices plugged in and turned on.
2. Let engine run at no-load for one minute to stabilize internal temperatures of engine and generator.
3. Push engine switch to off (0) position.
4. Move fuel valve to off (0) position.

Maintenance

Maintenance

Maintenance Schedule

Follow the hourly or calendar intervals, whichever occurs first. More frequent service is required when operating in adverse conditions noted below.

First 5 Hours
<ul style="list-style-type: none">• Change engine oil
Every 8 Hours or Daily
<ul style="list-style-type: none">• Clean debris• Check engine oil level
Every 25 Hours or Yearly
<ul style="list-style-type: none">• Clean engine air filter¹
Every 50 Hours or Yearly
<ul style="list-style-type: none">• Change engine oil¹
Yearly
<ul style="list-style-type: none">• Replace engine air filter¹• Service fuel valve• Service spark plug• Inspect muffler and spark arrester• Clean cooling system^{1,2}

¹ Service more often under dirty or dusty conditions.

² See any authorized dealer for service.

General Recommendations

Regular maintenance will improve the performance and extend the life of the generator. See any authorized dealer for service.

The generator's warranty does not cover items that have been subjected to operator abuse or negligence. To receive full value from the warranty, the operator must maintain the generator as instructed in this manual.

All service and adjustments should be made at least once each season. A new spark plug and clean air filter assure proper fuel-air mixture and help your engine run better and last longer. Follow requirements in *Maintenance Schedule*.

Emissions Control

Maintenance, replacement, or repair of the emissions control devices and systems may be performed by any non-road engine repair establishment or individual. However, to obtain "no charge" emissions control service, the work must be performed by a factory authorized dealer. See *Emissions Warranty*.

Cleaning

Daily or before use, look around and underneath the generator for signs of oil or fuel leaks. Clean any accumulated debris. Keep area around muffler free from any debris.

- Use a soft bristle brush to loosen caked on dirt or oil.
- Use a damp cloth to wipe exterior surfaces clean.

NOTICE Improper treatment of generator could damage it and shorten its life. Do not expose generator to excessive moisture, dust, dirt, or corrosive vapors. Do not insert any objects through cooling slots.

Fuel Valve Maintenance

The fuel valve is equipped with a fuel sediment cup, screen, and o-ring that need to be cleaned.

1. Move fuel valve to off (O) position.
2. Remove sediment cup from fuel valve. Remove o-ring and screen from fuel valve.

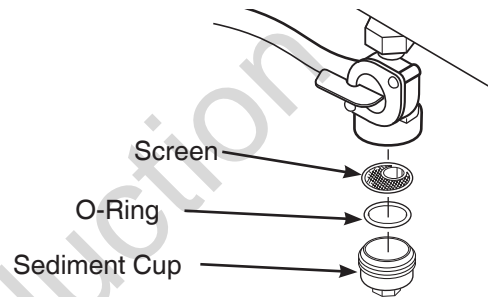

3. Wash sediment cup, o-ring, and screen in a nonflammable solvent. Dry them thoroughly.
4. Place screen and o-ring into fuel valve. Install sediment cup and tighten securely.
5. Move fuel valve to on (I) position, and check for leaks. Replace fuel valve if there is any leakage.

Engine Maintenance

Oil Recommendations

We recommend the use of Briggs & Stratton Warranty Certified oils for best performance. Other high-quality detergent oils are acceptable if classified for service SF or higher. Do not use special additives. See *Common Service Parts*.

Outdoor temperatures determine the proper oil viscosity for the engine. Use the chart to select the best viscosity for the outdoor temperature range expected.

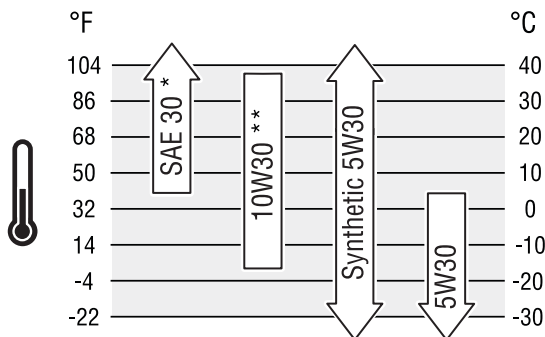

* Below 4°C (40°F) the use of SAE 30 will result in hard starting.

** Above 27°C (80°F) the use of 10W30 may cause increased oil consumption. Check oil level more frequently.

Checking/Adding Engine Oil

Oil level should be checked prior to each use or at least every 8 hours of operation. Keep oil level maintained.

1. Make sure generator is on a level surface.
2. Clean area around oil fill, remove dipstick and wipe with clean cloth. Replace dipstick. Remove and check oil level.

NOTICE Do not screw in dipstick when checking oil level.

3. Verify oil is at full mark on dipstick.
4. If needed, slowly pour oil into oil fill opening to the point of overflowing.

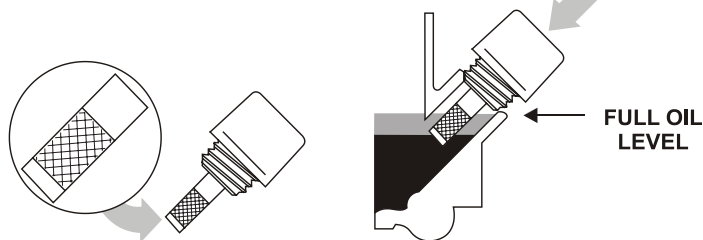

5. Replace and tighten dipstick.

NOTICE Do not attempt to crank or start engine before it has been properly serviced with recommended oil. This could result in an engine failure.

CAUTION Avoid prolonged or repeated skin contact with used motor oil. Used motor oil has been shown to cause skin cancer in certain laboratory animals. Thoroughly wash exposed areas with soap and water.



KEEP OUT OF REACH OF CHILDREN. DON'T POLLUTE. CONSERVE RESOURCES. RETURN USED OIL TO COLLECTION CENTERS.

Changing Engine Oil

If you are using your generator under extremely dirty or dusty conditions, or in extremely hot weather, change the oil more often.

Change the oil while the engine is still warm from running, as follows:

1. Make sure unit is on a level surface.
2. Remove oil drain plug and drain oil completely into a suitable container.

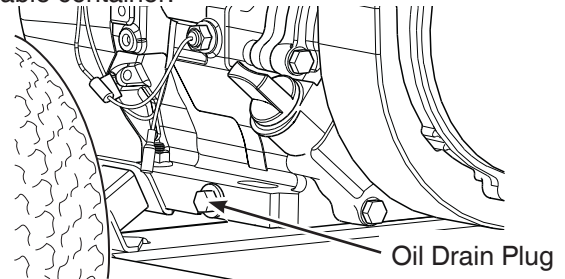

3. Reinstall oil drain plug and tighten securely. Remove dipstick.
4. Slowly pour recommended oil (about 20 oz. (0.6 l)) into oil fill opening. Pause to permit oil to settle. Fill to Full mark on dipstick.
5. Wipe dipstick clean each time oil level is checked. Do not overfill.
6. Reinstall dipstick. Tighten cap securely.
7. Wipe up any spilled oil.

Maintenance

Service Air Cleaner

Your engine will not run properly and may be damaged if you run it with a dirty air cleaner. Clean or replace more often if operating under dusty or dirty conditions.

To service the air cleaner, follow these steps:

1. Unclamp latches that hold on the cover.

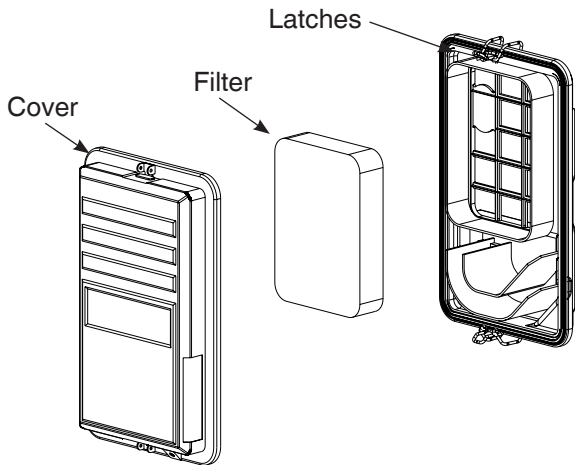

2. Remove cover and foam air filter.
3. Wash the foam air filter in liquid detergent and water. Squeeze dry the foam air filter in a clean cloth.

NOTICE If the filter is excessively dirty, replace with a new filter. See *Common Service Parts*.

4. Saturate the foam air filter with clean engine oil. To remove the excess engine oil, squeeze the foam air filter in a clean cloth.
5. Reinstall clean or new foam air filter.
6. Reinstall the air filter cover and re-clamp latches.

Service Spark Plug

Changing the spark plug will help your engine to start easier and run better.

1. Clean area around spark plug.
2. Remove and inspect spark plug.
3. Replace spark plug if electrodes are pitted, burned or porcelain is cracked. Use the recommended replacement spark plug. See *Common Service Parts*.
4. Check electrode gap with wire feeler gauge and reset spark plug gap to recommended gap if necessary (see *Specifications*).

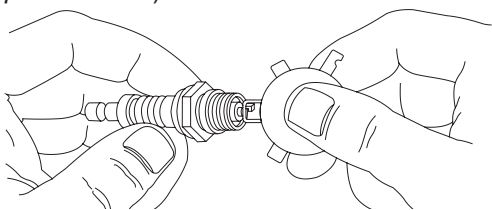

5. Install spark plug and tighten firmly.

Inspect Muffler and Spark Arrester

The engine exhaust muffler has a spark arrester screen. Inspect the muffler for cracks, corrosion, or other damage. Inspect spark arrester screen for damage or carbon blockage. Clean if carbon blockage is found using brush and commercial solvent or replace if damaged.



WARNING! Contact with muffler area could cause burns resulting in serious injury.

- Do not touch hot parts.
- It is a violation of California Public Resource Code, Section 4442, to use or operate the engine on any forest-covered, brush-covered, or grass-covered land unless the exhaust system is equipped with a spark arrester, as defined in Section 4442, maintained in effective working order. Other states or federal jurisdictions may have similar laws, reference Federal Regulation 36 CFR Part 261.52.

Replace spark arrester as follows:

1. Remove four screws that connect heat shield to muffler.

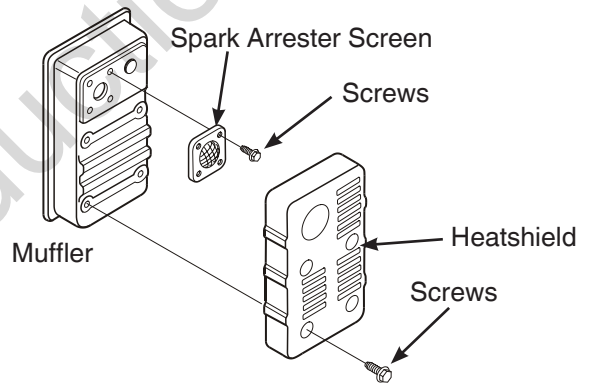

2. Remove four screws that attach spark arrester screen.
3. Obtain a replacement screen. See *Common Service Parts*.
4. Reattach screen and muffler guard.

Common Service Parts

Air Cleaner	594234
Spark Plug	798615
Engine Oil Bottle	100028
Synthetic Oil Bottle	100074
Fuel Stabilizer	100120 or 100117
Spark Arrester	83083GS

Contact an authorized service dealer or BRIGGSandSTRATTON.com for a full list of parts and diagrams.

Storage

If storing the unit for more than 30 days, use the following guidelines to prepare it for storage.

Long Term Storage Instructions

1. Clean the generator as outlined in *Cleaning*.
2. Change engine oil while engine is still warm, drain oil from crankcase. Refill with recommended grade. See *Changing Engine Oil*.
3. Treat or drain fuel from generator as fuel can become stale when stored over 30 days.

Stale fuel causes acid and gum deposits to form in the fuel system or on essential carburetor parts. To keep fuel fresh, use Briggs & Stratton® Advanced Formula Fuel Treatment & Stabilizer, available wherever Briggs & Stratton genuine service parts are sold. See *Common Service Parts*.

There is no need to drain gasoline from the engine if a fuel stabilizer is added according to instructions. Run the engine for 2 minutes to circulate the stabilizer throughout the fuel system before storage.

If gasoline in the engine has not been treated with a fuel stabilizer, it must be drained into an approved container. Run the engine until it stops from lack of fuel. The use of a fuel stabilizer in the storage container is recommended to maintain freshness.



WARNING! Fuel and its vapors are extremely flammable and explosive which could cause burns, fire or explosion resulting in death or serious injury.

- When storing fuel or equipment with fuel in tank, store away from furnaces, stoves, water heaters, clothes dryers or other appliances that have pilot light or other ignition source because they could ignite fuel vapors.
 - When draining fuel, turn generator engine off and let it cool at least 2 minutes before removing fuel cap. Loosen cap slowly to relieve pressure in tank. Drain fuel tank outdoors. Keep fuel away from sparks, open flames, pilot lights, heat, and other ignition sources.
 - Check fuel lines, tank, cap and fittings frequently for cracks or leaks. Replace if necessary.
4. Store generator in clean, dry area and cover with a suitable protective cover that does not retain moisture.



WARNING! Storage covers could cause a fire resulting in death or serious injury.

- Do not place a storage cover over a hot generator. Let equipment cool for a sufficient time before placing the cover on the equipment.

Troubleshooting/Specifications

Problem	Cause	Correction
Engine is running, but no AC output is available.	<ol style="list-style-type: none"> 1. One of the circuit breakers is open. 2. Poor connection or defective cord set. 3. Connected device is bad. 	<ol style="list-style-type: none"> 1. Reset circuit breaker. 2. Check and repair. 3. Connect another device that is in good condition.
Engine runs well at no-load but “bogs down” when loads are connected.	<ol style="list-style-type: none"> 1. Generator is overloaded. 	<ol style="list-style-type: none"> 1. See <i>Generator Capacity</i>.
Engine will not start; starts and runs rough or shuts down when running.	<ol style="list-style-type: none"> 1. Engine switch set to off (0) position. 2. Fuel valve is in off (0) position. 3. Low oil level. 4. Dirty air cleaner. 5. Out of fuel. 6. Spark plug wire not connected to spark plug. 7. Flooded with fuel. 	<ol style="list-style-type: none"> 1. Set switch to on (I) position. 2. Turn fuel valve to on (I) position. 3. Fill crankcase to proper level or place generator on level surface. 4. Clean or replace air cleaner. 5. Fill fuel tank. 6. Connect wire to spark plug. 7. Wait 5 minutes and re-crank engine.

For all other issues, see a Briggs & Stratton authorized dealer.

Specifications

Running Watts*	3,500
Starting Watts**	4,375
AC Current at 120 Volts	29.1 Amps
AC Current at 240 Volts	14.6 Amps
Frequency	60 Hz at 3600 rpm
Phase	Single Phase
Displacement	12.69 cu. in. (208 cc)
Spark Plug Gap	.030 in. (0.76 mm)
Fuel Capacity	5 U.S. Gallons (18.9 Liters)
Oil Capacity	20 Ounces (0.6 Liters)

Power Ratings: The net torque rating for individual gasoline engine models is labeled in accordance with SAE (Society of Automotive Engineers) code J1940 Small Engine Power & Torque Rating Procedure, and is rated in accordance with SAE J1349. Net torque values are derived at 3600 RPM and are taken with exhaust and air cleaner installed. Given the wide array of conditions in which they are placed, the gasoline engine may not develop the rated net torque when used in a given piece of power equipment. This difference is due to a variety of factors including, but not limited to, the variety of application limitations, ambient operating conditions (temperature, humidity, altitude), and engine-to-engine variability. Due to manufacturing and capacity limitations, Briggs & Stratton may substitute an engine of higher rated torque for this engine.

* Generator certified in accordance with CSA (Canadian Standards Association) standard C22.2 No. 100-14, Motors and Generators and PGMA (Portable Generator Manufacturers' Association) standard ANSI/PGMA G300-2015, Safety and Performance of Portable Generators.

** Per Briggs & Stratton 628K

Schematic

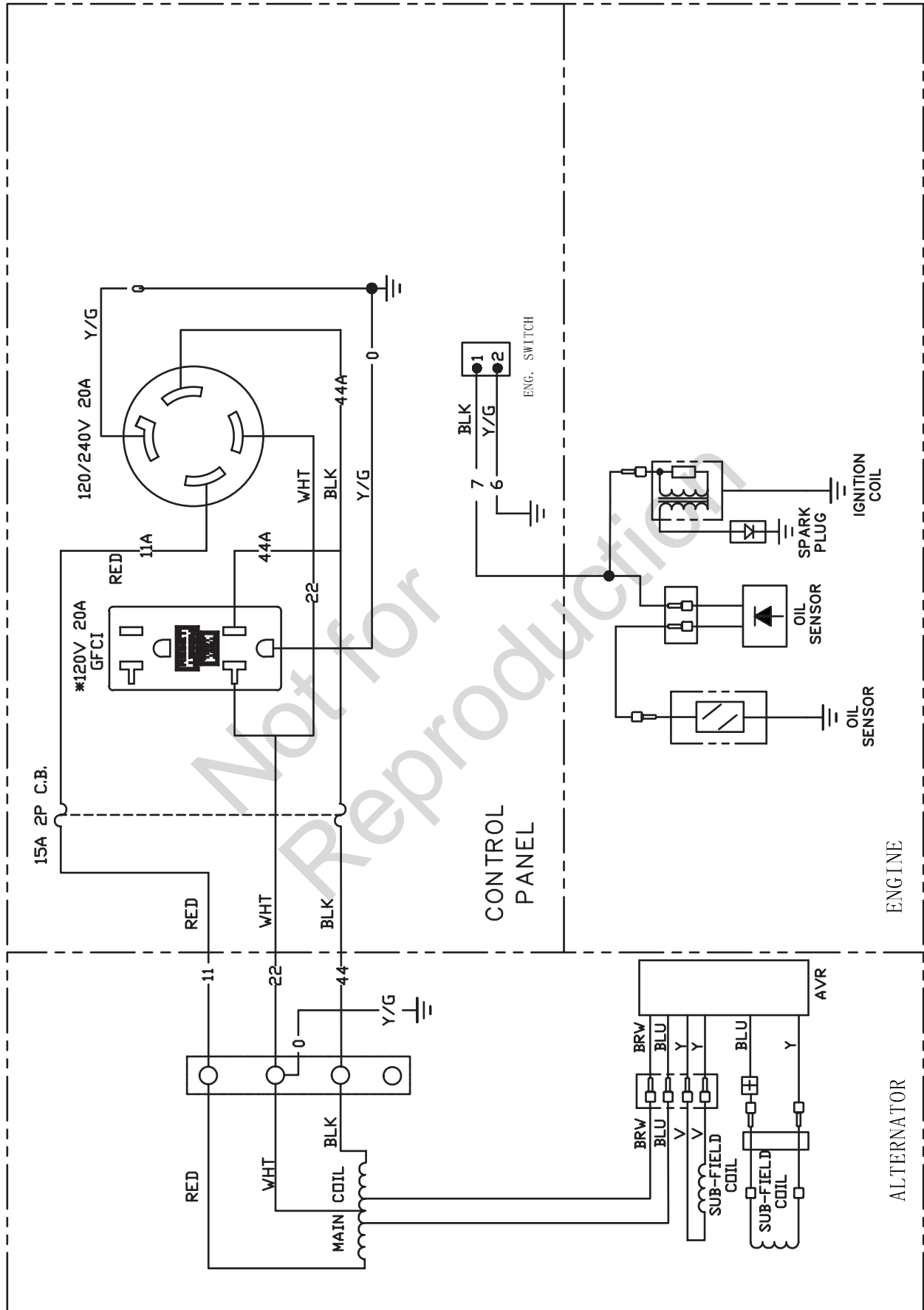

BRIGGS & STRATTON PRODUCTS WARRANTY POLICY

LIMITED WARRANTY

Briggs & Stratton warrants that, during the warranty period specified below, it will repair or replace, free of charge, any part that is defective in material or workmanship or both. Transportation charges on product submitted for repair or replacement under this warranty must be borne by purchaser. This warranty is effective for and is subject to the time periods and conditions stated below. For warranty service, find the nearest Authorized Service Dealer in our dealer locator map at BRIGGSandSTRATTON.COM. The purchaser must contact the Authorized Service Dealer, and then make the product available to the Authorized Service Dealer for inspection and testing.

There is no other express warranty. Implied warranties, including those of merchantability and fitness for a particular purpose, are limited to the warranty period listed below, or to the extent permitted by law. Liability for incidental or consequential damages are excluded to the extent exclusion is permitted by law. Some states or countries do not allow limitations on how long an implied warranty lasts, and some states or countries do not allow the exclusion or limitation of incidental or consequential damages, so the above limitation and exclusion may not apply to you. This warranty gives you specific legal rights and you may also have other rights which vary from state to state or country to country.**

WARRANTY PERIOD

Item	Consumer Use	Commercial Use
Equipment	24 months ▲	12 months
Engine*	24 months	12 months
Battery (if equipped)	3 months	None

▲ After 12 months, warranty covers parts only.

* Applies to Briggs & Stratton engines only. Warranty coverage of non-Briggs & Stratton engines is provided by that engine manufacturer. Emissions-related components are covered by the Emissions Warranty Statement.

** In Australia - Our goods come with guarantees that cannot be excluded under the Australian Consumer Law. You are entitled to a replacement or refund for a major failure and for compensation for any other reasonably foreseeable loss or damage. You are also entitled to have the goods repaired or replaced if the goods fail to be of acceptable quality and the failure does not amount to a major failure. For warranty service, find the nearest Authorized Service Dealer in our dealer locator map at BRIGGSandSTRATTON.COM, or by calling 1300 274 447, or by emailing or writing to salesenquires@briggsandstratton.com.au, Briggs & Stratton Australia Pty Ltd, 1 Moorebank Avenue, NSW, Australia, 2170.

The warranty period begins on the date of purchase by the first retail or commercial consumer. "Consumer use" means personal residential household use by a retail consumer. "Commercial use" means all other uses, including use for commercial, income producing or rental purposes. Once a product has experienced commercial use, it shall thereafter be considered as a commercial use product for purposes of this warranty.

Save your proof of purchase receipt. If you do not provide proof of the initial purchase date at the time warranty service is requested, the manufacturing date of the product will be used to determine the warranty period. Product registration is not required to obtain warranty service on Briggs & Stratton products.

ABOUT YOUR WARRANTY

Warranty service is available only through Briggs & Stratton Authorized Service Dealers. This warranty covers only defects in materials or workmanship. It does not cover damage caused by improper use or abuse, improper maintenance or repair, normal wear and tear, or stale or unapproved fuel.

Improper Use and Abuse - The proper, intended use of this product is described in the Operator's Manual. Using the product in a way not described in the Operator's Manual or using the product after it has been damaged will not be covered under this warranty. Warranty coverage will also not be provided if the serial number on the product has been removed or the product has been altered or modified in any way, or if the product has evidence of abuse such as impact damage or water/chemical corrosion damage.

Improper Maintenance or Repair - This product must be maintained according to the procedures and schedules provided in the Operator's Manual, and serviced or repaired using genuine Briggs & Stratton parts or equivalent. Damage caused by lack of maintenance or use of non-original parts is not covered by warranty.

Normal Wear and Tear - Like most mechanical devices, your unit is subject to wear even when properly maintained. This warranty does not cover repairs when normal use has exhausted the life of a part or the equipment. Maintenance and wear items such as filters, belts, cutting blades, and brake pads (except engine brake pads) are not covered by warranty due to wear characteristics alone, unless the cause is due to defects in material or workmanship.

Stale or Unapproved Fuel - In order to function correctly, this product requires fresh fuel that conforms to the criteria specified in the Operator's Manual. Engine or equipment damage caused by stale fuel or the use of unapproved fuels (such as E15 or E85 ethanol blends) is not covered by warranty.

Other Exclusions - This warranty excludes damage due to accident, abuse, modifications, alterations, improper servicing, freezing or chemical deterioration.

Attachments or accessories that were not originally packaged with the product are also excluded. There is no warranty coverage on equipment used for primary power in place of utility power or on equipment used in life support applications. This warranty does not include used, reconditioned, second-hand, or demonstration equipment or engines. This warranty also excludes failures due to acts of God and other force majeure events beyond the manufacturer's control.

80011053_EN Rev. A



Generador portátil para uso en exteriores

Manual del operador

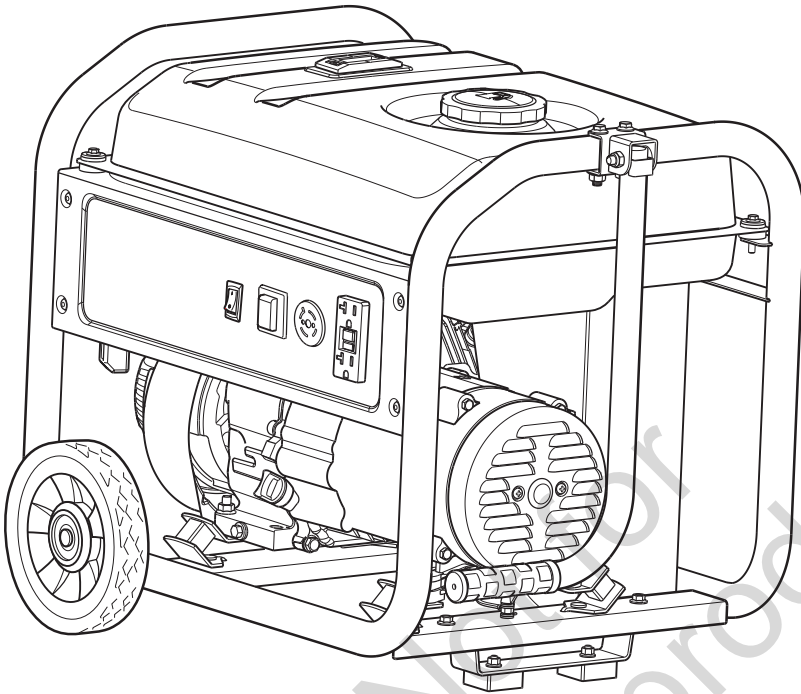

Número de modelo _____

Revisión _____

Número de serie _____

Fecha de compra _____

Copyright © 2017. Briggs & Stratton Corporation
Milwaukee, WI, USA. Todos los derechos reservados.

BRIGGS & STRATTON es una marca
registrada de Briggs & Stratton Corporation.

800-743-4115

BRIGGSandSTRATTON.COM

Descripción del equipo

Índice

Descripción del equipo.	2
Características y controles.	5
Operación	7
Mantenimiento	12
Almacenamiento	15
Solución de problemas/Especificaciones.	16
Garantía.	18

Registre su producto

Con el fin de garantizar la cobertura de la garantía de forma oportuna y completa, registre su producto en línea en www.onlineproductregistration.com.

Símbolos y advertencias

Señal	Advertencias
PELIGRO	Indica un peligro que, si no se evita, <i>ocasionará</i> la muerte o lesiones graves.
ADVERTENCIA	Indica un peligro que si no es evitado, <i>podría</i> ocasionar la muerte o heridas graves.
PRECAUCIÓN	Indica un peligro que, si no se evita, <i>podría</i> ocasionar lesiones menores o moderadas.
AVISO	Indica una información considerada importante, pero no relacionada con un peligro.

Símbolo	Nombre	Explicación
	Símbolo de alerta de seguridad	Indica un posible riesgo para su integridad física.
	Manual del operador	El no cumplir con leer y seguir las advertencias, las instrucciones y el manual del operador podrían dar como resultado la muerte o lesiones graves.
	Gases Tóxicos	El escape del motor contiene monóxido de carbono, un gas tóxico que puede matar en minutos. No puede olerlo ni verlo.
	Incendio	El combustible y sus vapores son extremadamente inflamables, lo que podría causar quemaduras o incendios que conlleven la muerte o lesiones graves. El escape del motor puede causar un incendio que conlleve la muerte o lesiones graves.
	Descarga eléctrica	El generador podría provocar electrocución que conlleve lesiones graves o la muerte.

Símbolo	Nombre	Explicación
	Superficie caliente	El silenciador puede causar quemaduras que podrían comportar lesiones graves.



¡ADVERTENCIA! El escape del motor de este producto contiene sustancias químicas que según el estado de California pueden causar cáncer, defectos de nacimiento u otros daños reproductivos.



¡ADVERTENCIA! Ciertos componentes de este producto y sus accesorios correspondientes contienen sustancias químicas que según el estado de California pueden causar cáncer, defectos de nacimiento u otros daños reproductivos. Lávese las manos después de manipular estos elementos.

Descripción del equipo



Lea este manual cuidadosamente y familiarícese con el generador. Conozca sus aplicaciones, sus limitaciones, y cualquier riesgo implicado. Guarde estas instrucciones para futuras consultas.

El generador para exteriores es un generador de corriente alterna (CA), accionado por motor, de campo giratorio equipado con un regulador de voltaje. Este generador está diseñado para suministrar energía eléctrica para iluminación, aparatos, herramientas y motores compatibles. El regulador de voltaje dentro del generador está diseñado para mantener el nivel de voltaje de salida automáticamente.

El generador portátil produce energía que puede usarse para aparatos que empleen los cables prolongadores incluidos o para restaurar la energía del hogar temporal por primera vez. Antes del próximo corte de energía de su hogar, instale uno de los interruptores de transferencia que aparezca en la lista. Un interruptor de transferencia es un dispositivo independiente que un electricista con licencia instala y que permite al generador portátil estar conectado por cables, mediante una toma de bloqueo, directamente al sistema eléctrico de su hogar. Los cables prolongadores conectados al panel de control del generador portátil no tienen no están diseñados para ser una solución a largo plazo cuando estén conectados a aparatos dentro de casa. Se ha realizado el máximo esfuerzo para reunir en este manual la información más precisa y actualizada. No obstante, el fabricante se reserva el derecho de modificar, alterar o mejorar de cualquier otra forma el generador y este documento en cualquier momento y sin previo aviso.

AVISO Si tiene alguna pregunta acerca del uso esperado, póngase en contacto con el distribuidor autorizado. Este equipo se ha diseñado para usarse con partes autorizadas de Briggs & Stratton únicamente.

Este sistema de encendido por chispa cumple con la norma canadiense ICES-002.

Puesta a tierra del sistema

El sistema tiene una puesta a tierra del sistema que conecta los componentes de la estructura del generador con los terminales de tierra en las tomas de salida de CA. La puesta a tierra del sistema está conectada al cable neutral CA (el cable neutral está unido a la estructura del generador).

Requisitos especiales

Pueden existir ordenanzas o códigos locales, federales o del estado que se apliquen al uso previsto del generador. Consulte a un electricista calificado, a un inspector eléctrico o a la agencia local con jurisdicción en el tema:

Este generador no debe utilizarse en un emplazamiento de obra según se define por NFPA 70-2014 (NEC) sección 590.6.

Proporcionar energía temporalmente usando cables prolongadores

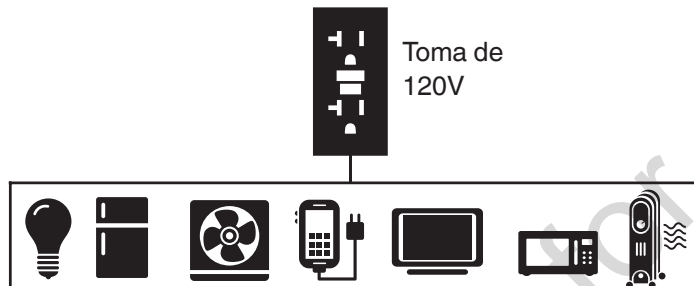

1. Solo use cables identificados para el uso en exteriores y con la clasificación adecuada para sus cargas.

Proporcionar energía temporalmente usando cables prolongadores		
Amperaje total	Válvula mínima con clasificación para exteriores	
	Hasta 15m (50 pies)	Hasta 30m (100 pies)
Hasta 13A	16	14
Hasta 15A	14	12
Hasta 20A	12	10

2. Siga las instrucciones de seguridad de los cables.
3. Los cables prolongadores que se conectan directamente a la casa aumentan el riesgo de intoxicación por monóxido de carbono a través de orificios. Instale alarmas de monóxido de carbono.
4. Antes del próximo corte de energía de su hogar, instale no de los interruptores de transferencia que aparezca en la lista*.

Restablecer la energía de su hogar con uno de los interruptores de transferencia de la lista

Las conexiones al sistema eléctrico de su hogar deben usar un interruptor de transferencia de la lista y un electricista con licencia debe instalarlo. La conexión debe aislar al generador de energía del suministro de electricidad y cumplir con todas las leyes correspondientes y códigos eléctricos. Suministre energía a su hogar con un sistema de interruptor de transferencia de 20 A.

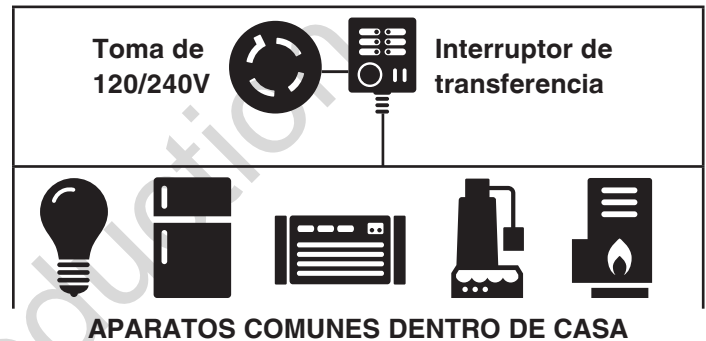

*Certificado por un laboratorio de pruebas reconocido a nivel nacional que indique que el producto cumple con los estándares adecuados de prueba de seguridad de productos.

Descripción del equipo

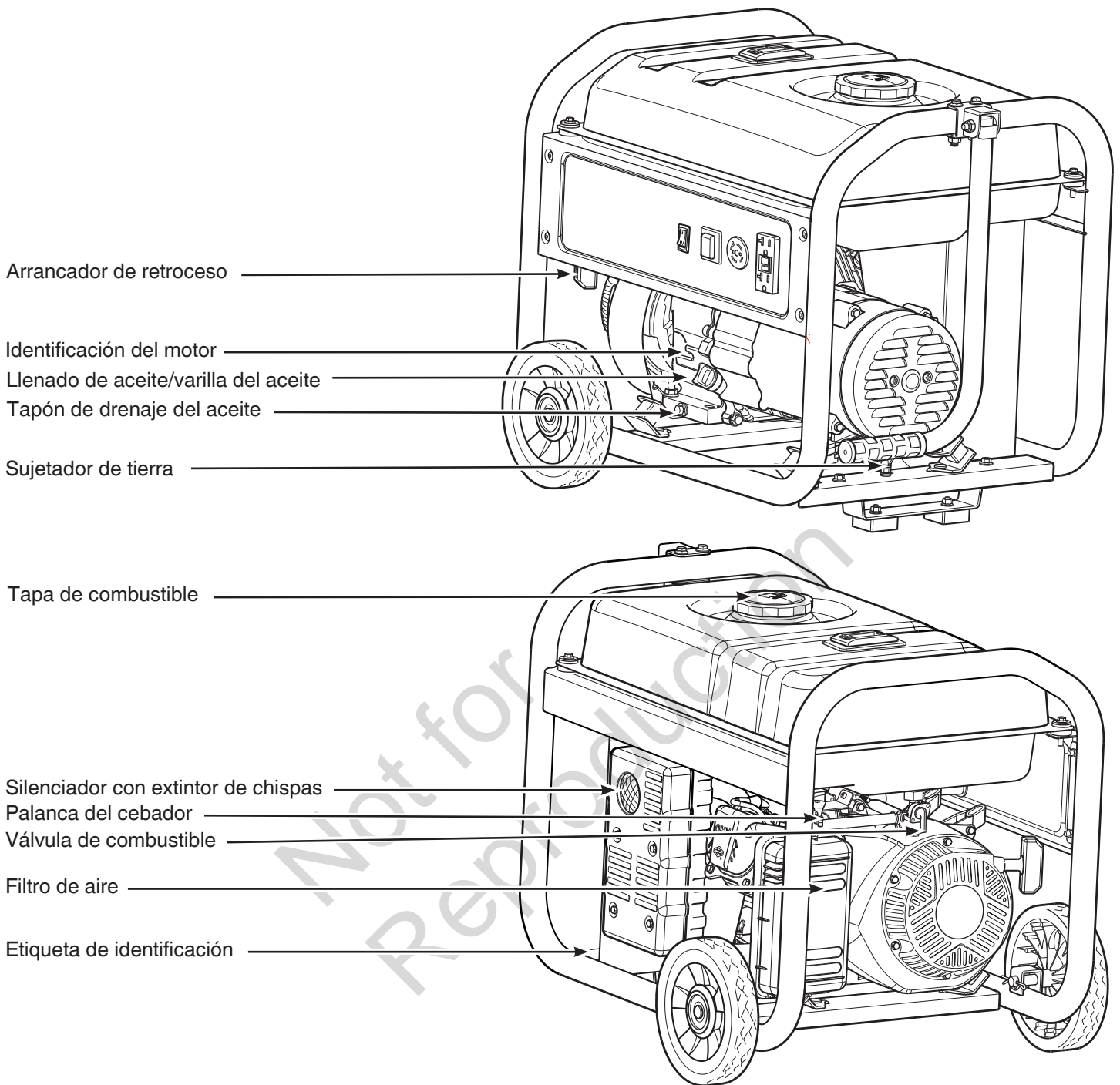

Arrancador de retroceso — permite arrancar manualmente el motor.

Control del cebador — se usa cuando se arranca el motor en frío.

Etiqueta de identificación — proporciona el modelo y número de serie del generador.

Filtro de Aire — filtra el aire de admisión del motor.

Identificación del motor — proporciona el modelo, tipo y código del motor.

Silenciador con extintor de chispas — El silenciador reduce el ruido del motor y está equipado con una pantalla de extintor de chispas.

Tapa de combustible — agregue combustible sin plomo aquí.

Tapa de llenado de aceite/varilla indicadora de nivel — compruebe y añada aceite de motor aquí.

Tapón de drenaje del aceite — drene el aceite del motor por aquí.

Terminal de conexión a tierra — Consulte a la agencia local con jurisdicción en el tema sobre los requisitos de conexión a tierra en su área.

Válvula de Combustible — se usa para encender o apagar el suministro de combustible.

Características y controles

Compare las ilustraciones con su generador para familiarizarse con la ubicación de los diversos controles y advertencias del producto.

⚠ WARNING		⚠ AVERTISSEMENT
Failure to follow warnings, instructions and operator's manual could result in death or serious injury.		Ne pas respecter les avertissements, les instructions et le manuel de l'utilisateur peut entraîner des blessures graves ou la mort.
Generator could cause electrical shock. • Do not run indoors to avoid wet conditions. • Do not run in rain or wet weather.		La génératrice peut causer une décharge électrique. • Ne pas faire fonctionner à l'intérieur dans le but d'éviter les conditions humides. • Ne pas faire fonctionner sous la pluie ou un temps pluvieux.
Hot exhaust gases could cause fires. Keep at least 5 ft. (1.5 m) clearance from any combustibles or structures, including overhead.		Les gaz d'échappement chauds peuvent causer des feux. Gardez au moins un dégagement de 1,5 m (5 pi) de tout combustible ou structure, incluant les plafonds.

80026487

Apagado por bajo nivel de aceite — Esta unidad está equipada con un dispositivo de protección contra bajo nivel de aceite. Para que el motor arranque y funcione, el nivel del aceite debe ser adecuado. Si la presión de aceite del motor cae por debajo del nivel predeterminado, el interruptor de nivel de aceite detiene el motor. Compruebe el nivel de aceite con la varilla indicadora de nivel.

Disyuntor principal — Las tomas cuentan con un disyuntor de interruptor basculante de 15 A para proteger al generador de una sobrecarga eléctrica.
Interruptor del motor — Coloque este interruptor en la posición ON (I) antes de arrancar el motor. Coloque el interruptor en la posición OFF (O) para apagar el motor.

Toma de bloqueo de 120 o 240 voltios de CA, 20 A — Se usa para suministrar energía de 120 o 240 voltios de CA, monofásica y de 60 Hz para operar luces, electrodomésticos, herramientas y cargas de motores eléctricos.

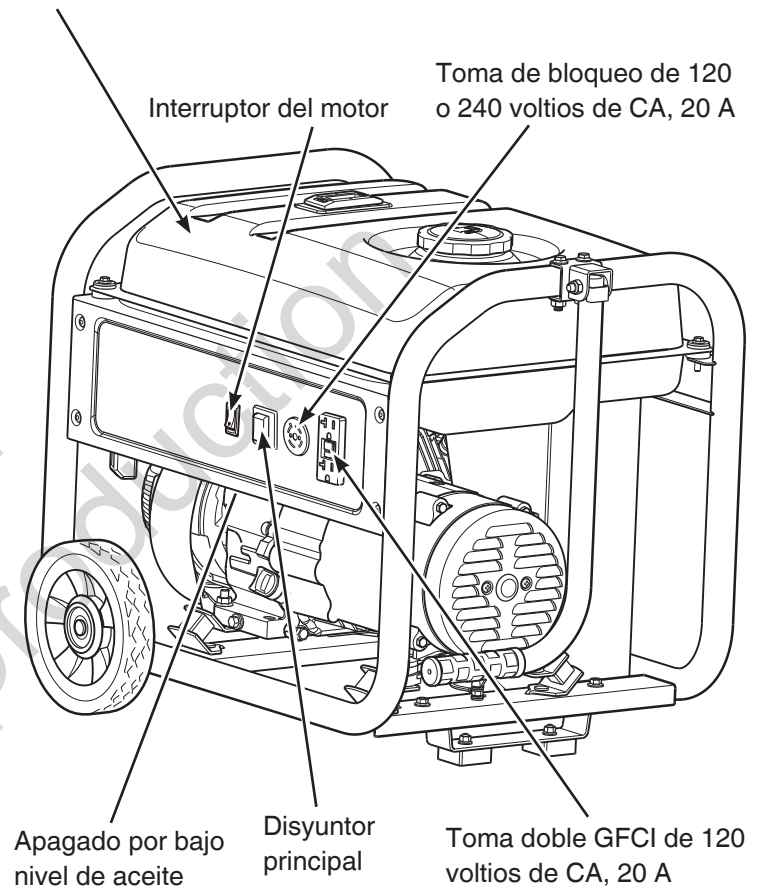

Toma doble GFCI de 120 voltios de CA, 20 A — Se usa para suministrar energía de 120 voltios de CA, monofásica y de 60 Hz para operar luces, electrodomésticos, herramientas y cargas de motores eléctricos.



Características y controles

⚠ DANGER

Using a generator indoors **CAN KILL YOU IN MINUTES**.
Generator exhaust contains carbon monoxide. This is a poison you cannot see or smell.

		
<p>NEVER use inside a home or garage, EVEN IF doors and windows are open.</p>	<p>Only use OUTSIDE and far away from windows, doors, and vents.</p>	

⚠ DANGER

Utiliser un générateur à l'intérieur peut **VOUS TUER EN QUELQUES MINUTES**.
Les gaz d'échappement de la génératrice contiennent du monoxyde de carbone. Il s'agit d'un poison que vous ne pouvez ni voir ni sentir.

<p>NE JAMAIS utiliser la génératrice dans une maison ou un garage, MÊME SI les portes et les fenêtres sont ouvertes.</p>	<p>Utilisez seulement à l'EXTÉRIEUR et loin de fenêtres, portes et évents.</p>
----------------------------------------------------------------------------------------------------------------------------------------	---------------------------------------------------------------------------------------

80026488

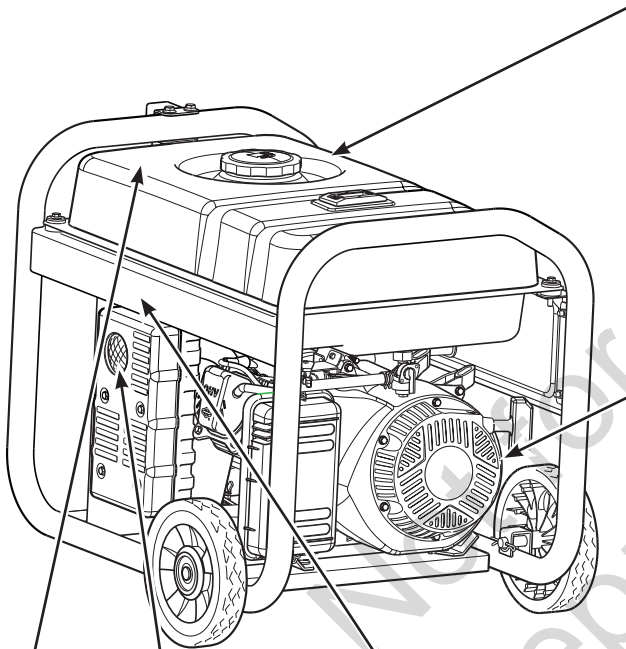

Mofle
Apúntelo lejos de la casa

	⚠ WARNING	⚠ AVERTISSEMENT
	<p>Muffler could cause burns resulting in serious injury.</p> <ul style="list-style-type: none"> Do not touch hot parts Avoid hot exhaust gases 	<p>Le silencieux peut causer des brûlures risquant d'entraîner des blessures graves.</p> <ul style="list-style-type: none"> Ne pas toucher les pièces chaudes Éviter les gaz d'échappement chauds

⚠ DANGER

 Read and follow Operating Instructions before running or servicing engine.
Lire et suivre les instructions d'utilisation avant de démarrer ou effectuer l'entretien du moteur.

 Engines emit carbon monoxide that can kill you. Operate only outdoors.
Les moteurs émettent du monoxyde de carbone pouvant vous tuer. Ne faire fonctionner qu'à l'extérieur.

⚠ WARNING AVERTISSEMENT

 Gasoline is flammable. Allow engine to cool at least 2 minutes before refueling.
L'essence est inflammable. Laisser refroidir le moteur pendant au moins 2 minutes avant de faire le plein.

 Muffler area temperature may exceed 150°F (65°C). Do not touch hot parts.
Autour du silencieux, la température peut dépasser 150°F (65°C). Ne pas toucher des pièces chaudes.

⚠ WARNING

 Fuel is flammable which could cause burns resulting in death or serious injury.

- Turn engine off and let it cool at least 2 minutes before refueling.
- Do not fill fuel above bottom lip.
- Never add fuel to a hot or running generator.

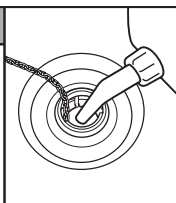

⚠ AVERTISSEMENT

 Le carburant est inflammable et peut causer des brûlures risquant d'entraîner la mort ou des blessures graves.

- Éteignez le moteur et laissez-le refroidir pendant au moins 2 minutes avant de remettre de l'essence.
- Le niveau d'essence ne doit pas dépasser la lèvre inférieure.
- Ne jamais ajouter d'essence dans une génératrice chaude ou en fonction.

Operación

Paso 1: Ubicación segura

Antes de arrancar el generador portátil hay dos problemas de seguridad igualmente importantes con respecto a la intoxicación por monóxido de carbono e incendios que debe abordarse.

Ubicación de funcionamiento del generador portátil para reducir el riesgo de intoxicación por monóxido de carbono

El escape del motor de todos los equipos que queman combustibles fósiles, como el generador portátil, contiene monóxido de carbono, un gas tóxico que puede matar en minutos. NO puede olerlo, verlo ni saborearlo. Incluso si no huele los gases del escape, puede estar expuesto al monóxido de carbono.

En muchos estados, la ley requiere que tenga en casa una alarma en funcionamiento de monóxido de carbono. Una alarma de monóxido de carbono es un dispositivo electrónico que detecta niveles peligrosos de monóxido de carbono. Cuando haya una acumulación de monóxido de carbono, la alarma avisará a los inquilinos con una alarma y una luz indicadora, visible e intermitente. Las alarmas de humo no pueden detectar el monóxido de carbono.

Alarma de monóxido de carbono

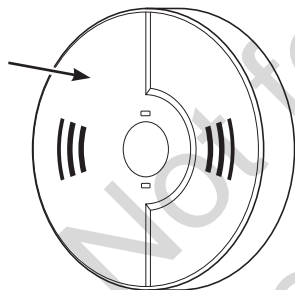

PELIGRO El escape del motor contiene monóxido de carbono, un gas tóxico que puede matar en minutos. NO puede olerlo, verlo ni saborearlo. Incluso si no huele los gases del escape, puede estar expuesto al monóxido de carbono.

- Solo opere este producto al aire libre, lejos de ventanas, puertas y ventilaciones, para reducir el riesgo de que el monóxido de carbono se acumule y pueda circular a espacios habitados.
- Instale alarmas de monóxido de carbono con baterías o alarmas con enchufe que cuenten con batería de respaldo de acuerdo a las instrucciones del fabricante. Las alarmas de humo no pueden detectar el monóxido de carbono.
- No opere este producto dentro de hogares, garajes, sótanos, espacios reducidos, cobertizos u otros espacios parcialmente cerrados, incluso si usa ventiladores o deja las puertas y ventanas abiertas. El monóxido de carbono se puede acumular rápidamente en estos espacios y puede permanecer durante horas, incluso después de que se apaga este producto.
- Siempre coloque este producto en la dirección del viento y apunte el escape del motor lejos de espacios habitados.

Si comienza a sentirse mareado o débil cuando utiliza este producto, tome aire fresco inmediatamente. Consulte a un médico. Puede haberse intoxicado con monóxido de carbono.



USE AL AIRE LIBRE - EVITE EL ENVENENAMIENTO POR MONÓXIDO DE CARBONO (CO)

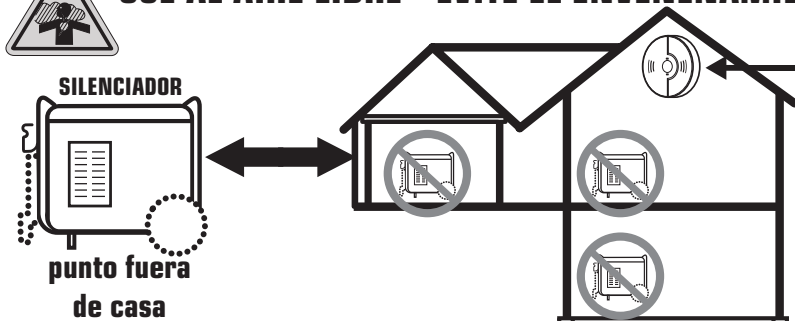

ALARMA(S) DE MONÓXIDO DE CARBONO

Instale alarmas de monóxido de carbono en el interior de su casa. Si no cuenta con detectores de monóxido de carbono, no se dará cuenta que está siendo víctima del envenenamiento por monóxido de carbono, lo que puede generarle la muerte.

Para mejor educarse sobre todos los riesgos de monóxido de carbono, visite www.takeyourgeneratoroutside.com.

Operación

Ubicación de funcionamiento para reducir el riesgo de incendio



¡ADVERTENCIA! Los gases y el calor de escape pueden inflamar los materiales combustibles y las estructuras o dañar el tanque de combustible y provocar un incendio, lo que podría comportar la muerte o lesiones graves.

- El generador portátil debe encontrarse al menos a 1,5 m (5 pies) de cualquier estructura, alero, árboles, ventanas, puertas, cualquier abertura de pared, arbustos o vegetación de más de 30,5 cm (12 in) de altura.

- No coloque el generador portátil bajo una cubierta u otro tipo de estructura que pueda limitar el flujo de aire. Se deben instalar y mantener alarma(s) de humo en el interior de acuerdo con las instrucciones y/o recomendaciones del fabricante.
- Las alarmas de monóxido de carbono no pueden detectar el humo.
- No coloque el generador portátil en forma distinta a la que se muestra.

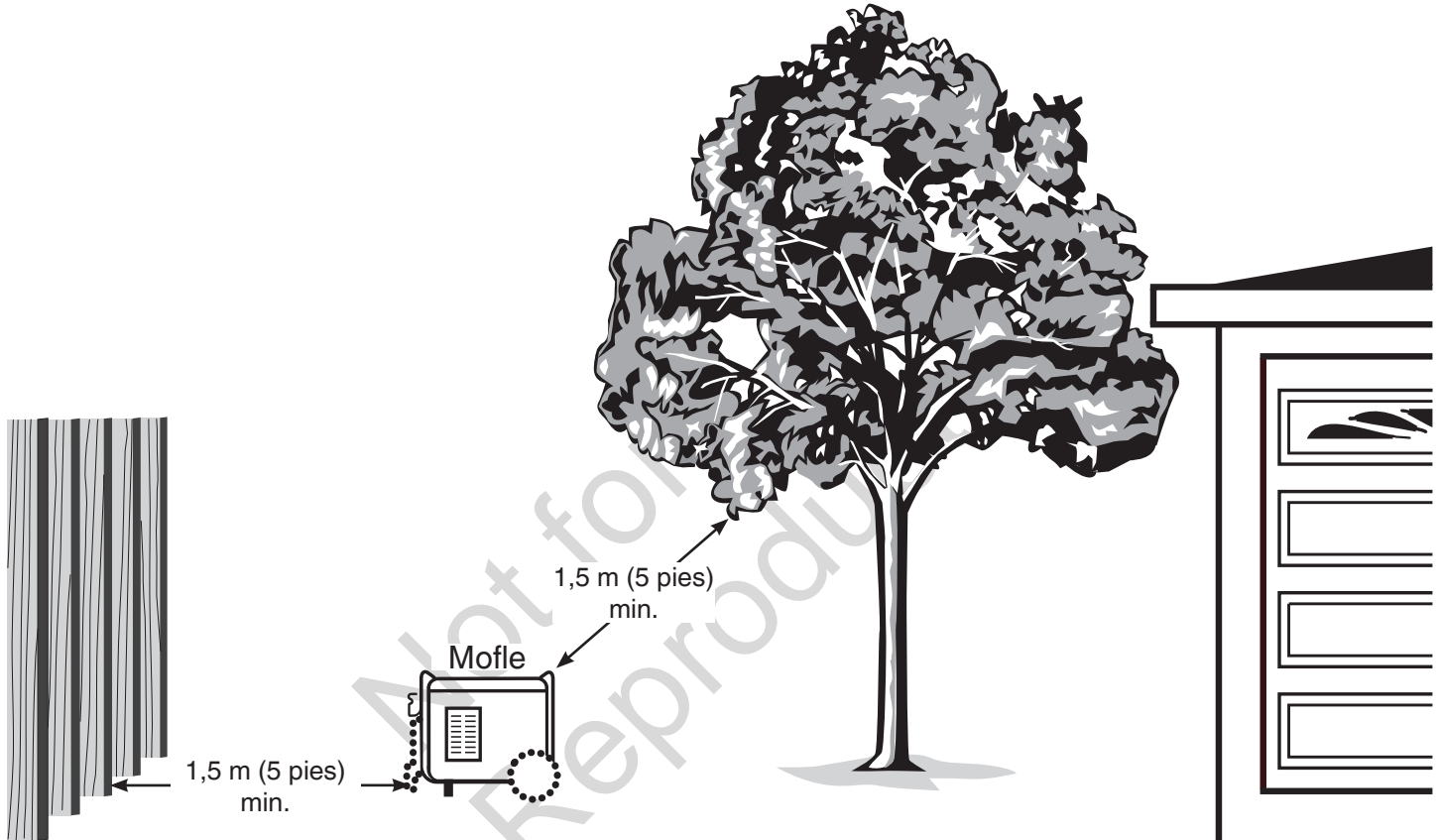

Paso 2: Aceite y combustible

El combustible debe cumplir con estos requisitos:

- Ser un combustible sin plomo, fresco, limpio y con un mínimo de 87 octanos.
- Se acepta gasolina que contenga hasta 10 % de etanol.

E10 **E15**

AVISO No mezcle el aceite con el combustible ni modifique el motor para que opere con combustibles alternos. El uso de combustibles sin aprobación puede dañar el motor y no está cubierto por la garantía.

Consulte la sección *Gran altura* en el caso de estar a una altura de 1524 m (5000 pies) o superior.



¡ADVERTENCIA! El combustible y sus vapores son extremadamente inflamables, lo que podría causar quemaduras o incendios que conlleven la muerte o lesiones graves.

- No recargue combustible si el generador está en funcionamiento.
- Apague el motor y déjelo enfriar por al menos 2 minutos antes de retirar la tapa de combustible.
- Llene el tanque de combustible al aire libre. Mantenga el combustible alejado de chispas, llamas abiertas, llamas pilotos, fuentes de calor y otras fuentes de ignición. Compruebe con frecuencia si existen grietas o fugas en las mangueras de combustible, el tanque, la tapa y los accesorios. Cambie si es necesario.

1. Mueva el generador al aire libre a una superficie nivelada y plana.
2. Limpie el área alrededor del orificio de llenado de aceite y retire la tapa de llenado de aceite/varilla indicadora de nivel.
3. Vierta el contenido de la botella de aceite lentamente en el orificio de llenado de aceite. Verifique frecuentemente el nivel de aceite y llene hasta el punto de desbordamiento.

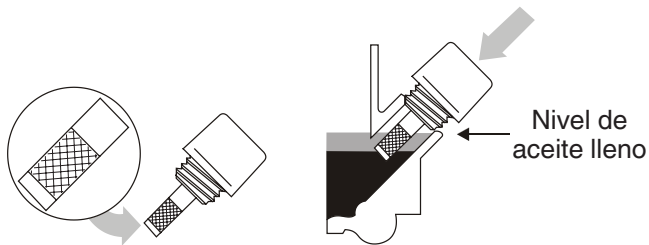

AVISO Deje de verter aceite por un momento para permitir que el aceite se asiente. Limpie la varilla indicadora de nivel cada vez que verifique el nivel de aceite. No agregue aceite en exceso.

4. Reemplace y aprieta la tapa de llenado de aceite/varilla indicadora de nivel por completo.
5. Quite lentamente la tapa para eliminar la presión del tanque.
6. Agregue lentamente combustible sin plomo en el tanque de combustible. Tenga cuidado de no añadir combustible por encima de la solapa. Esto permite que quede el espacio adecuado para permitir la expansión del combustible.

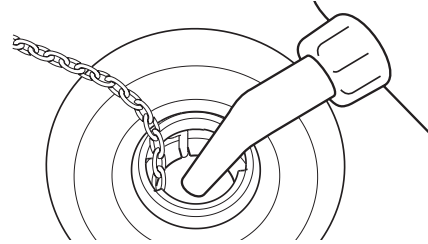

7. Instale la tapa del tanque de combustible y espere a que se evapore el combustible que se haya derramado antes de arrancar el motor.

Gran altitud

A altitudes superiores a los 1524 m (5000 pies), es aceptable usar gasolina con un mínimo de 85 octanos. Para permanecer en cumplimiento con el control de emisiones, se requiere el ajuste de alta altitud. El funcionamiento sin este ajuste provocará una disminución en el rendimiento y un aumento en el consumo de combustible y en las emisiones.

Consulte a su distribuidor autorizado de Briggs & Stratton para obtener información sobre el ajuste para gran altitud. No se recomienda operar el motor a altitudes inferiores a 762 m (2500 pies) con el kit para gran altitud.

Transporte

Al transportar equipo con un vehículo o remolque, gire la válvula de cierre de combustible a la posición apagada (0). No incline el motor ni el equipo en un ángulo que provoque un derrame de combustible.

Paso 3: Puesta en marcha del generador

Desconecte todas las cargas eléctricas del generador. Siga las siguientes instrucciones de puesta en marcha:

1. Asegúrese de que la unidad esté al aire libre sobre una superficie nivelada.

AVISO No operar la unidad en una superficie plana puede hacer que la unidad se apague.

2. Coloque la válvula de combustible en la posición de encendido ON (I).

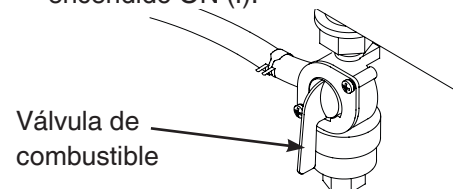

Operación

3. Mueva la palanca del cebador (|↘|) a la posición de cebado.

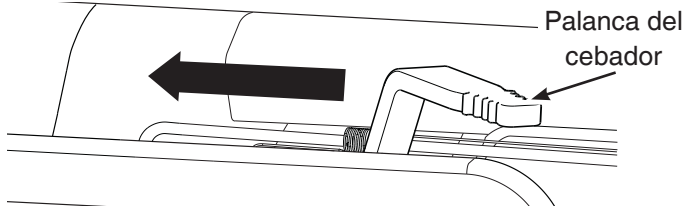

4. Coloque el interruptor del motor en la posición de encendido ON (I).

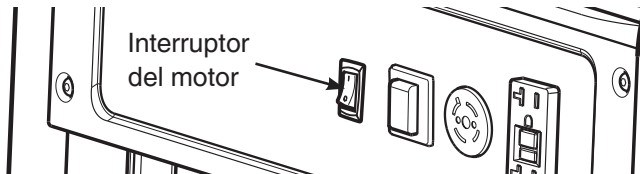

5. Sujete el tirador de retroceso y tire lentamente hasta sentir una ligera resistencia. Entonces tire rápidamente para arrancar el motor.
6. A medida que el motor se calienta, lentamente mueva la palanca del cebador a la posición de funcionamiento (|↑|). Si el motor falla, mueva la palanca hasta la posición media hasta que el motor funcione con normalidad y vuelva después a la posición de funcionamiento (|↑|).

AVISO Si el motor arranca pero no funciona, consulte la sección de apagado por bajo nivel de aceite en las *Características y controles*.

Paso 4: Cómo conectar las cargas eléctricas

Uso de los cables prolongadores

Solo use cables prolongadores identificados para el uso en exteriores y con la clasificación adecuada para sus cargas. Siga las instrucciones de seguridad de los cables.



¡ADVERTENCIA! Cables prolongadores dañados o sobrecargados pueden recalentarse, formar arco y quemarse dando lugar a riesgos de muerte o lesiones graves.

AVISO Para verificar la salida del generador requerida consulte la sección *Capacidad del generador*. Conecte las cargas eléctricas en la posición de apagado (OFF) y proceda a encender.

Toma doble GFCI de 120 voltios de CA, 20 A

Use toma para operar cargas eléctricas monofásicas de 120 voltios de CA y 60 Hz que requieran hasta 2400 vatios (2,4 kW) con una corriente de 20 A.

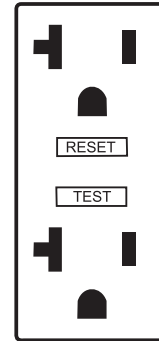

Protección contra fallos de la conexión a tierra

Las tomas dobles cuentan con un interruptor de circuito de tierra accidental (Ground Fault Circuit Interrupter, GFCI) para su protección. El GFCI brinda protección contra descargas eléctricas que pueden ocurrir si su cuerpo forma un camino por el que la electricidad puede llegar a tierra.

Es posible sentir una descarga aunque haya un GFCI; sin embargo, el GFCI está diseñado para interrumpir la corriente rápidamente y que una persona no sufra ninguna lesión eléctrica grave.



¡ADVERTENCIA! La tensión del generador podría provocar electrocución o quemaduras que conlleven lesiones graves o la muerte.

Entrar en contacto con el conductor neutro y el conductor con voltaje al mismo tiempo podría provocar una descarga eléctrica o quemaduras, incluso si el circuito cuenta con un GFCI de protección.

Probar el GFCI

Pruebe la toma GFCI antes de cada uso de la siguiente forma:

- Presione el botón «Test» (prueba). El botón «Reset» (restablecer) debería liberarse, lo que impide que llegue energía a la toma.
- Presione el botón «Reset» hasta que quede bien colocado y no se mueva de esa posición. Si la toma GFCI no se restablece adecuadamente, no use la toma. Llame o lleve su generador a un centro de servicio.
- Si en algún momento el GFCI se libera, restablézcalo y pruebe la toma.

Toma de bloqueo de 120 o 240 voltios de CA, 20 A

Use un enchufe NEMA L14-20 con esta toma. Conecte un cable de 4 conductores con clasificación para cargas de 250 voltios CA y 20 A. *La toma de bloqueo del generador no cuenta con una protección GFCI.*

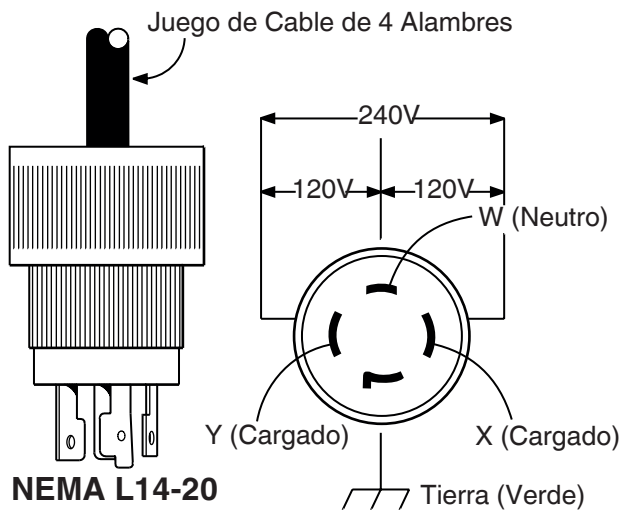

Este receptáculo le provee poder a cargas de 120/240 Voltios AC, de 60 Hz, fase sencilla, que requieren hasta 1,750 vatios (1,75 kW) de energía a 14,5 Amperios, para 120 Voltios; 3,500 vatios de energía (3,5 kW) a 14,5 Amperios para 240 Voltios.

Generator Capacity

To make sure your generator can supply enough running watts and starting watts for the items you will power at the same time, follow these simple steps:

1. Select the items you will power at the same time. See following list for typical wattages.

Herramienta o electrodoméstico	Vatios en funcionamiento*	Vatios de arranque
Bombilla - 75 vatios	75	-
Bomba de sumidero	800	1200
Refrigerador/Congelador	800	2000
Bomba de pozo de agua - 1/3 hp	1000	2000
Aire acondicionado de ventana - 10000 BTU	1200	1800
Ventilador de horno - 1/2 hp	800	1300
Horno microondas - 1000 vatios	1000	-
Televisor a color - 42 pulg.	280	-
Computadora personal con monitor de 17 pulg.	800	-
Dispositivo para abrir puertas de garaje - 1/2 HP	480	520

* Typical wattages listed are approximate only. Check tool or appliance for actual wattage.

** Per Briggs & Stratton 628K, Starting Watts represents the momentary electrical current the generator can provide to start electric motors. Starting Watts does not represent the power required to continuously run electrical loads. Starting Watts is the maximum current that can momentarily be supplied when starting a motor, multiplied by the generator's rated voltage.

2. Total the running watts. This is the amount of power your generator must produce to keep your items running. See following example:

Example

Herramienta o electrodoméstico	Vatios de marcha	Vatios de arranque
Aire acondicionado de ventana	1200	1800
Refrigerador	800	2000
Televisor	280	—
Bombilla (75 vatios)	75	—
	2355 vatios totales en funcionamiento	2000 vatios de arranque más altos

Total running watts = 2355

Highest starting watts = 2000

Total generator watts required = 4355

3. Estimate the starting watts you will need. Because not all motors start at the same time, total starting watts can be estimated by adding only the item with the highest additional starting watts requirements to the total running watts from step 2.

Power Management

To manage generator power, sequentially add loads as follows:

1. With nothing connected to generator, start the engine outdoors.
2. Plug in and turn on the first load, preferably the largest load you have.
3. Permit the generator output to stabilize (engine runs smoothly and attached device operates properly).
4. Plug in and turn on the next load.
5. Again, permit the generator to stabilize.
6. Repeat steps 4 and 5 for each additional load.

Never add more loads than the generator capacity. Take special care to consider surge loads in generator capacity.

Paso 5: Apagado del generador

1. Apague y desenchufe todas las cargas eléctricas de los tomas del panel del generador. Nunca arranque o detenga el motor con dispositivos eléctricos enchufados y encendidos.
2. Permita que el motor funcione sin carga durante varios minutos para que se estabilicen las temperaturas internas del motor y el generador.
3. Mueva el interruptor del motor a la posición apagado (0).
4. Gire la válvula de combustible a la posición OFF (0).

Mantenimiento

Plan de mantenimiento

Observe los intervalos de horas o de calendario, los que sucedan primero. Cuando se trabaja en las condiciones adversas, el mantenimiento debe realizarse con mayor frecuencia.

Las primeras 5 horas
<ul style="list-style-type: none">• Cambie el aceite del motor
Cada 8 horas de uso o todos los días
<ul style="list-style-type: none">• Limpie los residuos• Verifique el nivel de aceite del motor.
Cada 25 horas de uso o cada año
<ul style="list-style-type: none">• Limpie el filtro de aire del motor¹
Cada 50 horas de uso o cada año
<ul style="list-style-type: none">• Cambie el aceite del motor¹
Cada año
<ul style="list-style-type: none">• Reemplace el filtro de aire del motor¹• Realice el mantenimiento de la válvula de combustible• Realice el mantenimiento de la bujía• Inspeccione el silenciador y el extintor de chispas• Limpie el sistema de enfriamiento^{1, 2}

¹ Realice el mantenimiento con mayor frecuencia en condiciones de polvo o suciedad.

² Para realizar el mantenimiento, recurra a un distribuidor autorizado.

Recomendaciones generales

El mantenimiento periódico mejorará el rendimiento y prolongará la vida útil del generador. Para los mantenimientos, recurra a un distribuidor autorizado.

La garantía del generador no cubre los elementos sujetos a un uso indebido o negligente por parte del operador. Para hacer valer la garantía, el usuario deberá mantener el generador conforme a las instrucciones de este manual.

Todos los ajustes y las reparaciones se deberán realizar al menos una vez por temporada. La instalación de una bujía nueva y la limpieza del filtro de aire garantizan una mezcla de combustible-aire correcta y permiten que el motor funcione mejor y dure más. Siga los requisitos establecidos en el *Plan de mantenimiento*.

Control de emisiones

Cualquier individuo o establecimiento de reparaciones de motores pequeños para aplicaciones fuera de carretera puede realizar el mantenimiento, reemplazo o reparación de los dispositivos o sistemas de control de emisiones. Sin embargo, para que el mantenimiento del control de

emisiones sea hecho “sin costo alguno”, un distribuidor autorizado por la fábrica debe realizar el trabajo. Consulte la sección *Garantía de emisiones*.

Limpieza

Cada día, o antes de cada uso, examine la parte de alrededor y debajo del generador en busca de signos de pérdida de aceite o combustible. Limpie cualquier residuo acumulado. Mantenga el área alrededor del silenciador libre de cualquier residuo.

- Use un cepillo de cerda suave para eliminar los restos de suciedad o aceite endurecidos.
- Use un paño húmedo para limpiar las superficies exteriores.

AVISO El tratamiento inadecuado del generador podría estropearlo y acortar su vida útil. No exponga el generador a excesos de humedad, polvo, suciedad o vapores corrosivos. No inserte ningún objeto por las ranuras de refrigeración.

Mantenimiento de la válvula de combustible

La válvula de combustible está equipada con una taza de sedimentos de combustible, una pantalla y una junta tórica que necesitan limpieza.

1. Gire la válvula de combustible a la posición OFF (0).
2. Retire la taza de sedimentos de la válvula de combustible. Retire la junta tórica y la pantalla de la válvula de combustible.

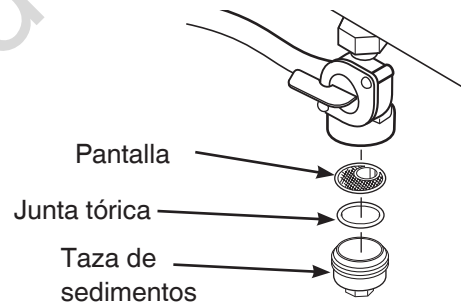

3. Limpie la taza de sedimentos, la junta tórica y la pantalla con un disolvente que no sea inflamable. Séquelos por completo.
4. Coloque la pantalla y la junta tórica en la válvula de combustible. Instale la taza de sedimentos y apriétela firmemente.
5. Coloque la válvula de combustible en la posición ON (I) y verifique que no haya goteo. Vuelva a colocar la válvula de combustible si hay goteo.

Mantenimiento del motor

Recomendaciones para el aceite

Recomendamos el uso de aceites Briggs & Stratton con garantía certificada para un mejor rendimiento. Otros aceites detergentes de alta calidad son aceptables si cuentan con la clasificación de servicio SG, SH, SJ o superior. No use aditivos especiales. Consulte la sección *Piezas de servicio comunes*.

Las temperaturas exteriores determinarán la viscosidad adecuada del aceite para el motor. Use la tabla para seleccionar la mejor viscosidad para el rango de temperatura exterior esperado.

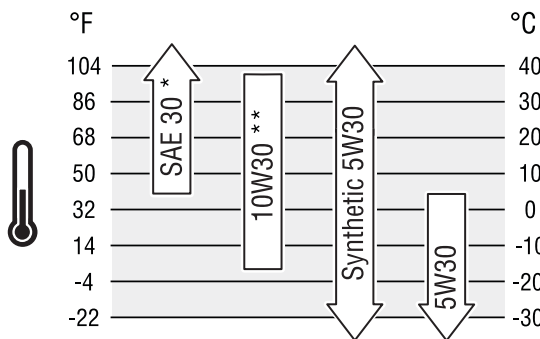

* El uso de SAE 30 a temperaturas inferiores a 4°C (40°F) provocará dificultades de arranque.

** El uso de 10W30 a temperaturas superiores a 27°C (80°F) puede provocar un aumento en el consumo de aceite. Revise el nivel de aceite con más frecuencia.

Revisar/agregar aceite de motor

Compruebe el nivel de aceite antes de cada uso o cada 8 horas de funcionamiento, como mínimo. Rellene si es necesario.

1. Asegúrese de que el generador esté sobre una superficie nivelada.
2. Limpie el área alrededor del orificio de llenado de aceite, retire la varilla indicadora de nivel y límpiela con un trapo limpio. Instale nuevamente la varilla del aceite. Sáquela y compruebe el nivel de aceite.

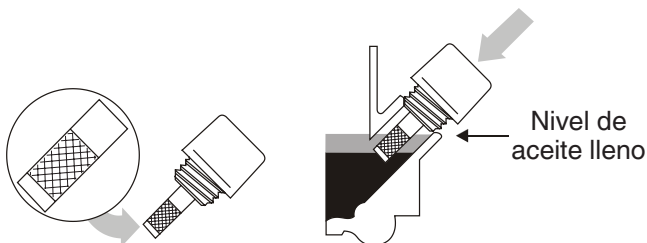

AVISO No atornille la varilla al verificar el nivel de aceite.

3. Verifique que el aceite alcance la marca de FULL (lleno) en la varilla.
4. Si es necesario, vierta lentamente aceite por el orificio de llenado hasta el punto de desbordamiento.
5. Vuelva a colocar la varilla y apriétela.

AVISO No intente arrancar el motor antes de suministrarle adecuadamente el aceite recomendado. Esto podría provocar una avería en el motor.

PRECAUCIÓN Evite el contacto prolongado o repetido de la piel con el aceite usado del motor. Se ha demostrado que el aceite usado de motor produce cáncer de piel en algunos animales de laboratorio. Lave minuciosamente las áreas expuestas con agua y jabón.



MANTENER FUERA DEL ALCANCE DE LOS NIÑOS. NO CONTAMINE. CONSERVE RECURSOS. DEPOSITE EL ACEITE USADO EN UN PUNTO DE RECOGIDA.

Cómo cambiar el aceite del motor

Si usa el generador en condiciones extremas de suciedad, polvo o calor, cambie el aceite con más frecuencia.

Cambie el aceite con el motor caliente después de haber funcionado de la siguiente manera:

1. Asegúrese de que la unidad esté sobre una superficie nivelada.
2. Retire el tapón de drenaje del aceite y drene el aceite por completo en un contenedor adecuado.

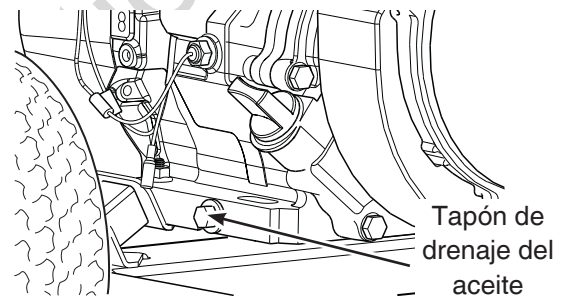

3. Instale de nuevo el tapón de drenaje del aceite y apriete firmemente. Retire la varilla del aceite.
4. Vierta lentamente el aceite recomendado (aproximadamente 20 oz. (0,6 l)) en el orificio de llenado de aceite. Deje de verter aceite por un momento para permitir que el aceite se asiente. Vierta aceite hasta que alcance la marca FULL (lleno) en la varilla.
5. Limpie la varilla del aceite cada vez que verifique el nivel de aceite. No agregue aceite en exceso.
6. Instale de nuevo la varilla del aceite. Apriete el tapón firmemente.
7. Limpie el aceite que se haya derramado.

Mantenimiento

Mantenimiento del filtro de aire

Si se usa con un filtro de aire sucio, el motor no funcionará correctamente y puede sufrir daños. Limpie o reemplace el filtro de aire con mayor frecuencia si opera en un lugar que haya polvo o suciedad.

Para realizar el mantenimiento del filtro de aire, siga estos pasos:

1. Abra los seguros que sujetan la tapa.

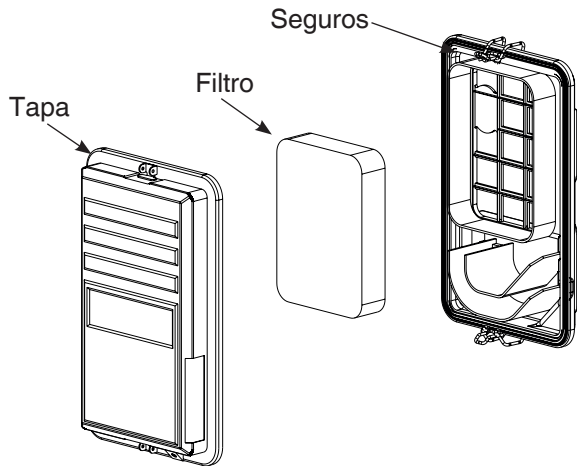

2. Retire la tapa y el filtro de aire de espuma.
3. Lave el filtro de aire de espuma con detergente líquido y agua. Apriete el filtro de aire de espuma con un trapo limpio.

AVISO Si el filtro de aire está demasiado sucio, cámbielo por uno nuevo. Consulte la sección *Piezas de servicio comunes*.

4. Empape el filtro de aire de espuma con aceite de motor limpio. Para limpiar el exceso de aceite de motor, apriete el filtro de aire de espuma con un trapo limpio.
5. Vuelva a instalar el filtro de aire de espuma limpio o coloque uno nuevo.
6. Vuelva a colocar la tapa del filtro de aire y sujete los seguros.

Realizar el mantenimiento de la bujía

Cambiar la bujía hará que el motor arranque más fácilmente y funcione mejor.

1. Limpie el área alrededor de la bujía.
2. Retire e inspeccione la bujía.
3. Cambie la bujía si los electrodos están picados o quemados, o si la porcelana está agrietada. Utilice la bujía de repuesto recomendada. Consulte la sección *Piezas de servicio comunes*.

4. Revise la separación de los electrodos con un calibrador de separaciones y, de ser necesario, restablezca la separación de la bujía conforme a la separación recomendada (consulte *Especificaciones*).

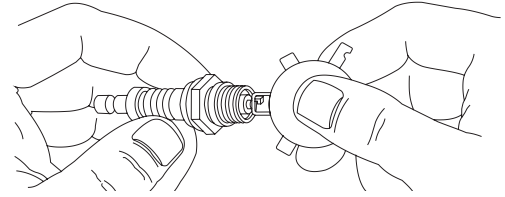

5. Instale la bujía y apriete firmemente.

Inspección del silenciador y del extintor de chispas

El silenciador de escape del motor posee una pantalla apagachispas. Inspeccione el silenciador en busca de grietas, corrosión u otros daños. Inspeccione la pantalla apagachispas para detectar daños u obstrucciones por carbón. Si se encuentra una obstrucción por carbón se encuentra, limpie con cepillo y solvente comercial o reemplace la pantalla apagachispas si está dañada.



¡ADVERTENCIA! El contacto con el área del silenciador puede causar quemaduras que podrían comportar la muerte o lesiones graves.

- NO toque las piezas calientes.
- Operar el motor en un área boscosa, de matorrales o pastosa es una violación de la Sección 4442 del Código de recursos públicos de California, a menos que el sistema de escape esté equipado con un extintor de chispas, como se establece en la Sección 4442, que funcione de forma eficiente. Otras jurisdicciones federales o estatales pueden tener leyes similares, para más información consulte la Parte 261.52 de la Regulación federal 36 del Código de regulaciones federales (Code of Federal Regulations, CFR).

Reemplace el extintor de chispas de la siguiente forma:

1. Retire los 4 tornillos que conecten la protección térmica al silenciador.

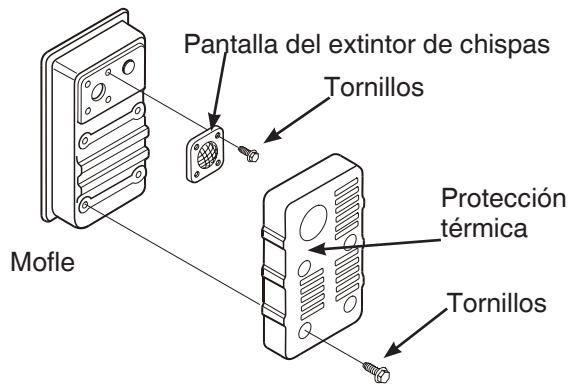

2. Retire los 4 tornillos que sujetan la pantalla del extintor de chispas.
3. Obtenga un pantalla de reemplazo. Consulte la sección *Piezas de servicio comunes*.
4. Vuelva a sujetar la pantalla a la protección del silenciador.

Piezas de servicio comunes

Filtro de Aire	594234
Bujía	798615
Botella de aceite de motor	100028
Botella de aceite sintético	100074
Estabilizador de combustible	100120 o 100117
Extintor de chispas	83083GS

Contacte a un distribuidor de servicio autorizado o visite BRIGGSandSTRATTON.COM para consultar una lista completa de partes y diagramas.

Almacenamiento

Si no usará el generador durante más de 30 días, considere las siguientes pautas de almacenamiento.

Instrucciones de almacenamiento a largo plazo

1. Limpie el generador como se indica en la sección *Limpieza*.
2. Cambie el aceite del motor con el motor aún caliente y drene el aceite desde el cárter. Vuelva a llenar con un aceite de grado recomendado. Consulte la sección *Cómo cambiar el aceite del motor*.
3. Trate o drene el combustible del generador, ya que el combustible puede echarse a perder si se almacena durante más de 30 días.

El combustible en mal estado provoca la formación de depósitos de ácido y goma en el sistema de combustible o en piezas esenciales del carburador. Para mantener el combustible fresco, utilice el Estabilizador y Tratamiento de Combustible de Fórmula Avanzada Briggs & Stratton®, disponible en los lugares de venta de piezas de servicio originales Briggs & Stratton. Consulte la sección *Piezas de servicio comunes*.

No es necesario vaciar la gasolina del motor si se añade estabilizador de combustible conforme a las instrucciones. Haga funcionar el motor durante 2 minutos para que el estabilizador circule por todo el sistema de combustible antes del almacenamiento.

Si no se ha agregado un estabilizador de combustible a la gasolina en el motor, deberá vaciarla completamente en un contenedor aprobado. Haga funcionar el motor hasta que se detenga por falta de combustible. Se recomienda usar un estabilizador de combustible en el recipiente de almacenamiento para mantener el combustible en perfecto estado.



¡ADVERTENCIA! El combustible y sus vapores son extremadamente inflamables y explosivos, lo que podría causar quemaduras, incendios o explosiones que conlleven la muerte o lesiones graves.

- Al almacenar combustible o equipo con combustible en el tanque, manténgalo alejado de calderas, estufas, calentadores de agua, secadoras de ropa u otros aparatos que tengan una llama piloto u otras fuentes de ignición que puedan prender en fuegos los vapores del combustible.
- Detenga el motor del generador y déjelo enfriar durante al menos 2 minutos antes de quitar la tapa de llenado de combustible. Afloje lentamente la tapa para eliminar la presión del tanque. Vacíe el tanque de combustible a la intemperie. Mantenga el combustible alejado de chispas, llamas abiertas, llamas pilotos, fuentes de calor y otras fuentes de ignición.
- Compruebe con frecuencia si existen grietas o fugas en las mangueras de combustible, el tanque, la tapa y los accesorios. Cambie si es necesario.
- 4. Almacene el generador en un área limpia y seca, y cubra la unidad con una funda adecuada que no retenga la humedad.



¡ADVERTENCIA! Las fundas para almacenamiento pueden causar un incendio que conlleve la muerte o lesiones graves.

- No cubra un generador caliente con una funda para almacenamiento. Deje enfriar el equipo durante el tiempo necesario antes de cubrirlo.

Solución de problemas/Especificaciones

Problema	Causa	Solución
El motor funciona, pero la salida de CA no está disponible.	<ol style="list-style-type: none"> 1. Uno de los disyuntores está abierto. 2. Mala conexión o conjunto de cables defectuosos. 3. El dispositivo conectado es deficiente. 	<ol style="list-style-type: none"> 1. Restablezca el disyuntor. 2. Revise y repare. 3. Conecte otro dispositivo en buenas condiciones.
El motor funciona bien sin carga, pero se atasca cuando se conectan las cargas.	<ol style="list-style-type: none"> 1. El generador está sobrecargado. 	<ol style="list-style-type: none"> 1. Consulte la sección <i>Capacidad del generador</i>.
El motor no arranca; arranca y funciona en forma forzada o se apaga cuando está en funcionamiento.	<ol style="list-style-type: none"> 1. El interruptor del motor está en la posición de apagado OFF (0). 2. La válvula de combustible está en la posición de apagado OFF (0). 3. Bajo nivel de aceite. 4. El filtro de aire está sucio. 5. Sin combustible. 6. El cable de la bujía no está conectado a la bujía. 7. Ahogado con combustible. 	<ol style="list-style-type: none"> 1. Coloque el interruptor del motor en la posición de encendido ON (I). 2. Coloque la válvula de combustible en la posición de encendido ON (I). 3. Llene el cárter hasta el nivel adecuado o coloque el generador sobre una superficie plana. 4. Limpie o reemplace el filtro de aire. 5. Llene el tanque de combustible. 6. Conecte el cable a la bujía. 7. Espere 5 minutos y vuelva a arrancar el motor.

Para cualquier otro problema, consulte a un distribuidor autorizado de Briggs & Stratton.

Especificaciones

Vatios en funcionamiento*	3500
Vatios de arranque**	4375
Corriente de carga a 120 voltios	29,1 A
Corriente de carga a 240 voltios	14,6 A
Frecuencia	60 Hz a 3600 rpm
Fase	Monofásico
Desplazamiento	12,69 cu in. (208 cc)
Separación de la bujía	.0,76 mm (0,030 in)
Capacidad de combustible	18,9 litros (5 galones estadounidenses)
Capacidad de aceite	0,6 litros (20 onzas).

Potencia nominal: La clasificación de potencia bruta para modelos de motor de gasolina individual está etiquetada de acuerdo con el código J1940 (Small Engine Power & Torque Rating Procedure) de la SAE (Society of Automotive Engineers), y está clasificada de conformidad con el código SAE J1349. Los valores de potencia neta se obtienen a 3600 RPM y se toman con un filtro de aire y escape instalados. Dada la amplia gama de productos donde se instalan los motores, el motor de gasolina puede no desarrollar la potencia bruta nominal cuando se utiliza en un equipo motorizado determinado. Esta diferencia se debe, entre otros, a los siguientes factores: la variedad de limitaciones de la aplicación, condiciones ambientales de uso (temperatura, humedad, altitud) y variaciones entre distintos motores de un mismo modelo. A causa de las limitaciones de fabricación y de capacidad, Briggs & Stratton podrá sustituir este motor por un motor con mayor clasificación de potencia.

*Este generador está clasificado de acuerdo con el estándar C22.2 N.º 100-14 (motores y generadores) de la Asociación Canadiense de Estándares (Canadian Standards Association, CSA) y el estándar G300-2015 del Instituto Americano de Normas Nacionales/ Asociación de Fabricantes de Generadores Portátiles (American National Standards Institute, ANSI/Portable Generator Manufacturers' Association, PGMA), el estándar para la prueba y validación de la seguridad y rendimiento de generadores portátiles.

** según Briggs & Stratton 628K

Not for
Reproduction

NORMAS DE GARANTÍA DE PRODUCTOS BRIGGS & STRATTON

GARANTÍA LIMITADA

Briggs & Stratton se compromete a que, durante el período de garantía especificado a continuación, reparará o sustituirá, de manera gratuita, cualquier pieza con defectos de material o fabricación, o de ambos. El comprador deberá correr con los gastos de transporte del producto que envíe para reparación o reemplazo al amparo de esta garantía. Esta garantía tiene vigencia y está sujeta a las condiciones que se establecen más adelante. Para el servicio de garantía, busque el distribuidor de servicio autorizado más cercano en el mapa localizador de distribuidores en BRIGGSandSTRATTON.COM. El comprador debe ponerse en contacto con el distribuidor autorizado y poner el producto a disposición del mismo para que lo inspeccione y lo pruebe.

No existe otra garantía expresa. Las garantías implícitas, inclusive aquellas de comerciabilidad y de idoneidad para un propósito en particular, se limitan al período de garantía expresado abajo, o hasta los límites permitidos por la ley. La responsabilidad por daños fortuitos o indirectos está excluida en tanto lo permita la ley. Algunos países o estados no permiten limitar la duración de una garantía implícita ni excluir o limitar los daños secundarios y derivados. Por tanto, es posible que las limitaciones y exclusiones mencionadas no sean aplicables en su caso. Esta garantía le otorga derechos legales específicos, y también podría tener otros que varían según el estado o el país.**

PERÍODO DE GARANTÍA

Artículo	Uso particular	Uso comercial
Equipo	24 meses ▲	12 meses
Motor*	24 meses	12 meses
Batería (si está instalada)	3 meses	Ninguno

▲ Después de 12 meses, la garantía únicamente cubre las partes.

* Se aplica únicamente a los motores Briggs & Stratton. La cobertura de la garantía de los motores que no sean Briggs & Stratton es proporcionada por el fabricante del motor. La declaración de garantía de emisiones cubre los comentarios relacionados con las emisiones.

** En Australia, nuestros productos están cubiertos por garantías ineludibles de acuerdo con la legislación sobre consumo de este país. Tiene derecho a un recambio o devolución en caso de avería grave y a una compensación por las posibles pérdidas o daños razonables previsibles. Asimismo, si la avería no es grave, tiene derecho a que se reparen o reemplacen los productos si no tienen una calidad aceptable. Para servicio de garantía, localice al distribuidor de servicio autorizado más cercano con nuestro mapa en BRIGGSandSTRATTON.COM, llame al 1300 274 447, o bien, envíe un correo electrónico a salesenquires@briggsandstratton.com.au, o escriba a Briggs & Stratton Australia Pty Ltd, 1 Moorebank Avenue, NSW, Australia, 2170.

El período de garantía comienza en la fecha de compra del primer consumidor o usuario comercial final. «Uso particular» significa uso doméstico residencial personal por un consumidor minorista. «Uso comercial» significa los demás usos, lo que incluye el uso para propósitos comerciales, generar ingresos o alquiler. Una vez que el producto se haya usado para fines comerciales, de ahí en adelante se considerará uso comercial a efectos de esta garantía.

Guarde el recibo comprobante de compra. Si no se proporciona una prueba de la fecha de compra inicial en el momento de solicitar servicio de garantía, se utilizará la fecha de fabricación del producto para determinar el período de garantía. No es necesario el registro del producto para obtener el servicio de garantía de los productos Briggs & Stratton.

ACERCA DE LA GARANTÍA

El servicio de garantía solo está disponible a través de los distribuidores de servicio autorizados de Briggs & Stratton. La mayor parte de las reparaciones bajo garantía se atienden de manera rutinaria, pero algunas veces las solicitudes de reparaciones bajo garantía podrían no ser apropiadas. Esta garantía SÓLO cubre defectos en materiales y mano de obra. No cubre los daños ocasionados por un uso incorrecto o un mal uso, un mantenimiento o unas reparaciones inadecuadas, el desgaste y la rotura propios del uso, o bien el uso de un combustible en mal estado o no aprobado.

Uso no adecuado y mal uso: el uso correcto y para el que se ha diseñado este equipo se describe en el manual del usuario. Si el producto no se usa de la manera que se describe en el manual del usuario o si el producto se usa después de que haya resultado dañado, quedará anulada la garantía. La garantía queda anulada si se ha borrado el número de serie del producto o el producto ha sido modificado de alguna manera, o si el producto presenta indicios de haber sido usado incorrectamente, por ejemplo, daños producidos por un impacto o daños producidos por corrosión química/agua.

Mantenimiento o reparaciones inadecuadas: el producto debe someterse a labores de mantenimiento de acuerdo con los procedimientos y plazos establecidos en el manual del usuario, y para el mantenimiento y las reparaciones se deben utilizar piezas Briggs & Stratton originales o equivalentes. La garantía no cubre los daños ocasionados por la falta de mantenimiento o el uso de piezas no originales.

Desgaste normal: al igual que otros dispositivos mecánicos, el producto está sujeto a desgaste incluso si se realiza un mantenimiento correcto. Esta garantía no cubrirá la reparación cuando el uso normal haya agotado la vida útil de una pieza o del aparato. Los accesorios y elementos de mantenimiento como filtros, correas, hojas cortantes y pastillas de freno (excepto las pastillas de freno de los motores) no están cubiertos por la garantía por sus propias características, a no ser que la causa sea un defecto del material o de fabricación.

Combustible en mal estado o no aprobado: para que este producto funcione correctamente, se necesita combustible fresco que cumpla los criterios especificados en el manual del usuario. Los daños al motor o al equipo causados por combustible en mal estado o por el uso de combustibles (como, por ejemplo, las mezclas de etanol E15 o E85) no están cubiertos por la garantía.

Otras exclusiones: esta garantía excluye cualquier daño provocado por accidente, uso incorrecto, modificaciones, alteraciones, mantenimiento incorrecto, congelación o deterioro producido por productos químicos. También excluye cualquier complemento o accesorio que no se incluyera en el paquete original del producto. No existe ninguna cobertura de garantía para equipos que se usen para generar energía principal en lugar de energía de uso ni para equipos que se usen en aplicaciones de soporte vital. Esta garantía no incluye equipos o motores usados, reacondicionados, de segunda mano o de demostración. Esta garantía excluye los fallos debidos a hechos fortuitos y a otros acontecimientos de fuerza mayor que escapan al control del fabricante.

80011053_ES Rev A



Génératrice portable extérieure Manuel d'utilisation

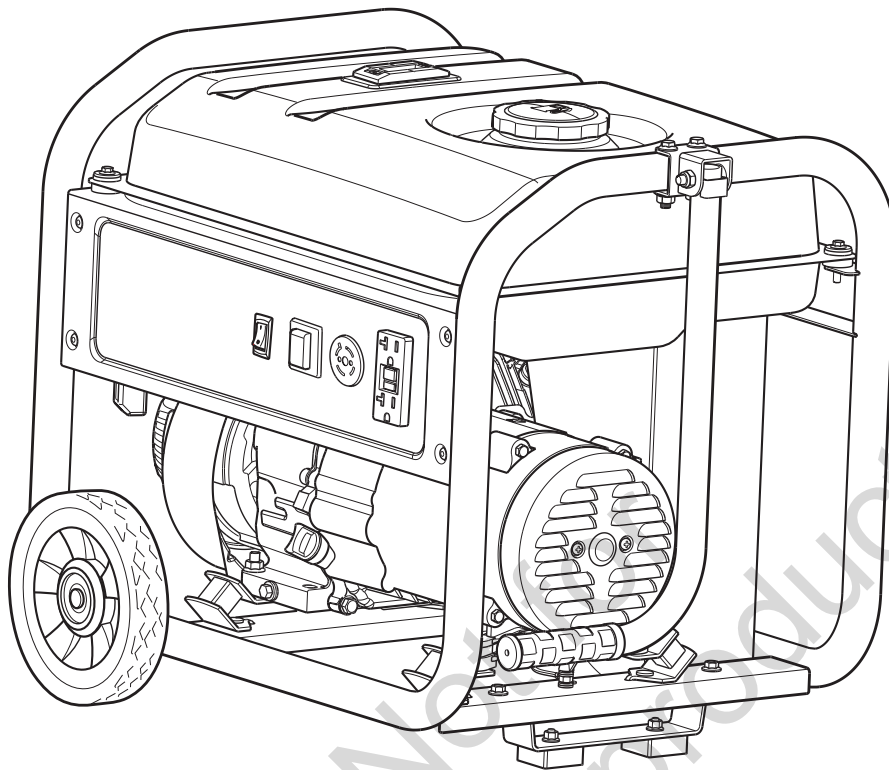

Numéro de modèle _____

Révision _____

Numéro de série _____

Date d'achat _____

Droits d'auteur © 2017. Briggs & Stratton Corporation
Milwaukee, WI, USA. Tous droits réservés.

BRIGGS & STRATTON est une
marque déposée de Briggs & Stratton Corporation

800-743-4115

BRIGGSandSTRATTON.COM

Description de l'équipement

Table des matières





Description de l'équipement	2
Fonctions et commandes	5
Fonctionnement	7
Entretien	13
Entreposage	16
Dépannage/Caractéristiques techniques	17
Garantie	20



Enregistrer votre produit

Pour garantir que la garantie s'applique complètement et dans les meilleurs délais, enregistrez votre produit en ligne au www.onlineproductregistration.com.

Symboles et significations

Signal	Signification
DANGER	Indique un risque qui, s'il n'est pas évité, <i>causera</i> la mort ou des blessures graves.
AVERTISSEMENT	Indique un danger lequel, si non évité, <i>peut</i> entraîner la mort ou des blessures graves.
ATTENTION	Indique un risque qui, s'il n'est pas évité, <i>pourrait</i> causer des blessures mineures ou modérées.
AVIS	Indique de l'information considérée comme importante mais n'impliquant aucun danger particulier.

Symbole	Nom	Explication
	Symbole d'alerte de sécurité	Indique un risque de blessure corporelle possible.
	Manuel d'utilisation	Ne pas respecter les avertissements, les instructions et le manuel de l'utilisateur peut entraîner des blessures graves ou la mort.
	Vapeurs toxiques	Les gaz d'échappement contiennent du monoxyde de carbone, un gaz toxique pouvant provoquer la mort en quelques minutes. Vous ne pouvez ni le sentir ni le voir.
	Incendie	Le gaz propane et le gaz naturel sont extrêmement inflammables et explosifs et pourraient causer des brûlures ou un incendie susceptibles d'entraîner des blessures graves, voire la mort. L'échappement du moteur peut entraîner un incendie, ce qui peut provoquer des blessures graves, voire la mort.

Symbole	Nom	Explication
	Électrocution	La génératrice peut provoquer une électrocution entraînant la mort ou de graves lésions.
	Surface chaude	Le silencieux peut causer des brûlures risquant de provoquer des blessures graves.



AVERTISSEMENT! L'échappement du moteur de cet appareil contient des produits chimiques reconnus par l'État de la Californie comme causant des cancers et des malformations congénitales ou d'autres problèmes de reproduction.



AVERTISSEMENT! Certains composants de ce produit ainsi que les accessoires reliés contiennent des produits chimiques reconnus par l'État de la Californie comme causant des cancers et des malformations congénitales ou d'autres problèmes de reproduction. Se laver les mains après la manipulation.

Description de l'équipement



Lisez bien ce manuel et familiarisez-vous avec votre génératrice extérieure. Apprenez ses applications, ses limitations ainsi que tous les risques impliqués. Conservez ces instructions pour toute consultation ultérieure.

La génératrice extérieure est entraînée par moteur, à champ tournant, produisant du courant alternatif (C.A.) et équipée d'un régulateur de tension. La génératrice a été conçue pour alimenter les circuits d'éclairage compatibles, les appareils électroménagers, les outils et les moteurs. Le régulateur de tension dans la génératrice a été conçu pour maintenir automatiquement la valeur de tension de sortie.

La génératrice portable produit de l'énergie qui peut être utilisée pour les articles extérieurs en utilisant les rallonges électriques ou pour un premier rétablissement temporaire du courant à la maison. Avant votre prochaine panne de courant à la maison, installez un commutateur de transfert homologué. Un commutateur de transfert est un appareil séparé installé par un électricien agréé qui permet à la génératrice portable d'être dotée d'un cordon électrique en utilisant la prise verrouillable directement dans le système électrique de votre domicile. Les rallonges électriques connectées au panneau de contrôle de la génératrice portable ne sont pas destinées à être une solution à long terme lorsqu'elles sont connectées à des articles se trouvant à l'intérieur de votre maison.

Nous nous sommes efforcés de fournir dans ce document des informations exactes et à jour. Toutefois, le fabricant se réserve le droit de changer, de modifier ou encore d'améliorer la génératrice et cette documentation en tout temps, et ce, sans préavis.

REMARQUE Si vous avez des questions à propos de l'utilisation prévue de cet appareil, consultez votre détaillant autorisé. Cet équipement est conçu pour être utilisé uniquement avec les pièces Briggs and Stratton approuvées.

Ce dispositif d'allumage par étincelle est conforme à la norme canadienne ICES-002.

Mise à la terre du système

La génératrice possède une mise à la terre du système qui raccorde les éléments du cadre de la génératrice aux bornes de mise à la terre des prises de sortie C.A. La mise à la terre du système est raccordée au fil neutre C.A. (le neutre est raccordé au cadre de la génératrice).

Exigences spéciales

Il se peut que des réglementations fédérales ou provinciales, des codes de sécurité nationaux ou provinciaux ou des ordonnances régissent l'utilisation prévue de la génératrice. Veuillez consulter un électricien qualifié, un inspecteur en électricité ou l'agence compétente de votre région.

La génératrice n'est pas destinée à une utilisation sur un site de construction ou autre activité similaire, conformément à la section 590.6 de la NFPA 70-2014 (NEC).

Afin de rétablir temporairement en utilisant des rallonges électriques

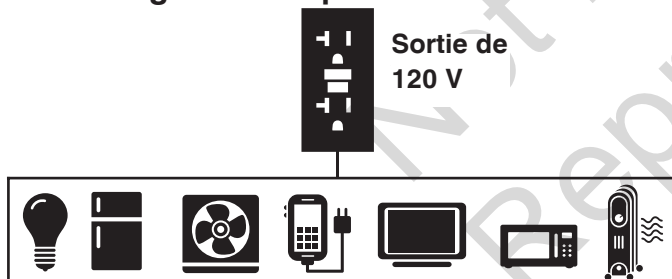

1. N'utilisez que des rallonges conçues pour un usage extérieur qui sont conformes à vos charges.

Intensité totale	Calibre minimum, pour usage à l'extérieur	
	Jusqu'à 15 m (50 pi)	Jusqu'à 30 m (100 pi)
Jusqu'à 13 A	16	14
Jusqu'à 15 A	14	12
Jusqu'à 20 A	12	10

2. Suivre les consignes de sécurité sur les rallonges.
3. Les rallonges électriques fonctionnant directement dans votre maison augmentent votre risque d'empoisonnement au monoxyde de carbone à travers les ouvertures. Installer des alarmes de monoxyde de carbone.
4. Avant votre prochaine panne de courant à la maison, installez un commutateur de transfert homologué*.

Pour restaurer l'alimentation électrique de votre domicile en utilisant un commutateur de transfert homologué

Les connexions au circuit électrique de votre résidence doivent utiliser un commutateur de transfert homologué installé par un électricien agréé. Il faut que l'alimentation de la génératrice soit isolée de l'alimentation de service et que le branchement soit conforme à toute la législation applicable et à tous les codes de l'électricité. Alimentez votre maison avec un système de commutateur de transfert de 20 ampères.

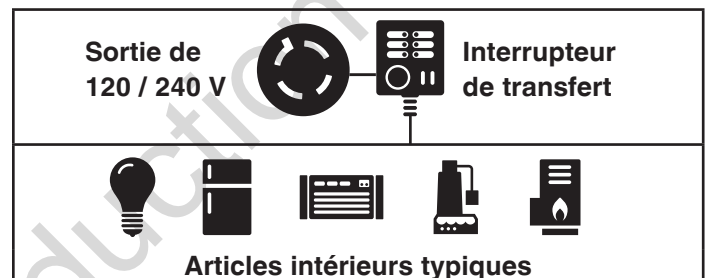

* Homologué par un laboratoire d'essai reconnu à l'échelle nationale (NRTL) certifiant que le produit est conforme aux normes adéquates d'essais de sécurité des produits.

Description de l'équipement

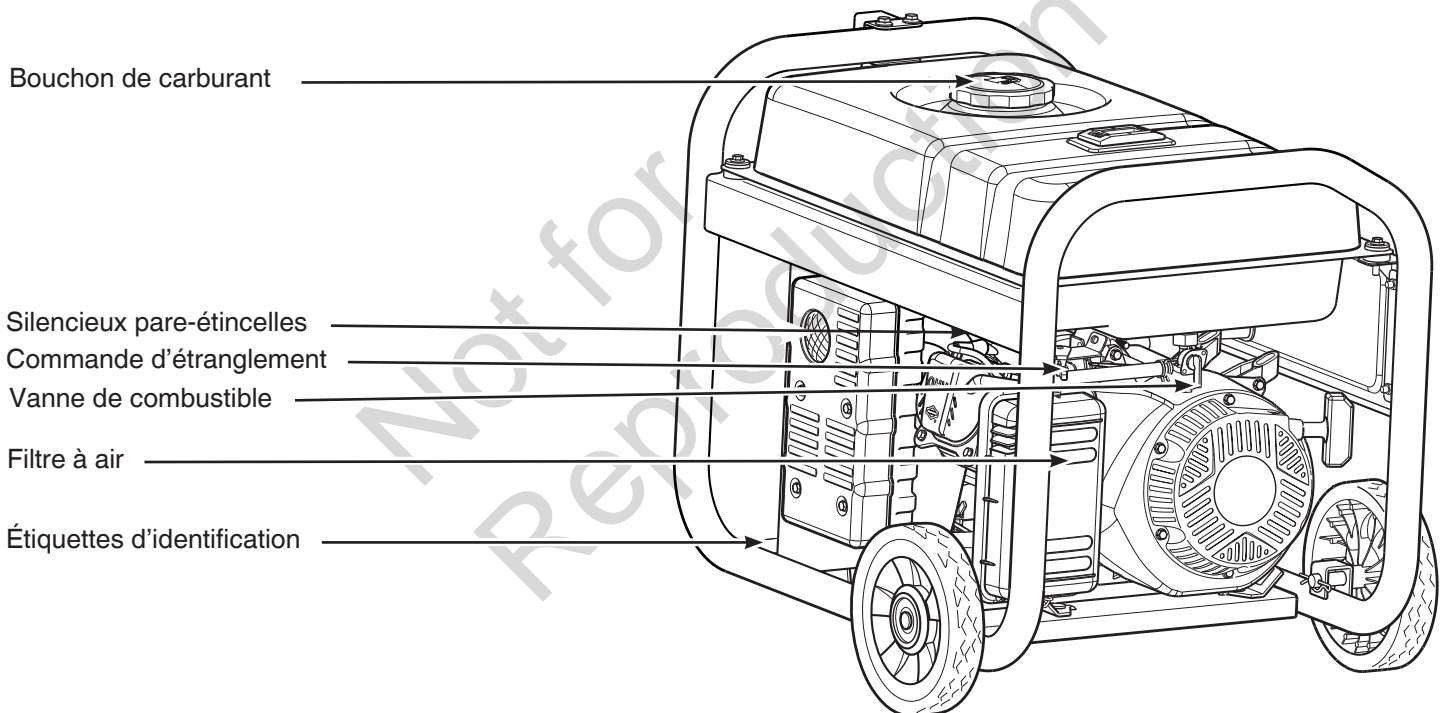
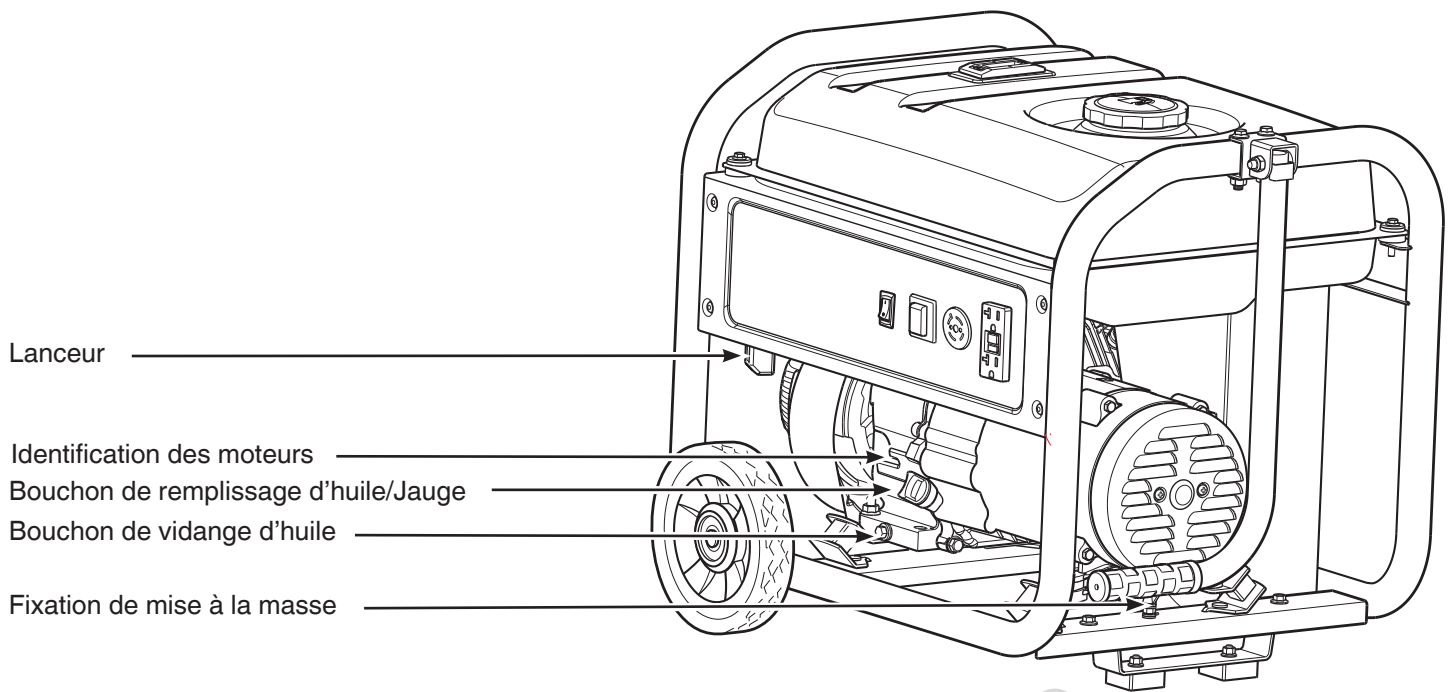

Bouchon de carburant — Ajoutez de l'essence sans plomb ici.

Bouchon de remplissage et jauge d'huile — Vérifiez le niveau d'huile et remplissez l'huile à moteur ici.

Bouchon de vidange d'huile — Vidangez l'huile du moteur ici.

Commande d'étranglement — Utilisée lors du démarrage à froid d'un moteur.

Étiquette d'identification — Indique les numéros de modèle et de série de la génératrice.

Filtre à air — Filtre l'air d'admission du moteur.

Fixation de mise à la masse — Consultez l'agence compétente de votre région au sujet des exigences de mise à la masse.

Identification du moteur — Indique le modèle, le type et le code de moteur.

Lanceur — Utilisé pour le démarrage manuel du moteur.

Silencieux pare-étincelles — Le silencieux d'échappement réduit le bruit du moteur et est muni d'un écran pare-étincelles.

Vanne de combustible — Utilisée pour alimenter le moteur en essence ou pour couper l'alimentation en essence du moteur.

Fonctions et commandes

Comparez cette illustration à votre génératrice pour vous familiariser avec l'emplacement des diverses commandes et des réglages et des mises en garde relatives au produit.

⚠ WARNING		⚠ AVERTISSEMENT
Failure to follow warnings, instructions and operator's manual could result in death or serious injury.		Ne pas respecter les avertissements, les instructions et le manuel de l'utilisateur peut entraîner des blessures graves ou la mort.
Generator could cause electrical shock. • Do not run indoors to avoid wet conditions. • Do not run in rain or wet weather.		La génératrice peut causer une décharge électrique. • Ne pas faire fonctionner à l'intérieur dans le but d'éviter les conditions humides. • Ne pas faire fonctionner sous la pluie ou un temps pluvieux.
Hot exhaust gases could cause fires. Keep at least 5 ft. (1.5 m) clearance from any combustibles or structures, including overhead.		Les gaz d'échappement chauds peuvent causer des feux. Gardez au moins un dégagement de 1,5 m (5 pi) de tout combustible ou structure, incluant les plafonds.

80026487

Arrêt par manque d'huile — Il se peut que cette génératrice soit munie d'un système de protection en cas de faible niveau d'huile. Le niveau d'huile doit toujours être au niveau approprié pour permettre le fonctionnement du moteur. Si la pression d'huile du moteur est inférieure au niveau prédéterminé, un pressostat arrêtera le moteur. Vérifiez le niveau d'huile avec une jauge d'huile.

Disjoncteur principal — Les prises sont munies d'un disjoncteur bipolaire à bascule avec interrupteur à bascule pour protéger la génératrice contre les surcharges.



Interrupteur du moteur — Réglez cet interrupteur sur « ON » (I) avant d'utiliser le lanceur. Réglez l'interrupteur à la position ARRÊT (0) pour arrêter le moteur.

Prise doubles GFCI de 120 volts C.A., 20 A — Prise utilisées pour alimenter les circuits d'éclairage, les électroménagers, les outils et les moteurs de 120 volts C.A., monophasés, 60 Hz.

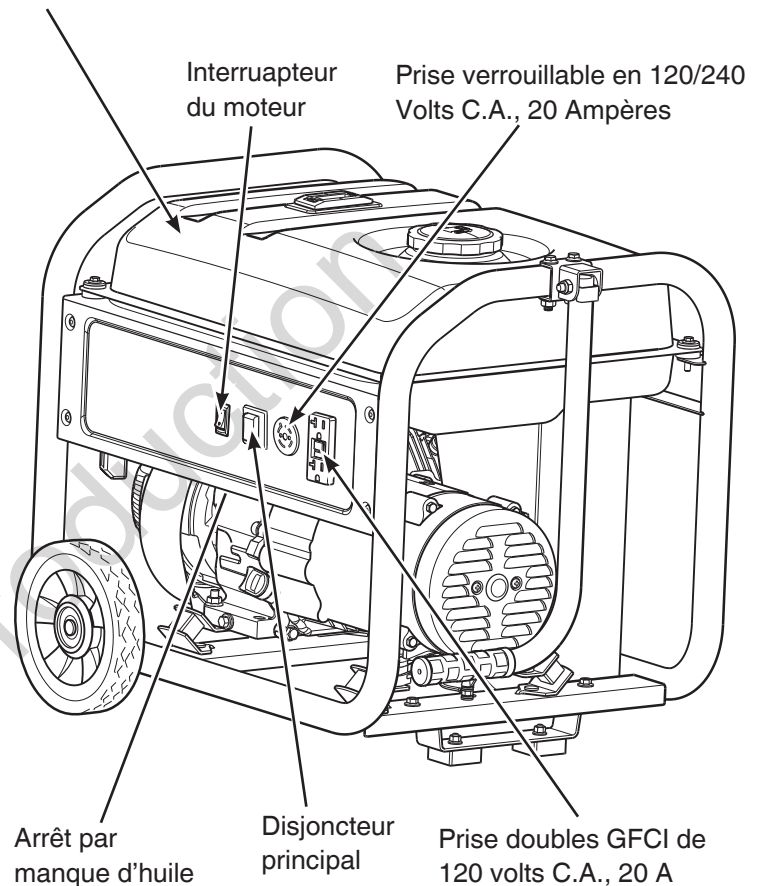
Prise verrouillable de 120/240 volts C.A., 20 ampères — Prise utilisée pour alimenter les circuits d'éclairage, les électroménagers, les outils et les moteurs de 120 ou 240 volts C.A., monophasés, 60 Hz.







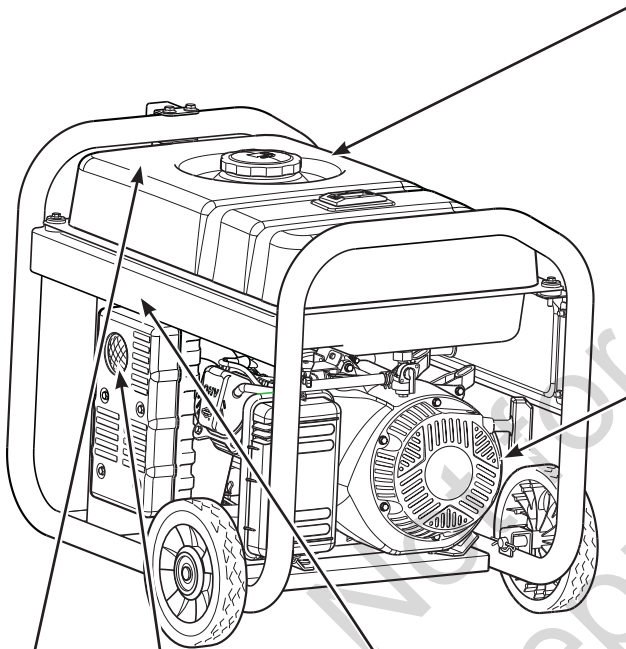

Fonctions et commandes



⚠ DANGER		⚠ DANGER	
<p>Using a generator indoors CAN KILL YOU IN MINUTES.</p> <p>Generator exhaust contains carbon monoxide. This is a poison you cannot see or smell.</p>		<p>Utiliser un générateur à l'intérieur peut VOUS TUER EN QUELQUES MINUTES.</p> <p>Les gaz d'échappement de la génératrice contiennent du monoxyde de carbone. Il s'agit d'un poison que vous ne pouvez ni voir ni sentir.</p>	
 		<p>NE JAMAIS utiliser la génératrice dans une maison ou un garage, MÊME SI les portes et les fenêtres sont ouvertes.</p>	<p>Utilisez seulement à l'EXTÉRIEUR et loin de fenêtres, portes et événements.</p>
<p>NEVER use inside a home or garage, EVEN IF doors and windows are open.</p>		<p>Only use OUTSIDE and far away from windows, doors, and vents.</p>	
		80026488	



Silencieux
Ne pas pointer vers la résidence

	⚠ WARNING	⚠ AVERTISSEMENT
	<p>Muffler could cause burns resulting in serious injury.</p> <ul style="list-style-type: none"> • Do not touch hot parts • Avoid hot exhaust gases 	<p>Le silencieux peut causer des brûlures risquant d'entraîner des blessures graves.</p> <ul style="list-style-type: none"> • Ne pas toucher les pièces chaudes • Éviter les gaz d'échappement chauds

 DANGER	
	<p>Read and follow Operating Instructions before running or servicing engine.</p> <p>Lire et suivre les instructions d'utilisation avant de démarrer ou effectuer l'entretien du moteur.</p>
	<p>Engines emit carbon monoxide that can kill you. Operate only outdoors.</p> <p>Les moteurs émettent du monoxyde de carbone pouvant vous tuer. Ne faire fonctionner qu'à l'extérieur.</p>
 WARNING AVERTISSEMENT	
	<p>Gasoline is flammable. Allow engine to cool at least 2 minutes before refueling.</p> <p>L'essence est inflammable. Laisser refroidir le moteur pendant au moins 2 minutes avant de faire le plein.</p>
	<p>Muffler area temperature may exceed 150°F (65°C). Do not touch hot parts.</p> <p>Autour du silencieux, la température peut dépasser 150°F (65°C). Ne pas toucher des pièces chaudes.</p>

⚠ WARNING		⚠ AVERTISSEMENT
<p> Fuel is flammable which could cause burns resulting in death or serious injury.</p> <ul style="list-style-type: none"> • Turn engine off and let it cool at least 2 minutes before refueling. • Do not fill fuel above bottom lip. • Never add fuel to a hot or running generator. 		<p> Le carburant est inflammable et peut causer des brûlures risquant d'entraîner la mort ou des blessures graves.</p> <ul style="list-style-type: none"> • Éteignez le moteur et laissez-le refroidir pendant au moins 2 minutes avant de remettre de l'essence. • Le niveau d'essence ne doit pas dépasser la lèvre inférieure. • Ne jamais ajouter d'essence dans une génératrice chaude ou en fonction.

Fonctionnement

Étape 1 : Endroits sûrs

Avant de mettre en marche la génératrice mobile, deux facteurs tout aussi importants l'un que l'autre doivent être considérés : l'empoisonnement au monoxyde de carbone (CO) et l'incendie.

Consultez les meilleurs emplacements d'utilisation pour réduire le risque d'empoisonnement au monoxyde de carbone

Tous les équipements brûlant du combustible fossile, tels que les génératrices mobiles, contiennent du gaz de monoxyde de carbone dans l'échappement du moteur, un gaz toxique qui pourrait vous tuer en quelques minutes. Il s'agit d'un gaz que vous ne pouvez ni voir, ni sentir, ni goûter. Même si vous ne sentez pas de vapeurs d'échappement, vous pourriez quand même être exposé au gaz de monoxyde de carbone.

Dans plusieurs États, la Loi exige qu'un avertisseur de monoxyde de carbone fonctionnel soit installé dans votre maison. Un avertisseur de monoxyde de carbone est un dispositif électronique qui détecte des niveaux dangereux de monoxyde de carbone. Quand il y a une accumulation de monoxyde de carbone, l'alarme alerte les occupants par le clignotement d'un voyant et une alarme visuelle. Les détecteurs de fumée ne détectent pas le monoxyde de carbone.

Avertisseur de monoxyde de carbone

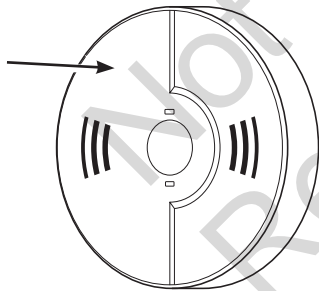

DANGER! Les gaz d'échappement contiennent du monoxyde de carbone, un gaz toxique pouvant provoquer la mort en quelques minutes. Il s'agit d'un gaz que vous ne pouvez ni voir, ni sentir, ni goûter. Même si vous ne sentez pas de vapeurs d'échappement, vous pourriez quand même être exposé au gaz de monoxyde de carbone.

- Ne faites fonctionner cette machine qu'à l'extérieur et loin des fenêtres, portes, et événements afin de réduire le risque que le gaz de monoxyde de carbone ne s'accumule et ne soit potentiellement aspiré vers des espaces occupés.
- Installez et assurez l'entretien d'avertisseurs de monoxyde de carbone fonctionnant à piles ou alimentés par câble avec batterie de secours selon les directives du fabricant. Les détecteurs de fumée ne détectent pas le monoxyde de carbone.
- Ne faites pas fonctionner ce produit à l'intérieur des maisons, garages, sous-sol, vides sanitaires, ou autres espaces partiellement clos, même si des ventilateurs sont utilisés ou des portes et fenêtres sont laissées ouvertes pour la ventilation. Le monoxyde de carbone peut s'accumuler rapidement dans ces espaces et peut y rester pendant des heures, même après l'arrêt de l'appareil.
- Installez toujours ce produit sous le vent et dirigez l'échappement du moteur à l'opposé des espaces occupés.

Si vous commencez à vous sentir mal, étourdi, ou faible en utilisant ce produit, arrêtez-le et sortez au grand air immédiatement. Voir un médecin. Vous pourriez être intoxiqué(e) par le monoxyde de carbone.



UTILISEZ À L'EXTÉRIEUR – ÉVITEZ L'EMPOISONNEMENT AU MONOXYDE DE CARBONE

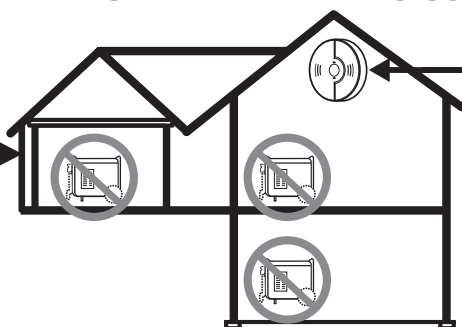

ALARME(S) DE MONOXYDE DE CARBONE

Installez les alarmes de monoxyde de carbone à l'intérieur de votre demeure. Sans alarmes de monoxyde de carbone en état de marche, vous pourriez ne pas réaliser que vous devenez malade et en voie de mourir du monoxyde de carbone.

Pour en apprendre davantage sur les risques liés au monoxyde de carbone, consultez le site www.takeyourgeneratoroutside.com.

Fonctionnement

Emplacement d'utilisation de la génératrice mobile afin de réduire le risque d'incendie



AVERTISSEMENT! Les gaz d'échappement chauds pourrait enflammer les produits combustibles, les structures ou endommager le réservoir d'essence en provoquant un feu, et entraîner la mort ou de graves lésions.

- La génératrice ne doit pas se trouver à moins de 1,5 m (5 pi) de toute structure, d'un porte-à-faux, d'arbres, de fenêtre, de portes, de toute ouverture de mur, d'arbustes ou de végétation de plus de 30,5 cm (12 po) de hauteur.

- Ne placez pas une génératrice portable sous une terrasse ou un autre type de structure qui pourrait limiter la circulation de l'air. Les avertisseurs de fumée doivent être installés et entretenus à l'intérieur conformément aux directives et recommandations du fabricant.
- Les détecteurs de monoxyde de carbone ne détectent pas la fumée.
- Ne placez pas une génératrice portable d'une autre manière que celle montrée.

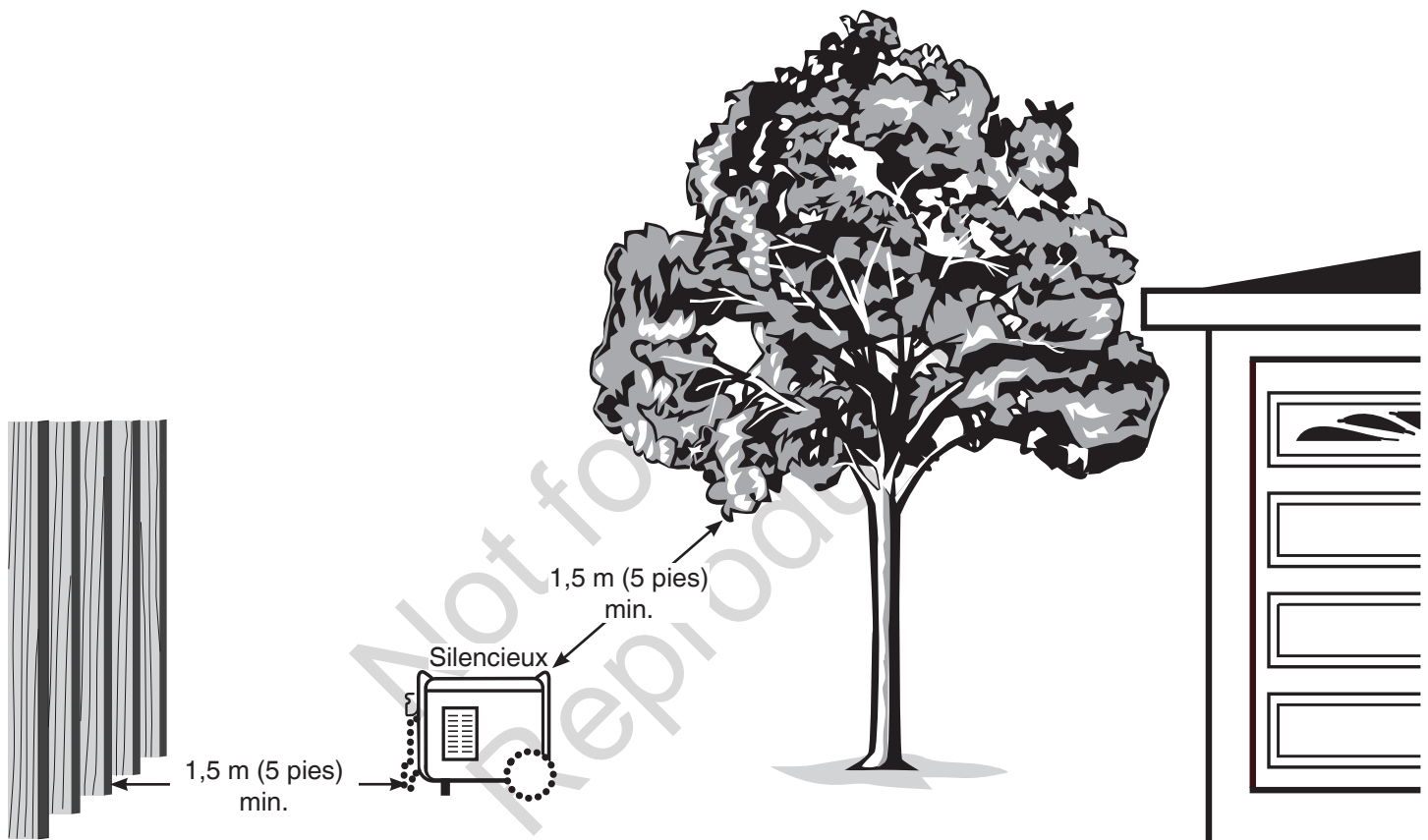

Étape 2 : Huile et carburant

Le carburant doit répondre à ces exigences :

- Ajoutez de l'essence sans plomb propre et fraîche avec un indice d'octane d'au moins 87.
- Une essence avec jusqu'à 10 % d'éthanol (essence-alcool) est acceptable.

E10

E15

AVIS Ne mélangez pas l'huile avec l'essence ou ne modifiez pas le moteur afin qu'il fonctionne avec d'autres types de carburant. L'utilisation de carburants non approuvés endommagera le moteur et annulera la garantie de ce dernier.

Consultez *Haute altitude* supérieure à 1 524 m (5 000 pi).



AVERTISSEMENT! Le carburant et ses vapeurs sont extrêmement inflammables et pourraient causer des brûlures ou un incendie susceptibles d'entraîner des blessures graves, voire la mort.

- Ne pas remplir le réservoir ou déplacer l'appareil pendant le fonctionnement.
- Éteignez le moteur et laissez-le refroidir pendant au moins 2 minutes avant de retirer le bouchon à essence.
- Faites le plein du réservoir à l'extérieur. Gardez le carburant loin des étincelles, des flammes nues, des veilleuses, de la chaleur et autres sources d'allumage. Vérifiez si les conduites, le réservoir, le bouchon et les raccords de carburant ne présentent ni fissures ni fuites. Remplacez si nécessaire.

1. Déplacez la génératrice à l'extérieur sur une surface plane.
2. Nettoyez la surface autour de l'orifice de remplissage d'huile et enlevez la jauge d'huile.
3. Versez lentement le bouteille d'huile fournie dans l'orifice de remplissage. Contrôlez le niveau d'huile fréquemment, jusqu'au point de débordement à l'orifice du couvercle de remplissage d'huile.

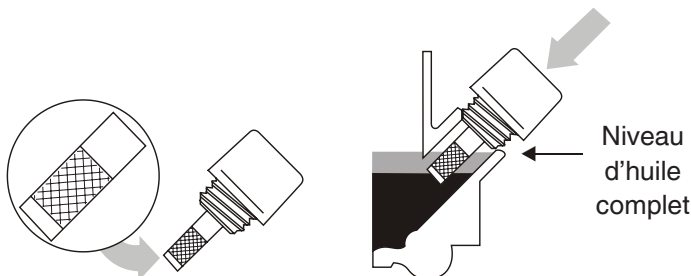

AVIS Attendez un moment pour permettre à l'huile de décanter. Essuyez la jauge d'huile chaque fois que vous vérifiez le niveau d'huile. **NE PAS** trop remplir.

4. Remplacez le bouchon de remplissage d'huile et serrez-le solidement.

5. Retirez lentement le bouchon du réservoir de carburant pour libérer la pression dans le réservoir.
6. Ajoutez lentement de l'essence sans plomb dans le réservoir d'essence. Faites attention de ne pas dépasser la lèvre. Cela laisse un espace adéquat pour l'expansion de l'essence.

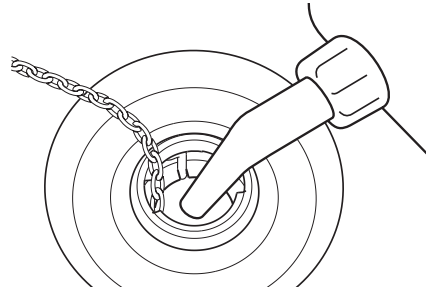

7. Installez le bouchon d'essence et laissez l'essence déversée s'évaporer avant de démarrer le moteur.

Haute altitude

À des altitudes de plus de 1 524 m (5 000 pi), il convient d'utiliser l'essence présentant un indice d'octane minimal de 85/85 AKI. Pour rester en conformité avec les normes d'émissions, un réglage pour les hautes altitudes est nécessaire. Le fonctionnement du moteur sans ce réglage provoquerait une baisse des performances, une augmentation de la consommation de carburant, et une augmentation des émissions.

Consultez un concessionnaire autorisé Briggs & Stratton pour avoir des informations sur les réglages de haute altitude. Il n'est pas recommandé de faire fonctionner le moteur à des altitudes inférieures à 762 mètres (2 500 pieds) avec la trousse de haute altitude.

Transport

Lorsque vous transportez l'équipement avec un véhicule ou une remorque, mettez l'interrupteur du moteur à la ARRÊT (OFF) (0). Ne penchez pas le moteur ou l'équipement à un angle où l'essence pourrait se déverser.

Étape 3 : Démarrage de la génératrice

Débranchez toutes les charges électriques de la génératrice. Suivez les directives de démarrage suivantes :

1. Assurez-vous que l'unité se trouve à l'extérieur sur une surface de niveau.

AVIS Le fait de ne pas faire fonctionner la génératrice sur une surface de niveau pourrait entraîner l'arrêt de l'unité.

2. Tournez la vanne d'essence vers la position « on » (I).

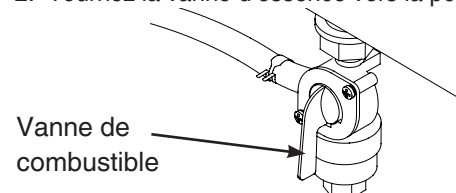

Fonctionnement

3. Tirez le levier d'étrangleur de manière à fermer l'étrangleur (I\|).

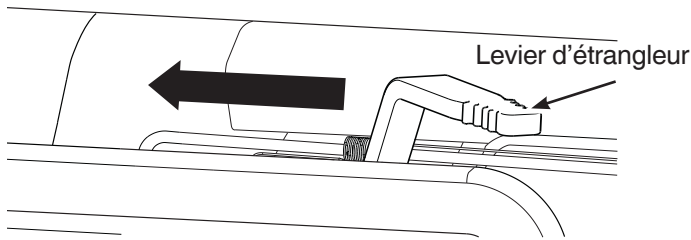

4. Poussez l'interrupteur du moteur vers la position « ON » (I).

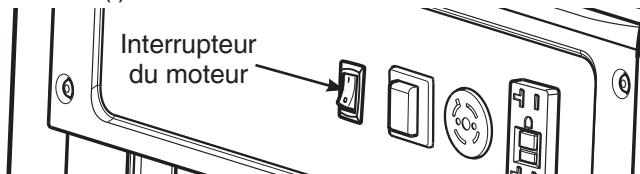

5. Prenez la poignée du lanceur et tirez-la jusqu'à ce que vous sentiez une légère résistance. Tirez alors rapidement pour démarrer le moteur.
6. Déplacez lentement le levier d'étrangleur à la run (I|I) position. Si le moteur hésite, déplacez à mi-course le levier d'étrangleur à la position half jusqu'à ce que le moteur tourne en douceur, puis revenez à la run (I|I) position.

AVIS Si le moteur démarre mais n'arrive pas à fonctionner, consultez la section Arrêt par manque d'huile dans la rubrique *Fonctions et commandes*.

Étape 4 : Raccordement de charges électriques

Utiliser des rallonges électriques

N'utilisez que des rallonges conçues pour un usage extérieur qui sont conformes à vos charges. Suivre les consignes de sécurité sur les rallonges.



AVERTISSEMENT! Les cordons électriques endommagés ou surchargés peuvent surchauffer, créer un arc électrique, et brûler, entraînant la mort ou des blessures graves.

AVIS Pour les exigences en matière de sortie de la génératrice, consultez la section *Capacité de la génératrice*. Connectez les charges électriques lorsqu'elles sont en position OFF, puis placez-les en position ON pour utilisation.

Prise doubles GFCI de 120 volts C.A., 20 A

Vous pouvez utiliser chacune de prise pour faire fonctionner des appareils électriques en 120 Volts C.A., monophasés, 60 Hz nécessitant jusqu'à 2 400 Watts (2,4 kW) avec 20 A d'intensité.

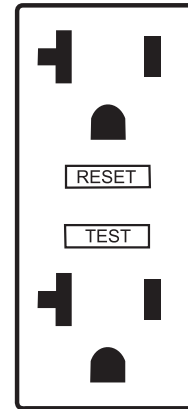

Protection contre les fuites de terre

Les prises doubles sont protégées par un disjoncteur de fuite de terre (GFCI). Le disjoncteur GFCI protège contre les chocs électriques qui pourraient se produire si votre corps devient un conducteur d'électricité à la terre.

Si une personne subit un choc électrique de ce type alors qu'elle est protégée par un disjoncteur GFCI, il se peut qu'elle sente un choc mais le GFCI devrait couper le courant assez rapidement pour qu'elle ne subisse aucune blessure électrique grave, s'il s'agit d'une personne en santé.



AVERTISSEMENT! La tension de la génératrice peut causer un choc électrique et des brûlures pouvant entraîner la mort ou des blessures graves. Tout contact simultané avec le conducteur sous tension et le conducteur neutre peut causer un choc électrique ou des brûlures même si le circuit est protégé par un disjoncteur GFCI.

Mise à l'essai du GFCI

Avant chaque utilisation, mettez à l'essai votre prise GFCI de la manière suivante :

- Appuyez sur le bouton « Test ». Le bouton « Reset » devrait sauter, coupant du même coup le courant vers les prises.
- Appuyez fermement sur le bouton « Reset » jusqu'à ce qu'il soit complètement en place et qu'il se bloque en position. Si la prise GFCI ne se réarme pas adéquatement, n'utilisez pas la prise. Téléphonnez ou apportez votre génératrice à un centre de service de votre région.
- Si le disjoncteur GFCI se déclenche par lui-même, réarmez le disjoncteur et mettez-le à l'essai.

Prise verrouillable en 120/240 Volts C.A., 20 Ampères

Utilisez une prise mâle NEMA L14-20 avec cette prise de courant. Raccordez un ensemble de cordons à 4 fils pouvant résister à des charges de 250 Volts C.A., et 20 A. La prise verrouillable de cette génératrice n'est pas protégée par un GFCI.

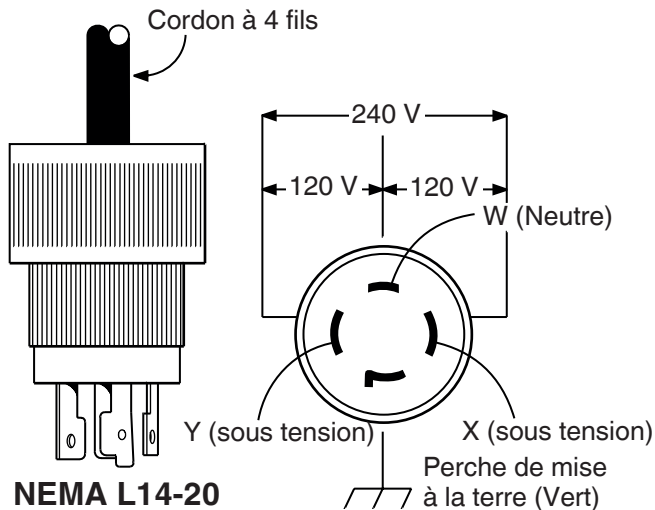

NEMA L14-20

Cette prise alimente des charges monophasées en 120/240 Volts C.A. 60 Hz nécessitant jusqu'à 3 500 Watts de puissance (3,5 kW) à 14,6 Ampères pour 240 Volts ou deux charges indépendantes en 120 Volts à 14,6 ampères chacune.

Capacité de la génératrice

Pour vous assurer que votre génératrice peut produire suffisamment de puissance de fonctionnement et de démarrage pour les dispositifs que vous désirez alimenter simultanément, suivez les étapes faciles suivantes :

1. Sélectionnez les dispositifs que vous désirez alimenter simultanément. Consultez la liste suivante des puissances typiques.

Outil ou appareil	Watts en cours d'utilisation*	Watts au démarrage**
Ampoule électrique - 75 Watts	75	-
Pompe de puisard	800	1200
Réfrigérateur/congélateur	800	2000
Pompe de puits -1/3 cv	1000	2000
Climatiseur de fenêtre -10 000 BTU	1200	1800
Soufflante de fournaise - 1/2 cv	800	1300
Four à micro-ondes - 1 000 Watts	1000	-
Téléviseur en couleurs - 42 po.	280	-
Ordinateur personnel muni d'un écran de 17 po.	800	-
Ouvre-porte de garage - 1/2 cv	480	520

* Les puissances typiques mentionnées ne sont qu'approximatives. Vérifiez l'outil ou l'appareil pour connaître sa puissance réelle.

** Conformément à Briggs & Stratton 628K, la puissance de démarrage représente le courant électrique momentané que la génératrice peut fournir pour démarrer des moteurs électriques. La puissance de démarrage ne représente pas la puissance nécessaire pour faire fonctionner des charges électriques en continu. La puissance de démarrage est le courant maximal qui peut momentanément être fourni lors du démarrage d'un moteur, multiplié par la tension nominale de la génératrice.

Not for
Reproduction

Fonctionnement

2. Puissance de fonctionnement totale. Il s'agit de la quantité de puissance que votre génératrice doit produire pour assurer le fonctionnement de vos dispositifs. À titre d'exemple :

Exemple

Outil ou appareil	Watts en cours d'utilisation	Watts au démarrage
Climatiseur de fenêtre	1200	1800
Réfrigérateur	800	2000
Téléviseur	280	—
Ampoule électrique (75 Watts)	75	—
	Puissance de fonctionnement totale de 2 355 Watts	Puissance de démarrage la plus élevée de 2 000 watts

Puissance de fonctionnement totale = 2355

Puissance de démarrage la plus élevée = 2000

Puissance de fonctionnement totale de la génératrice requis = 4355

3. Estimez la quantité de puissance de crête (de démarrage) dont vous aurez besoin. Comme tous les moteurs ne démarrent pas au même moment, la puissance de démarrage totale peut être évaluée par l'addition du ou des dispositifs qui requièrent la plus haute puissance de démarrage, à la puissance de fonctionnement calculée à l'étape 2.

Gestion de l'énergie

Pour gérer la puissance de la génératrice, ajoutez des charges supplémentaires en séquence, de la façon suivante :

1. Lorsque rien n'est connecté à la génératrice, démarrez le moteur à l'extérieur.
2. Branchez et mettez sous tension la première charge, préférablement la plus puissante que vous désirez raccorder.
3. Laissez la sortie de la génératrice se stabiliser, (le moteur tourne en douceur et le dispositif fonctionne adéquatement).
4. Branchez et mettez sous tension la charge suivante.
5. À nouveau, laissez la génératrice se stabiliser.
6. Répétez les étapes 4 et 5 pour chaque charge supplémentaire.

N'ajoutez jamais plus de charges que la capacité de la génératrice. Portez une attention spéciale aux crêtes imposées par rapport à la capacité de la génératrice.

Étape 5 : Arrêt de la génératrice

1. Éteignez tous les appareils électriques et débranchez-les des prises du panneau de la génératrice. Ne démarrez ni n'arrêtez jamais le moteur lorsque des appareils électriques y sont branchés et en fonctionnement.
2. Laissez le moteur fonctionner sans charge durant une minute afin de permettre à la température interne du moteur et de la génératrice de se stabiliser.
3. Tournez l'interrupteur du moteur à la position ARRÊT (OFF) (0).
4. Tournez la vanne de carburant vers la position OFF (0).

Entretien

Calendrier d'entretien

Respectez le calendrier d'entretien selon le nombre d'heures de fonctionnement ou le temps écoulé, le premier des deux prévalant. Lorsque l'appareil est utilisé dans les conditions défavorables décrites ci-dessous, il faut en faire l'entretien plus fréquemment.

Les 5 premières heures
<ul style="list-style-type: none"> • Changement de l'huile moteur
Toutes les 8 heures ou chaque jour
<ul style="list-style-type: none"> • Nettoyez les débris
<ul style="list-style-type: none"> • Vérification du niveau d'huile moteur
Après 25 heures ou annuellement
<ul style="list-style-type: none"> • Nettoyez le filtre à air du moteur¹
Après 50 heures ou annuellement
<ul style="list-style-type: none"> • Changez l'huile du moteur¹
Tous les ans
<ul style="list-style-type: none"> • Remplacez le filtre à air du moteur¹
<ul style="list-style-type: none"> • Entretien de la vanne de carburant
<ul style="list-style-type: none"> • Entretien de la bougie d'allumage
<ul style="list-style-type: none"> • Inspection du silencieux et du pare-étincelles
<ul style="list-style-type: none"> • Nettoyez le système de refroidissement^{1,2}

¹ Remplacez les pièces plus fréquemment si vous utilisez l'appareil dans un milieu sale ou poussiéreux.

² Consultez un détaillant agréé au sujet de l'entretien.

Recommandations générales

Un entretien régulier améliorera les performances et prolongera la durée de vie de la génératrice. Consultez un détaillant agréé au sujet de l'entretien.

La garantie de la génératrice ne couvre pas les éléments soumis à l'abus ou à la négligence de l'opérateur. Pour que la garantie soit entièrement valide, l'opérateur doit entretenir la génératrice conformément aux instructions contenues dans ce manuel.

Il faut effectuer toutes les opérations d'entretien et les réglages au moins une fois par saison. Une nouvelle bougie d'allumage et un filtre à air propre permettent de s'assurer que le mélange carburant-air est adéquat en plus de contribuer au meilleur fonctionnement du moteur et d'augmenter sa durée de vie. Suivez les exigences stipulées à la section *Calendrier d'entretien*.

Contrôle d'émission

L'entretien, le remplacement ou la réparation des dispositifs et systèmes de contrôle des émissions peuvent être effectués par tout établissement de réparation de moteurs hors route ou par une personne qualifiée. Cependant, pour obtenir un service du contrôle des émissions « gratuit », le travail doit être effectué par un concessionnaire agréé par l'usine. Consulter la section *Garantie concernant le contrôle des émissions*.

Nettoyage

Tous les jours ou avant de l'utiliser, regardez autour ou sous la génératrice en recherchant des signes de fuites d'huile ou d'essence. Nettoyez toute accumulation de débris. Gardez la zone autour du silencieux libre de tous débris.

- Utilisez une brosse à soies douces pour détacher les accumulations de saletés ou d'huile.
- Utilisez un linge humide pour nettoyer les surfaces extérieures.

AVIS Le traitement inadéquat de la génératrice peut l'endommager et réduire sa durée de vie utile. N'exposez pas la génératrice à de l'humidité excessive, à la poussière, aux saletés ou aux vapeurs corrosives. N'insérez aucun objet dans les fentes de refroidissement.

Entretien de la vanne de carburant

La vanne de carburant est équipée d'une cuvette à sédiments de carburant, d'un filtre, et d'un joint torique qui ont besoin d'être nettoyés.

1. Tournez la vanne de carburant vers la position OFF (0).
2. Retirez la cuvette de sédimentation de la vanne de combustible. Retirez le joint torique et la crépine de la vanne de combustible.

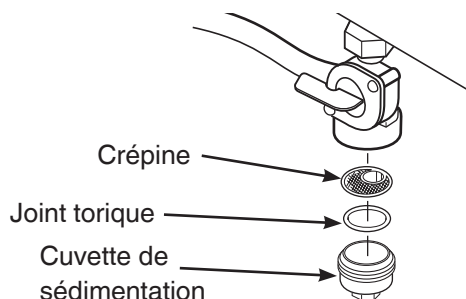

3. Lavez la cuvette à sédiments, le joint torique, et le filtre dans un solvant ininflammable. Séchez-les complètement.
4. Placez le filtre et le joint torique dans la vanne de carburant. Installez la cuvette à sédiments et serrez-la solidement.
5. Réglez la vanne de carburant sur la position « ON » (I) et vérifiez l'absence de fuite de carburant. Si c'est le cas, remplacez le joint torique.

Entretien

Entretien du moteur

Recommandations relatives à l'huile

Nous recommandons l'utilisation d'huiles garanties et certifiées Briggs & Stratton pour obtenir les meilleures performances. D'autres huiles détergentes de haute qualité sont acceptables si elles sont de catégorie SF ou supérieure. Ne pas utiliser d'additifs spéciaux. Consultez la section *Pièces d'entretien courant*.

Les températures extérieures déterminent la viscosité de l'huile convenant au moteur. Utiliser le tableau pour sélectionner la meilleure viscosité pour la plage de températures extérieures prévues.

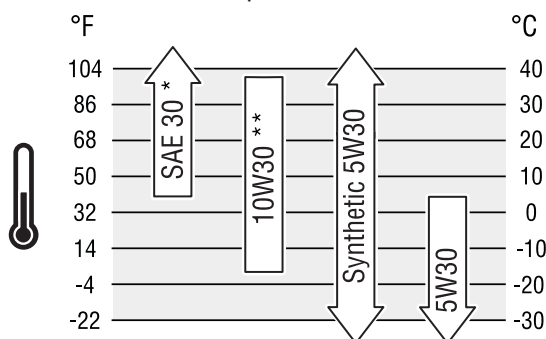

* Sous 4 °C (40 °F) l'utilisation de SAE 30 entraînera un démarrage difficile

** Au-dessus de 27 °C (80 °F) l'utilisation de 10W-30 peut causer une augmentation de la consommation d'huile. Vérifier le niveau d'huile plus fréquemment.

Vérification/ajout d'huile à moteur

Il est nécessaire de vérifier le niveau d'huile avant chaque utilisation ou après chaque période de 8 heures d'utilisation. Gardez un niveau d'huile constant.

1. Assurez-vous que la génératrice se trouve sur une surface de niveau.
2. Nettoyez la surface autour de la jauge d'huile, retirez la jauge d'huile et nettoyez-la avec un chiffon propre. Remplacez la jauge d'huile. Retirez la jauge et vérifiez le niveau d'huile.

AVIS N'insérez pas en vissant la jauge d'huile lors de la vérification du niveau d'huile.

3. Vérifiez si l'huile atteint le repère maximum de la jauge d'huile.
4. Au besoin, videz lentement l'huile dans l'orifice de remplissage d'huile jusqu'à ce qu'elle déborde par l'orifice de remplissage d'huile.

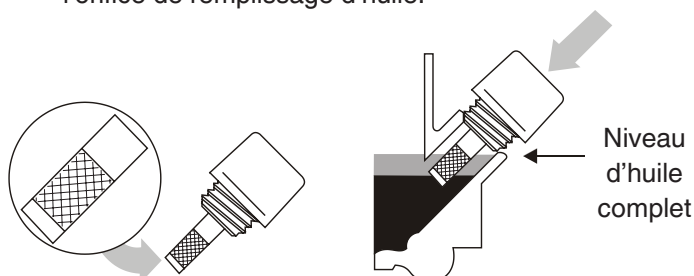

5. Remplacez le bouchon de remplissage d'huile et serrez-le.

AVIS Ne tentez pas de démarrer le moteur sans qu'il n'ait été rempli correctement avec l'huile recommandée. Cela risquerait d'entraîner un bris de moteur.

⚠ MISE EN GARDE Évitez les contacts prolongés ou répétés entre la peau et l'huile moteur usagée. La vieille huile à moteur a causé un cancer de la peau chez certains animaux de laboratoire. Lavez bien les parties exposées avec du savon et de l'eau.



CONSERVEZ HORS DE LA PORTÉE DES ENFANTS. NE POLLUEZ PAS. PRÉSERVEZ LES RESSOURCES. RETOURNEZ L'HUILE USAGÉE DANS UN CENTRE DE RÉCUPÉRATION.

Changement de l'huile moteur

Si vous utilisez votre génératrice dans des endroits très sales ou poussiéreux ou dans des conditions de chaleur intense, changez alors l'huile plus fréquemment.

Changez l'huile lorsque le moteur est encore chaud, de la façon suivante :

1. Assurez-vous que l'unité se trouve sur une surface de niveau.
2. Dévissez le bouchon de vidange d'huile et vidangez complètement l'huile dans un contenant approprié.

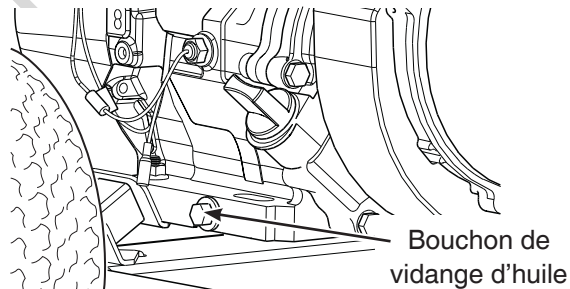

3. Réinstallez le bouchon de vidange d'huile et serrez-le solidement. Enlever la jauge d'huile.
4. Versez lentement l'huile recommandée (environ 0.6 l (20 onces)) dans l'orifice de remplissage d'huile. Marquez une pause pour laisser décanter l'huile. Remplissez d'huile jusqu'au repère full de la jauge.
5. Essuyez la jauge d'huile chaque fois que vous vérifiez le niveau d'huile. Ne pas trop remplir.
6. Remplacez la jauge d'huile. Resserrez les deux pièces solidement.
7. Essuyez tout déversement d'huile.

Entretien du filtre à air

Le moteur ne fonctionnera pas adéquatement et pourrait s'endommager si vous le faites fonctionner avec un filtre à air sale. Si vous utilisez la génératrice dans des endroits très sales ou poussiéreux, nettoyez-le ou remplacez-le plus souvent.

1. Desserrez les verrous qui maintiennent le couvercle.
2. Retirez le couvercle et le filtre à air en mousse.
3. Lavez l'élément en mousse au détergent liquide et à l'eau. Pressez à sec l'élément filtrant en mousse dans un linge propre.

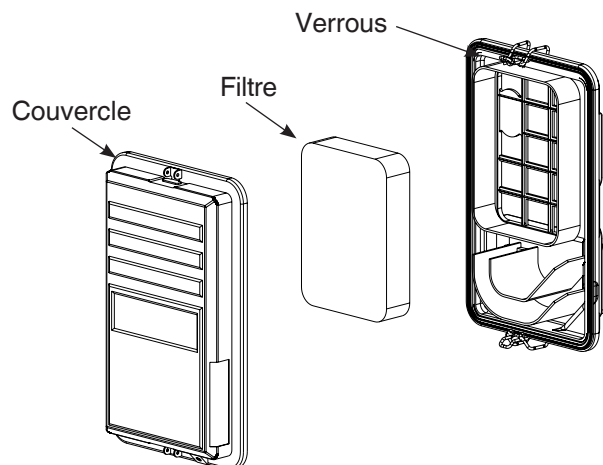

AVIS Si le filtre est excessivement colmaté, le remplacer par un neuf. Consultez la section *Pièces d'entretien courant*.

4. Saturer l'élément en mousse avec de l'huile moteur propre. Pour retirer l'excès d'huile moteur, pressez l'élément en mousse dans un linge propre.
5. Remontez le filtre en mousse propre ou un filtre neuf.
6. Remettez le couvercle et les verrous du filtre à air.

Entretien de la bougie d'allumage

Le remplacement de la bougie d'allumage facilite le démarrage du moteur et améliore son fonctionnement.

1. Nettoyez la surface autour de la bougie d'allumage.
2. Enlevez la bougie d'allumage et examinez-la.
3. Si les électrodes sont piquées, brûlées ou que la porcelaine est fissurée, changez la bougie. Utilisez la bougie d'allumage de remplacement recommandée. Consultez la section *Pièces d'entretien courant*.
4. Vérifiez l'écartement des électrodes à l'aide d'une jauge d'épaisseur et ajustez l'écartement des électrode selon les spécifications recommandées au besoin (voir la section *Spécifications*).

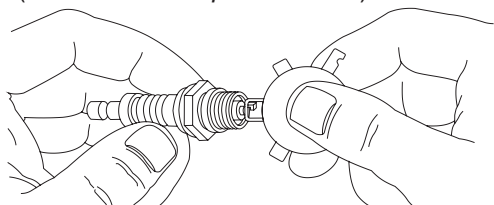

5. Installez la bougie d'allumage et serrez-la solidement.

Inspectez le silencieux et le pare-étincelles

Le silencieux du moteur est doté d'un écran pare-étincelles. Recherchez la présence de fissures, de corrosion ou d'autres dommages sur le silencieux. Inspectez l'écran pare-étincelles pour tout signe de dommages ou de blocage de carbone. Nettoyez si vous découvrez un colmatage par le carbone ou remplacez si en cas de dommages. Si vous devez remplacer des pièces, n'utilisez que des pièces de rechange d'origine.



AVERTISSEMENT! Tout contact avec la zone du silencieux peut causer des brûlures risquant de provoquer des blessures graves.

- Ne pas toucher les pièces chaudes.
- L'utilisation ou le fonctionnement du moteur sur des terrains forestiers, broussailleux ou herbeux constitue une violation de la Section 4442 du Code des ressources publiques de Californie, à moins que le système d'échappement ne soit équipé d'un pare-étincelles, comme le définit la Section 4442, maintenu en bon état de marche. Il se peut que d'autres États ou compétences fédérales aient des lois similaires, consultez la Réglementation fédérale 36 CFR Part 261.52.

Nettoyez et vérifiez le pare-étincelles comme suit :

1. Retirez quatre vis qui connectent l'écran thermique au silencieux.

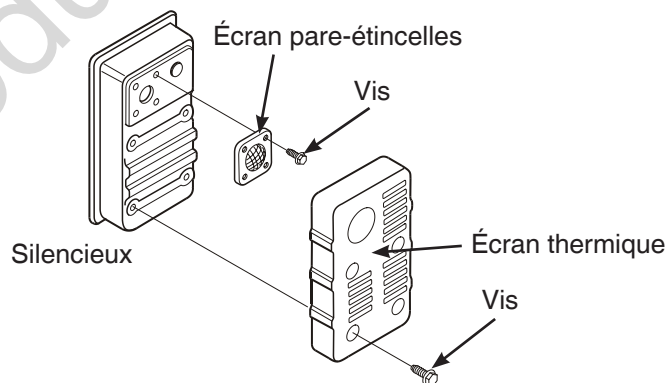

2. Dévissez les quatre vis qui retiennent l'écran pare-étincelles.
3. Obtenez un écran de remplacement. Consultez la section *Pièces d'entretien courant*.
4. Remplacez l'écran et l'écran thermique du silencieux.

Entretien/Entreposage

Pièces d'entretien courant

Filtre à air	594234
Bougie	798615
Bidon d'huile moteur	100005 ou 100028
Bidon d'huile synthétique	100074
Stabilisateur de carburant	100120 ou 100117
Pare-étincelles	83083GS

Communiquez avec un détaillant autorisé ou rendez-vous sur BRIGGSandSTRATTON.COM pour obtenir une liste complète des pièces et illustrations.

Entreposage

Si vous devez entreposer la génératrice durant plus de 30 jours, suivez les directives ci-après pour préparer l'unité en vue de l'entreposage.

Directives d'entreposage à long terme

1. Nettoyez la génératrice tel qu'indiqué dans *Nettoyage de la génératrice*.
2. Changer l'huile du moteur pendant que le moteur est encore chaud, vidangez l'huile du carter. Remplissez à nouveau le carter avec de l'huile de la qualité recommandée. Consultez la rubrique *Vidange de l'huile moteur*.
3. Traitez ou videz le carburant de la génératrice dès que le carburant devient périmé après avoir été stocké pendant plus de 30 jours.

Un carburant éventé cause la formation de dépôts acides et de gomme dans le système de carburant ou sur les pièces essentielles du carburateur. Pour garder l'essence fraîche, utiliser le stabilisateur et traitement d'essence à formule évoluée de Briggs & Stratton®, disponible partout où les pièces d'origine d'entretien de Briggs & Stratton sont vendues. Consultez la section *Pièces d'entretien courant*.

Il est inutile de vidanger le carburant du moteur si vous ajoutez un stabilisateur d'essence conformément aux directives. Faire tourner le moteur pendant 2 minutes pour faire circuler le stabilisateur à travers le système de carburant avant l'entreposage.

Si le carburant dans le moteur n'a pas été traité avec un stabilisateur de carburant, il doit être vidangé dans un récipient approuvé. Faire fonctionner le moteur jusqu'à ce qu'il s'arrête par manque de carburant. L'utilisation d'un stabilisateur de carburant dans le récipient d'entreposage est recommandée pour que le carburant conserve toutes ses propriétés.



AVERTISSEMENT! Le gaz propane et le gaz naturel sont extrêmement inflammables et explosifs et pourraient causer des brûlures, un incendie ou une explosion susceptibles d'entraîner des blessures graves, voire la mort.

- Lorsque vous entreposez du carburant ou de l'équipement avec du carburant dans un réservoir, tenez-les éloignés des fournaies, poêles, chauffe-eau, sècheuses ou autres appareils électroménagers ayant une flamme d'allumage ou d'une autre source d'allumage, car ils pourraient enflammer les vapeurs d'essence.
- Lorsque vous videz le carburant, éteignez le moteur de la génératrice et laissez-le refroidir pendant au moins 2 minutes avant de retirer le bouchon à essence. Desserrez lentement le bouchon pour libérer la pression présente à l'intérieur du réservoir. Vidangez le réservoir à l'extérieur. Garder le carburant loin des étincelles, des flammes nues, des veilleuses, de la chaleur et des autres sources d'inflammation.
- Vérifier que les conduites de carburant, le réservoir, le bouchon et les raccords de carburant ne présentent ni fissures ni fuites. Remplacer si nécessaire.
- 4. Entreposez la génératrice dans un endroit propre et sec et couvrez-la à l'aide d'une couverture de protection adéquate qui ne retient pas l'humidité.



AVERTISSEMENT! Les couvertures de rangement peuvent provoquer un incendie entraînant la mort ou des blessures graves.

- Ne placez jamais une couverture de rangement sur une génératrice chaude. Laissez l'appareil refroidir suffisamment avant de placer la couverture de rangement dessus.

Dépannage/Caractéristiques techniques

Problème	Cause	Correction
Le moteur fonctionne, mais il n'y a aucune sortie de C.A.	<ol style="list-style-type: none"> 1. Un des disjoncteurs est ouvert. 2. Mauvais branchement ou cordon défectueux. 3. L'appareil branché est défectueux. 	<ol style="list-style-type: none"> 1. Réarmez le disjoncteur. 2. Vérifiez et réparez. 3. Branchez un autre appareil qui est en bon état.
Le moteur tourne bien sans charge mais connaît des ratés lorsque les charges sont branchées.	<ol style="list-style-type: none"> 1. La génératrice est surchargée. 	<ol style="list-style-type: none"> 1. Consultez la section <i>Capacité de la génératrice</i>.
Le moteur ne démarre pas, démarre et a des ratés ou s'arrête.	<ol style="list-style-type: none"> 1. Interrupteur à bascule réglé sur OFF (0) position. 2. Le robinet d'essence est en position OFF (0). 3. Niveau d'huile insuffisant. 4. Filtre à air encrassé. 5. Sans de carburant. 6. Fil de bougie non branché à la bougie d'allumage. 7. Moteur noyé de carburant. 	<ol style="list-style-type: none"> 1. Réglez l'interrupteur sur ON (I) position. 2. Tournez le robinet d'essence à la position On (I). 3. Remplissez le carter au niveau requis ou placez la génératrice sur une surface de niveau. 4. Nettoyez ou remplacez le filtre à air. 5. Remplir le réservoir de carburant. 6. Branchez le fil à la bougie. 7. Attendez 5 minutes et redémarrez le moteur.

Pour tout autre problème, consultez un revendeur agréé Briggs & Stratton.

Caractéristiques technique

Watts en cours d'utilisation*	3 500
Watts au démarrage**	4 375
Courant C.A. de 120 Volts	29,1 ampères
Courant C.A. de 240 Volts	14,6 ampères
Fréquence	.60 Hz à 3 600 tr/m
Phase	Monophasé
Cylindrée	.208 cc (12,69 po. cu.)
Écartement des électrodes de bougie	0,76 mm (0,030 po.)
Capacité de carburant	18,9 litres (5 gallons US)
Volume d'huile	0,6 litre (20 onces)

Puissances nominales : Les valeurs brutes de puissance nominale de chaque modèle de moteur à essence sont indiquées conformément au code J1940 Procédure d'évaluation de la puissance et du couple nominaux des petits moteurs de la SAE (Society of Automotive Engineers) et sont évaluées conformément à SAE J1995. Les valeurs de couple sont dérivées à 2 600 tr/min pour les moteurs avec « tr/min » sur l'étiquette et 3 060 tr/min pour tous les autres; les valeurs de puissance sont dérivées à 3 600 tr/min. Les courbes de puissance brute peuvent être consultées au www.BRIGGSandSTRATTON.COM. Les valeurs nettes de puissance sont prises alors que l'échappement et le filtre à air sont installés alors que les valeurs brutes de puissance sont mesurées sans ces accessoires. La puissance brute réelle du moteur sera supérieure à la puissance nette du moteur et sera affectée, entre autres, par les conditions de fonctionnement ambiantes ainsi que par les différences entre moteurs. Étant donné la vaste gamme de produits sur lesquels les moteurs sont installés, le moteur à essence peut ne pas développer la puissance nominale brute lorsqu'il est utilisé pour entraîner une pièce d'appareil donnée. Cette différence est causée par différents facteurs dont, entre autres, la variété des composants du moteur (filtre à air, échappement, chargement, refroidissement, carburateur, pompe à essence, etc.), les limites de l'appareil, les conditions de fonctionnement ambiante (température, humidité, altitude) et les différences d'un moteur à l'autre. En raison des limites de fabrication et de capacité, Briggs & Stratton peut substituer à ce moteur, un moteur d'une valeur de puissance plus élevée.

* Cette génératrice est certifiée conformément à la norme C22.2 N° 100-14 (moteurs et génératrices) de l'Association canadienne de normalisation (CSA) et à la norme G300-2015 d'ANSI/PGMA de Portable Generator Manufacturers' Association (moteurs et génératrices et de PGMA) portant sur la sécurité et la performance des génératrices portatives.

** Conformément à Briggs & Stratton 628K

Not for
Reproduction

Not for
Reproduction

POLITIQUE DE GARANTIE DES PRODUITS BRIGGS & STRATTON

GARANTIE LIMITÉE

Briggs & Stratton garantit que, pendant la période de couverture de la garantie précisée ci-dessous, elle réparera ou remplacera, sans frais, toute pièce défectueuse comportant un vice de matériau ou un défaut de fabrication ou les deux. En vertu de la présente garantie, les frais de transport du produit soumis pour réparation ou remplacement sont à la charge de l'acheteur. La présente garantie sera en vigueur et soumise aux périodes et conditions stipulées ci-dessous. Pour tout service couvert par la garantie, trouver le concessionnaire de services agréé le plus proche sur notre carte de localisation des concessionnaires à BRIGGSandSTRATTON.COM. L'acheteur doit contacter le réparateur agréé, puis mettre le produit à la disposition du réparateur agréé pour l'inspection et des essais.

Il n'existe aucune autre garantie expresse. Les garanties implicites, incluant les garanties de qualité marchande et d'adaptation à un usage particulier, sont limitées à une période d'un an à partir de la date d'achat ou jusqu'à la limite permise par la loi. La responsabilité pour dommages accessoires ou indirects est exclue dans la mesure où une telle exclusion est permise par la loi. Certains états/provinces ou pays n'autorisent aucune restriction sur la durée d'une garantie implicite, et certains états/provinces ou pays n'autorisent pas l'exclusion ou la limitation des dommages consécutifs ou indirects. Par conséquent, les restrictions et exclusions décrites ci-dessus pourraient ne pas s'appliquer dans votre cas. La présente garantie vous offre des droits juridiques spécifiques et il se peut que vous ayez d'autres droits qui varient d'un état ou d'une province à l'autre, ou de pays à pays.**

PÉRIODE DE GARANTIE

Article	Usage par un consommateur	Usage à des fins commerciales
équipement	24 mois ▲	12 mois
Moteur*	24 mois	12 mois
Batterie (si équipé)	3 mois	Aucune

▲ Après 12 mois, la garantie uniquement les pièces.

* s'applique aux moteurs Briggs & Stratton uniquement. La couverture de garantie des moteurs autres que Briggs and Stratton est fournie par le fabricant. Les composants relatifs aux émissions sont couverts par l'énoncé de garantie des émissions.

** En Australie – Nos produits sont accompagnés de garanties qui ne peuvent être exclues en vertu de l'Australian Consumer Law. Vous avez droit à un remplacement ou à un remboursement en cas de défaillance majeure et en compensation à toute perte ou tout dommage raisonnablement prévisible. Vous avez également droit à la réparation ou au remplacement des produits si ceux-ci ne sont pas de qualité acceptable et que la défaillance n'équivaut pas à une défaillance majeure. Pour obtenir le service sous garantie, recherchez le concessionnaire autorisé le plus proche sur notre carte des détaillants sur le site BRIGGSandSTRATTON.COM, ou appelez le 1300 274 447, ou encore envoyez un courriel à salesenquiries@briggsandstratton.com.au, Briggs & Stratton Australia Pty Ltd, 1 Moorebank Avenue, NSW, Australie, 2170.

La période de garantie débute à la date d'achat par le premier acheteur au détail ou par le premier utilisateur commercial final. « Usage par un consommateur » signifie une utilisation domestique personnelle dans une résidence, par l'acheteur au détail. « Usage à des fins commerciales » signifie toute autre utilisation, y compris à des fins commerciales, générant des revenus, ou de location. Une fois que le produit a été utilisé dans un but commercial, il sera considéré comme d'utilisation commerciale dans le cadre de cette garantie.

Veillez garder le reçu de votre achat. Si vous ne pouvez pas fournir la preuve de l'achat au moment de faire une demande se rapportant à la garantie, la date de fabrication du produit sera utilisée pour déterminer la période de garantie. L'enregistrement du produit n'est pas obligatoire pour obtenir un service de garantie pour les produits Briggs & Stratton.

À PROPOS DE VOTRE GARANTIE

Le service de garantie n'est offert que par l'intermédiaire des Concessionnaires de services agréés Briggs & Stratton. Cette garantie couvre uniquement les défauts de matériel et de fabrication. Elle ne couvre pas des dommages causés par une mauvaise utilisation ou des abus, un mauvais entretien ou une réparation incorrecte, une usure normale ou l'utilisation de carburant vicié ou non approuvé.

Mauvaise utilisation et abus – Une bonne utilisation, tel que prévu, du produit est décrite dans le manuel de l'opérateur. L'utilisation de la machine de façon autre que celle décrite dans le manuel d'utilisation ou son utilisation après qu'elle a été endommagée annulera la garantie. Vous ne pourrez vous prévaloir de la garantie si le numéro de série sur la machine a été supprimé ou si la machine a été modifiée d'une manière quelconque, ou si elle présente des preuves d'abus, tel que coups, corrosion par l'eau ou des produits chimiques.

Mauvais entretien ou réparation – Cette machine doit être entretenue conformément aux procédures et aux intervalles indiqués dans le manuel de l'opérateur; l'entretien et les réparations doivent être effectués avec des pièces d'origine Briggs & Stratton ou équivalentes. Les dommages causés par le manque d'entretien ou l'utilisation de pièces n'étant pas d'origine ne sont pas couverts par la garantie.

Usure normale – Comme la plupart des équipements mécaniques, malgré un bon entretien, le vôtre est sujet à une usure. La présente garantie ne couvre pas les réparations lorsque la durée de vie de la machine s'est achevée après une utilisation normale. Les articles d'entretien et d'usure, tels que filtres, courroies, lames et plaquettes de frein (les plaquettes de frein moteur sont couvertes) ne sont pas couverts par la garantie, uniquement en raison de leur caractéristique d'usure, à moins que la cause soit due à des vices du matériel ou de fabrication.

Carburant éventé ou non approuvé – Afin de fonctionner correctement, cette machine doit être alimentée avec un carburant propre conforme au critère précisé dans le manuel de l'opérateur. Les dommages au moteur ou à l'équipement dus à un carburant éventé ou à l'utilisation de carburants non approuvés (comme les mélanges d'éthanol E15 ou E85) ne sont pas couverts par la garantie.

Autres exclusions – Cette garantie exclut tout dommage dû à un accident, un abus, des modifications, des transformations, un entretien inapproprié, la détérioration par le gel ou les produits chimiques. Les accessoires non emballés à l'origine avec le produit sont aussi exclus. La garantie ne couvre pas l'équipement utilisé comme alimentation principale à la place de l'alimentation électrique de secteur ou pour les applications de maintien des fonctions vitales. Cette garantie ne concerne pas les appareils ou les moteurs usagés, réusinés, de seconde main ou de démonstration. Cette garantie exclut toute défaillance due à une catastrophe naturelle ou à toute autre force majeure hors du contrôle du fabricant.