

WARNING - RISK OF ELECTRIC SHOCK. DISCONNECT MAIN POWER AT FUSE OR CIRCUIT BREAKER BEFORE INSTALLING OR SERVICING THE FIXTURE.

Please read carefully and save these instructions, as you may need them at a later date.

GENERAL: All electrical connections must be in accordance with local and National Electrical Code (N.E.C.) standards. If you are unfamiliar with proper electrical wiring connections obtain the services of a qualified electrician.

Remove the trim from the box and make sure that no parts are missing by referencing the PARTS illustrations.

THIS RETROFIT ASSEMBLY IS ACCEPTED AS A COMPONENT OF A LED LUMINAIRE WHERE THE SUITABILITY OF THE COMBINATION SHALL BE DETERMINED BY CSA OR CANADIAN AUTHORITIES HAVING JURISDICTION.

WARNING - RISK OF ELECTRIC SHOCK. INSTALL THIS TRIM IN RECESSED HOUSINGS THAT HAVE DIMENSIONS SHOWN IN FIG. 1, WHICH INCLUDE THE FOLLOWING LUMINAIRES: INCANDESCENT HOUSINGS - COMMERCIAL ELCETRIC C7IC, C7ICR, C7ICA, C7ICRA, C7, C7R, C7S, HBR5000SIC; HALO H7ICT, H7RICT, H7ICAT, H7RICAT, H7T, H7RT, H27ICT, H27T, H27RT, H750ICAT, H750RICAT; CORDELIA HBR7LICAT, HBR7LICRAT; CAPRI CR1, CRR1; ELCO EL7ICA, EL7RICA; JUNO IC22, IC22R; LITHONIA L7X, L7XR; THOMAS PS1, PS1-RM; DMF DH6ICATQ, DH6ICRATQ; NORA NHIC-17QAT, NHRIC-17QAT; ELITE B6IC, B6RIC; SEA GULL 11018, 11028.

ASSEMBLY AND INSTALLATION

INCANDESCENT HOUSINGS

1. Unscrew the WING NUT inside the CAN to detach the SOCKET BRACKET from the CAN. Disengage the SOCKET from the SOCKET BRACKET. (FIG. 2)
2. Thread the SOCKET ADAPTER into the SOCKET. (FIG. 3)
3. Plug the FEMALE CONNECTOR of the RETROFIT TRIM onto the MALE CONNECTOR of the SOCKET ADAPTER ASSEMBLY. (FIG. 4)
4. Squeeze both TORSION SPRING arms together and insert into the TORSION SPRING SLOTS (or RECEIVER BRACKETS) of the CAN. Tuck all wires into the CAN and carefully push the RETROFIT TRIM into CAN. (NOTE: To provide enough room in shallow cans, carefully position SOCKET ADAPTER and SOCKET adjacent to the long side of the LED DRIVER prior to inserting the RETROFIT TRIM into the CAN.) (FIG. 5)

LED HOUSINGS

1. Plug the FEMALE CONNECTOR of the RETROFIT TRIM onto the MALE CONNECTOR of the HALO HOUSING. (FIG. 4)
2. Squeeze both TORSION SPRING arms together and insert into the TORSION SPRING SLOTS (or RECEIVER BRACKETS) of the CAN. Tuck all wires into the CAN and carefully push the RETROFIT TRIM into CAN. (FIG. 5)

FACEPLATE REPLACEMENT (OPTIONAL)

This product is designed to allow the user to easily replace the magnetically attached DECORATIVE FACEPLATE of the RETROFIT TRIM.

1. Pull off the FACEPLATE from the RETROFIT TRIM. (FIG. 6)
2. Attach the replacement FACEPLATE onto the RETROFIT TRIM. (FIG. 6)

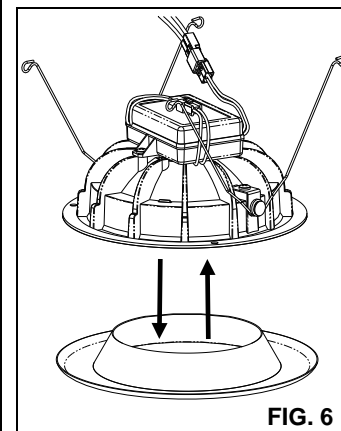
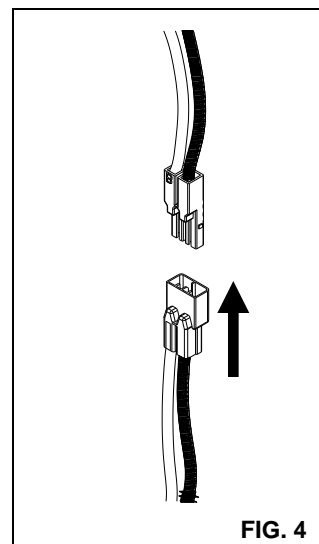
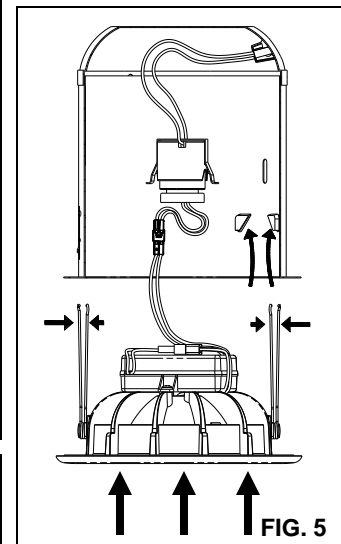
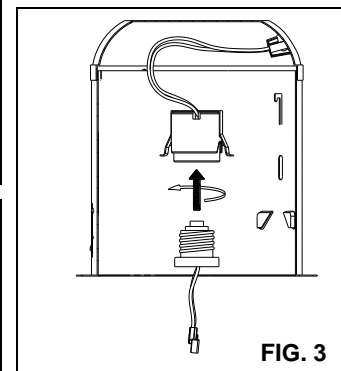
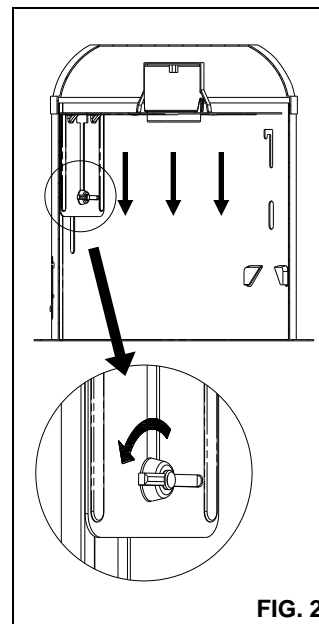
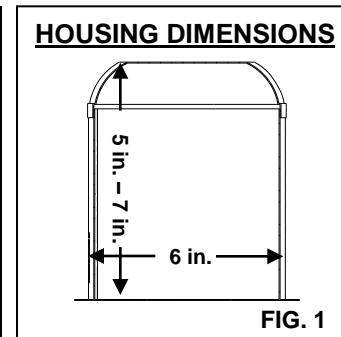
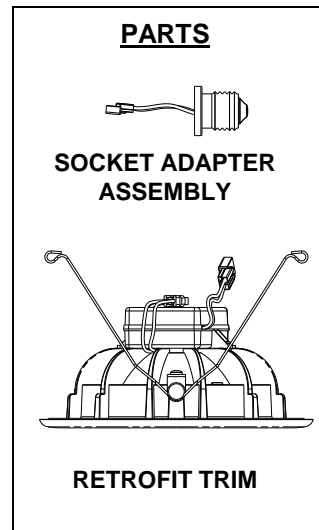

DIMMING

Although this product is compatible with most common residential type dimmers, dimming performance depends on dimmer, dimmer setting (for dimmers with brightness range adjustments), wiring method, and the number of LED modules. For best results, set dimmer position at maximum before adjusting to a lower light level.

Recommended Dimmers (minimum load for four LED modules maybe required for optimal dimming performance): Leviton Decora – 6631, IPI06, Lutron Skylark – S-603PGH, and Lutron Diva – DVWCL-153PDH, CTCL-15PDH, and TGCL-153PH.

DRIVERREPLACEMENT

1. **DISCONNECT MAIN POWER AT FUSE OR CIRCUIT BREAKER.**
2. Pull the RETROFIT TRIM down from the RECESSED HOUSING. Unplug the FEMALE CONNECTOR of the RETROFIT TRIM from the MALE CONNECTOR of the SOCKET ADAPTER ASSEMBLY.
3. Separate the LED DRIVER CONNECTOR from the RETROFIT TRIM CONNECTOR.
4. Remove the LED DRIVER SCREWS and separate the OLD LED DRIVER from the RETROFIT TRIM and replace it with the NEW LED DRIVER, securing it in place using the LED DRIVER SCREWS.
5. Connect the LED DRIVER CONNECTOR to the RETROFIT TRIM CONNECTOR.
6. Re-install the RETROFIT TRIM into the RECESSED HOUSING.

CDL	DC OUTPUT: 18-23.8V Regulated current: 400mA	FC
MODEL: CDLPS388R12 Class 2 power supply Dimmable LED Driver	CONFORMS TO UL STD.8750 CERTIFIED TO CSA STD C22.2 NO.223 RECOGNIZED COMPONENT	
<div style="border: 1px solid black; width: 300px; height: 40px; margin-bottom: 5px;"></div> • Tc		
AC INPUT: 120Vac/200mA 60 Hz PF >0.9 L-BLACK N-WHITE	CAUTION: Risk of Electric Shock Dry Location Only For Indoor Use Only	ETL C LISTED US Intertek
MADE IN CHINA		

THREE-YEAR LIMITED WARRANTY

Commercial Electric® warrants this product to be free from defects in material and workmanship for three years from the original date of purchase by the consumer. This warranty is limited to the counter replacement at the time of purchase, with the original purchase receipt. **Commercial Electric®** will not be liable for the loss or damage of any kind, incidental or consequential damages of any kind, whether based on warranty contract or negligence, and arising in connection with the sale, use or repair of the product claimed to be defective. Some states do not allow the exclusion or limitation of incidental or consequential damages so the above limitation may not apply to you. This warranty gives you specific legal rights and you may also have other rights, which vary from state to state. Misuse, accident, improper installation or maintenance will also void the warranty.

Lea cuidadosamente y guarde estas instrucciones ya que podría necesitarlas más adelante.

GENERAL: Todas las conexiones eléctricas deben realizarse conforme a las normas locales y al Código Eléctrico Nacional (N.E.C. por sus siglas en inglés). Si no está familiarizado con la instalación correcta de cableado eléctrico, contrate los servicios de un electricista certificado.

Retire el adaptador decorativo de la caja y asegúrese de tener todas las piezas comparándolas con las ilustraciones de las PARTES.

ADVERTENCIA - RIESGO DE DESCARGA ELÉCTRICA. INSTALE ESTE ADAPTADOR DECORATIVO EN LAS CAJAS DE LUZ EMPOTRADAS QUE TIENEN LAS DIMENSIONES INDICADAS EN LA FIG. 1, INCLUYENDO LAS SIGUIENTES LUMINARIAS: CAJAS INCANDESCENTES - MODELOS COMMERCIAL ELCETRIC C7IC, C7ICR, C7ICA, C7ICRA, C7, C7R, C7S, HBR5000SIC; MODELOS HALO H7ICT, H7RICT, H7ICAT, H7RICAT, H7T, H7RT, H27ICT, H27T, H27RT, H750ICAT, H750RICAT; MODELOS CORDELIA HBR7LICAT, HBR7LICRAT; MODELOS CAPRI CR1, CRR1; MODELOS ELCO EL7ICA, EL7RICA; MODELOS JUNO IC22, IC22R; MODELOS LITHONIA L7X, L7XR; MODELOS THOMAS PS1, PS1-RM; MODELOS DMF DH6ICATQ, DH6ICRATQ; MODELOS NORA NHIC-17QAT, NHRIC-17QAT; MODELOS ELITE B6IC, B6RIC; MODELOS SEA GULL 11018, 11028.

MONTAJE E INSTALACIÓN

CAJAS INCANDESCENTES

1. Remueva la TUERCA MARIPOSA ubicada dentro del ALOJAMIENTO DE LA LÁMPARA para soltar la ABRAZADERA DEL PORTALÁMPARAS. Desconecte el PORTALÁMPARAS de la ABRAZADERA DEL PORTALÁMPARAS. (FIG. 2)
2. Inserte el ADAPTADOR DEL PORTALÁMPARAS en el PORTALÁMPARAS. (FIG. 3)
3. Enchufe el CONECTOR HEMBRA del ADAPTADOR DECORATIVO al CONECTOR MACHO de la UNIDAD DEL ADAPTADOR DEL PORTALÁMPARAS. (FIG. 4)
4. Apriete los dos brazos del RESORTE DE TORSIÓN para insertarlos en las RANURAS DEL RESORTE DE TORSIÓN (o SOPORTES RECEPTORES) del ALOJAMIENTO DE LA LÁMPARA. Coloque todos los cables en el ALOJAMIENTO DE LA LÁMPARA y presione con cuidado el ADAPTADOR DECORATIVO en el ALOJAMIENTO DE LA LÁMPARA. (NOTA: A fin de tener espacio suficiente en los alojamientos de lámparas poco profundos, coloque con cuidado el ADAPTADOR DEL PORTALÁMPARAS y el PORTALÁMPARAS junto al lado más largo del CONTROLADOR DE LED antes de insertar el ADAPTADOR DECORATIVO en el ALOJAMIENTO DE LA LÁMPARA.) (FIG. 5)

CAJAS LED

1. Enchufe el CONECTOR HEMBRA del ADAPTADOR DECORATIVO en el CONECTOR MACHO de la CAJA HALO. (FIG. 4)
2. Apriete los dos brazos del RESORTE DE TORSIÓN para insertarlos en las RANURAS DEL RESORTE DE TORSIÓN (o SOPORTES RECEPTORES) del ALOJAMIENTO DE LA LÁMPARA. Coloque todos los cables en el ALOJAMIENTO DE LA LÁMPARA y presione con cuidado el ADAPTADOR DECORATIVO en el ALOJAMIENTO DE LA LÁMPARA. (FIG. 5)

REEMPLAZO DE BORDE DECORATIVO (OPCIONAL)

Este producto está diseñado para permitir al usuario reemplazar fácilmente el ADAPTADOR DECORATIVO que se adhiere magnéticamente.

1. Retire el BORDE DECORATIVO de el ADAPTADOR DECORATIVO. (FIG. 6)
2. Incorpore el BORDE DECORATIVO de reemplazo en el ADAPTADOR DECORATIVO. (FIG. 6).

ADVERTENCIA: RIESGO DE DESCARGA ELÉCTRICA. DESCONECTE EL SUMINISTRO ELÉCTRICO DE LA CAJA DE FUSIBLES O LOS INTERRUPTORES DE CIRCUITO ANTES DE INSTALAR O DAR MANTENIMIENTO A LA UNIDAD.

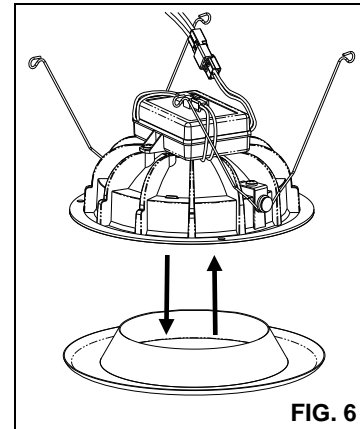
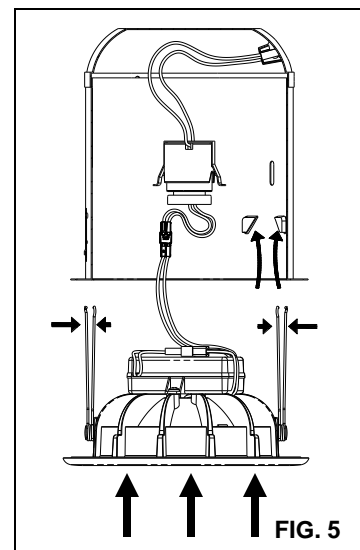
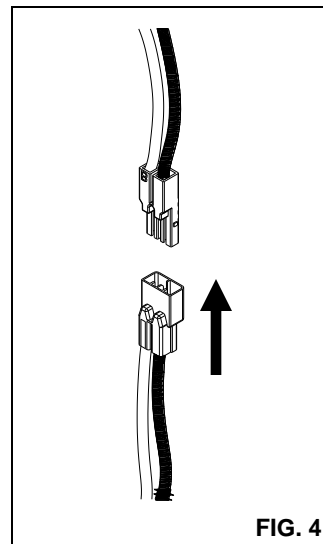
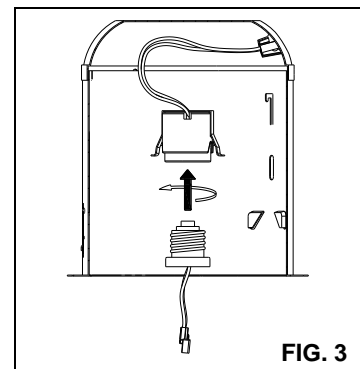
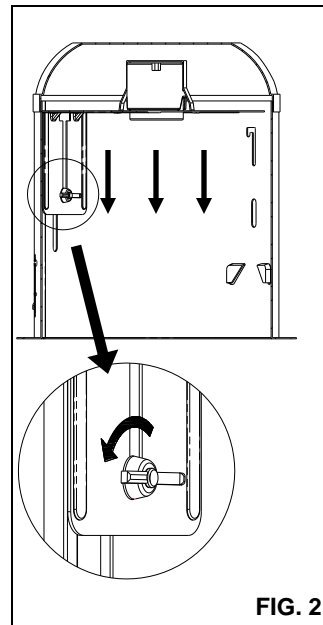
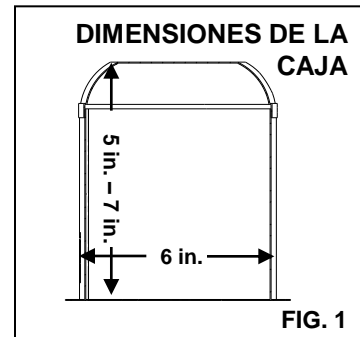

REGULADOR DE INTENSIDAD DE LA LUZ

Aunque este producto es compatible con la mayoría de los reguladores ("dimmers") residenciales más comunes, su rendimiento depende del regulador, ajuste del regulador (en modelos con ajustes para escala de luminosidad), método de cableado y número de módulos LED. Para mejores resultados, coloque el regulador en la posición máxima antes de ajustarlo a un nivel de luz más bajo.

Reguladores recomendados (podría ser necesaria una carga mínima para cuatro módulos LED para un rendimiento óptimo): Leviton Decora – 6631, IPI06, Lutron Skylark – S-603PGH, y Lutron Diva – DVWCL-153PDH, CTCL-15PDH, y TGCL-153PH.

REEMPLAZO DE CONTROLADOR

1. **Desconecte la alimentación principal de en el fusible o disyuntor.**
2. Baje el adaptador decorativo desde la caja empotrada. Desenchufe el conector hembra (de la caja empotrada) y el conector macho (del conjunto del adaptador de enchufe).
3. Separe el conector controlador de LED del conector del adaptador decorativo.
4. Quite los tornillos del controlador de LED y separar el antiguo controlador de LED del adaptador decorativo y reemplázalo con el nuevo controlador de LED, manteniéndolo en su lugar con los tornillos del controlado de LED.
5. Enchufe el conector controlador de LED con el conector del adaptador decorativo.
6. Vuelva a instalar el adaptador decorativo en la caja empotrada.

CDL

SALIDA DE DC:
18-23.8V $\overline{=}$
Corriente regulado: 400mA

MODELO: CDLPS388R12
Fuente de alimentación clase 2
Controlador LED para Luz Regulable

CONFORME AL ESTÁNDAR UL 8750
CERTIFICADO A ESTÁNDAR
CSA C22.2 Nº 223
**COMPONENTE
RECONOCIDO**

• Tc

ENTRADA DE AC:
120Vac/200mA
60 Hz PF >0.9
L-NEGRO
N-BLANCO

CAUCIÓN:
Riesgo de descarga eléctrica
Lugares secos solamente
Para uso interior solamente

FC

ETL
LISTED
Intertek

HECHO IN CHINA

GARANTÍA LIMITADA POR TRES AÑOS

Commercial Electric® garantiza este producto contra defectos en sus materiales y mano de obra por un plazo de tres años a partir de la fecha de compra. Esta garantía está limitada al cambio del producto en el mostrador al momento de la compra, con la presentación del recibo de compra original. **Commercial Electric®** no se responsabiliza por ningún tipo de pérdida o daño así como tampoco por daños incidentales o indirectos, ya sea que se basen en el contrato de garantía o en negligencia y que resulten de la venta, uso o reparación del producto que se reclama como defectuoso. Algunos estados no permiten la exclusión o limitación de daños incidentales o indirectos por lo cual la limitación anterior podría no aplicar a su caso. Esta garantía le otorga derechos legales específicos y usted podría tener otros derechos que varían según el estado. El uso indebido, accidente, instalación o mantenimiento incorrectos invalidarán también la garantía.

**AVERTISSEMENT – RISQUE DE DÉCHARGE ÉLECTRIQUE.
COUPEZ LE COURANT AU NIVEAU DU DISJONCTEUR OU
DE LA BOÎTE DE FUSIBLES AVANT D'INSTALLER OU
D'EFFECTUER L'ENTRETIEN DU LUMINAIRE.**

**Veuillez lire ces instructions attentivement et les conserver
pour pouvoir les consulter au besoin.**

GÉNÉRALITÉS : Tous les raccordements doivent être effectués conformément aux exigences des règlements locaux et du code national de l'électricité (CNE). Si vous ne connaissez pas les principes de raccordement d'une installation électrique, veuillez utiliser les services d'un électricien certifié.

Retirez la garniture de la boîte et assurez-vous qu'il n'y a aucune pièce manquante en vous référant aux illustrations des PIÈCES.

LE NÉCESSAIRE DE MODERNISATION EST ACCEPTÉ EN TANT QUE COMPOSANT D'UN LUMINAIRE LED, SOUS RÉSERVE D'APPROBATION DE L'ENSEMBLE PAR LA CSA OU PAR LES POUVOIRS DE RÉGLEMENTATION.

**AVERTISSEMENT – RISQUE DE DÉCHARGE ÉLECTRIQUE. INSTALLEZ
CETTE GARNITURE DANS UN BOÎTIER DONT LES DIMENSIONS
CORRESPONDENT À CELLES INDICUÉES À LA FIGURE 1. LES MODÈLES
SUIVANTS CONVIENNENT NOTAMMENT À CETTE GARNITURE: NICHES
POUR LAMPE À INCANDESCENCE - COMMERCIAL ELCETRIC C7IC,
C7ICR, C7ICA, C7ICRA, C7, C7R, C7S, HBR5000SIC; HALO H7ICT, H7RICT,
H7ICAT, H7RICAT, H7T, H7RT, H27ICT, H27T, H27RT, H750ICAT,
H750RICAT; CORDELIA HBR7LICAT, HBR7LICRAT; CAPRI CR1, CRR1;
ELCO EL7ICA, EL7RICA; JUNO IC22, IC22R; LITHONIA L7X, L7XR;
THOMAS PS1, PS1-RM; DMF DH6ICATQ, DH6ICRATQ; NORA NHIC-17QAT,
NHRIC-17QAT; ELITE B6IC, B6RIC; SEA GULL 11018, 11028.**

ASSEMBLAGE ET INSTALLATION

NICHES POUR LAMPE À INCANDESCENCE

1. Dévissez l'ÉCROU À OREILLES situé à l'intérieur du BOÎTIER pour détacher le SUPPORT DE LA DOUILLE. Dégagez la DOUILLE du SUPPORT. (FIG. 2)
2. Vissez le SUPPORT ADAPTATEUR dans la DOUILLE. (FIG. 3)
3. Branchez le CONNECTEUR FEMELLE de la GARNITURE DE RÉNOVATION dans le CONNECTEUR MÂLE du SUPPORT ADAPTATEUR. (FIG. 4)
4. Serrez les deux pattes à RESSORTS DE TORSION l'une contre l'autre et insérez-les dans les FENTES DE RESSORT DE TORSION (ou SUPPORTS DE RÉCEPTION) du BOÎTIER. Rentez tous les fils dans le BOÎTIER et poussez doucement la GARNITURE DE RÉNOVATION dans le BOÎTIER. (À NOTER : dans le cas de boîtiers peu profonds, placez soigneusement le SUPPORT ADAPTATEUR et la DOUILLE contre le côté le plus long du TRANSFORMATEUR DEL avant d'insérer la GARNITURE DE RÉNOVATION dans le BOÎTIER.) (FIG. 5)

NICHES POUR DEL

1. Branchez le CONNECTEUR FEMELLE de la GARNITURE DE RÉNOVATION dans le CONNECTEUR MÂLE du BOÎTIER HALO. (FIG. 4)
2. Serrez les deux pattes à RESSORTS DE TORSION l'une contre l'autre et insérez-les dans les FENTES DE RESSORT DE TORSION (ou SUPPORTS DE RÉCEPTION) du BOÎTIER. Rentez tous les fils dans le BOÎTIER et poussez doucement la GARNITURE DE RÉNOVATION dans le BOÎTIER. (FIG. 5)

REMPACEMENT DE LA PLAQUE FRONTALE (FACULTATIF)

Ce produit est conçu pour permettre aux utilisateurs de remplacer facilement bord magnétique.

Ce produit est conçu pour permettre à l'utilisateur de remplacer facilement la PLAQUE FRONTALE fixée magnétiquement à la GARNITURE.

1. Retirez la PLAQUE FRONTALE de la GARNITURE. (FIG. 6)
2. Fixez la nouvelle PLAQUE FRONTALE sur la GARNITURE. (FIG. 6)

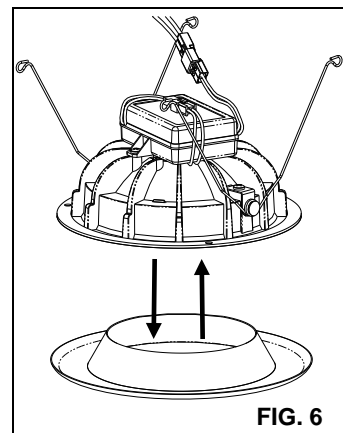
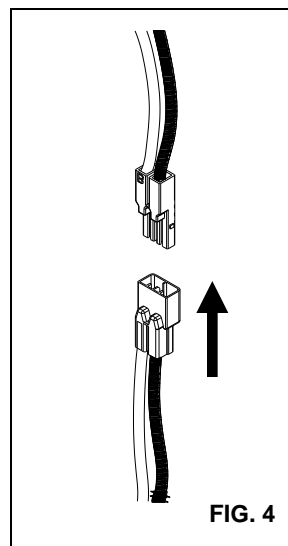
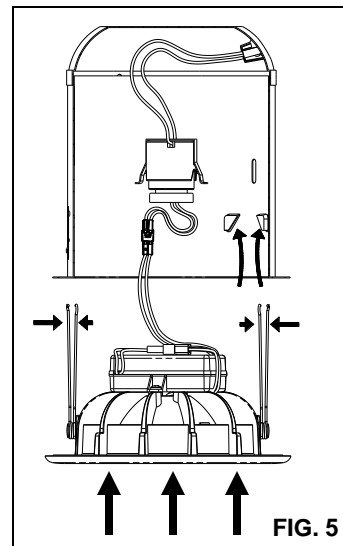
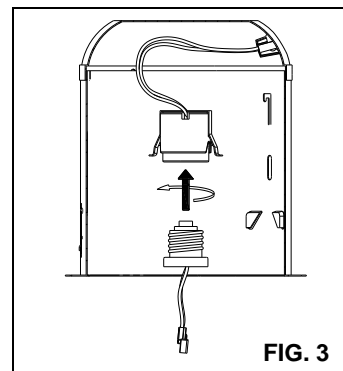
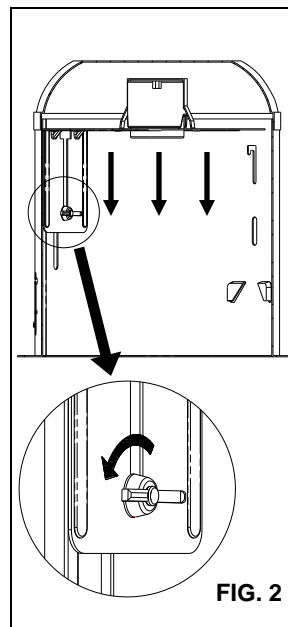
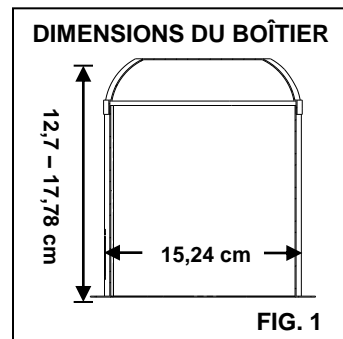
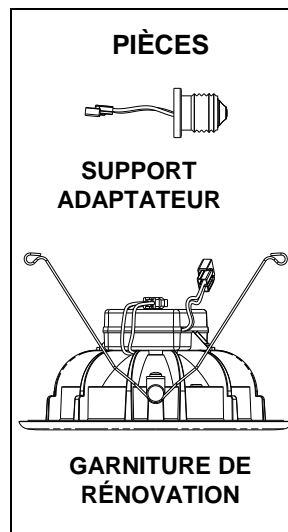

GRADATION DE L'INTENSITÉ LUMINEUSE

Bien que ce produit convienne à la plupart des gradateurs résidentiels courants, la gradation de l'intensité lumineuse dépend du gradateur lui-même, de ses réglages (dans le cas de gradateurs comportant une programmation des intensités lumineuses), du type de filage électrique et du nombre de modules DEL. Pour obtenir de meilleurs résultats, ouvrez le gradateur à la plus forte intensité lumineuse avant de diminuer le niveau d'éclairage.

Gradateurs recommandés (la charge minimale pour quatre modules DEL peut être nécessaire pour assurer un meilleur contrôle du niveau d'éclairage) : Leviton Decora – 6631, IPI06, Lutron Skylark – S-603PGH et Lutron Diva – DVWCL-153PDH, CTCL-15PDH, et TGCL-153PH.

REPLACEMENT DE CONTRÔLEUR

1. Débranchez l'alimentation principale du fusible ou disjoncteur.
2. Bassiez le GARNITURE DE RÉNOVATION de la BOÎTIER. Débranchez le CONNECTEUR FEMELLE de la GARNITURE DE RÉNOVATION du CONNECTEUR MÂLE du SUPPORT ADAPTATEUR.
3. Séparer le connecteur de contrôleur LED du GARNITURE DE RÉNOVATION connecteur.
4. Retirez les vis du pilote LED et de séparer l'ancien pilote LED de la GARNITURE DE RÉNOVATION et de le remplacer avec le nouveau pilote de LED, il la fixer en place à l'aide des vis pilote LED.
5. Branchez le connecteur du contrôleur de LED avec le connecteur de la GARNITURE DE RÉNOVATION.
6. Réinstaller le GARNITURE DE RÉNOVATION dans le BOÎTIER.

CDL	SORTIE CC: 18-23.8V	FC
MODEL: CDLPS388R12	Courant régulé: 400mA	
Alimentation électrique de classe Circuit de commande DEL ajustable	CONFORME À LA NORME UL 8750 CERTIFIÉ SELON LA NORME CSA C22.2 N° 223	COMPOSANT RECONNU
	• Tc	ETL LISTED
ATTENTION: RISQUE DE CHOC ÉLECTRIQUE EN DROITS ENDROITS SECS SEULEMENT POUR UTILISATION À L' INTÉRIEUR SEULEMENT		Intertek
ENTRÉE AC: 120Vac/200mA 60 Hz PF >0.9 L-NOIR N-BLANC	MADE IN CHINA	

GARANTIE LIMITÉE DE TROIS ANS

Commercial Electric® garantit ce produit contre tout défaut de matériaux ou de fabrication pour une période d'un an à partir de la date d'achat initial par le client, à l'exception de la pile. La garantie se limite à la correction desdits défauts en remplaçant le produit défectueux, accompagné de la preuve d'achat originale. Cette garantie ne couvre pas les ampoules. **Commercial Electric®** ne pourra être tenue responsable d'aucune perte ou dommage de quelque sorte que ce soit, d'aucun dommage accessoire ou indirect, fondé sur la garantie ou la négligence, découlant de la vente, de l'utilisation ou de la réparation du produit réputé défectueux. Certains États interdisent l'exclusion ou la limitation des dommages accessoires ou indirects et, par conséquent, cette garantie peut ne pas s'appliquer à vous. Cette garantie vous confère des droits spécifiques, en sus des autres droits dont vous pourriez bénéficier et qui peuvent varier d'un État à l'autre. Une utilisation incorrecte, un accident, une installation inadéquate ou un entretien déficient aura pour effet d'annuler la présente garantie.