

EMBASSY SWIVEL STOOLS

Model #4808-822 Weave Back Counter Stool

Model #4808-832 Weave Back Bar Stool

Examine all packaging material for small parts that may have come loose during shipment. Periodic checks are recommended to insure that all components are in proper position, tight and free from damage. Keep this assembly instruction for future reference. Adult assembly is required. The product of Hillsdale Furniture, LLC is designed for residential use only. Customer Service Phone Number: 502-562-0000

HARDWARE LIST

- A (4) Allen Bolts 1/4" x 3/4"
- B (4) Allen Bolts 1/4" x 1-1/4"
- C (4) Allen Bolts 5/16" x 2-1/2"
- D (8) Spring Washers 1/4"
- E (8) Flat Washers 1/4"
- F (4) Spring Washers 5/16"
- G (4) Flat Washers 5/16"
- H (1) Allen Wrench
- J (2) "L" Brackets
- L (4) Wood Screws
- M (4) Allen Bolts 1/4" x 2"

PARTS LIST

- N (1) Stool Back
- P (1) Seat Base
- R (2) Leg Panels
- S (1) Support Ring
- T (1) Seat Cushion

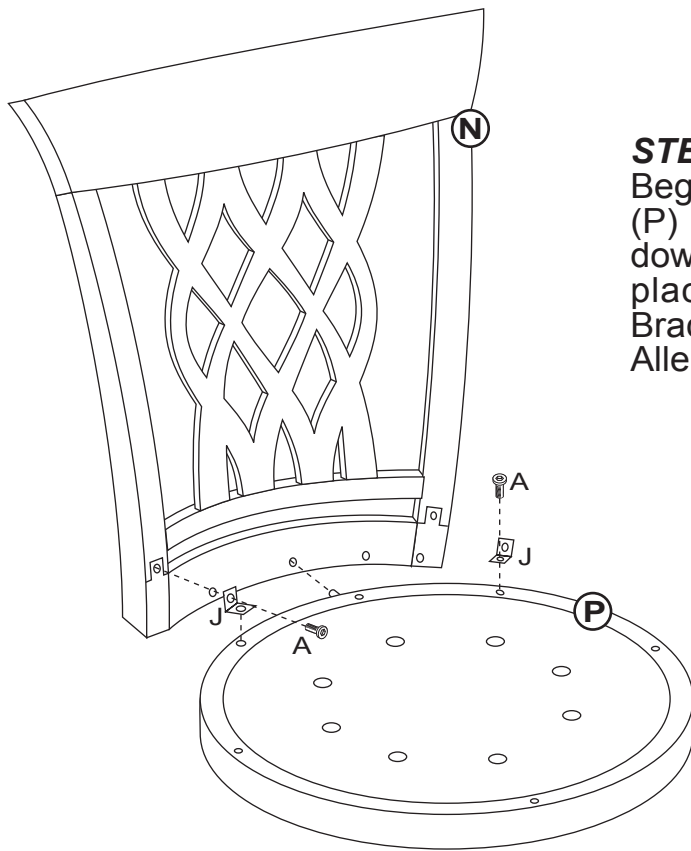
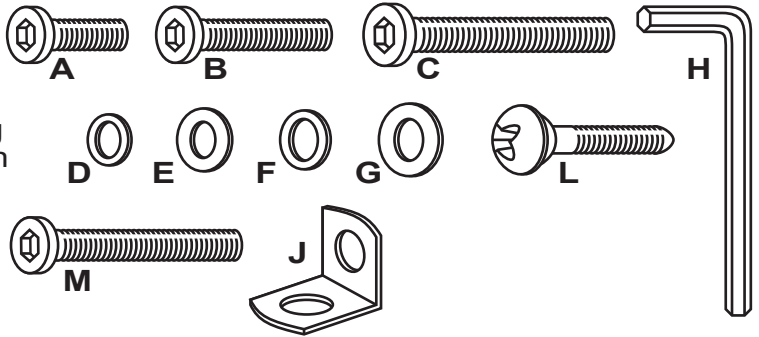

STEP 1

Begin the assembly by attaching the Seat Base (P) to the Stool Back (N) by aligning the wood dowel with the middle open hole and secure in place. Once in place, secure using the "L" Brackets (J) on each arm side and fasten with 2 Allen Bolts (A) per each Bracket. Tighten all bolts.

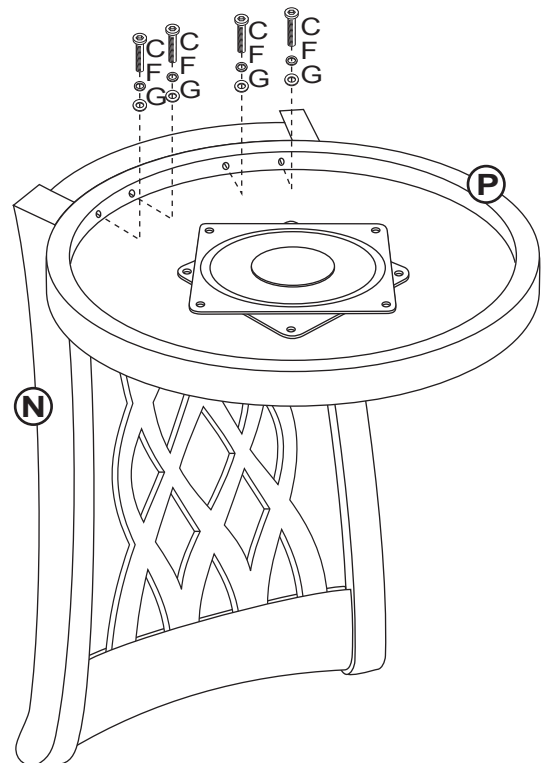

STEP 2

Finish securing the Stool Back (N) to the Seat Base (P) by inserting 4 Allen Bolts (C), 4 Spring Washers (F) & 4 Flat Washers (G) into the inner open holes of the Seat Base. Tighten all bolts using the Allen Wrench (H) that has been provided. See next page for more assembly instructions.

EMBASSY SWIVEL STOOLS

Model #4808-822 Weave Back Counter Stool

Model #4808-832 Weave Back Bar Stool

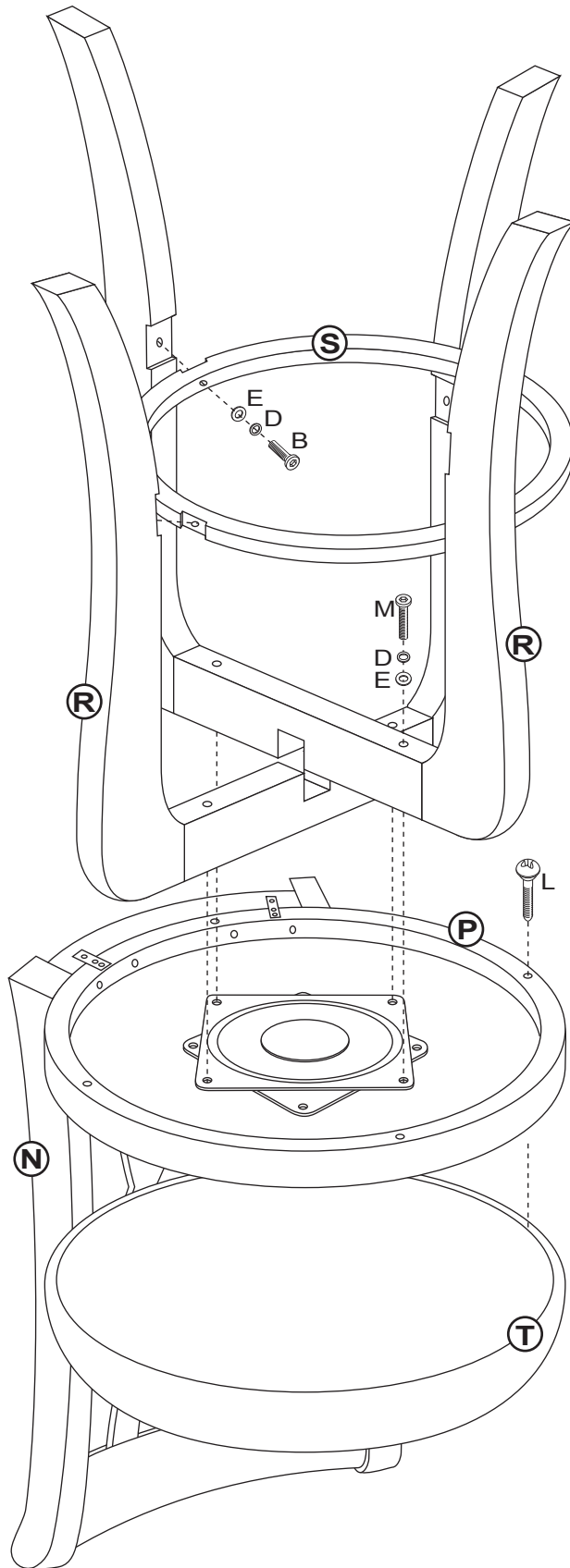

STEP 3

Next, attach each Leg Panel (R) together by crossing each middle panel and secure together. While assembling, insert the Support Ring (S) between all 4 legs of the Leg Panels and fit into open grooves. Secure the Support Ring in place using 4 Allen Bolts (B), 4 Spring Washers (D) & 4 Flat Washers (E). Tighten all bolts using the Allen Wrench (H).

STEP 4

Attach both sets of Leg Panels (R) to the metal swivel plate located on the bottom side of the Seat Base (P) using 4 Allen Bolts (M), 4 Spring Washers (D) & 4 Flat Washers (E) to secure in place. Tighten all bolts using the Allen Wrench (H).

STEP 5

Finally, secure the Seat Cushion (T) to the top of the Seat Base (P) using 4 Wood Screws (L) from the bottom side to hold in place. Only tighten screws using a phillips head screwdriver (not included). The use of power tools are not recommended as they may cause damage to the parts and/or hardware. The assembly of your new stool is now complete.

The drawing above is a generic drawing of the original item you purchased. All assembly remains the same.

Modelo #4808-822 Teje Espalda Contra Taburete
 Modelo #4808-832 Teje Taburete de Barra de Espalda

Examine toda materia que embala para las partes pequeñas que pueden haber venido afloja durante embarque. Los cheques periódicos se recomiendan para asegurar que todos componentes están en la posición apropiada, apretado y libre del daño. Mantenga esta instrucción de la asamblea para la referencia futura. La asamblea adulta es requerida. El Número del Teléfono del Servicio del cliente: 502-562-0000

HARDWARE LISTA

- A (10) Allen Cierra 1/4" X 1/2"
- B (4) Allen Cierra 1/4" X 1-1/2"
- C (4) Allen Cierra 5/16" X 2"
- D (8) Las Arandelas 1/4 del Resorte"
- E (8) Las Arandelas 1/4 Planas"
- F (4) Las Arandelas 5/16 del Resorte"
- G (4) Las Arandelas 5/16 Planas"
- H (1) La Llave Inglesa de Allen
- J (2) "L" Paréntesis
- L (3) La Madera Enrosca
- M (4) Allen Cierra 1/4" X 2"

PARTES LISTA

- N (1) La Espalda del Taburete
- P (1) La Base del Asiento
- R (2) La Pierna Pone panel
- S (1) El Anillo del Apoyo
- T (1) El Cojín del Asiento

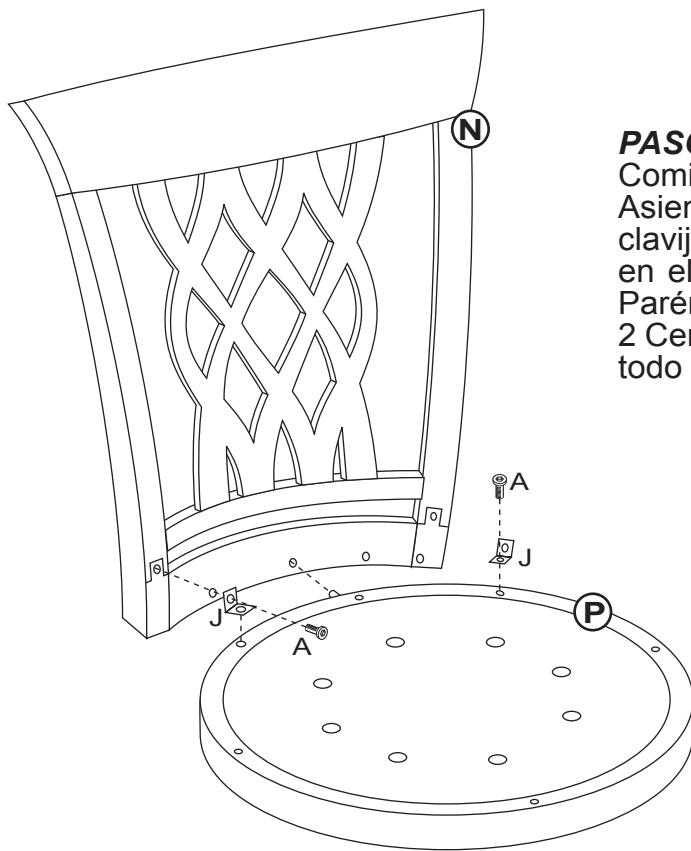
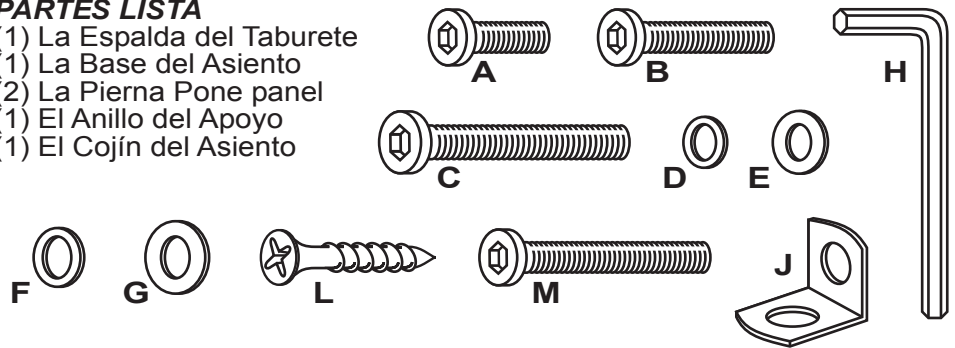

PASO 1

Comience la asamblea conectando la Base (P) del Asiento a la Espalda (N) del Taburete alineando la clavija de madera con el centro abre hoyo y asegura en el lugar. Una vez en lugar, asegure usar el "L" Paréntesis (J) en cada lado de brazo y abrocha con 2 Cerrojos (A) de Allen por cada Paréntesis. Apriete todo cierra.

PASO 2

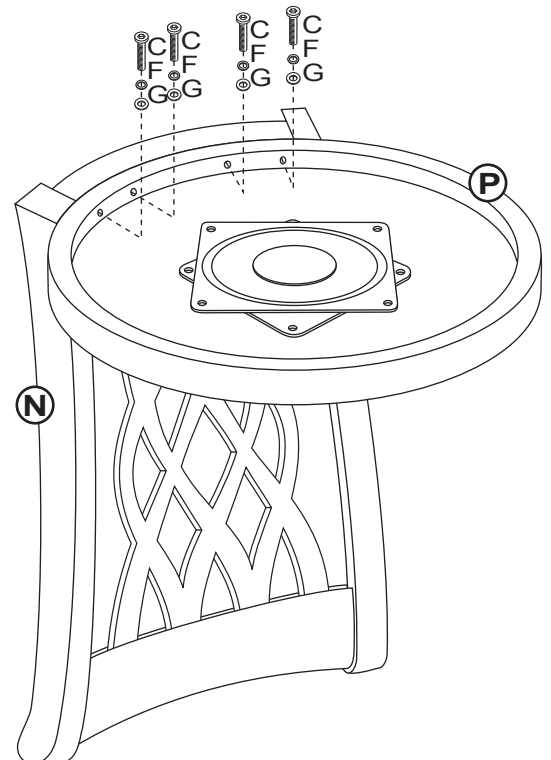
El fin asegurando la Espalda (N) de Taburete a la Base (P) del Asiento metiendo 4 Cerrojos de Allen (C), 4 Arandelas (F) de Resorte & 4 Arandelas (G) Planas en los hoyos abiertos interiores de la Base del Asiento. Apriete todo cierra usar la Llave Inglesa de Allen (H) que eso se ha proporcionado. Vea próxima página para más instrucciones de la asamblea.

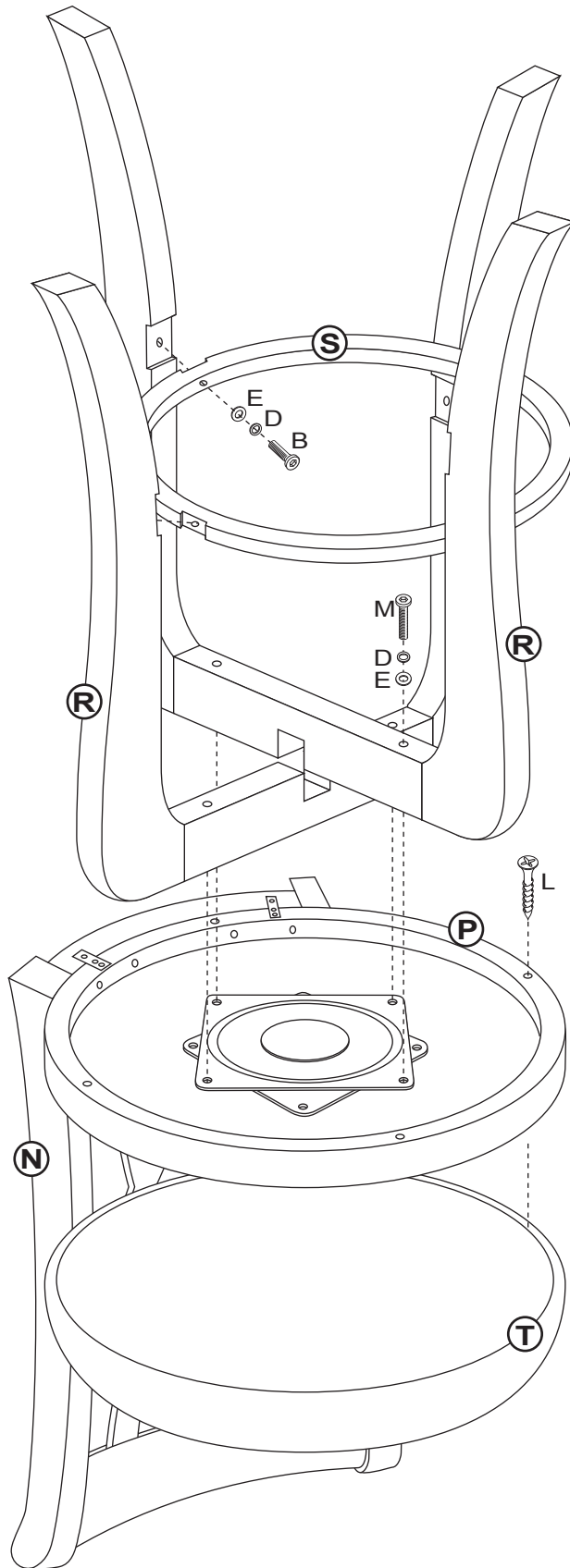



PASO 3

Próximo, conecta cada Entrepaña (R) de Pierna junto cruzando cada entrepaño mediano y asegura junto. Mientras armando, mete el Anillo (S) de Apoyo entre 4 piernas de los Entrepañes de Pierna y queda en ranuras abiertas. Asegure el Anillo de Apoyo en usar de lugar 4 Cerrojos de Allen (B), 4 Arandelas (D) de Resorte & 4 Arandelas (E) Planas. Apriete todo cierra usar la Llave Inglesa de Allen (H).

PASO 4

Conecte ambos conjuntos de Entrepañes (R) de Pierna al metal giran plato localizado en el lado del fondo del usar de la Base (P) del Asiento 4 Cerrojos de Allen (M), 4 Arandelas (D) de Resorte & 4 Arandelas (E) Planas asegurar en el lugar. Apriete todo cierra usar la Llave Inglesa de Allen (H).

PASO 5

Finalmente, asegura el Cojín (T) del Asiento a la cima del usar de la Base (P) del Asiento 4 Tornillos (L) de Madera del lado del fondo para tener en el lugar. Sólo apriete los tornillos que usan un destornillador de cabeza de phillips (no incluido). El uso de herramientas de poder no se recomienda como que ellos pueden causar el daño a las partes y/o el hardware. La asamblea de su taburete nuevo es ahora completa.

El dibujo encima de es un dibujar genérico del artículo original que usted compró. Toda asamblea permanece el mismo.