

---

# ROUND VAPOR TIGHT FIXTURE

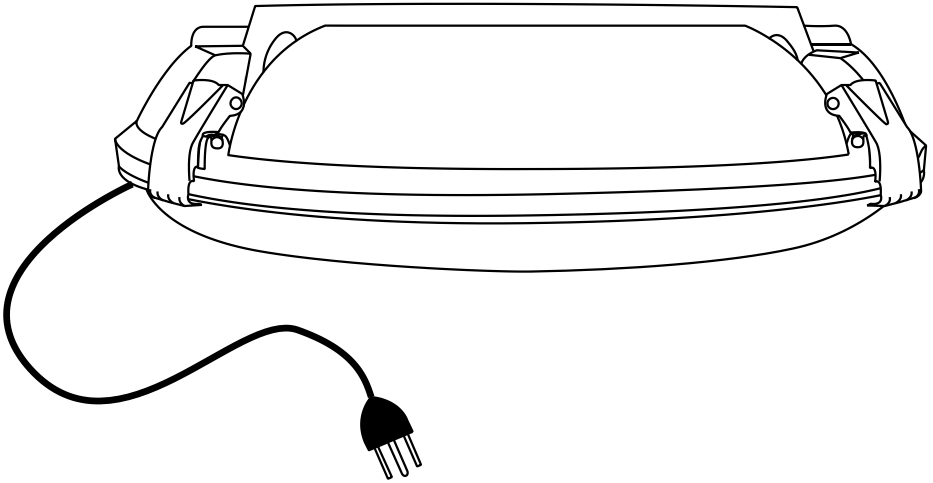

Questions, problems, missing parts? Before returning to the store,  
call Cordelia Customer Service  
8 a.m. – 6 p.m., EST, Monday – Friday

**1-855-573-6156**

---

# SAFETY INFORMATION

---

**WARNING:** Disconnect the power prior to removing or installing a light fixture.

- Before starting installation of this fixture or removal of a previous fixture, disconnect the power by turning off the circuit breaker or by removing the fuse at the fuse box.
- Consult a qualified electrician if you have any electrical questions or need to replace the driver.
- If you have any non-electrical questions about this fixture, please contact our Customer Service Team at 1-855-573-6156.

# PLANNING THE INSTALLATION

---

**NOTE:** Keep your receipt and these instructions for Proof of Purchase.

- Read all instructions before assembly and installation.
- Before starting installation of the fixture or removal of a previous fixture, disconnect the power by turning off the circuit breaker or by removing the fuse at the fuse box.
- To avoid damaging this product, assemble it on a soft, non-abrasive surface such as carpet or cardboard.

# TOOLS REQUIRED

---

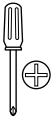

Phillips  
Screwdriver



Flathead  
Screwdriver



Safety  
Goggles



Ladder

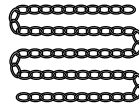

Chain x2  
(Not Included)

# CONTENTS (not shown to actual size)

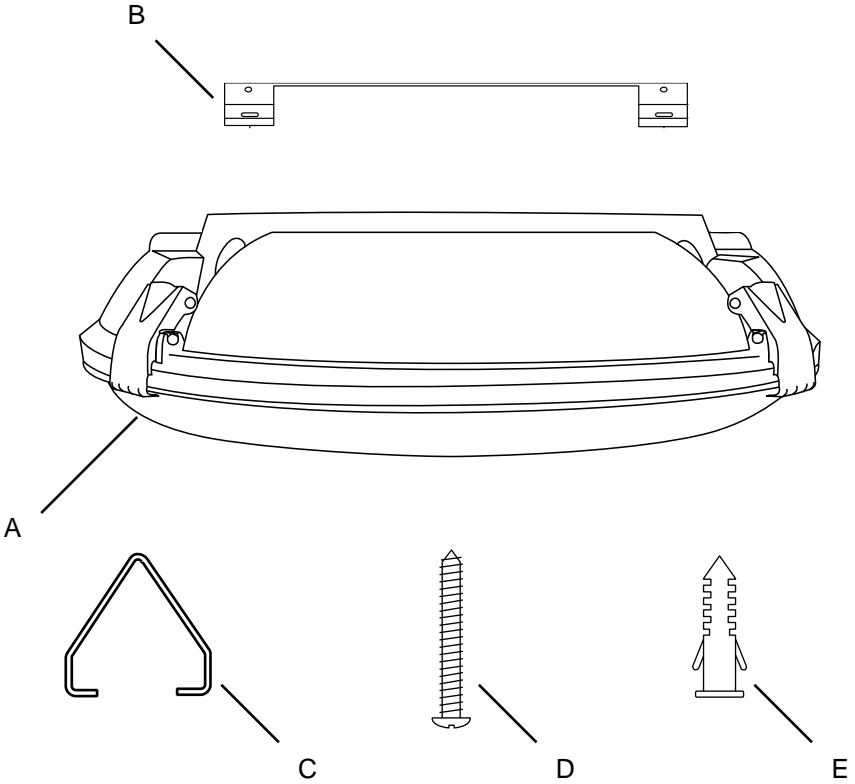

Part	Description	Quantity
A	Fixture Body	1
B	Mounting Bracket	1
C	Hanger	2
D	Mounting Screw	2
E	Wall Plug	2

# SURFACE MOUNT INSTALLATION

**NOTE:** For hanging installation method, see next page.

- Align the mounting bracket (B) with the desired installation location on the ceiling. Use a pencil to mark the locations of the mounting bracket holes on the ceiling.
- Install the wall plugs (E) into the ceiling at the marked locations.
- Fasten the mounting bracket (B) to the wall plugs using the mounting screws (D).

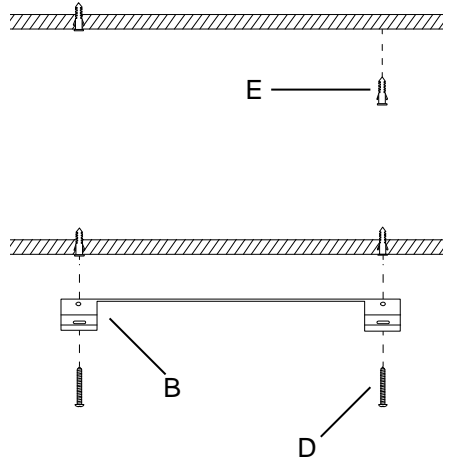

- Snap the fixture body (A) onto the mounting bracket (B).

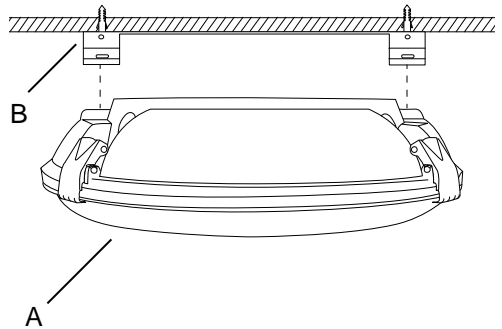

## SUSPENDED INSTALLATION

---

- Thread the hangers (C) into the last loop of each chain (not included).

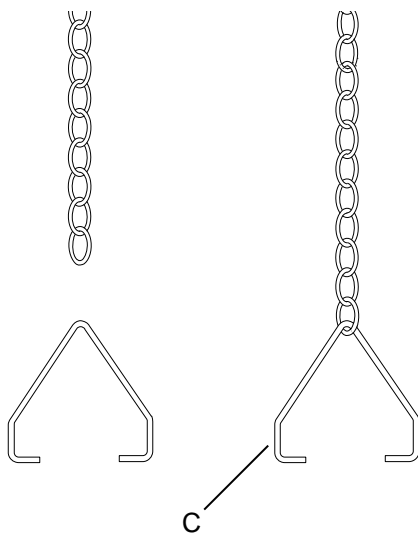

- With the mounting bracket (B) clipped onto the fixture body (A), insert the arms of each hanger (C) into the corresponding holes on the mounting bracket (B).

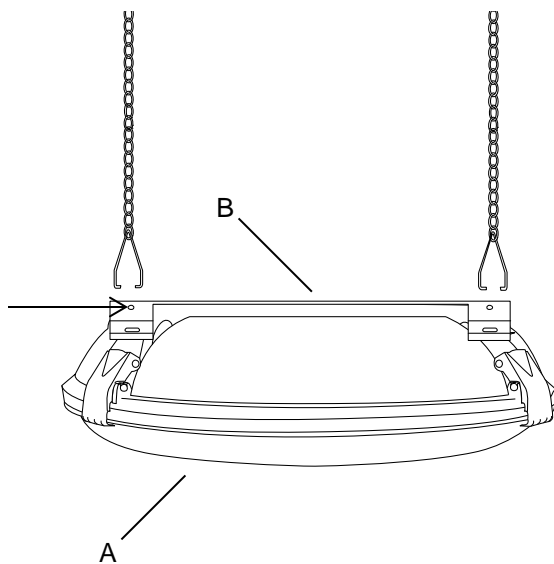

## OPERATION

---

- Plug the power cord of the fixture into a 120V outlet.

## CARE AND CLEANING

---

**NOTE:** Do not use any cleaners with chemicals, solvents or harsh abrasives. Use only a dry soft cloth to dust or wipe carefully.

### EXTERIOR MAINTENANCE

- Use a dry or slightly dampened clean cloth and wipe the surface of the fixture

### INTERIOR MAINTENANCE

- Disconnect power to the fixture by turning off the circuit breaker or by removing the fuse at the fuse box.
- Use a dry or slightly dampened clean cloth to wipe the interior surface of the fixture.

## TROUBLESHOOTING

---

Problem	Solution
The light will not turn on.	<ul style="list-style-type: none"><li><input type="checkbox"/> Make sure the power supply is on.</li><li><input type="checkbox"/> Test or replace the switch.</li><li><input type="checkbox"/> Check the wiring.</li></ul>
The fuse blows or circuit breaker trips when light is turned on.	<ul style="list-style-type: none"><li><input type="checkbox"/> Check the wire connections.</li></ul>

# WARRANTY

---

## WHAT IS COVERED

The manufacturer warrants this lighting fixture to be free from defects in materials and workmanship for a period of five (5) years from date of purchase. This warranty applies only to the original consumer purchaser and only to products used in normal use and service. If this product is found to be defective, the manufacturer's only obligation, and your exclusive remedy, is the repair or replacement of the product at the manufacturer's discretion, provided that the product has not been damaged through misuse, abuse, accident, modifications, alterations, neglect or mishandling.

## WHAT IS NOT COVERED

This warranty shall not apply to any product that is found to have been improperly installed, set-up, or used in any way not in accordance with the instructions supplied with the product. This warranty shall not apply to a failure of the product as a result of an accident, misuse, abuse, negligence, alteration, or faulty installation, or any other failure not relating to faulty material or workmanship. This warranty shall not apply to the finish on any portion of the product, such as surface and/or weathering, as this is considered normal wear and tear.

The manufacturer does not warrant and specially disclaims any warranty, whether expressed or implied, of fitness for a particular purpose, other than the warranty contained herein. The manufacturer specifically disclaims any liability and shall not be liable for any consequential or incidental loss or damage, including but not limited to any labor/expense costs involved in the replacement or repair of said product.

Contact the Customer Service Team at 1-855-573-6156.

## FCC Notice

---



**WARNING:** Changes or modifications to this unit not expressly approved by the party responsible for compliance could void the user's authority to operate the equipment.

**NOTICE:** This device has been tested and found to comply with the limits for a Class B digital device, pursuant to part 15 of the FCC Rules. These limits are designed to provide reasonable protection against harmful interference in a residential installation. This equipment generates, uses and can radiate radio frequency energy and, if not installed and used in accordance with the instruction manual, may cause harmful interference to radio communications. However, there is no guarantee that interference can be determined by turning the equipment off and on. The user is encouraged to try to correct the interface by one or more of the following measures:

- Reorient or relocate the receiving antenna.
- Increase the separation between the device and receiver.
- Connect the equipment into an outlet on a circuit different from that to which the receiver is connected.
- Consult the dealer or an experienced radio/TV technician for help.

---

# ACESSARIO APRETADO REDONDO AL VAPOR

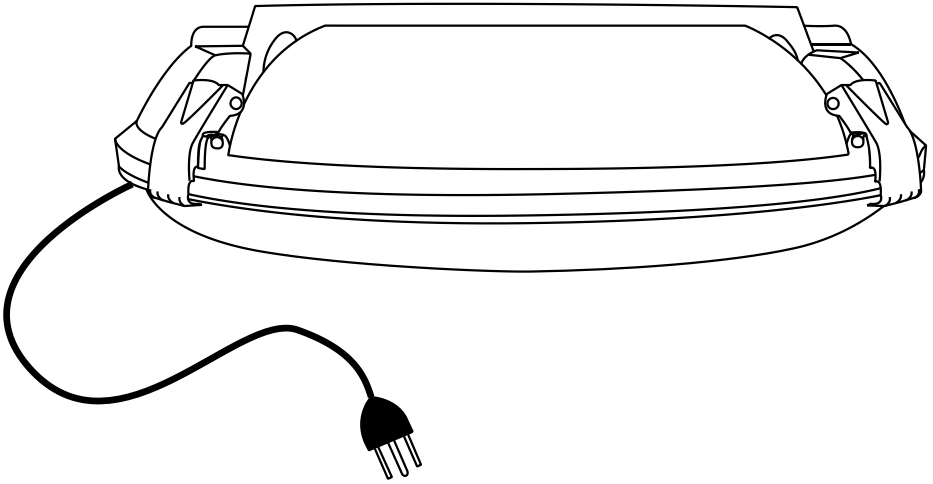

Preguntas, problemas, o piezas faltantes? Antes de regresar a la tienda,  
llama al Servicio al Cliente de Cordelia  
8 a.m. – 6 p.m., Hora del Este, Lunes – Viernes

**1-855-573-6156**

---



# INFORMACIÓN DE SEGURIDAD

---

**ADVERTENCIA:** Desconecte la alimentación antes de extraer o instalar una lámpara.

- Antes de iniciar la instalación de este aparato o la eliminación de un accesorio anterior, desconecte la alimentación apagando el disyuntor o quitando el fusible en la caja de fusibles.
- Consulte a un electricista calificado si tiene alguna pregunta eléctrica o la necesidad de reemplazar el controlador.
- Si usted tiene alguna pregunta que no sea eléctrica sobre este accesorio, póngase en contacto con nuestro equipo de Servicio al Cliente al 1-855-573-6156.

# PLANIFICACIÓN DE LA INSTALACIÓN

---

**NOTA:** Conserve su recibo y estas instrucciones para la Prueba de compra.

- Lea todas las instrucciones antes del montaje e instalación.
- Antes de comenzar la instalación del accesorio o de quitar un accesorio anterior, desconecte la alimentación apagando el interruptor de circuito o quitando el fusible en la caja de fusibles.
- Para evitar dañar este producto, móntelo en una superficie suave y no abrasiva, como una alfombra o un cartón.

# HERRAMIENTA NECESARIAS

---



Desarmador  
de Cruz



Desarmador de  
Punta Plana



Gafas de  
Seguridad



Escalera

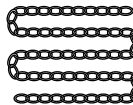

Cadena x2  
(No incluido)

# CONTENIDO (no se muestra a tamaño actual)

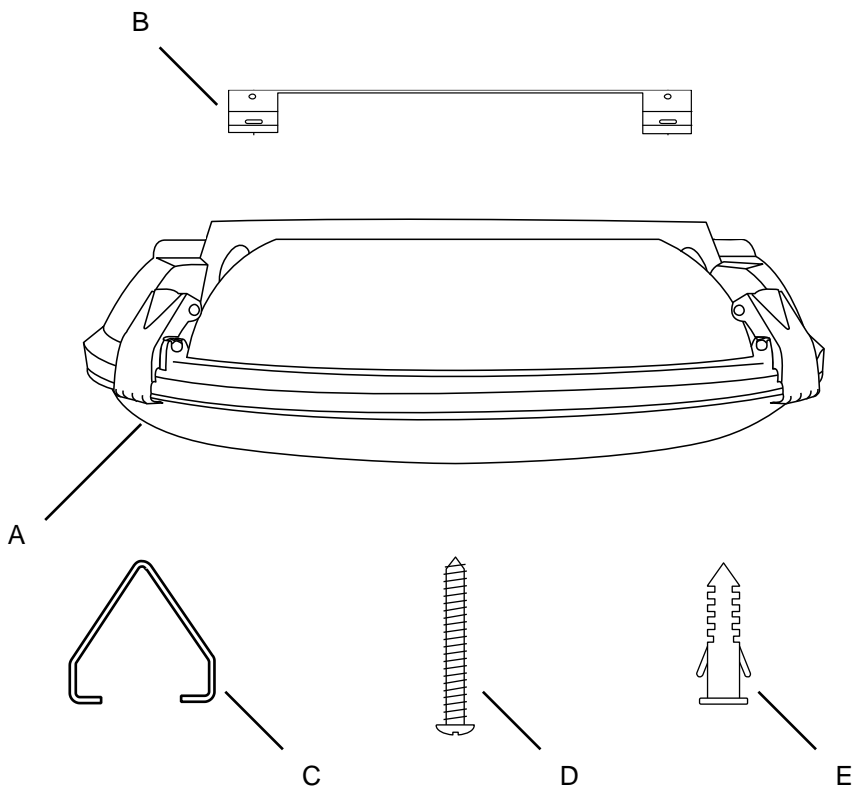

Parte	Descripción	Cantidad
A	Cuerpo Principal	1
B	Ménsula de Montaje	1
C	Percha	2
D	Tornillo de Montaje	2
E	Enchufe de Pared	2

# INSTALACIÓN DE MONTAJE EN SUPERFICIE

**NOTA:** Para el método de instalación colgante, vea la página siguiente.

- Alinee el ménsula de montaje (B) con la ubicación de instalación deseada en el techo. Use un lápiz para marcar las ubicaciones de los orificios del soporte de montaje en el techo.
- Instale los enchufes de pared (E) en el techo en las ubicaciones marcadas.
- Fije el ménsula de montaje (B) a los enchufes de pared con los tornillos de montaje (D).

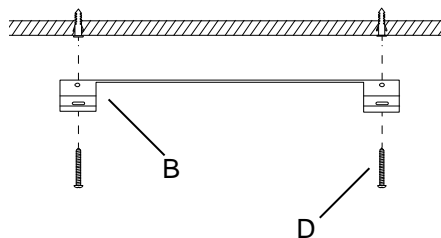
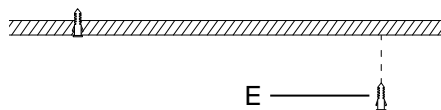

- Encaje el cuerpo principal (A) en el ménsula de montaje (B).

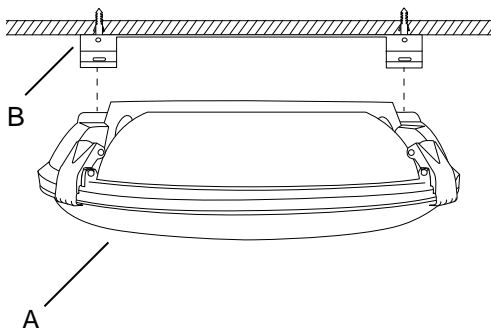

## INSTALACIÓN SUSPENDIDA

---

- Enrosque las perchas (C) en el último bucle de cada cadena (no incluido).

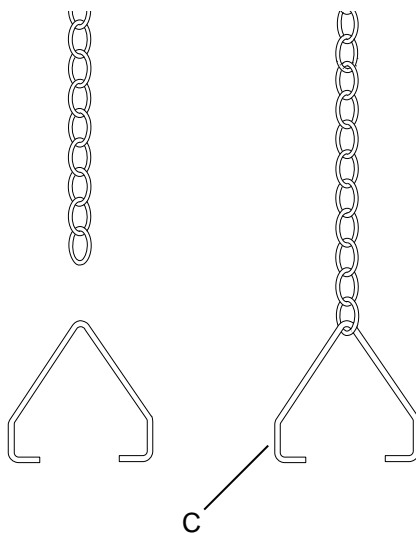

- Con la ménsula de montaje (B) sujeto al cuerpo principal (A), inserte los brazos de cada percha (C) en los orificios correspondientes de la ménsula de montaje (B).

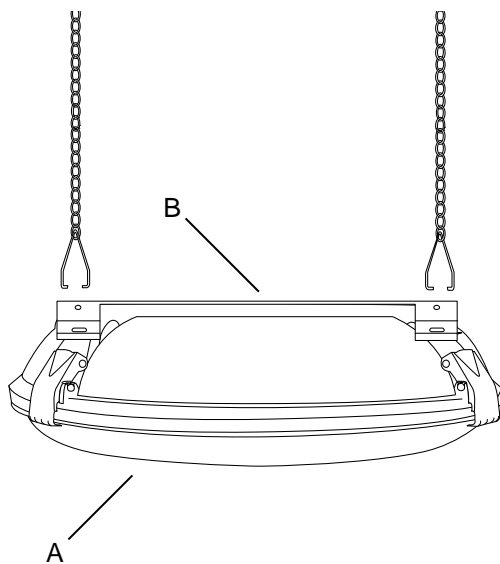

## OPERACIÓN

- Enchufe el cable de alimentación del accesorio en una toma de 120V.

## CUIDADO Y LIMPIEZA

**NOTA:** No use limpiadores con químicos, solventes o abrasivos fuertes. Use sólo un paño seco para sacudir o limpiar con cuidado.

### MANTENIMIENTO DEL EXTERIOR

- Use un paño limpio y seco o ligeramente humedecido y limpie la superficie de la linterna.

### MANTENIMIENTO DEL INTERIOR

- Apague la potencia a la linterna de manera de desconectando el disyuntor o quitando el fusible en la caja de fusibles.
- Use un paño limpio y seco o ligeramente humedecido y limpie la superficie de la linterna.

## SOLUCIÓN DE PROBLEMAS

Problema	Solución
La luz no se enciende.	<ul style="list-style-type: none"><li><input type="checkbox"/> Asegúrese de que la energía eléctrica esté encendida.</li><li><input type="checkbox"/> Pruebe o cambie el interruptor.</li><li><input type="checkbox"/> Verifique los cableado.</li></ul>
El fusible se funde o el disyuntor de circuitos se dispara cuando se enciende la luz.	<ul style="list-style-type: none"><li><input type="checkbox"/> Verifique las conexiones de los cables.</li></ul>

# GARANTÍA

---

## LO QUÉ ESTÁ CUBIERTO

El fabricante garantiza que este accesorio de iluminación está libre de defectos en materiales y mano de obra por un periodo de cinco (5) años a partir de la fecha de compra. Esta garantía se aplica sólo al comprador original y únicamente a los productos utilizados en condiciones normales de uso y servicio. Si el producto se encuentra defectuoso, la única obligación del fabricante, y su solución exclusiva, es la reparación o sustitución del producto, a discreción del fabricante, siempre que el producto no ha sido dañado por mal uso, abuso, accidente, modificaciones, alteraciones, negligencia o mal manejo.

## LO QUE NO ESTÁ CUBIERTO

Esta garantía no se aplicará a cualquier producto que haya sido instalado de forma incorrecta o usado de manera que no conforme con las instrucciones suministradas con el producto. Esta garantía no se aplicará a una falla del producto como resultado de un accidente, mal uso, abuso, negligencia, alteración o instalación defectuosa, o cualquier otra falla no relacionada con defectos de material o mano de obra. Esta garantía no se aplicará a el acabado de cualquier parte del producto, tal como la superficie y / o la intemperie, ya que esto se considera como uso normal.

El fabricante no garantiza y especialmente niega cualquier garantía, ya sea expresa o implícita, de aptitud para un fin en particular, que no sea la garantía contenida en el presente documento. El fabricante declina específicamente cualquier responsabilidad y no será responsable por cualquier pérdida o daño consecuente o incidental, incluyendo pero no limitado a cualquier coste laboral / gastos involucrados en la sustitución o reparación de dicho producto.

Comuníquese con el Equipo de Servicio al Cliente al 1-855-573-6156.

## Aviso de FCC

---



**ADVERTENCIA:** Cambios o modificaciones a esta unidad no aprobados expresamente por la parte responsable del cumplimiento podrían anular la autoridad del usuario para operar el equipo.

Este aparato ha sido probado y cumple con los límites para un aparato digital de Clase B, según la Parte 15 de la normativa FCC. Estos límites están diseñados para proporcionar una protección razonable contra las interferencias perjudiciales en una instalación residencial. Este aparato genera, utiliza y puede irradiar energía de radiofrecuencia y, si no se instala y utiliza de acuerdo con las instrucciones, puede causar interferencias perjudiciales en las comunicaciones de radio. Sin embargo, no hay garantía de que la interferencia puede determinarse encendiéndolo y apagándolo. Se recomienda al usuario que intente corregir la interfaz en una o más de las siguientes medidas:

- Reorientar o reubicar la antena de recepción.
- Aumentar la distancia entre el aparato y el receptor.
- Conectar el equipo a un enchufe de un circuito diferente de aquel al que está conectado el receptor.
- Consulte al distribuidor o un técnico de radio/televisión para obtener ayuda.

---

# LUMINAIRE ROND ÉTANCHE À LA VAPEUR

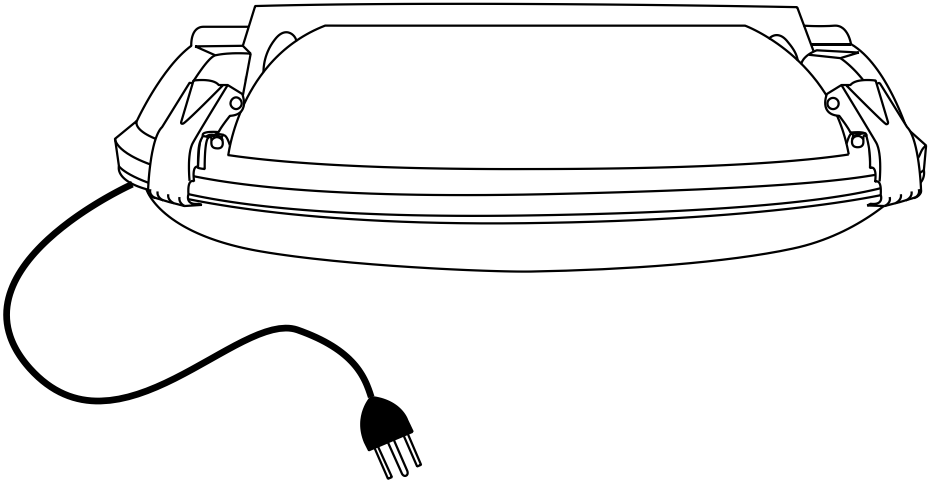

Questions, problèmes, pièces manquantes? Avant de retourner au magasin,  
appeler Cordelia Service à la clientèle  
8:00 – 18:00, HNE, Lundi – Vendredi

**1-855-573-6156**

---

# CONSIGNES DE SÉCURITÉ

---

**AVERTISSEMENT:** Déconnecter l'alimentation avant le retrait ou l'installation d'un luminaire d'éclairage.

- Avant de commencer l'installation de ce luminaire ou à la dépose d'un précédent luminaire, débrancher l'alimentation en désactivant le disjoncteur ou en retirant le fusible de la platine de fusibles.
- Consulter un électricien qualifié si vous avez des questions électriques ou si vous avez besoin de remplacer le pilote.
- Si vous avez des non-électriques questions au sujet de ce luminaire, veuillez contacter notre équipe de Service Clientèle au 1-855-573-6156.

# PLANIFICATION DE L'INSTALLATION

---

**NOTE:** Conservez votre reçu et ces instructions à la preuve d'achat.

- Lire toutes les instructions avant assemblage et l'installation.
- Avant de commencer l'installation du luminaire ou la dépose d'un précédent luminaire, débrancher l'alimentation en désactivant le disjoncteur ou en retirant le fusible de la platine de fusibles.
- Pour éviter d'endommager le produit, assembler sur un doux et non abrasif surface tels que tapis ou un morceau de carton.

# OUTILS NÉCESSAIRES

---

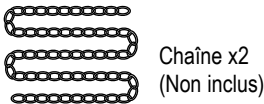



# CONTENU DU PAQUET (non illustré à taille réelle)

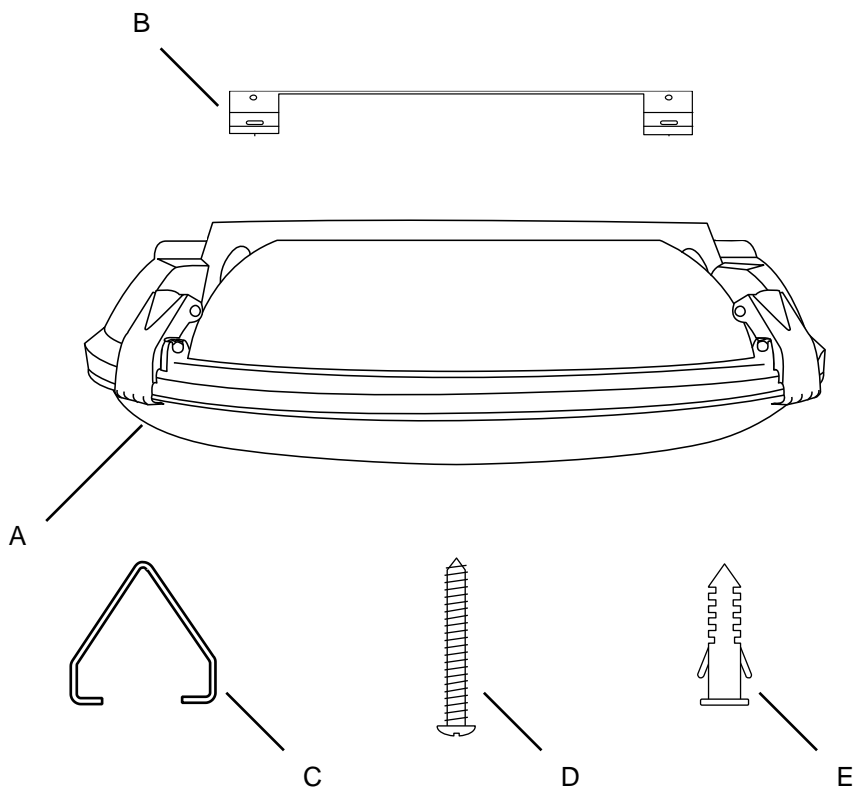

Partie	Description	Quantité
A	Corps de Luminaire	1
B	Support de Montage	1
C	Crochet	2
D	Vis de Fixation	2
E	Prise Murale	2

## INSTALLATION EN SURFACE

**NOTE:** Pour la méthode d'installation suspendue, voir page suivante.

- Aligned le support de montage (B) avec l'emplacement d'installation souhaité au plafond. Utilisez un crayon pour marquer les emplacements des trous des supports de montage au plafond.
- Installez les prises murales (E) dans le plafond aux emplacements marqués.
- Fixez le support de montage (B) aux chevilles à l'aide des vis de montage (D).

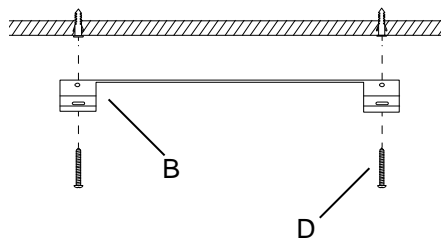
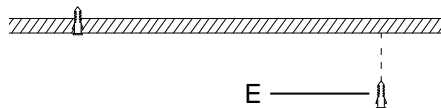

- Encliquez le corps de luminaire (A) sur le support de montage (B).

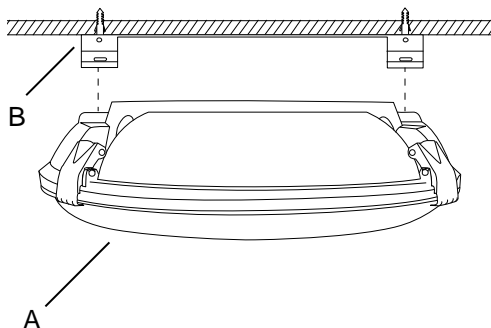

## INSTALLATION SUSPENDUE

---

- Enfillez les crochets (C) dans la dernière boucle de chaque chaîne (non incluse).

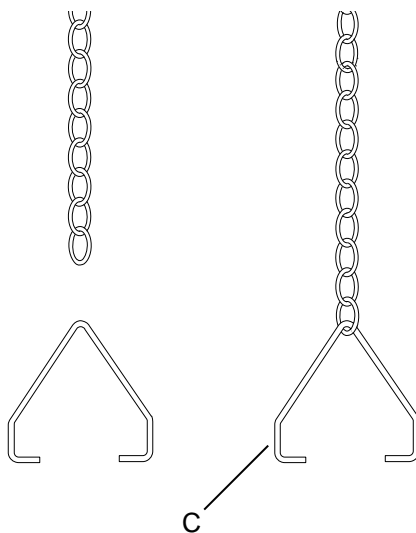

- Le support de montage(B) étant clipsé sur le corps de luminaire (A), insérez les bras de crochet (C) dans les trous correspondants du support de montage (B).

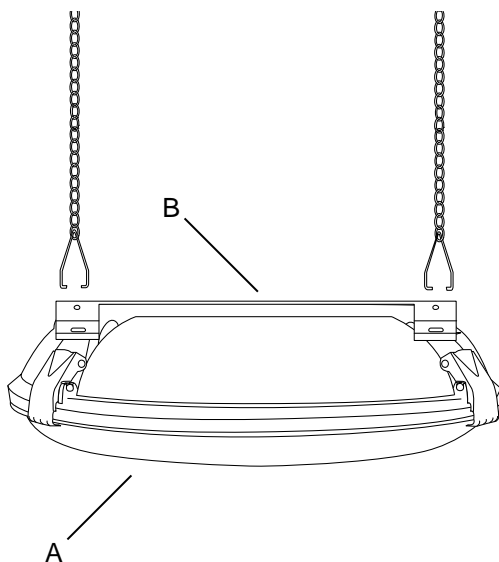

## OPÉRATION

- Branchez le cordon d'alimentation du projecteur dans une prise 120V.

## ENTRETIEN ET NETTOYAGE

**NOTE:** N'utilisez aucun produit de nettoyage contenant des agents chimiques, des solvants ou des abrasifs durs. Utilisez uniquement un linge doux et sec pour enlever la poussière en essuyant délicatement

### ENTRETIEN EXTÉRIEUR

- Utilisez un linge sec ou légèrement humide et essuyez le luminaire.

### ENTRETIEN INTÉRIEUR

- Coupez tout le courant au niveau du disjoncteur ou retirez le fusible de la boîte de fusible.
- Utilisez un linge sec ou légèrement humide et essuyez le luminaire.

## DÉPANNAGE

Problème	Solution
La lumière ne s'allume pas.	<ul style="list-style-type: none"><li><input type="checkbox"/> Ouvrez l'interrupteur ou le disjoncteur.</li><li><input type="checkbox"/> Vérifiez ou remplacez l'interrupteur.</li><li><input type="checkbox"/> Vérifiez les connexions électriques.</li></ul>
Le fusible brûle ou le disjoncteur saute lorsqu'on allume le luminaire.	<ul style="list-style-type: none"><li><input type="checkbox"/> Vérifiez les connexions électriques.</li></ul>

# GARANTIE

## CE QUI EST COUVERT

Le fabricant garantit ce luminaire est exempt de défauts de matériaux et de fabrication pour une période de cinq (5) ans à compter de la date d'achat. Cette garantie s'applique uniquement à l'acheteur d'origine et uniquement aux produits utilisés dans une utilisation normale. Si le produit s'avère défectueux, la seule obligation du fabricant, et votre seul recours, consiste à réparer ou à remplacer le produit, à la discrétion du fabricant, pourvu que le produit n'ait pas fait l'objet d'un usage inadéquat ou abusif, d'un accident, de modifications, d'altérations, de négligence ou d'une mauvaise manipulation.

## CE QUI N'EST PAS COUVERT

Cette garantie ne s'applique pas à tout produit qui se trouve à avoir été incorrectement installé, configuré, ou utilisé de quelque façon pas conformément aux instructions fournies avec le produit. Cette garantie ne s'applique pas à une défaillance du produit à la suite d'un accident, un abus, une négligence, une modification, ou une mauvaise installation, ou tout autre manquement, non liée à un défaut de matériau ou de fabrication. Cette garantie ne s'applique pas à la finition d'une partie du produit, comme la surface et / ou l'altération, car cela est considéré usure normale.

Le fabricant ne garantit pas et décline spécifiquement toute garantie, expresse ou implicite, d'adéquation à un usage particulier, autre que la garantie contenue dans ce document. Le fabricant décline expressément toute responsabilité et ne peut être tenu responsable de toute perte ou dommage indirect ou accessoire, y compris mais sans s'y limiter, les coûts du travail / dépenses impliqués dans le remplacement ou la réparation dudit produit.

Contactez l'équipe du Service à la Clientèle au 1-855-573-6156.

## Avis de la FCC



**AVERTISSEMENT** : Changements ou modifications de cette unité non expressément approuvées par la partie responsable de la conformité pourraient annuler l'autorisation de l'utilisateur d'utiliser l'équipement.

À NOTER : Cet équipement a été testé et déclaré conforme aux limites des appareils numériques de classe B, aux termes de l'article 15 des règles de la FCC. Ces limites sont conçues de manière à fournir une protection raisonnable contre les interférences nuisibles dans le cadre d'une installation résidentielle. Cet appareil produit, utilise et peut émettre des hyperfréquences qui, si l'appareil n'est pas installé et utilisé selon les consignes données, peuvent causer des interférences nuisibles aux communications radio. Cependant, il n'y a aucune garantie que l'interférence peut être déterminée en éteignant et en allumant l'équipement. L'utilisateur pourrait essayer de corriger la situation en prenant les mesures suivantes:

- Réorienter ou déplacer l'antenne de réception.
- Augmenter la distance entre l'équipement et le récepteur.
- Brancher l'équipement sur un autre circuit que celui utilisé par le récepteur.
- Demander l'aide du marchand ou d'un technicien chevronné en radio/télévision.