

Tools and Materials

Outils et Matériaux

Herramientas y Materiales

Not Supplied
Non Fourni
No Incluido



Supplied
Fournis
Incluidos

- a. "T" Connectors (4)
- b. "L" Connectors (4)
- c. Crossbraces (4)
- d. Clinchers (2)

a.



b.



c.



d.



6205

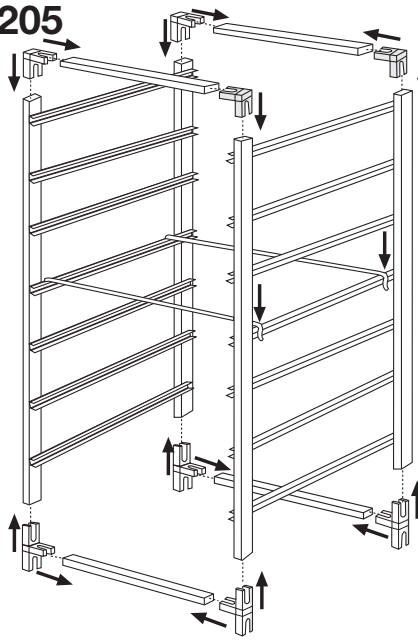

"L" Connector
Connecteur en « L »
Conector en "L"

"T" Connector
Connecteur en « T »
Conector en "T"

6206

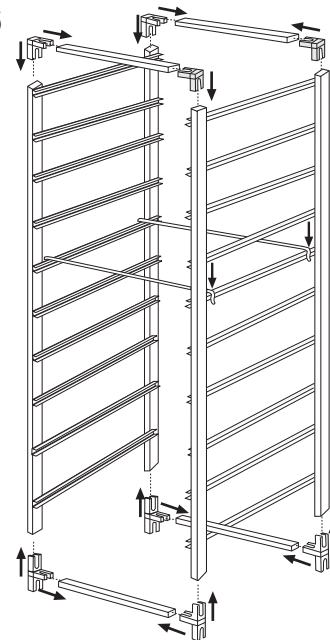

"L" Connector
Connecteur en « L »
Conector en "L"

"T" Connector
Connecteur en « T »
Conector en "T"

1. Tap connector pieces into frame and crossbraces (as shown), using a rubber mallet or hammer.
2. For added rigidity, snap clinchers across middle of frame (as shown).
3. Slide baskets onto runners in desired positions.

NOTE: Up to two frame kits may be stacked. To do so, remove "L" connectors from top of frame and use "T" connectors from second kit to attach to first kit.

USE AND CARE:

Frame allows for additional drawer space to be added.

1. Enfoncer les connecteurs dans le bâti et les traverses (tel qu'illustré), à l'aide d'un maillet de caoutchouc ou un marteau.
2. Pour plus de rigidité, enclencher des rivets à travers le milieu du bâti (tel qu'illustré).
3. Faire glisser les paniers dans les glissières, dans la position désirée.

REMARQUE : On peut superposer deux ensembles de bâtis de tiroirs. Pour ce faire, retirer les connecteurs en « L » du sommet du bâti et utiliser les connecteurs en « T » du second ensemble pour fixer le premier ensemble.

MODE D'EMPLOI ET ENTRETIEN :

Le bâti permet d'ajouter de l'espace de tiroir supplémentaire.

1. Coloque los conectores en la estructura y los rieles (como se muestra), golpeándolos suavemente con una maza de goma o un martillo.
2. Para mayor rigidez, encaje los cierres a través del centro de la estructura (como se muestra).
3. Deslice los cajones en los rieles en la posición deseada.

NOTA: Se pueden apilar hasta dos juegos de estructura de los cajones. Para hacerlo, saque los conectores en "L" de arriba de la estructura y use los conectores en "T" del segundo juego para sujetarlo al primer juego.

USO Y CUIDADO:

La estructura permite agregar espacio adicional de cajones.

WIN • GAGNEZ • GANE

\$500.00 in ClosetMaid® Products
Register your purchase to enter at: www.closetmaid.com/register
and watch for a new winner every quarter

500.00 \$ en Produits ClosetMaid®
Pour participer, enregistrez votre achat au: www.closetmaid.com/register
et surveillez le nom d'un nouveau gagnant à tous les trimestres.

\$500.00 en Productos ClosetMaid®
Para participar, inscriba su compra en:
www.closetmaid.com/register
y espere un nuevo ganador cada trimestre