

Item #

# 1003132154 # 1003054956  
# 1003063510 # 1003063524  
# 1003063513 # 1003063526  
# 1003063516 # 1003063517  
# 1003124900 # 1003063529

# HOME DECORATORS COLLECTION

Model

# 27-900-002  
# 23-900-002

## USE AND CARE GUIDE

### ELECTRIC FIREPLACE INSERT

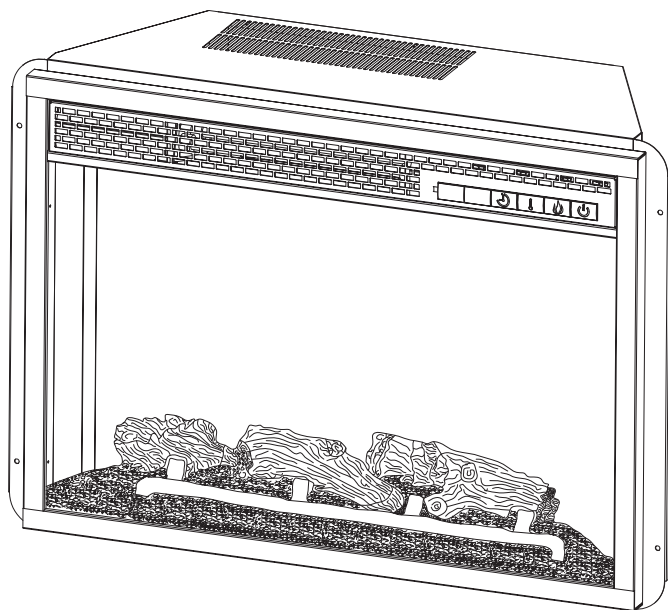

### IMPORTANT INSTRUCTIONS

PLEASE READ THIS MANUAL BEFORE INSTALLING AND USING APPLIANCE

#### WARNING!

IF THE INFORMATION IN THIS MANUAL IS NOT FOLLOWED EXACTLY,  
AN ELECTRICAL SHOCK OR FIRE MAY RESULT  
CAUSING PROPERTY DAMAGE, PERSONAL INJURY OR LOSS OF LIFE.

**INSTALLER:** Leave this manual with the appliance.  
**CONSUMER:** Retain this manual for future reference.

Questions, problems, missing parts? Before returning to the store,  
call Home Decorators Collection Customer Service  
8 a.m. - 6 p.m., EST, Monday - Friday

1-800-986-3460

[HOMEDEPOT.COM/HDC](http://HOMEDEPOT.COM/HDC)

#### THANK YOU

*We appreciate the trust and confidence you have placed in Home Decorators Collection through the purchase of this electric fireplace. We strive to continually create quality products designed to enhance your home. Visit us online to see our full line of products available for your home improvement needs. Thank you for choosing Home Decorators Collection!*

# Table of Contents

Table of Contents . . . . .	2	Operation . . . . .	10
Safety Information . . . . .	3	Maintenance . . . . .	11
Warranty . . . . .	6	Care and Cleaning . . . . .	12
What is covered . . . . .	6	Troubleshooting . . . . .	13
What is not covered . . . . .	6	Service Parts . . . . .	14
Pre-Installation . . . . .	7		



**IMPORTANT:** Read all instructions and warnings carefully before starting installation. Failure to follow these instructions may result in a possible electric shock, injury to persons, fire hazard and will void the warranty.

Please read the Installation & Operating Instructions before using this appliance.



## CAUTION

PRODUCT DAMAGE MAY OCCUR.  
Never attempt to disassemble or alter the product in any way not instructed by this manual.

# Safety Information

Please read and understand this entire manual before attempting to assemble, operate or install the product.

- Read all instructions before using this appliance.
- This appliance is hot when in use. To avoid burns, do not let bare skin touch hot surfaces. If provided, use handles when moving this appliance. Keep combustible materials, such as furniture, pillows, bedding, papers, clothes and curtains at least 3 ft. (914 mm) from the front of this appliance and keep them away from the sides and rear.

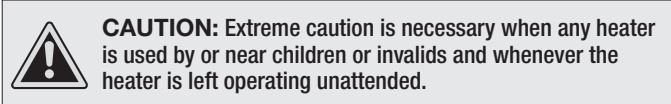

- If possible, always unplug this appliance when not in use.
- Do not operate any heater with a damaged cord or plug or after the appliance malfunctions, has been dropped or damaged in any manner.
- Any repairs to this appliance should be carried out by a qualified service person.
- Under no circumstances should this appliance be modified. Parts having to be removed for servicing must be replaced prior to operating this appliance again.
- Do not use outdoors.
- This heater is not intended for use in bathrooms, laundry areas and similar indoor locations. Never place this appliance where it may fall into a bathtub or other water container.
- Do not run the cord under carpeting. Do not cover the cord with throw rugs, runners or the like. Arrange the cord away from traffic areas and where it will not be tripped over.
- To disconnect this appliance, turn the controls to the off position, then remove the plug from the outlet.
- Connect to properly grounded outlets only.
- This appliance, when installed, must be electrically grounded in accordance with local codes, with the current CSA C22.1 Canadian Electrical codes or for USA installations, follow local codes and the National Electric Code, ANSI/NFPA No. 70.
- Do not insert or allow foreign objects to enter any ventilation or exhaust opening, as this may cause an electric shock, fire, or damage to the appliance.
- To prevent possible fire, do not block air intakes or exhaust in any manner. Do not use on soft surfaces, like a bed, where openings may become blocked.
- This appliance has hot and arcing or sparking parts inside. Do not use it in areas where gasoline, paint, or flammable liquids are used or stored. This appliance should not be used as a drying rack for clothing, nor should Christmas stockings or decorations be hung on or near it.
- Use this appliance only as described in this manual. Any other use not recommended by the manufacturer may cause fire, electric shock, or injury to persons.
- Avoid the use of an extension cord because of the risk of overheating the cord and the risk of fire. Extension cords are for temporary use only. If an extension cord must be used, it must be UL/CSA certified, rated at 15A (875W), 125V maximum with 14 AWG minimum and constructed of two carrying conductors with ground. A heavy duty extension cord with the shortest length possible for the connection is recommended and must not be longer than 50 ft. (15.2 m). Do not coil or cover the extension cord.
- "SAVE THESE INSTRUCTIONS FOR FUTURE USE"

# Safety Information (continued)

## DANGER



### ELECTRICAL CONNECTION

A 15-Amp, 120-Volt, 60 Hz circuit with a properly grounded outlet is required. Preferably, the item will be on a dedicated circuit, as other appliances on the same circuit may cause the circuit breaker to trip or the fuse to blow when the heater is in operation. The unit comes standard with a 6 ft. (1.8 m) long three wire cord, exiting the right side of the item. Plan the installation to avoid the use of an extension cord. Extension cords are for temporary use only. If an extension cord must be used, it must be UL/CSA certified, rated at 15A (1875W), 125V maximum with 14 AWG minimum and constructed of two current carrying conductors with ground. A heavy duty extension cord with the shortest length possible for the connection is recommended and must not be longer than 50 ft. (15.2 m). Do not coil or cover the extension cord.

 **WARNING:** Electrical outlet wiring must comply with local building codes and other applicable regulations to reduce the risk of fire, electrical shock and injury to persons.

 **WARNING:** Do not use this fireplace if any part of it has been under water. Immediately call a qualified service technician to inspect the fireplace and replace any part of the electrical system which has been under water.

### GROUNDING INSTRUCTIONS

This heater is for use on 120 volts. The cord has a plug as shown at (A) in Figure 1. An adapter as shown at (C) is available for connecting three-blade grounding-type plugs to two-slot receptacles. The green grounding lug extending from the adapter must be connected to a permanent ground such as a properly grounded outlet box. The adapter should not be used if a three-slot grounded receptacle is available.

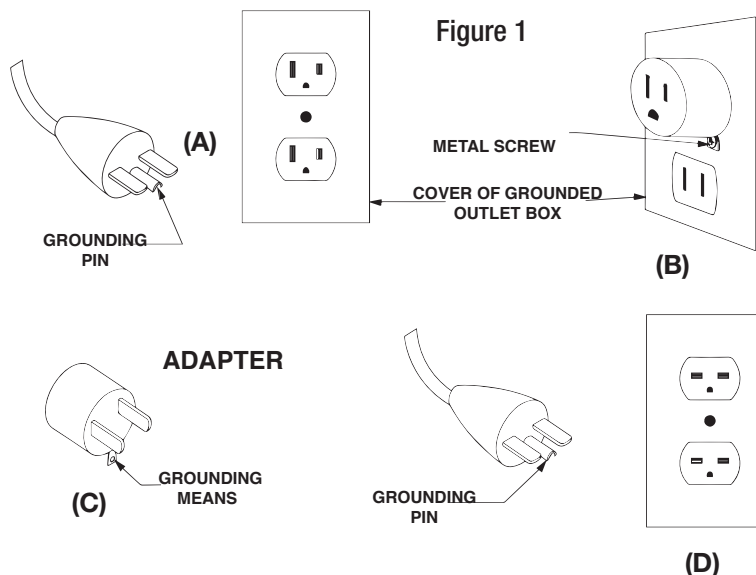

**NOTE:** Adapters are NOT for use in Canada.

## Safety Information (continued)

### REMOTE CONTROL

This device complies with Part 15 of the FCC Rules. Operation is subject to the following two conditions: (1) this device may not cause harmful interference, and (2) this device must accept any interference received, including interference that may cause undesired operation.

**WARNING:** Changes or modifications to this unit not expressly approved by the party responsible for compliance could void the user's authority to operate the equipment.

**NOTE:** This equipment has been tested and found to comply with the limits for a Class B digital device, pursuant to Part 15 of the FCC Rules. These limits are designed to provide reasonable protection against harmful interference in a residential installation. This equipment generates, uses and can radiate radio frequency energy and, if not installed and used in accordance with the instructions, may cause harmful interference to radio communications.

However, there is no guarantee that interference will not occur in a particular installation. If this equipment does cause harmful interference to radio or television reception, which can be determined by turning the equipment off and on, the user is encouraged to try to correct the interference by one or more of the following measures:

- Reorient or relocate the receiving antenna.
- Increase the separation between the equipment and receiver.
- Connect the equipment into an outlet on a circuit different from that to which the receiver is connected.
- Consult the dealer or an experienced radio/TV technician for help.

#### **WARNING**



DO NOT mix old and new batteries.

DO NOT use rechargeable silver oxide cell batteries with remote control unit.

DO NOT mix alkaline, standard (Carbon-Zinc), or rechargeable (Nickel-Cadmium) batteries.

DO NOT dispose of batteries in fire. Improper disposal may cause batteries to leak or explode.

#### **WARNING**

This Product can expose you to chemicals including Di(2-ethylhexyl) phthalate (DEHP) which is known to the State of California to cause cancer and developmental harm.

**For more information go to [www.p65Warnings.ca.gov](http://www.p65Warnings.ca.gov)**

# Warranty

---

## 1-YEAR WARRANTY

### WHAT IS COVERED

The manufacturer warrants that your new electric fireplace is free from manufacturing and material defects for a period of one year from date of purchase, subject to the following conditions and limitations.

This electric fireplace must be installed and operated at all times in accordance with the instructions furnished with the product. Any alteration, willful abuse, accident, or misuse of the product shall nullify this warranty. This warranty is non-transferrable, and is made to the original owner, provided that the purchase was made through an authorized supplier of the manufacturer. This warranty is limited to the repair or replacement of part(s) found to be defective in material or workmanship, provided that such part(s) have been subjected to normal conditions of use and service, after said defect is confirmed by the manufacturer's inspection. The manufacturer may, at its discretion, fully discharge all obligations with respect to this warranty by refunding the wholesale price of the defective part(s).

### WHAT IS NOT COVERED

Any installation, labor, construction, transportation, or other related costs/expenses arising from defective part(s), repair, replacement, or otherwise of same, will not be covered by this warranty, nor shall the manufacturer assume responsibility for same. Further, the manufacturer will not be responsible for any incidental, indirect, or consequential damages, except as provided by law.

All other warranties - expressed or implied - with respect to the product, its components and accessories, or any obligations/liabilities on the part of the manufacturer are hereby expressly excluded. The manufacturer neither assumes, nor authorizes any third party to assume, on its behalf, any other liabilities with respect to the sale of this product. The warranties as outlined within this document do not apply to non-manufacturer accessories used in conjunction with the installation of this product.

This warranty does not cover the lightbulb(s) included with the fireplace.

This warranty is void if: the fireplace has been operated in atmospheres contaminated by chlorine, fluorine, or other damaging chemicals; the fireplace is subjected to prolonged periods of dampness or condensation; the fireplace is altered, willfully abused, damaged by accident, or misused in any way.

If warranty service is needed, contact the Customer Service Team at 1-800-986-3460 from 8 a.m. - 6 p.m., EST, Monday-Friday or visit [www.homedepot.com/hdc](http://www.homedepot.com/hdc).

Make sure you have your warranty, your sales receipt, and the model/serial number of your product.

**DO NOT ATTEMPT TO DO ANY SERVICE WORK YOURSELF.**

# Pre-Installation

## PLANNING INSTALLATION

To avoid scratching the finish, assemble the product on a soft, non-abrasive surface, such as carpet or cardboard.  
Assembly of this product may require more than one person.

## TOOLS REQUIRED



Phillips  
screwdriver

## HARDWARE INCLUDED

 **NOTE:** Hardware not shown to actual size.



Part	Description	Quantity
AA	Screw (ST4)	4

# Pre-Installation (continued)

## PACKAGE CONTENTS

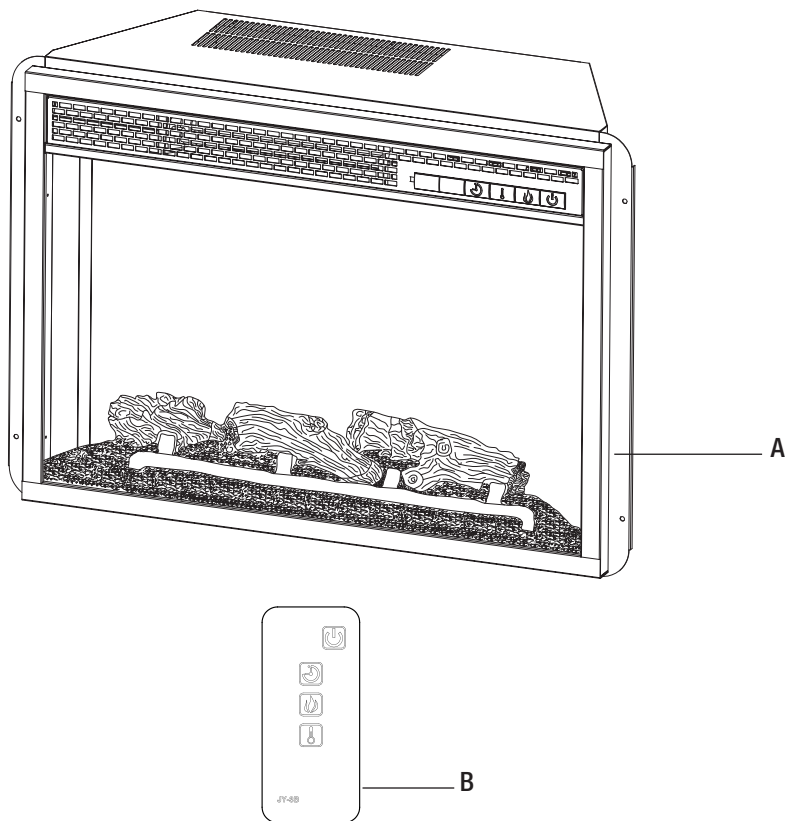

Part	Description	Quantity
A	Fireplace Insert	1
B	Infrared Remote Control	1



## Pre-Installation (continued)

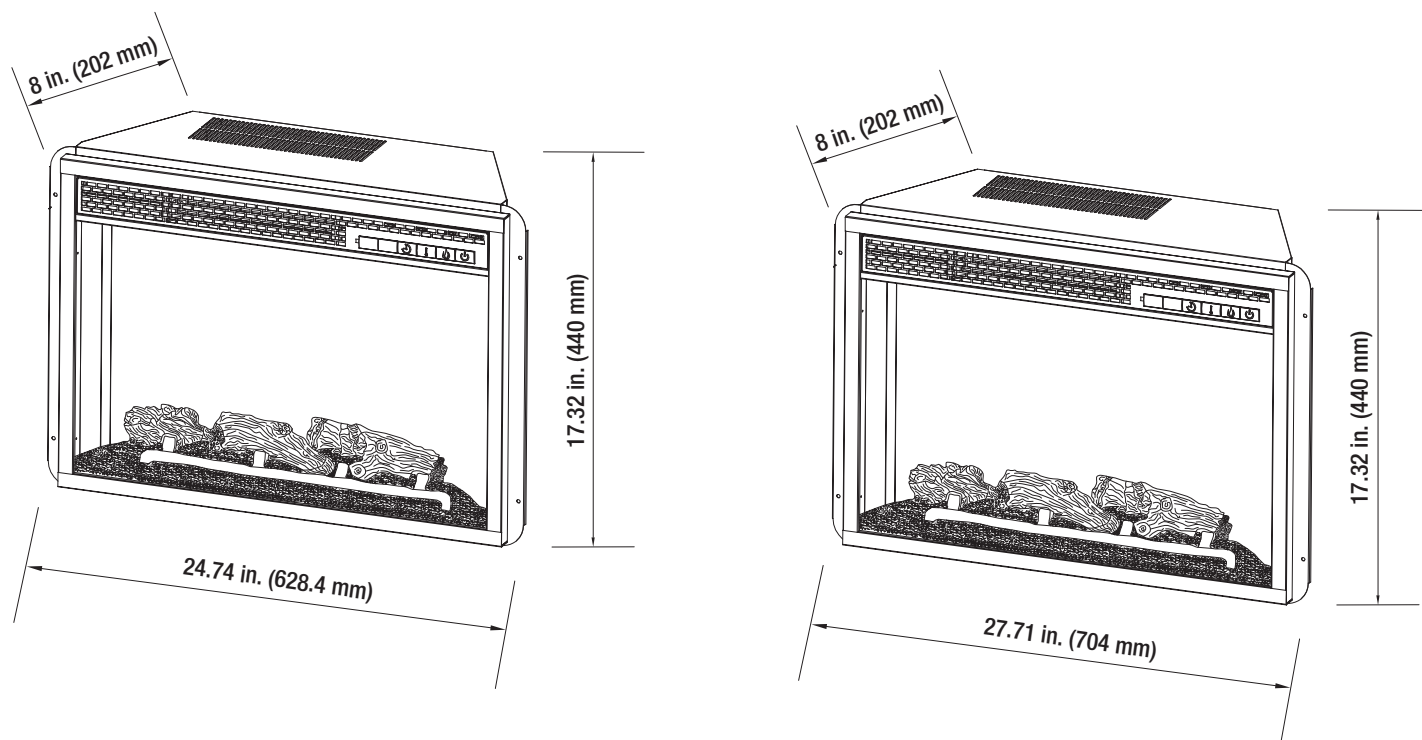

Clearance to Combustibles	
Sides	2 27/64 in. (61.5 mm)
Floor	0 in. (0 mm)
Top	2 in. (51 mm)
Front	36 in. (914 mm)
Rear	25/32 in. (20 mm)

Specifications	23-900-002	27-900-002
Voltage	120V AC	
Frequency	60HZ	
Heater Rating	1350W	
Max. Amps	12A	
Width	24.74 in. (628.4mm)	27.71 in. (704mm)
Depth	8 in. (202mm)	
Height	17.32 in. (440mm)	

# Operation



NOTE: When the heat function is used for the first time, a slight odor may be present. This is normal and should not occur again unless the heater is not used for an extended period of time.

## 1 Using the Control Panel

- Check that the heater outlet grill is not covered or obstructed in anyway, and make sure the power to the unit is switched on.
- The fireplace can be accessed in two ways: Using the touchpad control panel, or using the multifunction remote control unit.
- Press the appropriate button to operate your fireplace:
  1. **Main Power Button:** This button supplies power to all of the fireplace functions. It must be turned on for the fireplace to work.
  2. **Heater Control Button:** This button controls the heater ON/OFF. When the temperature unit is set as 'F' or 'C', the temperature scope are as follows:

"F" =Fahrenheit temperature 86°F, 84°F, 82°F, 80°F, 78°F, 76°F, 74°F, 72°F, 70°F, 68°F, 66°F, 64°F, 62°F.

"C" =Celsius temperature 30°C, 29°C, 28°C, 27°C, 26°C, 25°C, 24°C, 23°C, 22°C, 21.C, 20°C, 19°C, 18°C, 17°C.
  3. **Flame Control Button:** This button controls the brightness of the flame effect with settings at High, Medium, and Low. When the log set is first turned on, the flame will come on at the highest setting. The log set will remember the last flame setting used and in later use the flame brightness will start at that setting, unless power to the unit has been interrupted. Each time the flame button is pressed, the flame brightness decreases. The only way to turn off the flame effect completely is to turn off the main power button (1).

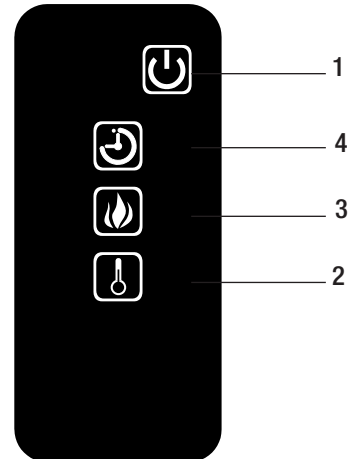

4. **Timer Button:** This button controls the ON/OFF and 8-time setting from 1 H to 8 H. When the Timer is first turned on, it will come on at the shortest time setting (1 H). Each time the Timer button is pressed, the time increases 1 hour, up to the longest setting (8 hours). Once the set time expires, all fireplace functions will be automatically turned off.
5. **Fahrenheit/Celsius Display:** This button displays F (Fahrenheit) or C (Celsius) depending on how the temperature mode is set. When the fireplace is turned on, the Fahrenheit (F) temperature will be displayed. To switch from Fahrenheit to Celsius, or vice-versa, when the HEATER is ON, hold HEATER CONTROL button for 10 seconds. The fireplace will remember the last temperature mode setting, and in later use, the display will start at that setting, unless power to the unit has been interrupted.
6. **Temperature/Timer Display:** This LED display shows the set point for the temperature and timer functions. When either of these functions is activated, the display reflects the set point for five seconds and then fades to black. Any change in the set point of the temperature or timer will reactivate the display, which again fades after five seconds.

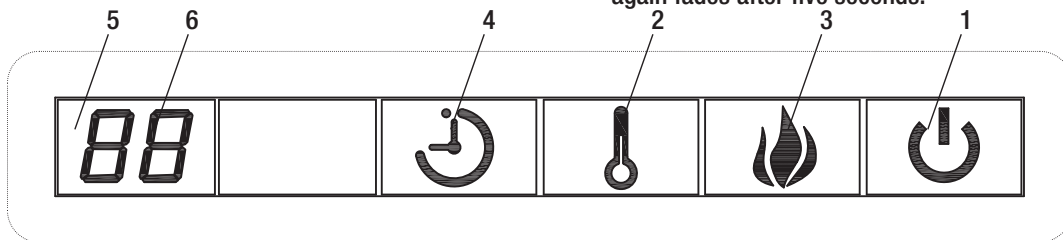

NOTE: After the fireplace has been operating, when the unit is turned off, the fan (not the heater) will continue to run for about 1 minute to cool down the interior of the unit. During this time, you may feel cool air from the blower outlet. This is normal and does not require any action. The fan will stop once the interior cools down.



**IMPORTANT:** Under normal operation, when power is interrupted from either an outage or from unplugging unit from wall while still in operation, error code "EC" may appear on the LCD control panel and the unit will cease operation. In order to reset, unplug the unit for 10 minutes, then plug back in for normal operation in accordance with the Use and Care guide.

## Operation (continued)

### REMOTE CONTROL INFORMATION

The infrared remote control relies on a line of sight and must be pointed at the flame/screen of the fireplace to work. The remote control unit has the controls required to turn ON/OFF both the main power and the heater. If you prefer to use the touchpad control on the fireplace unit itself, open the control panel sliding cover to access the touchpad buttons. The layout of the buttons on touchpads and remote control unit can be seen on the previous page.

#### Battery Replacement Procedure: (Size CR2025)

Battery replacement instruction

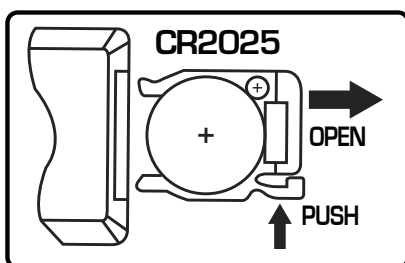

## Maintenance

### GLASS INFORMATION

- ❑ Under no circumstances should this product be operated with broken glass.
- ❑ Do not strike or slam the glass.
- ❑ Do not use abrasive cleaners to clean the glass.
- ❑ This product uses tempered glass. Replacement of the glass supplied by the manufacturer should be done by a qualified service person.

### MAINTENANCE OF MOTORS

- ❑ Always disconnect the appliance from the main power supply and allow it to cool before any servicing operation
- ❑ The motors used on the fan heater and flame blower are pre-lubricated for extended bearing life and require no further lubrication. However, periodic cleaning/vacuuuming of the appliance around the air intake and exhaust, as well as the fan heater is recommended. For heavy or continuous use, periodic cleaning must be done more frequently. If the heater blows alternating cold and warm air, check the fan for free movement and for debris restricting air flow. If the fan does not move freely, the unit be turned off and fan replaced immediately in order to prevent further damage to the unit.

## Maintenance (continued)

### DANGER



Disconnect power before servicing.



Any electrical re-wiring of this appliance must be done by a qualified electrician. This wiring must be done in accordance with local codes and/or in Canada with the current CSA C22.1 Canadian Electrical Code, and for US installations, the National Electrical Code ANSI/NFPA NO 70.



If repairing or replacing any electrical component or wiring, the original wire routing, color coding and securing locations must be followed.

## CIRCUIT DIAGRAM

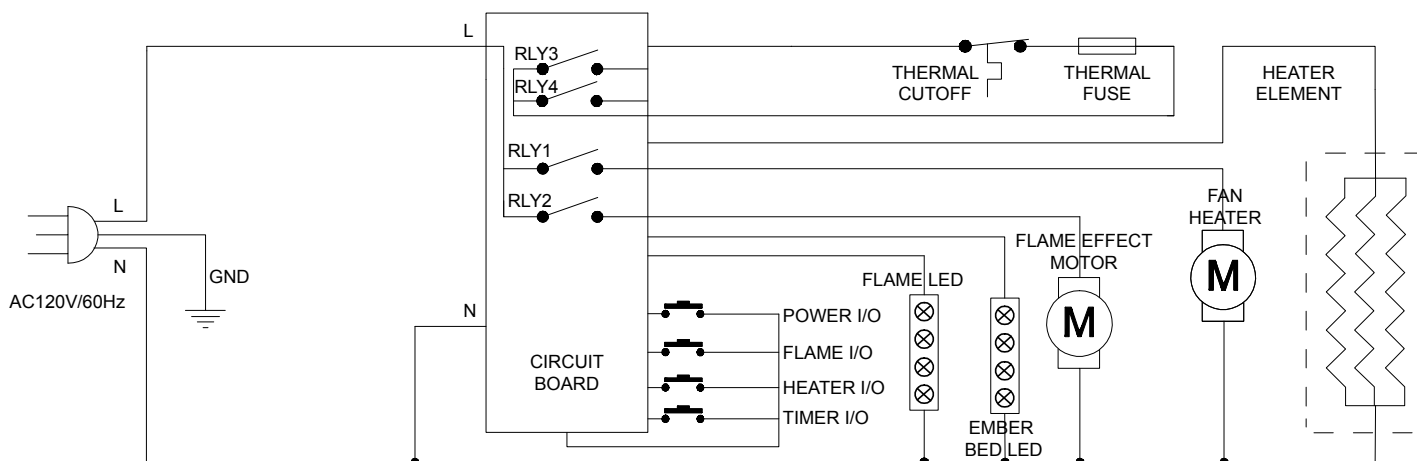

WARNING: Disconnect power before servicing.

## Care & Cleaning

- Always turn the heater OFF and unplug the power cord from the outlet before cleaning.
- Cleaning of the control panel, located in the upper right-hand corner of the fireplace behind the sliding control panel cover, is to be done only using a soft cloth, slightly dampened in water (if needed, a small amount of dish soap can be added to the water) and dried using a clean, dry soft cloth. Cleaning of the screen diffuser is to be done using only water and lint free cloth. DO NOT use any abrasive controls and the diffusing screen.

# Troubleshooting

If you have any questions regarding the product, please call Home Depot Customer Service, 1-800-986-3460, 8 a.m. – 6 p.m. EST, Monday – Friday.

Problem	Possible Cause	Solution
The fireplace does not operate.	<ul style="list-style-type: none"> <li><input type="checkbox"/> The fireplace is not plugged in.</li> <li><input type="checkbox"/> A circuit breaker is tripped or a fuse blown.</li> <li><input type="checkbox"/> The ON/OFF switch is defective.</li> <li><input type="checkbox"/> There is loose wiring.</li> </ul>	<ul style="list-style-type: none"> <li><input type="checkbox"/> Make sure the fireplace is plugged in to a standard 120V outlet.</li> <li><input type="checkbox"/> Check additional appliances on the circuit; ideally the fireplace should be on a dedicated 15-amp circuit.</li> <li><input type="checkbox"/> Call customer service.</li> <li><input type="checkbox"/> Call customer service.</li> </ul>
The power light is ON but the flame effect is not visible.	<ul style="list-style-type: none"> <li><input type="checkbox"/> The fireplace is not operating correctly.</li> <li><input type="checkbox"/> LED strip is not functioning.</li> <li><input type="checkbox"/> Loose wiring</li> </ul>	<ul style="list-style-type: none"> <li><input type="checkbox"/> Refer to the operating instructions.</li> <li><input type="checkbox"/> Call customer service.</li> <li><input type="checkbox"/> Call customer service.</li> </ul>
The heater is not operating.	<ul style="list-style-type: none"> <li><input type="checkbox"/> Incorrect operation.</li> <li><input type="checkbox"/> The heater switch is defective.</li> <li><input type="checkbox"/> The heater assembly is defective.</li> <li><input type="checkbox"/> There is loose wiring.</li> <li><input type="checkbox"/> The vents are dirty or clogged.</li> </ul>	<ul style="list-style-type: none"> <li><input type="checkbox"/> Refer to the operating instructions.</li> <li><input type="checkbox"/> Call customer service.</li> <li><input type="checkbox"/> Call customer service.</li> <li><input type="checkbox"/> Call customer service.</li> <li><input type="checkbox"/> Unplug the unit. Clear the vent area of dust and debris. Wait ten minutes, plug the unit in again and turn on the heater.</li> </ul>
There is excessive noise when the heater is operating.	<ul style="list-style-type: none"> <li><input type="checkbox"/> Dirty or clogged blower.</li> <li><input type="checkbox"/> The heater assembly is defective.</li> </ul>	<ul style="list-style-type: none"> <li><input type="checkbox"/> Refer to Maintenance of Motors in Care and Maintenance.</li> <li><input type="checkbox"/> Call customer service.</li> </ul>
The power light is ON but the ember bed flame is not flickering.	<ul style="list-style-type: none"> <li><input type="checkbox"/> LED strip is not functioning.</li> <li><input type="checkbox"/> Loose wiring.</li> </ul>	<ul style="list-style-type: none"> <li><input type="checkbox"/> Call customer service.</li> <li><input type="checkbox"/> Call customer service.</li> </ul>
There is excessive noise when the flame is ON but the heater is OFF.	<ul style="list-style-type: none"> <li><input type="checkbox"/> The rotating flame reflector shaft rubbing against the housing.</li> <li><input type="checkbox"/> The flame reflector shaft motor is defective.</li> </ul>	<ul style="list-style-type: none"> <li><input type="checkbox"/> Open the back of the firebox and reposition the flame reflector shaft. Turn off the unit prior to servicing.</li> <li><input type="checkbox"/> Call customer service.</li> </ul>
Error code "EC" on the LCD control panel.	<ul style="list-style-type: none"> <li><input type="checkbox"/> The thermostat is disconnected.</li> </ul>	<ul style="list-style-type: none"> <li><input type="checkbox"/> Unplug the unit for 10 minutes, then plug back in for normal operation in accordance with the Use and Care Guide.</li> </ul>

# Service Parts

Part	Description	23-900-002	27-900-002
1	Top Panel	EF23900001AC	EF27900001AC
2	Left Side Panel Assembly	EF23900002AC	
3	Right Side Panel Assembly	EF23900003AC	
4	Back Panel	EF23900004AC	EF27900004AC
5	Trim Assembly	EF23900005AC	EF27900005AC
6	Flame Panel	EF23900006AC	EF27900006AC
7	Screen	EF23900007AC	EF27900009AC
8	Handle	EF27900010AC	
9	Control Panel	EF27900011AC	
10	Flame Reflector	EF23900008AC	EF27900012AC
11	Logset	EF23900009AC	EF27900013AC
12	Fan	EF23900010AC	
13	Heater (IR)	EF23900011AC	
14	Synchronous Motor	EF27900015AC	
15	Power Cord & Connector	EF27900016AC	
16	Main Board	EF27900017AC	
17	Flame-LED	EF23900012AC	EF27900018AC
18	Embedded-LED Strip	EF27900019AC	
19	Control Panel Circuit Board	EF27900020AC	
20	Remote Control	EF33510AS-15	

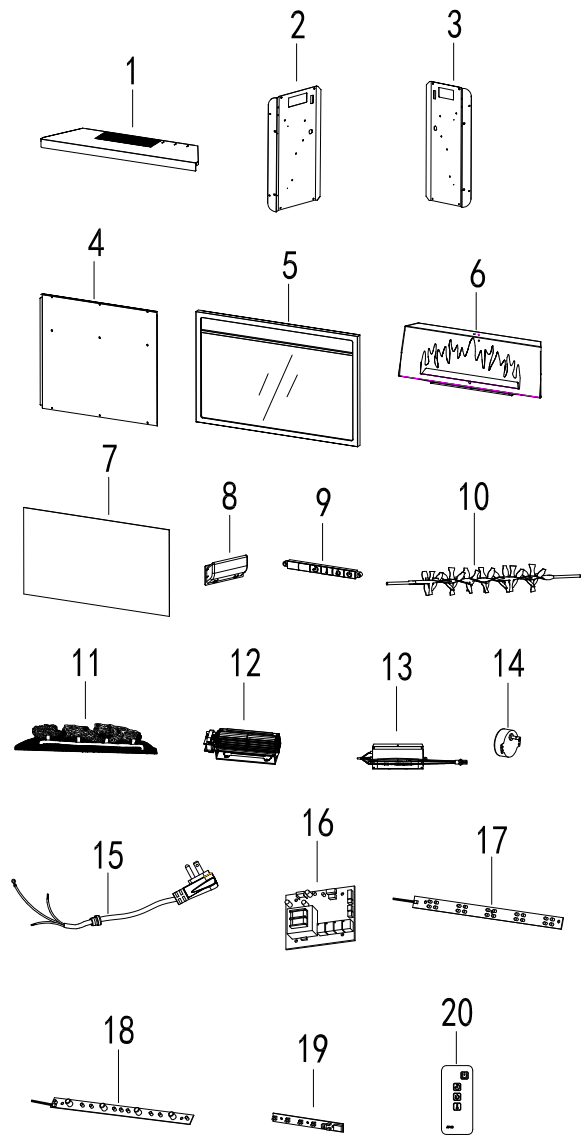

# HOME DECORATORS COLLECTION

Questions, problems, missing parts? Before returning to the store,  
call Hampton Bay Customer Service  
8 a.m.-6 p.m., EST, Monday-Friday

**1-800-986-3460**

**[HOMEDEPOT.COM/HDC](http://HOMEDEPOT.COM/HDC)**

Retain this manual for future use.

Manufactured by: GHP Group, Inc. • 6440 W. Howard St. • Niles, IL 60714-3302

Article

# 1003132154 # 1003054956  
# 1003063510 # 1003063524  
# 1003063513 # 1003063526  
# 1003063516 # 1003063517  
# 1003124900 # 1003063529

**HOME**  
DECORATORS  
COLLECTION

Modèle

# 27-900-002  
# 23-900-002

# GUIDE D'UTILISATION ET D'ENTRETIEN

## ENCART DE FOYER ÉLECTRIQUE

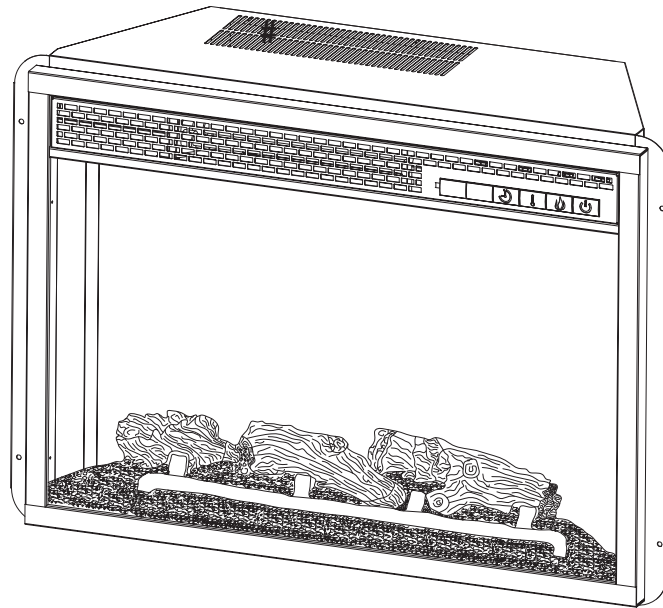

### INSTRUCTIONS IMPORTANTES

VEUILLEZ LIRE CE MANUEL AVANT D'INSTALLER ET D'UTILISER CET APPAREIL.

#### AVERTISSEMENT!

SI LES INFORMATIONS CONTENUES DANS CE MANUEL NE SONT PAS EXACTEMENT SUIVIES, UN CHOC ÉLECTRIQUE OU UN INCENDIE POURRAIT SURVENIR, CAUSANT DES DOMMAGES À LA PROPRIÉTÉ, DES BLESSURES OU DES PERTES DE VIE.

**INSTALLATEUR :** Conservez ce manuel avec l'appareil.

**CONSOMMATEUR :** Conservez ce manuel pour référence future.

Questions, problèmes, pièces manquantes? Avant de retourner au magasin, appelez le service à la clientèle de Home Decorators Collection de 8h à 18h, heure normale de l'Est, du lundi au vendredi

**1-800-986-3460**

**HOMEDEPOT.COM/HDC**

#### MERCI

*Nous apprécions la confiance que vous avez placée dans Home Decorators Collection par l'achat de ce foyer électrique. Nous nous efforçons continuellement de créer des produits de qualité conçus pour améliorer votre maison. Visitez-nous en ligne pour voir notre gamme complète de produits disponibles pour vos besoins de rénovation. Merci d'avoir choisi Home Decorators Collection!*



C US



# Table des matières

Table des matières .....	2	Fonctionnement.....	10
Mesures de sécurité .....	3	Maintenance .....	11
Garantie .....	6	Entretien et nettoyage.....	12
Ce qui est couvert .....	6	Dépannage .....	13
Ce qui n'est pas couvert .....	6	Pièces de rechange .....	14
Pré-installation .....	7		



**IMPORTANT** : Lire tous les avertissements et instructions attentivement avant de commencer l'installation.

Le non-respect de ces instructions peut entraîner un risque d'électrocution et de blessures graves pour les personnes, et un danger d'incendie et annulera la garantie.

Veuillez lire les instructions d'installation et de fonctionnement avant d'utiliser cet appareil.



## MISE EN GARDE

IL Y A RISQUE DE DOMMAGE DE PRODUIT.

Ne jamais tenter de démonter ou de modifier le produit de toute façon que ce soit contrairement aux instructions de ce manuel.

# Mesures de sécurité

Veillez lire et comprendre la totalité de ce manuel avant d'assembler, de faire fonctionner ou d'installer ce produit.

- Lisez toutes les instructions avant d'utiliser cet appareil.
- Cet appareil est chaud pendant l'utilisation. Pour éviter les brûlures, ne laissez pas la peau nue toucher les surfaces chaudes. Si fourni, utiliser les poignées pour déplacer l'appareil. Tenir les matériaux combustibles, tels que meubles, oreillers, literie, papiers, vêtements et rideaux à au moins 3 pieds. (914 mm) à l'écart de l'avant de l'appareil et les maintenir à l'écart sur les côtés et à l'arrière.



**MISE EN GARDE :** Une extrême prudence est nécessaire lorsque tout appareil de chauffage est utilisé par ou près des enfants ou personnes handicapées et chaque fois que le foyer est en marche et laissé sans surveillance.

- Si possible, débranchez toujours l'appareil lorsque vous ne l'utilisez pas.
- Ne pas faire fonctionner l'appareil avec un cordon endommagé ou altéré, une prise endommagée, après un défaut, une chute, ou dommage à l'appareil.
- Toute réparation de cet appareil doit être effectuée par un technicien qualifié.
- Il ne faut en aucun cas modifier cet appareil. Les pièces retirées pour l'entretien doivent être remplacées avant d'utiliser cet appareil.
- Ne pas utiliser à l'extérieur.
- Ce foyer n'est pas destiné à une utilisation dans les salles de bains, salles de lavage, et emplacements similaires intérieurs. Ne jamais installer le foyer où il pourrait tomber dans une baignoire ou un autre récipient d'eau.
- Ne pas placer le cordon sous le tapis. Ne pas couvrir le cordon avec un tapis ou l'équivalent. Disposer le cordon loin de la zone de circulation et où il ne fera pas trébucher.
- Pour débrancher le foyer, mettre le foyer hors tension et retirer la fiche de la prise secteur.
- Se brancher uniquement à des prises correctement mise à la terre.
- Cet appareil, lorsqu'il est installé, doit être mis à la terre conformément aux codes locaux en vigueur, avec l'actuel CSA C22.1 codes électriques canadiens ou pour installations aux É.-U., respectez les réglementations locales et le Code électrique national, ANSI/NFPA n° 70.
- Ne pas insérer ou laisser des objets étrangers pénétrer dans une ventilation ou des ouvertures d'échappement, car cela pourrait provoquer un choc électrique ou un incendie, ou endommager l'appareil.
- Pour éviter les risques d'incendie, ne pas bloquer les prises d'air ou de gaz d'échappement d'une quelconque manière. Ne pas utiliser le foyer sur des surfaces souples, comme un lit, où les ouvertures pourraient être bloquées.
- Cet appareil de chauffage contient des pièces chaudes et qui produisent des étincelles à l'intérieur. Ne pas utiliser dans les zones où de l'essence, de la peinture ou des liquides inflammables sont utilisés ou stockés. Cet appareil ne doit pas être utilisé comme un support à séchage pour les vêtements, ni comme support de bas de Noël ou de décorations ou près de celui-ci.
- Utilisez cet appareil uniquement comme décrit dans ce manuel. Toute autre utilisation non recommandée par le fabricant peut causer un incendie, un choc électrique, ou des blessures.
- Évitez d'utiliser une rallonge car elle pourrait surchauffer et présenter des risques d'incendie. Les rallonges ne servent qu'à un usage temporaire. Si une rallonge doit être utilisée, assurez-vous qu'il s'agit d'une rallonge certifiée UL/CSA d'une intensité nominale de 15 A (1875 watts), 125 V maximum, d'un calibre américain des fils minimal de 14 et dotée de deux conducteurs de courant et d'une mise à la terre. Nous vous recommandons d'utiliser une rallonge robuste aussi courte que possible, d'au plus 15,2 m (50 pi). N'enroulez pas la rallonge et ne la couvrez pas.
- « CONSERVER CES INSTRUCTIONS POUR USAGE FUTUR »

## Information de sécurité (suite)



### BRANCHEMENT ÉLECTRIQUE

Un circuit de 15-Amp, 120 volts, 60 Hz avec une prise correctement mise à la terre est requis. De préférence, l'élément sera sur un circuit dédié, comme les autres appareils sur le même circuit peuvent provoquer le déclenchement du disjoncteur ou de griller le fusible lorsque le chauffage est en fonctionnement. L'unité est livrée en standard avec un cordon d'alimentation de 6 pieds (1,8 m) avec trois broches, qui sort du côté droit de l'élément. Planifier l'installation pour éviter l'utilisation d'une rallonge électrique. Les cordons d'extension sont à usage temporaire uniquement. Si une rallonge doit être utilisée, elle doit être homologuée UL et certifiée CSA, nominale de 15 A (1875 W), 125 V maximum, avec calibre 14 AWG minimum et fabriqué de deux conducteurs de courant avec la mise à la terre. Une rallonge à usage intensif avec la plus petite longueur possible est recommandée et ne doit pas être plus de 50 pieds (15,2 m). Ne pas enrouler ou couvrir la rallonge.



**AVERTISSEMENT :** La construction et le câblage de la prise électrique doivent être conformes aux codes du bâtiment locaux et autres règlements applicables pour réduire le risque d'incendie, de choc électrique et de blessures aux personnes.



**AVERTISSEMENT :** Ne pas utiliser l'appareil si l'un de ses composants a été en contact avec de l'eau. Faire appel à un technicien qualifié pour procéder à une vérification de l'appareil et remplacer toute pièce du système électrique ayant été en contact avec de l'eau.

### INSTRUCTIONS DE MISE À LA TERRE

Ce foyer est pour une utilisation sur 120 volts. Le cordon d'alimentation comporte une fiche, comme illustré en (A) de la Figure 1. Un adaptateur, comme illustré en (C) est disponible pour raccorder des fiches à trois-lame de type mise à la terre à des réceptacles à deux fentes. Le crampon vert de mise à la terre s'étendant de l'adaptateur doit être raccordé à la masse en permanence comme une prise correctement mise à la terre. L'adaptateur ne doit pas être utilisé si un réceptacle mis à la terre de trois fentes est disponible.

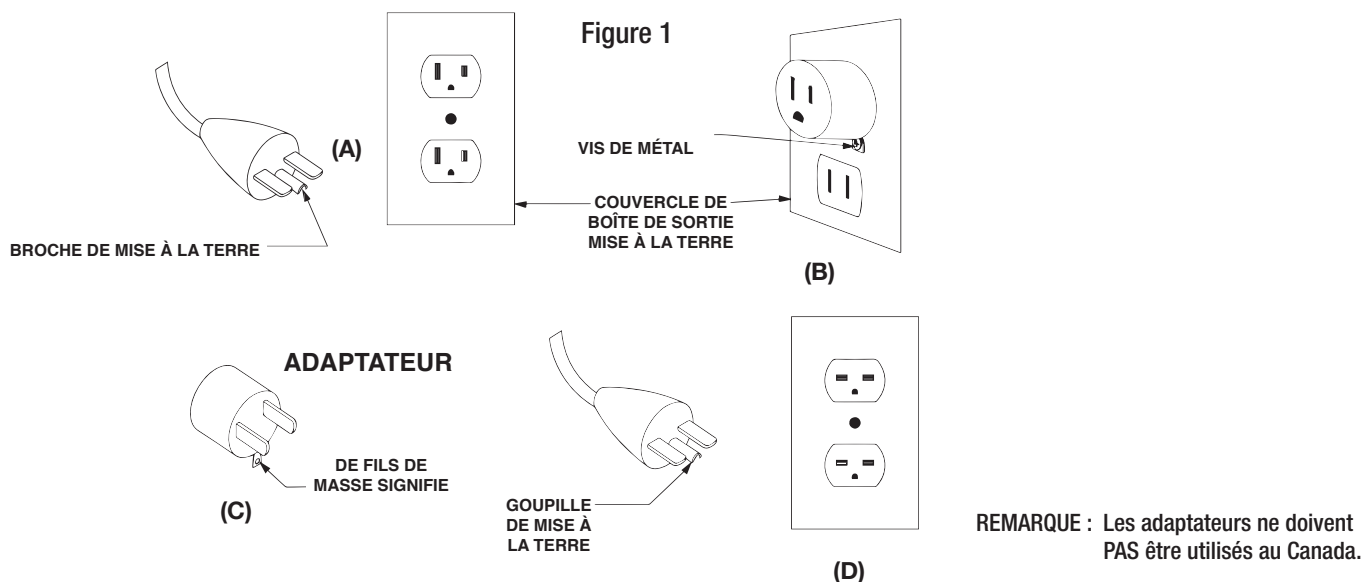

## Information de sécurité (suite)

### TÉLÉCOMMANDE

Cet appareil se conforme à l'article 15 des règles FCC. Son fonctionnement est sujet aux deux conditions suivantes : (1) cet appareil ne doit pas émettre d'interférence nuisible, et (2) cet appareil doit accepter toute interférence reçue, y compris l'interférence pouvant entraîner un fonctionnement indésirable.

**AVERTISSEMENT** : Les modifications faites à cette unité qui ne sont pas expressément approuvées par le service responsable de la conformité pourraient annuler l'autorisation de l'utilisateur à faire fonctionner l'équipement.

**REMARQUE** : Cet équipement a été testé et déclaré conforme aux limites d'utilisation d'un appareil numérique de classe B, conformément à l'article 15 des règlements FCC. Ces limites sont conçues pour offrir une protection raisonnable contre les interférences nuisibles dans une installation résidentielle. Cet équipement génère, utilise et peut émettre de l'énergie des radiofréquences et s'il n'est pas installé et utilisé conformément aux instructions, peut causer des interférences nuisibles aux communications radio.

Toutefois, il n'existe aucune garantie contre des interférences se produisant dans le cadre d'une installation particulière. Si l'équipement engendre des interférences nuisant à la réception radio ou télévisuelle (ce qui peut être déterminé en le mettant hors tension, puis en le remettant sous tension), vous êtes encouragé à tenter d'y remédier en ayant recours à l'une des mesures suivantes :

- Réorienter ou déplacer l'antenne réceptrice.
- Augmenter la séparation entre l'équipement et le récepteur.
- Brancher l'équipement à une prise sur un circuit différent de celui sur lequel le récepteur est branché.
- Consulter le revendeur ou un technicien radio/TV expérimenté pour obtenir de l'aide.

#### AVERTISSEMENT



NE PAS mélanger une pile neuve avec une pile usagée.

NE PAS utiliser de pile rechargeable à oxyde d'argent avec la télécommande.

NE PAS mélanger les piles alcalines, standard (Carbone-Zinc), ou les piles rechargeables (nickel-cadmium).

NE PAS jeter les piles au feu. La mise au rebut inappropriée des piles pourrait entraîner une fuite ou une explosion.

#### **AVERTISSEMENT**

Ce produit peut vous exposer à des substances chimiques comme le phtalate de dioctyle (DEHP), reconnu dans l'État de Californie comme causant le cancer et des troubles du développement.

**Pour plus de renseignements, visitez le [www.p65Warnings.ca.gov](http://www.p65Warnings.ca.gov)**

# Garantie

## GARANTIE LIMITÉE D'UN (1) AN

### CE QUI EST COUVERT

Le fabricant garantit que votre nouveau foyer électrique est exempt de défauts de matériau et de fabrication pour une période d'un an à compter de la date d'achat, sous réserve des conditions et limitations suivantes.

Ce foyer électrique doit être installé et fonctionner en tout temps conformément aux instructions fournies avec le produit. Toute altération, abus volontaire, accident ou mauvais usage du produit annulera cette garantie. Cette garantie n'est pas transférable et est faite au propriétaire d'origine, à condition que l'achat a été effectué par l'intermédiaire d'un fournisseur agréé du fabricant. Cette garantie est limitée à la réparation ou au remplacement de la pièce qui comporte un défaut de matériel ou de fabrication, à condition que cette pièce ait été soumise à des conditions normales d'utilisation et de service, après que ledit défaut soit confirmé par l'inspection du fabricant. Le fabricant peut, à sa discrétion, assumer pleinement toutes ses obligations à l'égard de cette garantie en remboursant le prix de gros de la pièce défectueuse.

### CE QUI N'EST PAS COUVERT

Tous frais d'installation, de main-d'œuvre, de fabrication, de transport ou tous frais ou dépenses connexes occasionnés par des pièces défectueuses, leur réparation, leur remplacement ou toute autre action de nature similaire, ne sont pas couverts par cette garantie, et le fabricant ne peut en aucun cas en être tenu responsable. En outre, le fabricant ne pourra être tenu responsable de tous dommages immatériels ou indirects, sauf dans les cas prévus par la loi.

Toutes les autres garanties - expresses ou implicites - en ce qui a trait au produit, ses composants et accessoires, ou toutes les obligations ou responsabilités de la part du fabricant sont expressément exclues. Le fabricant n'assume, ni n'autorise aucun tiers à assumer en son nom toute autre passif à l'égard de la vente de ce produit. Les garanties décrites dans le présent document ne s'appliquent pas aux accessoires, autres que ceux du fabricant, utilisés en conjonction avec l'installation de ce produit.

Cette garantie ne couvre pas les ampoules incluses avec le foyer.

Cette garantie est nulle si : le foyer a été utilisé dans une atmosphère contaminée par du chlore, du fluor, ou autres produits chimiques nuisibles; le foyer est soumis à des périodes prolongées d'humidité ou de condensation; le foyer est modifié, sciemment abusé, endommagé par accident, utilisation abusive de quelque façon.

Si une réparation sous garantie est nécessaire, contactez l'équipe de Service à la clientèle au 1-800-986-3460 de 8 h - 18 h, heures normales de l'Est, du lundi au vendredi ou visitez [www.homedepot.com/hdc](http://www.homedepot.com/hdc).

Assurez-vous d'avoir votre garantie, votre reçu de vente et le modèle/numéro de série de votre produit.

**NE PAS TENTER DE FAIRE TOUT TRAVAIL D'ENTRETIEN VOUS-MÊME.**

# Pré-installation

## PLANIFICATION DE L'INSTALLATION

Pour éviter d'endommager ce produit, assembler sur une surface douce, non abrasive comme du tapis ou du carton.

L'assemblage de ce produit peut nécessiter plus d'une personne.

## OUTILS REQUIS



Tournevis  
Phillips

## MATÉRIEL INCLUS



**REMARQUE :** Matériel non représenté à la taille réelle.



AA

Pièce	Description	Quantité
BB	Vis (ST4)	4

## Pré-installation (suite)

### CONTENU

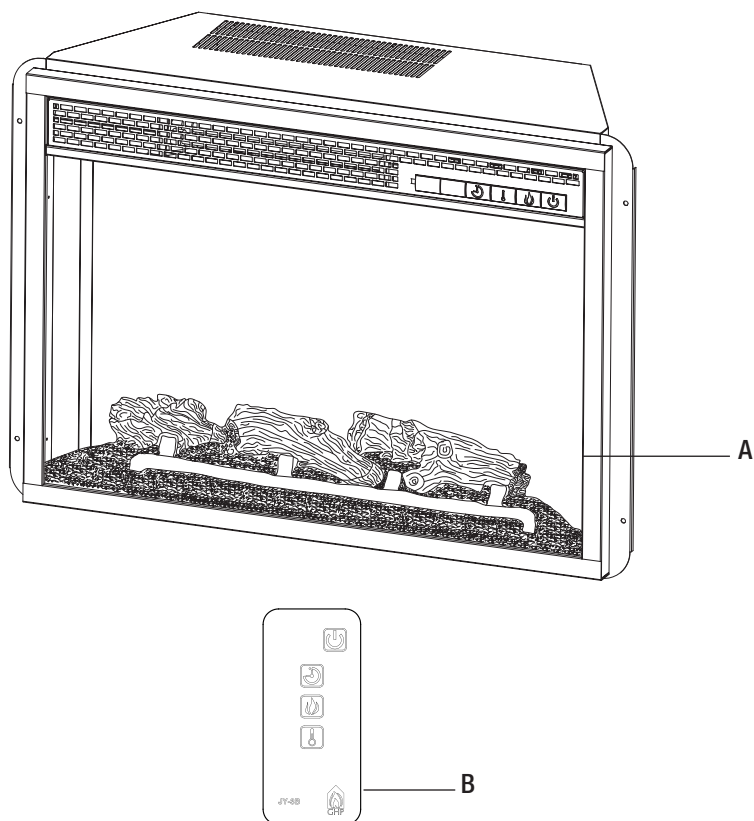

Pièce	Description	Quantité
A	Encart de foyer	1
B	Télécommande infrarouge	1

## Pré-installation (suite)

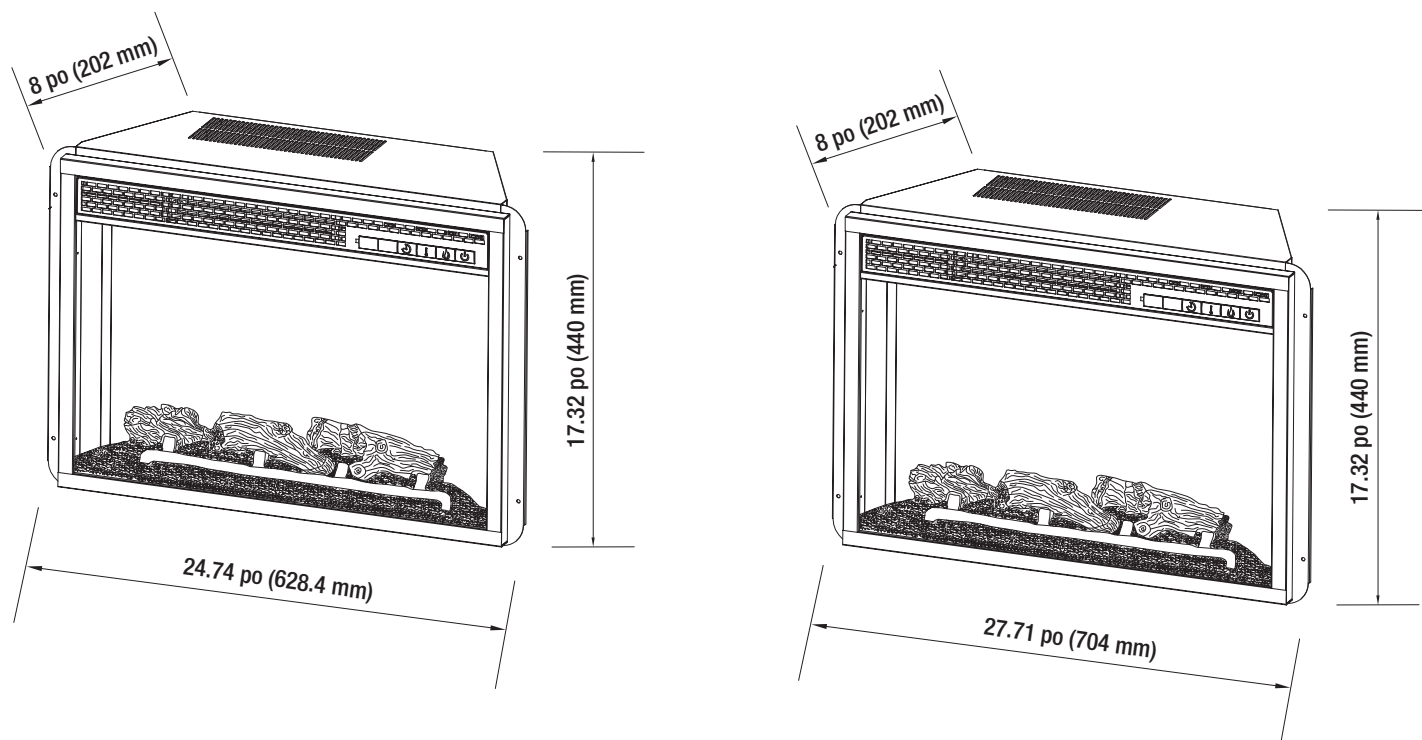

Dégagement à proximité de matériaux combustibles	
Côtés	2 27/64 po (61.5 mm)
Plancher	0 po (0 mm)
Haut	2 po (51 mm)
Devant	36 po (914 mm)
Arrière	25/32 po (20 mm)

Spécifications	23-900-002	27-900-002
Tension	120 V AC	
Fréquence	60Hz	
Puissance nominale du dispositif de chauffage	1350W	
Max. Ampères	12A	
Largeur	24.74 po (628.4mm)	27.71 po (704mm)
Profondeur	8 po (202mm)	
Hauteur	17.32 po (440mm)	



# Fonctionnement



**REMARQUE :** Lorsque la fonction de chauffage est utilisé pour la première fois, une légère odeur peut être présente. Ceci est normal et ne devrait pas se produire à nouveau à moins que le chauffage ne soit pas utilisé pendant une période de temps prolongée.

## 1 Utilisation du panneau de commande

- Vérifier que le gril de sortie de l'appareil de chauffage n'est pas couvert ou obstrué de quelque façon, et s'assurer que l'appareil est allumé.
- Le foyer peut être accessible de deux manières : À l'aide du pavé tactile du panneau de commande ou à l'aide de la télécommande.
- Appuyer sur le bouton approprié pour faire fonctionner votre foyer :

- 1. Interrupteur général :** Ce bouton alimente toutes les fonctions du foyer. Il doit être activé pour que le foyer fonctionne.
- 2. Bouton de commande de l'appareil de chauffage :** Ce bouton commande le chauffage ON / OFF. Lorsque l'unité de température est définie comme "F" ou "C", la portée de la température sont les suivantes :

"F" = Température Fahrenheit 86°F, 84°F, 82°F, 80°F, 78°F, 76°F, 74°F, 72°F, 70°F, 68°F, 66°F, 64°F, 62°F.

"C" = Température Celsius 30°C, 29°C, 28°C, 27°C, 26°C, 25°C, 24°C, 23°C, 22°C, 21.C, 20°C, 19°C, 18°C, 17°C.

- 3. Bouton de commande de la flamme :** Ce bouton de commande permet de régler l'intensité lumineuse des flammes (élevée, moyenne et faible). Les flammes sont réglées sur l'intensité lumineuse maximale lors de la première mise en marche du jeu de bûches. Le jeu de bûches conserve son réglage de flamme en mémoire et il utilise la même intensité lumineuse lors du prochain usage, à moins d'une coupure de courant. Il est possible de diminuer l'intensité lumineuse des flammes en appuyant sur ce bouton. Seul l'interrupteur principal (1) permet d'éteindre complètement les flammes.

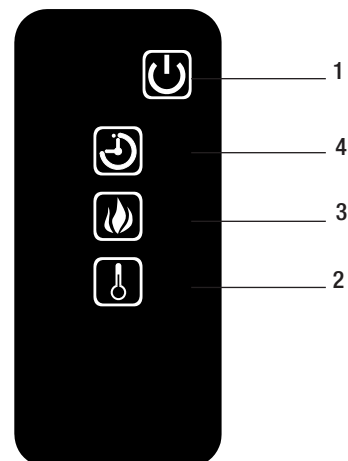

- 4. Bouton de minuterie :** Ce bouton commande les fonctions de marche et d'arrêt ainsi que 8 réglages d'heure allant de 1 H à 8 H. Lorsque vous mettez la minuterie en marche pour la première fois, le réglage est défini à 1 heure. Chaque fois que le bouton de minuterie est enfoncé, le réglage augmente de 1 heure, jusqu'au réglage le plus long (8 heures). Une fois la durée atteinte, toutes les fonctions de foyer seront automatiquement désactivées.
- 5. Affichage Fahrenheit/Celsius :** Ce bouton affiche F (Fahrenheit) ou C (Celsius) en fonction du réglage du mode de température. Lorsque le foyer est allumé, la température Fahrenheit (F) s'affiche. Pour basculer de Fahrenheit à Celsius, ou vice versa, lorsque l'APPAREIL DE CHAUFFAGE est en marche, maintenir le bouton de COMMANDE DU CHAUFFAGE enfoncé pendant 10 secondes. Le foyer conserve son dernier réglage de température en mémoire et, à moins d'une coupure de courant, démarre à ce réglage à la prochaine utilisation.
- 6. Affichage de Température/Minuterie :** Cet afficheur DEL affiche le point de consigne pour les fonctions de température et de minuterie. Lorsque l'une ou l'autre de ces fonctions est activée, l'affichage reflète le point de consigne pendant cinq secondes, puis s'estompe. Tout changement dans le point de consigne de la température ou de la minuterie réactivera l'affichage, qui s'estompera après cinq secondes.

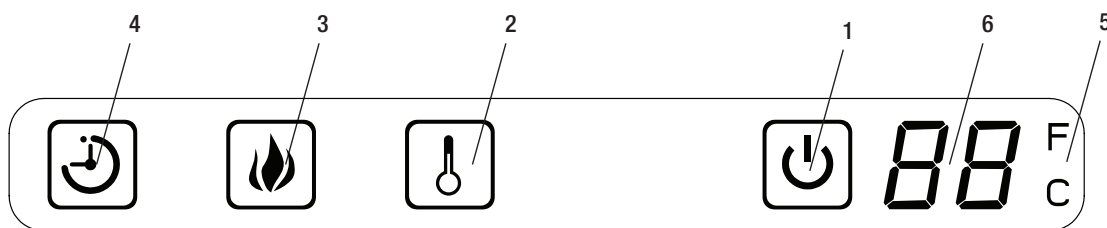

## Fonctionnement (suite)

### INFORMATIONS SUR LA TÉLÉCOMMANDE

La télécommande infrarouge fonctionne avec une ligne de visée et doit être pointée sur la flamme/écran du foyer pour fonctionner. La télécommande dispose des commandes requises pour activer/désactiver l'alimentation principale et le chauffage. Si vous préférez utiliser le pavé tactile sur le foyer, ouvrez le couvercle coulissant du panneau de commande pour accéder aux boutons du pavé tactile. La disposition des boutons sur la pavé tactile et la télécommande se retrouve sur la page précédente.

#### Procédure de remplacement des piles : (Format CR2025)

Instructions de remplacement de pile

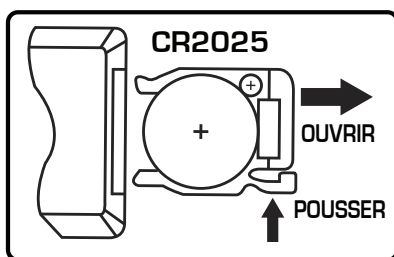

▼ RELÂCHER



## Maintenance

### INFORMATION SUR LA VERRE

- Il ne faut en aucun cas que ce produit fonctionne avec le verre cassé.
- Ne pas frapper ou claquer le verre.
- Ne pas utiliser de produits abrasifs pour le nettoyage du verre.
- Ce produit utilise du verre trempé. Le remplacement du verre fourni par le fabricant doit être effectuée par un technicien qualifié.

### ENTRETIEN DES MOTEURS

- Toujours débrancher l'appareil de l'alimentation électrique principale et le laisser refroidir avant tout entretien.
- Les moteurs utilisés sur le radiateur du ventilateur et la soufflante de flamme ont été prégraissés pour prolonger la durée des roulements et n'exigent aucun autre graissage. Il est toutefois, recommandé de nettoyer l'appareil et de passer l'aspirateur périodiquement autour de la prise d'air, de la sortie d'air et du radiateur du ventilateur. Nettoyer plus fréquemment l'appareil en cas d'utilisation intensive ou continue. Si l'appareil de chauffage propulse en alternance de l'air froid et de l'air chaud, veuillez vérifier si le ventilateur tourne librement ou si des débris obstruent la circulation d'air. Si le ventilateur ne tourne pas librement, mettre l'appareil hors fonction, puis remplacer immédiatement le ventilateur pour éviter tout autre dommage à l'équipement.

## Maintenance (suite)



Débrancher l'alimentation électrique avant d'effectuer les travaux d'entretien.



Tout recâblage de cet appareil doit être effectué par un électricien agréé. Veillez à ce que le câblage soit effectué conformément aux codes locaux ou, au Canada, à la plus récente version du Code canadien de l'électricité, CSA C22.1 ou, dans le cas des installations aux É.-U., au code national de l'électricité, ANSI/NFPA N° 70.



En cas de réparation ou de remplacement d'un composant ou d'un câble électrique, respectez l'acheminement des câbles, les codes de couleur et les emplacements de fixation d'origine.

## SCHEMA ÉLECTRIQUE

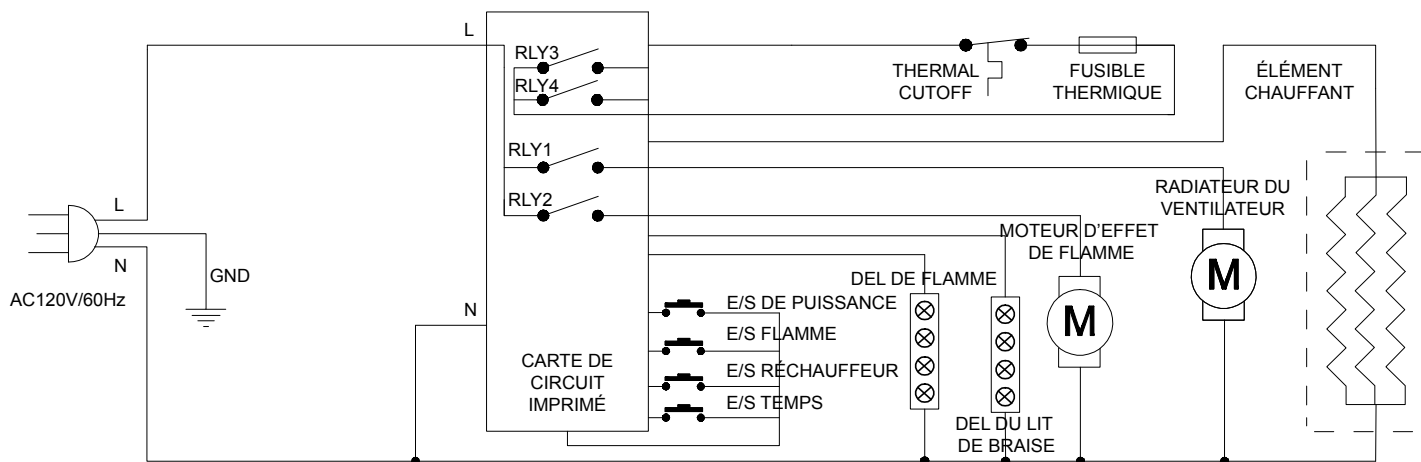

AVERTISSEMENT : Débrancher l'alimentation électrique avant d'effectuer les travaux d'entretien.

## Entretien et nettoyage

- Toujours mettre le chauffage à ARRÊT et débrancher le cordon d'alimentation de la prise secteur avant de le nettoyer.
- Le nettoyage du panneau de commande, situé dans le coin supérieur droit du foyer derrière le couvercle coulissant du panneau de commande, doit uniquement être effectué avec un chiffon doux légèrement imbibé d'eau (si nécessaire, une petite quantité de savon de vaisselle peut être ajouté à l'eau) et séché en utilisant un chiffon propre, sec et doux. Le nettoyage de l'écran de diffusion doit être uniquement effectué avec de l'eau et un chiffon non pelucheux. NE PAS utiliser d'abrasifs sur les commandes et l'écran de diffusion.

# Dépannage

Si vous avez des questions concernant le produit, veuillez appeler le service à la clientèle de Home Depot, au 1-800-986-3460, de 8 h à 18 h, heures avancées de l'Est, Lundi - vendredi.

Problème	Cause Possible	Solution
Le foyer ne fonctionne pas.	<ul style="list-style-type: none"> <li><input type="checkbox"/> Le foyer n'est pas branché.</li> <li><input type="checkbox"/> Un disjoncteur est déclenché ou un fusible a sauté.</li> <li><input type="checkbox"/> L'interrupteur MARCHE/ARRÊT est défectueux.</li> <li><input type="checkbox"/> Le câblage est desserré.</li> </ul>	<ul style="list-style-type: none"> <li><input type="checkbox"/> S'assurer que le foyer est branché dans une prise standard de 120 V.</li> <li><input type="checkbox"/> Vérifier si d'autres appareils sont alimentés par le même circuit. Idéalement, le foyer doit être installé sur un circuit dédié de 15 A.</li> <li><input type="checkbox"/> Contacter le service à la clientèle.</li> <li><input type="checkbox"/> Contacter le service à la clientèle.</li> </ul>
Le voyant d'alimentation est ALLUMÉ mais l'effet flamme n'est pas visible.	<ul style="list-style-type: none"> <li><input type="checkbox"/> Le foyer ne fonctionne pas correctement.</li> <li><input type="checkbox"/> La bande DEL ne fonctionne pas.</li> <li><input type="checkbox"/> Câblage desserré.</li> </ul>	<ul style="list-style-type: none"> <li><input type="checkbox"/> Consulter le mode d'emploi.</li> <li><input type="checkbox"/> Contacter le service à la clientèle.</li> <li><input type="checkbox"/> Contacter le service à la clientèle.</li> </ul>
Le chauffage ne fonctionne pas.	<ul style="list-style-type: none"> <li><input type="checkbox"/> Fonctionnement incorrect.</li> <li><input type="checkbox"/> L'interrupteur du chauffage est défectueux.</li> <li><input type="checkbox"/> L'ensemble de chauffage est défectueux.</li> <li><input type="checkbox"/> Le câblage est desserré.</li> <li><input type="checkbox"/> Les événements sont sales ou bouchées.</li> </ul>	<ul style="list-style-type: none"> <li><input type="checkbox"/> Consulter le mode d'emploi.</li> <li><input type="checkbox"/> Contacter le service à la clientèle.</li> <li><input type="checkbox"/> Contacter le service à la clientèle.</li> <li><input type="checkbox"/> Contacter le service à la clientèle.</li> <li><input type="checkbox"/> Débrancher l'appareil. Vider les événements de toute poussière et de débris. Attendre dix minutes, brancher l'appareil à nouveau et mettre l'élément de chauffage en marche.</li> </ul>
Il y a trop de bruit lors du fonctionnement du chauffage.	<ul style="list-style-type: none"> <li><input type="checkbox"/> Ventilateur sale ou bouché.</li> <li><input type="checkbox"/> L'ensemble de chauffage est défectueux.</li> </ul>	<ul style="list-style-type: none"> <li><input type="checkbox"/> Se référer à la section Entretien des moteurs dans Soins et entretien.</li> <li><input type="checkbox"/> Contacter le service à la clientèle.</li> </ul>
Le voyant d'alimentation est ALLUMÉ mais l'effet flamme n'est pas visible.	<ul style="list-style-type: none"> <li><input type="checkbox"/> La bande DEL ne fonctionne pas.</li> <li><input type="checkbox"/> Câblage desserré.</li> </ul>	<ul style="list-style-type: none"> <li><input type="checkbox"/> Contacter le service à la clientèle.</li> <li><input type="checkbox"/> Contacter le service à la clientèle.</li> </ul>
Il y a du bruit excessif lorsque la flamme est active mais le chauffage est éteint.	<ul style="list-style-type: none"> <li><input type="checkbox"/> L'arbre rotatif du réflecteur de flamme frotte contre le boîtier.</li> <li><input type="checkbox"/> Le moteur de l'arbre du réflecteur de flamme est défectueux.</li> </ul>	<ul style="list-style-type: none"> <li><input type="checkbox"/> Ouvrir l'arrière du boîtier de foyer et repositionner l'arbre du réflecteur de flamme. Mettre l'unité hors tension avant de procéder à l'entretien.</li> <li><input type="checkbox"/> Contacter le service à la clientèle.</li> </ul>
Code d'erreur "EC" sur le panneau de commande LCD.	<ul style="list-style-type: none"> <li><input type="checkbox"/> Le thermostat est déconnecté.</li> </ul>	<ul style="list-style-type: none"> <li><input type="checkbox"/> Débranchez l'appareil pendant 10 minutes, puis rebranchez-le pour un fonctionnement normal conformément au Guide d'utilisation et d'entretien.</li> </ul>

# Pièces de rechange

Pièce	Description	23-900-002	27-900-002
1	Panneau supérieur	EF23900001AC	EF27900001AC
2	Ensemble de panneau latéral gauche	EF23900002AC	
3	Ensemble de panneau latéral droit	EF23900003AC	
4	Panneau arrière	EF23900004AC	EF27900004AC
5	Ensemble bride	EF23900005AC	EF27900005AC
6	Flammes du panneau	EF23900006AC	EF27900006AC
7	Écran	EF23900007AC	EF27900009AC
8	Poignée	EF27900010AC	
9	Panneau de commande	EF27900011AC	
10	Réflecteur de flammes	EF23900008AC	EF27900012AC
11	Ensemble de bûches	EF23900009AC	EF27900013AC
12	Ventilateur	EF23900010AC	
13	Radiateur Infrarouge	EF23900011AC	
14	Moteur synchrone	EF27900015AC	
15	Câble d'alimentation et le connecteur	EF27900016AC	
16	Panneau principal	EF27900017AC	
17	Flammes - LED	EF23900012AC	EF27900018AC
18	Embarqué - bande de LED	EF27900019AC	
19	Panneau Circuit de commande	EF27900020AC	
20	Télécommande	EF33510AS-15	

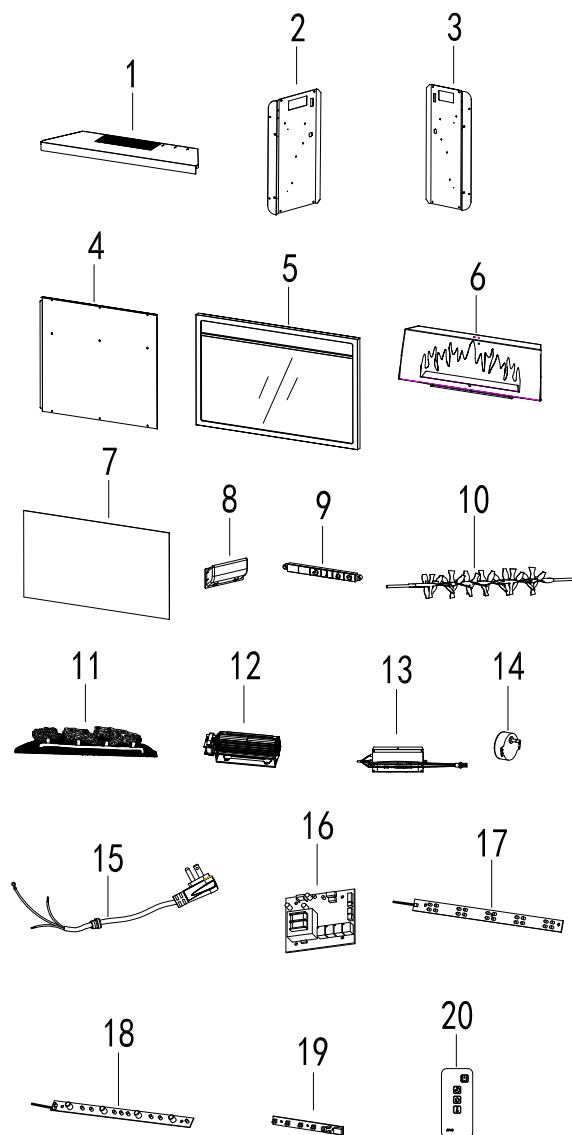

# HOME DECORATORS COLLECTION

Questions, problèmes, pièces manquantes? Avant de retourner au magasin,  
appelez le service à la clientèle de Home Decorators Collection  
de 8h à 18h, heure normale de l'Est, du lundi au vendredi

**1-800-986-3460**

**[HOMEDEPOT.COM/HDC](http://HOMEDEPOT.COM/HDC)**

Conservez ce manuel pour référence future.

Fabriqué par : GHP Group, Inc. • 6440 W. Howard St. • Niles, IL 60714-3302

Artículo

# 1003132154 # 1003054956  
# 1003063510 # 1003063524  
# 1003063513 # 1003063526  
# 1003063516 # 1003063517  
# 1003124900 # 1003063529

HOME  
DECORATORS  
COLLECTION

Modelo

# 27-900-002  
#23-900-002

## GUÍA DE USO Y CUIDADO

### INSERTO DE CHIMENEA ELÉCTRICA

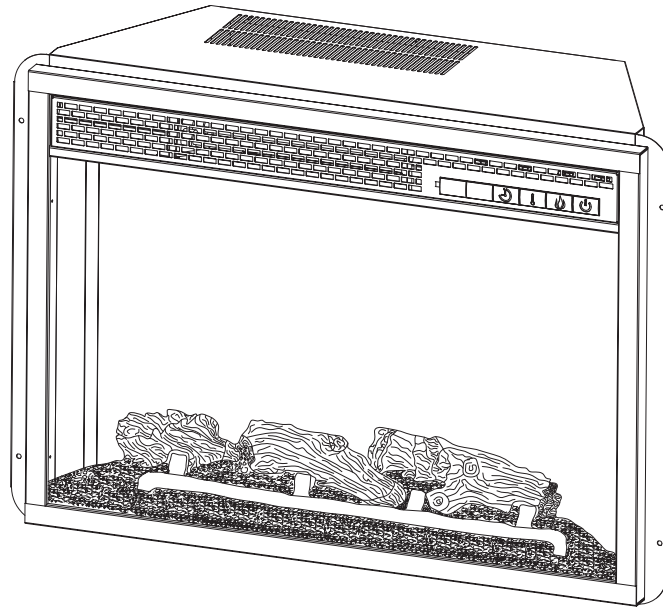

#### INSTRUCCIONES IMPORTANTES

POR FAVOR, LEA ESTE MANUAL ANTES DE LA INSTALACIÓN Y USO DEL DISPOSITIVO

**¡ADVERTENCIA!**

SI LA INFORMACIÓN EN ESTE MANUAL NO SE SIGUE CON EXACTITUD,  
PUEDE RESULTAR UN CHOQUE ELÉCTRICO O INCENDIO  
OCASIONANDO DAÑOS A LA PROPIEDAD, LESIONES PERSONALES O LA MUERTE.

**INSTALADOR:** Deje este manual con el dispositivo.  
**CONSUMIDOR:** Conserve este manual para uso futuro.

¿Tiene preguntas, problemas, o faltan piezas? Antes de regresar a la tienda,  
llame a Servicio al Cliente de Home Decorators Collection  
de lunes a viernes de 8 a.m. a 6 p.m., hora local del Este

1-800-986-3460

[HOMEDEPOT.COM/HDC](http://HOMEDEPOT.COM/HDC)

**GRACIAS**

*Agradecemos la confianza que ha puesto en Home Decorators Collection a través de la compra de esta chimenea eléctrica. Nos esforzamos por crear continuamente productos de calidad diseñados para mejorar su hogar. Visítenos en internet para ver nuestra línea completa de productos disponibles para sus necesidades de mejorar su hogar. ¡Gracias por elegir a Home Decorators Collection!*



# Tabla de contenido

Tabla de contenido .....	2	Operación .....	10
Información de seguridad .....	3	Mantenimiento .....	11
Garantía .....	6	Cuidado y limpieza .....	12
Lo que está cubierto .....	6	Solución de Problemas .....	13
Lo que no está cubierto .....	6	Piezas de repuesto .....	14
Pre-instalación .....	7		



**IMPORTANTE:** Lea cuidadosamente todas las instrucciones y advertencias antes de comenzar la instalación.  
No seguir estas instrucciones puede resultar en un posible choque eléctrico, lesiones a las personas, peligro de incendio y anulará la garantía.

Lea las Instrucciones de instalación y operación antes de usar este dispositivo.



## PRECAUCIÓN

PUEDEN OCURRIR DAÑOS AL PRODUCTO.

Nunca intente desmontar o alterar el producto en ninguna manera que no la indique este manual.



# Información de seguridad

Por favor, lea y comprenda este manual completo antes de intentar ensamblar, operar o instalar el producto.

- Lea todas las instrucciones antes de usar este aparato.
- Este dispositivo se calienta cuando está en uso. Para evitar quemaduras, no permita que la piel desnuda toque las superficies calientes. Si se proporcionan, use manijas cuando mueva este dispositivo. Mantenga los materiales combustibles, como muebles, almohadas, ropa de cama, papeles, telas y cortinas al menos a 3 pies (914 mm) del frente de este dispositivo y manténgalos lejos de los lados y la parte trasera.



**PRECAUCIÓN:** Es necesario que se tomen extremas precauciones cuando cualquier calefactor es usado por o cerca de niños o inválidos y siempre que el calefactor se deje funcionando y desatendido.

- Si es posible, desconecte siempre este dispositivo cuando no esté en uso.
- No opere ningún calefactor con un cable o enchufe dañado o después de que el dispositivo funcione mal, se haya caído o dañado en alguna manera.
- Cualquier reparación a este dispositivo deberá ser hecha por una persona de servicio calificada.
- Bajo ninguna circunstancia este aparato debe ser modificado. Las piezas que tienen que ser retiradas para servicio deben ser reemplazadas antes de operar de nuevo este dispositivo.
- No lo use en exteriores.
- Este calefactor no está diseñado para ser usado en baños, áreas de lavado y ubicaciones de interiores similares. Nunca coloque este dispositivo donde se pueda caer dentro de una tina u otro contenedor de agua.
- No tienda el cable bajo las alfombras. No cubra el cable con alfombras decorativas, alfombras de pasillo o cosas semejantes. Coloque el cable lejos de áreas de tráfico y donde no se pueda tropezar con él.
- Para desconectar este dispositivo, apague los controles y retire el enchufe del tomacorriente.
- Conecte a tomacorrientes con conexión a tierra solamente.
- Este dispositivo, cuando está instalado, debe estar eléctricamente aterrizado de acuerdo con códigos locales, con los Códigos Eléctricos Canadienses actuales CSA C22.1 o para instalaciones en los EE. UU., siga los códigos locales y el Código Eléctrico Nacional ANSI/NFPA NO 70.
- No inserte ni permita que objetos extraños ingresen a cualquier abertura de ventilación o escape, ya que esto puede causar un choque eléctrico o incendio, o daños al dispositivo.
- Para evitar un posible incendio, no bloquee las entradas de aire y escapes de ninguna manera. No lo use en superficies suaves, como una cama, donde las aberturas se puedan bloquear.
- Este dispositivo tiene en el interior piezas calientes o de arco eléctrico o que generan chispas. No lo use en áreas donde se use o almacene gasolina, pintura o líquidos inflamables. Este dispositivo no debe ser usado como tendedero para secar ropa, ni para colgar medias o decoraciones de Navidad en o cerca de él.
- Use este dispositivo solamente como se describe en este manual. Cualquier otro uso no recomendado por el fabricante puede causar incendio, choque eléctrico o lesiones a las personas.
- Evite el uso de un cable de extensión, debido al riesgo de sobrecalentamiento del cable y el riesgo de incendio. Las extensiones eléctricas son sólo para uso temporal. Si un cable de extensión debe ser utilizado, debe ser UL / CSA, con capacidad de 15A (1875W), máximo 125 V con 14 AWG como mínimo y fabricada con dos conductores que llevan con tierra. Se recomienda utilizar un cable de extensión de servicio pesado de la menor longitud posible para la conexión y no debe ser más largo que 50 pies. (15,2 m). No enrolle ni cubra la extensión.
- "CONSERVE ESTAS INSTRUCCIONES PARA USO FUTURO"

## Información de seguridad (continuado)



**PELIGRO**



### CONEXIÓN ELÉCTRICA

Se requiere un circuito de 15 Amp, 120 Voltios, 60 Hz con un tomacorriente aterrizado adecuadamente. De preferencia, el artículo estará en un circuito dedicado, ya que otros dispositivos en el mismo circuito podrían hacer que el disyuntor de circuito se active o el fusible explote cuando el calefactor esté en funcionamiento. La unidad viene estándar con un cable de tres alambres de 6 pies (1.8 m) de longitud, que sale del lado derecho del artículo. Planifique la instalación para evitar el uso de un cable de extensión. Los cables de extensión son solo para uso temporal. Si se debe usar un cable de extensión, debe ser UL/CSA certificado, con capacidad nominal de 15A (1875W), 125V máximo con 14 AWG mínimo y construido de dos conductores de corriente con tierra. Se recomienda un cable de extensión resistente con la longitud más corta posible para la conexión y no debe ser más largo que 50 pies (15.2 m). No enrolle ni cubra el cable de extensión.



**ADVERTENCIA:** El cableado del tomacorriente eléctrico debe cumplir con los códigos locales y otras regulaciones aplicables para reducir el riesgo de incendio, choque eléctrico y lesiones a las personas.



**ADVERTENCIA:** No use esta chimenea si alguna pieza de la chimenea ha estado bajo el agua. Llame de inmediato a un técnico de servicio calificado para inspeccionar la chimenea y reemplazar cualquier pieza del sistema eléctrico que haya estado bajo el agua.

### INSTRUCCIONES DE CONEXIÓN A TIERRA

Este calefactor es para uso con 120 voltios. El cable tiene un enchufe como se muestra en (A) en la Figura 1. Un adaptador como se muestra en (C) está disponible para conectar enchufes de tres cuchillas con conexión a tierra. La orejeta verde de conexión a tierra que se extiende del adaptador, debe ser conectada a una tierra permanente como una caja de salida aterrizada adecuadamente. El adaptador no debe ser usado si está disponible un receptáculo aterrizado de tres ranuras.

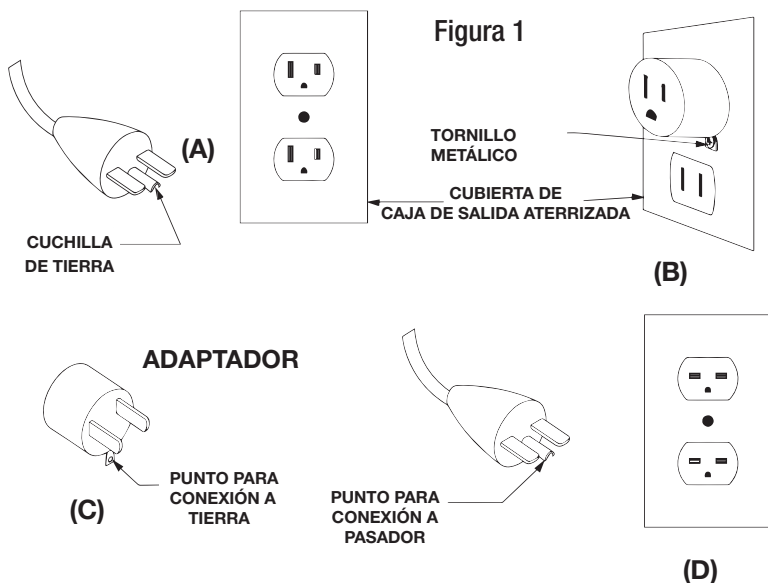

**NOTA:** Los adaptadores NO son para uso en Canadá.

## Información de seguridad (continuado)

### CONTROL REMOTO

Este dispositivo cumple con las reglas de la FCC parte 15. La operación está sujeta a las siguientes dos condiciones: (1) Este dispositivo no puede causar interferencias perjudiciales, y (2) este dispositivo debe aceptar cualquier interferencia recibida, incluyendo interferencias que pueda causar funcionamiento no deseado.

**ADVERTENCIA:** Cambios o modificaciones a esta unidad que no estén expresamente aprobados por la parte responsable por conformidad pueden anular la autorización del usuario para operar el equipo.

**NOTA:** Este equipo ha sido comprobado y cumple con los límites de utilización de un dispositivo digital de Clase B, de acuerdo con el apartado 15 de las normas de la FCC. Estos límites están diseñados para ofrecer una protección razonable contra interferencias dañinas en una instalación residencial. Este equipo genera, utiliza y puede emitir energía de radiofrecuencia y si no se instala y utiliza siguiendo las instrucciones, puede causar interferencias dañinas a las radiocomunicaciones.

Sin embargo, no existe garantía de que no ocurra interferencia en una instalación en particular. Si este equipo efectivamente causa interferencia dañina a la recepción de radio o televisión, lo cual puede determinarse apagando y encendiendo el equipo, se recomienda al usuario que trate de corregir la interferencia realizando uno o varios de los siguientes pasos:

- Cambie de dirección o de lugar la antena receptora.
- Aumente la separación entre el equipo y el receptor.
- Conecte el equipo en un tomacorriente en un circuito diferente de donde esté conectado el receptor.
- Consulte al concesionario o a un técnico de radio/TV con experiencia para que le ayude.

#### **ADVERTENCIA**



NO mezcle baterías viejas con nuevas.

NO use baterías recargables de óxido de plata con la unidad del control remoto.

NO mezcle baterías alcalinas, estándar (Carbón-Cinc) o recargables (Níquel-Cadmio).

NO deseche las baterías en el fuego. La eliminación inadecuada puede hacer que las baterías goteen o exploten.

#### **ADVERTENCIA**

Este producto puede exponerlo a sustancias químicas como el di(2-etilhexil) ftalato (DEHP) que, según el estado de California, puede provocar cáncer y daños del desarrollo.

**Para obtener más información, visite [www.p65Warnings.ca.gov](http://www.p65Warnings.ca.gov)**

# Garantía

---

## GARANTÍA DE 1 AÑO

### LO QUE ESTÁ CUBIERTO

El fabricante garantiza que su nueva chimenea eléctrica está libre de defectos de fabricación y materiales por un periodo de un año a partir de la fecha de compra, sujeto a las siguientes condiciones y limitaciones.

Esta chimenea eléctrica debe ser instalada y operada en todo momento de acuerdo con las instrucciones proporcionadas con el producto. Cualquier alteración, abuso intencionado, accidente o mal uso del producto anulará esta garantía. Esta garantía es intransferible y es hecha al propietario original, siempre que la compra fue hecha mediante un proveedor autorizado del fabricante. Esta garantía está limitada a la reparación o reemplazo de pieza(s) que se encuentren defectuosas en materiales o mano de obra, siempre que tal(es) pieza(s) hayan estado sujetas a condiciones normales de uso y servicio, luego de que dicho defecto sea confirmado por la inspección de fabricante. El fabricante puede, a su discreción, liberar de todas las obligaciones, con respecto a esta garantía mediante el reembolso del precio al por mayor de la(s) pieza(s) defectuosa(s).

### LO QUE NO ESTÁ CUBIERTO

Cualquier instalación, trabajo, construcción, transporte u otros costos/gastos que surjan de pieza(s) defectuosa(s), reparación, reemplazo u otra cosa similar, no será cubierta por esta garantía y tampoco el fabricante asumirá responsabilidad por lo mismo. Además, el fabricante no será responsable de ningún daño incidental, indirecto o consecuente, excepto como lo establezca la ley.

Todas las otras garantías, expresas o implícitas, con respecto al producto, sus componentes y accesorios, o cualquier obligación/responsabilidad civil sobre la pieza del fabricante, por la presente se excluyen expresamente. El fabricante tampoco asume, ni autoriza a ninguna tercera parte a asumir, en su nombre, cualquier otra responsabilidad civil con respecto a la venta de este producto. Las garantías como están descritas dentro de este documento, no aplican a accesorios que no son del fabricante usadas junto con la instalación de este producto.

Esta garantía no cubre la(s) bombilla(s) incluidas con la chimenea.

Esta garantía no tiene validez si: la chimenea ha sido operada en atmósferas contaminadas con cloro, flúor u otro químico dañino; la chimenea está sujeta a periodos prolongados de humedad o condensación; la chimenea es alterada, maltratada intencionalmente, dañada por accidente o usada incorrectamente en cualquier manera.

Si se necesita servicio de garantía, póngase en contacto con el Equipo de Servicio al Cliente llamando al 1-800-986-3460 de lunes a viernes de 8 a.m. a 6 p.m., hora local del Este o visite [www.homedepot/hdc.com](http://www.homedepot/hdc.com).

Asegúrese de tener su garantía, su recibo de venta y el número de modelo/serie de su producto.

**NO INTENTE HACER TRABAJO DE SERVICIO USTED MISMO.**

# Pre-instalación

## PLANIFICACIÓN DE LA INSTALACIÓN

Para evitar rayar el acabado, ensamble este producto sobre una superficie suave no abrasiva, como una alfombra o cartones.

El ensamblaje de este producto puede requerir más de una persona.

## HERRAMIENTAS REQUERIDAS



Destornillador  
Phillips

## HERRAJE INCLUIDO



NOTA : No se muestra el herraje en el tamaño real.



AA

Pieza	Descripción	Cantidad
AA	Tornillo	4

## Pre-Instalación (continuación)

### CONTENIDO DEL PAQUETE

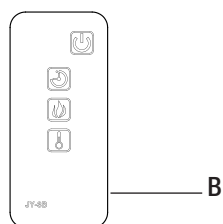
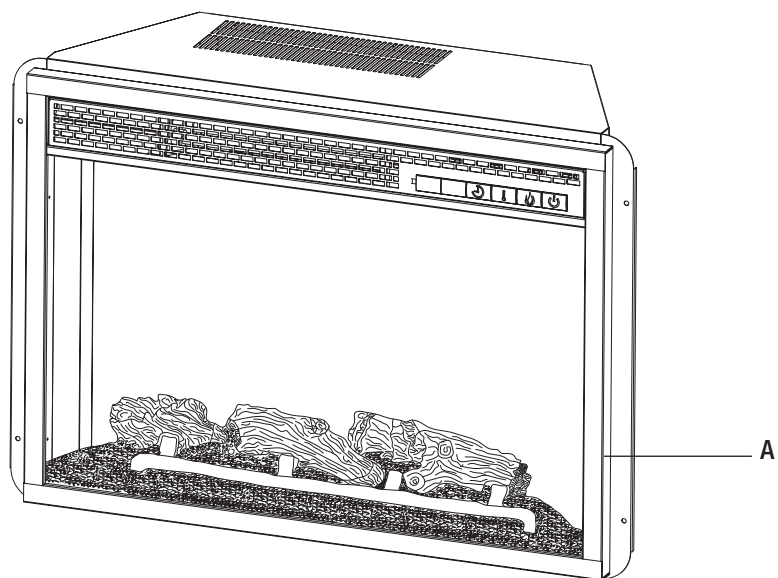

Pieza	Descripción	Cantidad
A	Inserto de chimenea	1
B	Control remoto infrarrojo	1

## Pre-Instalación (continuación)

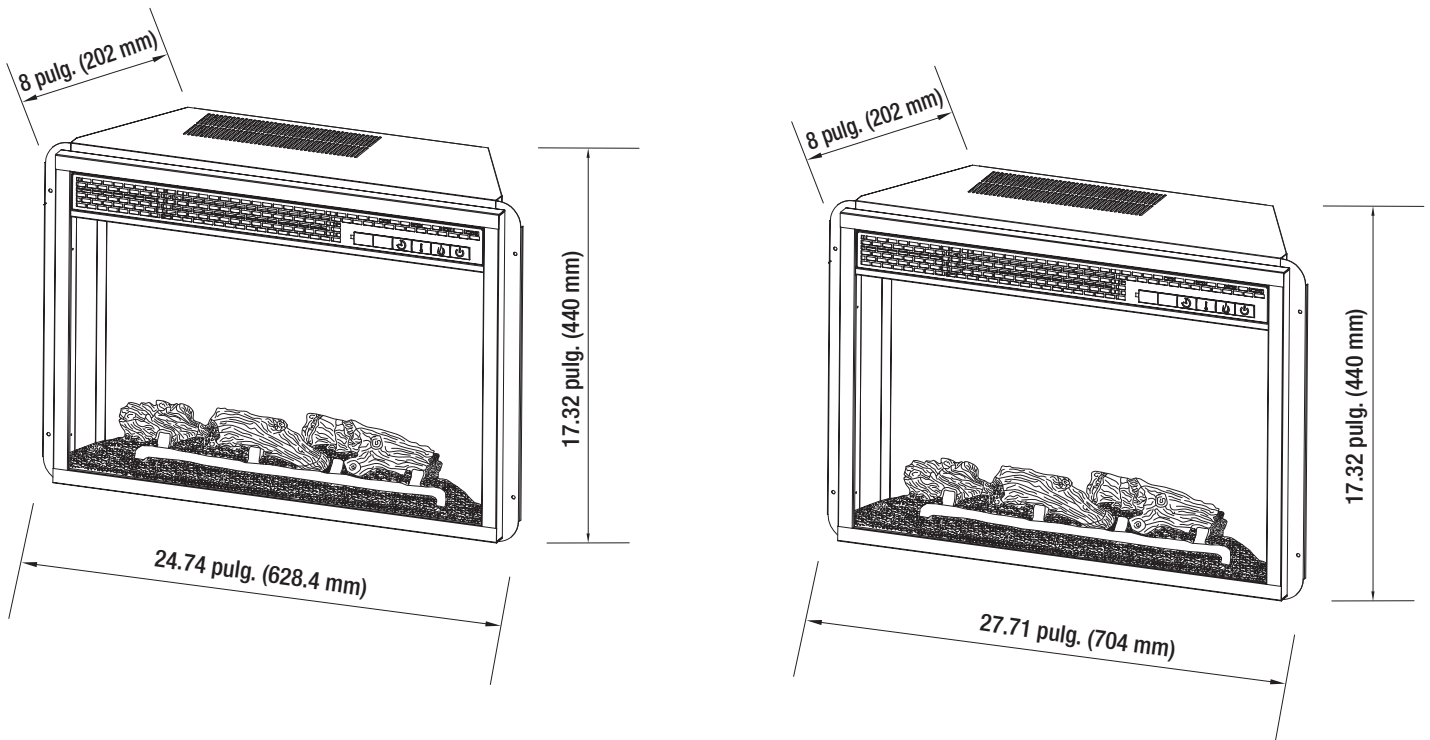

Espacio libre para combustibles	
Lados	2 27/64 pulg. (61,5 mm)
Piso	0 pulg. (0 mm)
Cubierta	2 pulg. (51 mm)
Frente	36 pulg. (914 mm)
Parte trasera	25/32 pulg. (20 mm)

Especificaciones	23-900-002	27-900-002
Voltaje	120 V AC	
Frecuencia	60Hz	
Capacidad nominal del calefactor	1350W	
Máx. Amps	12A	
Anchura	24.74 pulg. (628.4mm)	27.71 pulg. (704mm)
Profundidad	8 pulg. (202mm)	
Altura	17.32 pulg. (440mm)	

# Operación



NOTA: Cuando la función de calor es usada por primera vez, se puede presentar un ligero olor. Esto es normal y no debe ocurrir otra vez a menos que el calefactor no se use por largo tiempo.

## 1 Uso del panel de control

- Compruebe que la rejilla de salida del calefactor no esté cubierta ni obstruida en ninguna manera y asegúrese de que la energía de la unidad esté encendida.
- La chimenea se puede acceder de (2) maneras: Usando el panel de control del teclado táctil, o usando la unidad de control remoto multifunción.
- Presione el botón apropiado para operar su chimenea:

1. **Botón de fuente de energía principal:** Este botón suministra energía a todas las funciones de la chimenea. Debe encenderse para que la chimenea funcione.
2. **Botón de control del calefactor:** Este botón controla el calentador encendido / apagado. Cuando la unidad de temperatura se establece como "F" o "C", el alcance de temperatura son los siguientes:

Temperatura "F" = Fahrenheit 86 °F, 84 °F, 82 °F, 80 °F, 78 °F, 76 °F, 74 °F, 72 °F, 70 °F, 68 °F, 66 °F, 64 °F, 62 °F.

Temperatura "C" = 30 °C, 29 °C, 28 °C, 27 °C, 26 °C, 25 °C, 24 °C, 23 °C, 22 °C, 21 °C, 20 °C, 19 °C, 18 °C, 17 °C.

3. **Botón de control de la llama:** Este botón controla la luminosidad del efecto de llama con ajustes como Alto, Medio y Bajo. Cuando el ajuste de registro se enciende por primera vez, la llama se encenderá en el ajuste más alto. El ajuste de registro recordará el último ajuste de llama y en uso posterior la luminosidad de la llama encenderá a ese ajuste, a menos que se haya interrumpido la energía a la unidad. Cada vez que se presiona el botón de la llama, la luminosidad de la llama disminuye. La única manera de apagar por completo el efecto de la llama es apagando el botón de la fuente de energía principal (1).

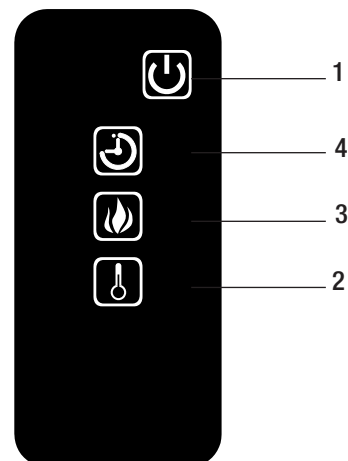
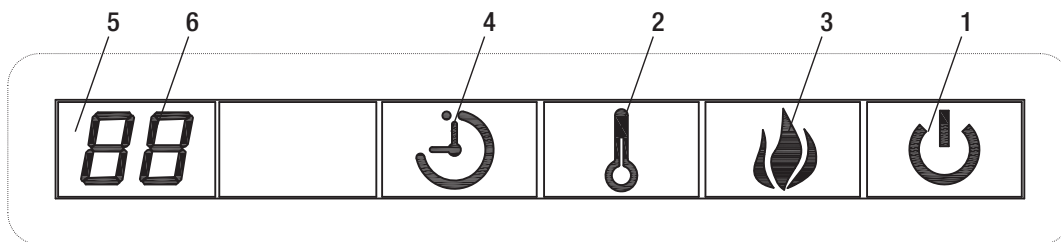

4. **Botón del temporizador:** Este botón controla el encendido y apagado y un ajuste de 8 tiempos de 1 H a 8 H. Cuando el temporizador se enciende por primera vez, encenderá al ajuste de tiempo más corto (1 H). Cada vez que se presiona el botón del temporizador, el tiempo aumenta (1 hora), hasta el ajuste más largo (8 horas). Una vez expira el tiempo de ajuste, todas las funciones de la chimenea se apagarán automáticamente.
5. **Pantalla Fahrenheit/Celsius:** Este botón muestra F (Fahrenheit) o C (Celsius) dependiendo de cómo se ajuste el modo de temperatura. Cuando la chimenea se enciende, se mostrará la temperatura Fahrenheit (F). Para cambiar de Fahrenheit a Celsius, o viceversa, cuando el CALEFACTOR está ENCENDIDO, sostenga el botón CONTROL DEL CALEFACTOR durante 10 segundos. La chimenea recordará el último ajuste del modo de temperatura y, en uso posterior, la pantalla arrancará a ese ajuste, a menos que se haya interrumpido la energía a la unidad.
6. **Pantalla Temperatura/Temporizador:** Esta pantalla LED muestra el punto de ajuste para las funciones de temperatura y temporizador. Cuando se activa alguna de estas funciones, la pantalla refleja el punto de ajuste durante cinco segundos y luego se atenúa a negro. Cualquier cambio en el punto de ajuste de la temperatura o temporizador reactivará la pantalla, que de nuevo se atenúa después de cinco segundos.



NOTA: Después de la chimenea ha estado funcionando, cuando la unidad está apagada, el ventilador (no el calentador) continuará funcionando durante aproximadamente 1 minuto para enfriar el interior de la unidad. Durante este tiempo, se puede sentir el aire fresco de la salida del soplador. Esto es normal y no requiere ninguna acción. El ventilador se detendrá una vez que el interior se enfría.



**IMPORTANTE:** Durante el funcionamiento normal, cuando se interrumpe la alimentación, ya sea un corte de luz de la unidad de desconectarla de la pared, mientras que todavía en funcionamiento, el código de error "CE" puede aparecer en el panel de control LCD y la unidad dejará de operación. Con el fin de restablecer, desenchufe la unidad durante 10 minutos, vuelva a enchufar para el funcionamiento normal de acuerdo con la guía de uso y cuidado.



## Operación (continuación)

### INFORMACIÓN DEL CONTROL REMOTO

El control remoto infrarrojo depende de una línea de visión y debe ser apuntado a la llama/rejilla para que funcione. La unidad de control remoto tiene los controles requeridos para ENCENDER/APAGAR tanto la energía principal como el calefactor. Si prefiere el control de teclado táctil en la unidad de la chimenea, abra el panel de control deslizando la cubierta para acceder a los botones del teclado táctil. La disposición de los botones en el teclado táctil y la unidad de control remoto se puede ver en la página anterior.

Procedimiento de reemplazo de la batería: (Tamaño CR2025)

Instrucción de reemplazo de la batería

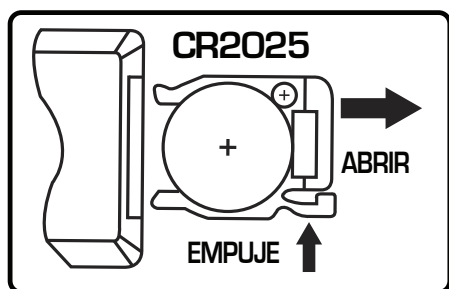

## Mantenimiento

### INFORMACIÓN DEL VIDRIO

- ❑ Bajo ninguna circunstancia se debe operar este producto con el vidrio roto.
- ❑ No golpee ni cierre de golpe el vidrio.
- ❑ No use limpiadores abrasivos para limpiar el vidrio.
- ❑ Este producto usa vidrio templado. El reemplazo del vidrio suministrado por el fabricante debe ser hecho por una persona de servicio calificada.

### MANTENIMIENTO DE MOTORES

- ❑ Siempre desconecte el dispositivo de la fuente de energía principal y deje que se enfríe antes de cualquier operación de servicio.
- ❑ Los motores usados en el calefactor del ventilador y el soplador de llama están prelubricados para prolongar la vida del cojinete y no requieren lubricación adicional. Sin embargo, recomendamos que se limpie/aspire de forma periódica el dispositivo alrededor de la entrada de aire y escape, así como también el calefactor del ventilador. Para uso pesado o continuo, la limpieza periódica debe hacerse con más frecuencia. Si el calefactor sopla de forma alterna aire frío y caliente, compruebe el libre movimiento del ventilador y busque desechos que restrinjan el flujo de aire. Si el ventilador no se mueve libremente, la unidad debe apagarse y reemplazarse el ventilador de inmediato con el fin de evitar daños futuros a la unidad.

## Mantenimiento (continuación)



**PELIGRO**



Desconecte la energía antes de dar servicio.



Cualquier renovación de cableado de este dispositivo debe ser hecho por un electricista calificado. Este cableado debe ser hecho de acuerdo con códigos locales y/o en Canadá con el Código Eléctrico Canadiense actual CSA C22.1 y para instalaciones en los EE. UU., el Código Eléctrico Nacional ANSI/NFPA NO 70.



Si se repara o reemplaza cualquier componente eléctrico o el cableado, el enrutamiento original de cables, la codificación de color y ubicaciones seguras deben seguirse.

### DIAGRAMA DE CIRCUITO

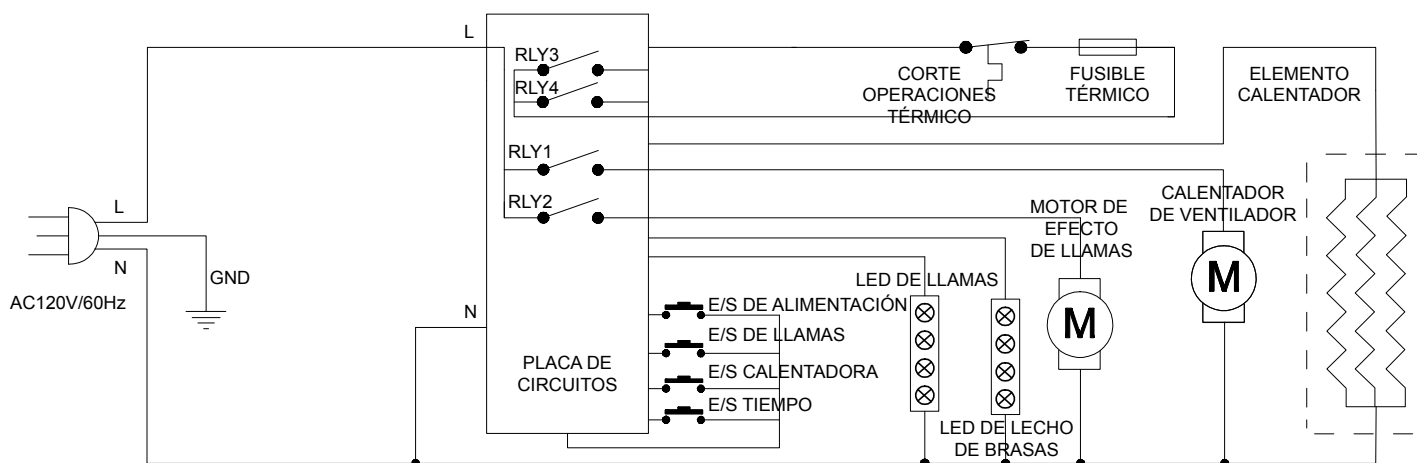

**ADVERTENCIA:** Desconecte la fuente de alimentación antes de dar mantenimiento.

### Cuidado y limpieza

- Siempre apague el calefactor y desconecte el cable eléctrico del tomacorriente antes de limpiarlo.
- La limpieza del panel de control, localizado en la esquina superior derecha de la chimenea detrás de la cubierta deslizante del panel de control, debe hacerse usando solamente un paño suave, ligeramente humedecido en agua (de ser necesario, se puede agregar una pequeña cantidad de jabón de platos al agua) y secarse usando un paño suave limpio y seco. La limpieza del difusor de rejilla debe hacerse usando solamente agua y un paño libre de pelusa. NO use controles abrasivos y la rejilla de difusión.

# Solución de Problemas

Si tiene preguntas respecto al producto, llame a Servicio al Cliente de Home Depot, al 1-800-986-3460, de 8 a.m. a 6 p.m., hora local del Este de lunes a viernes.

Problema	Causa posible	Solución
La chimenea no funciona.	<ul style="list-style-type: none"> <li><input type="checkbox"/> La chimenea no está enchufada.</li> <li><input type="checkbox"/> Un disyuntor de circuito se ha activado o un fusible ha explotado.</li> <li><input type="checkbox"/> El interruptor ON/OFF está defectuoso.</li> <li><input type="checkbox"/> Hay un cable flojo.</li> </ul>	<ul style="list-style-type: none"> <li><input type="checkbox"/> Asegúrese de que la chimenea esté enchufada en un tomacorriente estándar de 120V.</li> <li><input type="checkbox"/> Revise los electrodomésticos adicionales en el circuito; idealmente, la chimenea debe estar en un circuito dedicado de 15 Amperios.</li> <li><input type="checkbox"/> Llame a Servicio al Cliente.</li> <li><input type="checkbox"/> Llame a Servicio al Cliente.</li> </ul>
La luz de energía está encendida pero el efecto de la llama no es visible.	<ul style="list-style-type: none"> <li><input type="checkbox"/> La chimenea no está funcionando correctamente.</li> <li><input type="checkbox"/> Hay bombilla(s) floja(s).</li> <li><input type="checkbox"/> Hay bombilla(s) quemada(s).</li> </ul>	<ul style="list-style-type: none"> <li><input type="checkbox"/> Consulte las instrucciones de operación.</li> <li><input type="checkbox"/> Apriete la(s) bombilla(s).</li> <li><input type="checkbox"/> Reemplace la(s) bombilla(s).</li> </ul>
El calefactor no está funcionando.	<ul style="list-style-type: none"> <li><input type="checkbox"/> La chimenea no está funcionando correctamente.</li> <li><input type="checkbox"/> El interruptor del calefactor está defectuoso.</li> <li><input type="checkbox"/> El ensamblaje del calefactor está defectuoso.</li> <li><input type="checkbox"/> Hay un cable flojo.</li> <li><input type="checkbox"/> Los respiraderos están sucios u obstruidos.</li> </ul>	<ul style="list-style-type: none"> <li><input type="checkbox"/> Consulte las instrucciones de operación.</li> <li><input type="checkbox"/> Llame a Servicio al Cliente.</li> <li><input type="checkbox"/> Llame a Servicio al Cliente.</li> <li><input type="checkbox"/> Llame a Servicio al Cliente.</li> <li><input type="checkbox"/> Desconecte la unidad. Limpie el área del respiradero de polvo y desechos. Espere diez minutos, enchufe la unidad de nuevo y encienda el calefactor.</li> </ul>
Hay ruido excesivo cuando el calefactor está funcionando.	<ul style="list-style-type: none"> <li><input type="checkbox"/> El soplador está sucio u obstruido.</li> <li><input type="checkbox"/> El ensamblaje del calefactor está defectuoso.</li> </ul>	<ul style="list-style-type: none"> <li><input type="checkbox"/> Consulte la sección Mantenimiento de motores en el capítulo Mantenimiento.</li> <li><input type="checkbox"/> Llame a Servicio al Cliente.</li> </ul>
La luz de energía está encendida pero la llama de la cama de brasas no es intermitente.	<ul style="list-style-type: none"> <li><input type="checkbox"/> La tira LED no está funcionando.</li> <li><input type="checkbox"/> Hay un cable flojo.</li> </ul>	<ul style="list-style-type: none"> <li><input type="checkbox"/> Llame a Servicio al Cliente.</li> <li><input type="checkbox"/> Llame a Servicio al Cliente.</li> </ul>
Hay un ruido excesivo cuando la llama está ENCENDIDA pero el calefactor está APAGADO.	<ul style="list-style-type: none"> <li><input type="checkbox"/> El eje del reflector rotativo de la llama está rozando contra la carcasa.</li> <li><input type="checkbox"/> El motor del eje del reflector de la llama está defectuoso.</li> </ul>	<ul style="list-style-type: none"> <li><input type="checkbox"/> Abra la parte trasera de la caja de fuego y reubique el eje del reflector de la llama. Apague la unidad antes de darle servicio.</li> <li><input type="checkbox"/> Llame a Servicio al Cliente.</li> </ul>
Código de error "EC" en el panel de control LCD.	<ul style="list-style-type: none"> <li><input type="checkbox"/> El termostato está desconectado.</li> </ul>	<ul style="list-style-type: none"> <li><input type="checkbox"/> Desenchufe la unidad por 10 minutos, luego vuelva a enchufarla para una operación normal.</li> </ul>

# Piezas de repuesto

Pieza	Description	23-900-002	27-900-002
1	Panel superior	EF23900001AC	EF27900001AC
2	Ensamble de panel lateral izquierdo	EF23900002AC	
3	Ensamble de panel lateral derecho	EF23900003AC	
4	Panel posterior	EF23900004AC	EF27900004AC
5	Ensamble de reborde	EF23900005AC	EF27900005AC
6	Panel de llamas	EF23900006AC	EF27900006AC
7	Pantalla	EF23900007AC	EF27900009AC
8	Mango	EF27900010AC	
9	Panel de control	EF27900011AC	
10	Reflector de la Llama	EF23900008AC	EF27900012AC
11	Juego de Leños	EF23900009AC	EF27900013AC
12	Ventilador	EF23900010AC	
13	Calentador Infrarrojo	EF23900011AC	
14	Motor sincrónico	EF27900015AC	
15	Cable de alimentación y conector	EF27900016AC	
16	Panel principal	EF27900017AC	
17	Llama - LED	EF23900012AC	EF27900018AC
18	Incrustar - tira de LED	EF27900019AC	
19	Placa de circuito panel de control	EF27900020AC	
20	Control remoto	EF33510AS-15	

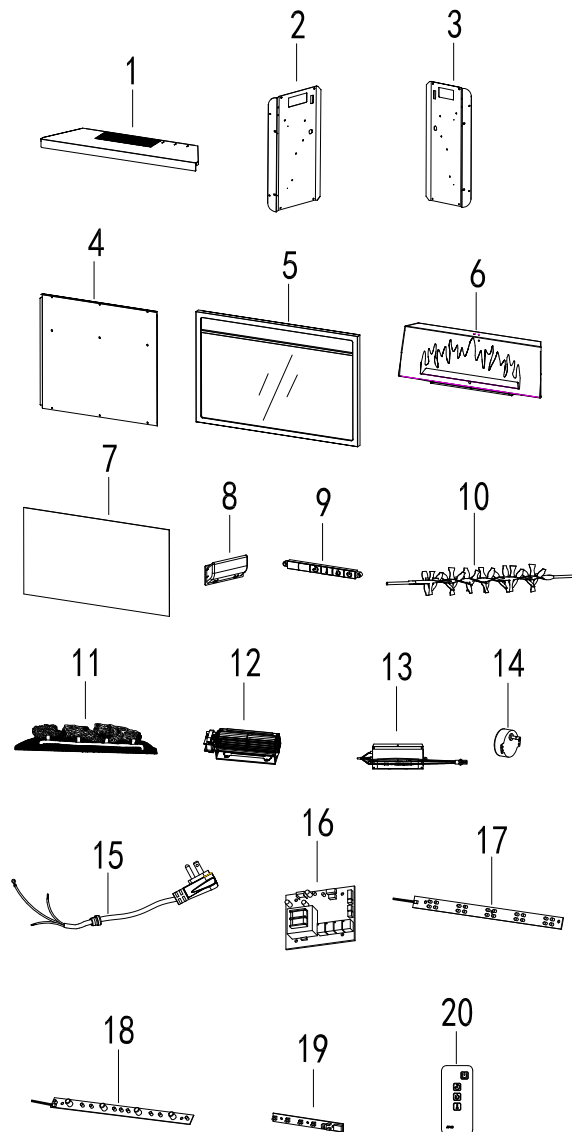

# HOME DECORATORS COLLECTION

¿Tiene preguntas, problemas, o faltan piezas? Antes de regresar a la tienda,  
llame a Servicio al Cliente de Home Decorators Collection  
de lunes a viernes de 8 a.m. a 6 p.m., hora local del Este

**1-800-986-3460**

**[HOMEDEPOT.COM/HDC](http://HOMEDEPOT.COM/HDC)**

Conserve este manual para uso futuro.

**Fabricado por: GHP Group, Inc. • 6440 W. Howard St. • Niles, IL 60714-3302**

**Impreso en China**